

ISTRUZIONI PER L'USO E L'INSTALLAZIONE

INSTRUCTIONS POUR L'UTILISATION ET L'INSTALLATION

OPERATING AND INSTALLATION INSTRUCTIONS

GEBRAUCHSANWEISUNGEN UND INSTALLATION

Elettroiduttore irreversibile per cancelli scorrevoli - Motoréducteur irréversible pour portails coulissantes
Irreversible actuator for sliding gates - Selbsthemmender Torantrieb für Schiebetoren

Mod. **K10 SUPER** **CE**

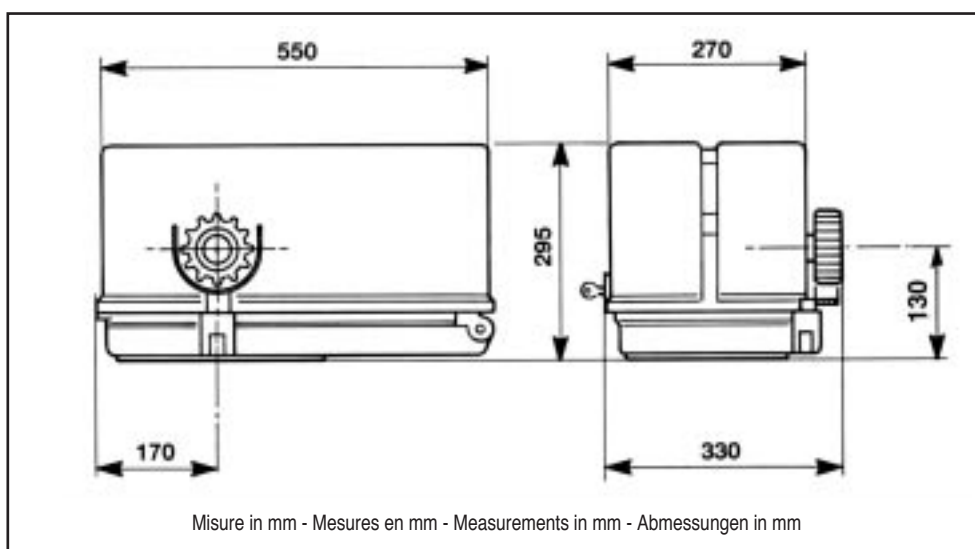

IMPORTANTI ISTRUZIONI PER LA SICUREZZA

I ATTENZIONE - È IMPORTANTE PER LA SICUREZZA DELLE PERSONE CHE VENGANO SEGUITE TUTTE LE ISTRUZIONI CONSERVARE CON CURA QUESTE ISTRUZIONI

- 1° - Tenete i comandi dell'automatismo (pulsantiera, telecomando etc.) fuori dalla portata dei bambini. I comandi devono essere posti ad un'altezza minima di 1,5mt dal suolo e fuori dal raggio d'azione delle parti mobili.
- 2° - Effettuare le operazioni di comando da punti ove l'automazione sia visibile.
- 3° - Utilizzare i telecomandi solo in vista dell'automazione.
- 4° - Avvertenze: Sulle altre misure di Protezione contro rischi attinenti l'installazione o l'utilizzazione del Prodotto vedi, a completamento di questo libretto di Istruzioni, le Avvertenze RIB allegate. Qualora queste non siano pervenute chiederne l'immediato invio all'Ufficio Commerciale RIB. LA DITTA RIB NON ACCETTA NESSUNA RESPONSABILITÀ per eventuali danni provocati dalla mancata osservanza nell'installazione delle norme di sicurezza e le leggi attualmente in vigore.

IMPORTANT SAFETY INSTRUCTIONS

GB WARNING - IT IS IMPORTANT FOR THE SAFETY OF PERSONS TO FOLLOW ALL INSTRUCTIONS SAVE THESE INSTRUCTIONS

- 1° - Keep the automatic control (push-button, remote control, etc) out of the reach of children. The control systems must be installed at a minimum height of 1.5m from the ground surface and not interfere with the mobile parts.
- 2° - Command pulses must be given from sites, where you can see the gate.
- 3° - Use transmitters only if you can see the gate.
- 4° - Warnings: when you have finished reading this instruction booklet, please refer to the RIB instructions attached for the other precautionary measures against risks connected with the installation or use of the product. If you have not received these, ask RIB Export Office to send them immediately. R.I.B. IS NOT LIABLE for any damage caused by not following the safety regulations and laws at present in force not being observed during installation.

INSTRUCTIONS IMPORTANTES POUR LA SECURITE

F IL EST IMPORTANT POUR LA SECURITE DES PERSONNES DE SUIVRE ATTENTIVEMENT TOUTES INSTRUCTIONS GARDER MODE D'EMPLOI

- 1° - Gardez les commandes de l'automatisme (boutons poussoirs, télécommande etc.) hors de la portée des enfants. Les commandes doivent être placées au minimum à 1,5 m du sol, et hors de rayon d'action des pièces mobiles.
- 2° - Il faut donner les commandes d'un lieu, où on peut voir la porte.
- 3° - Il faut utiliser les émetteurs seulement si on voit la porte.
- 4° - Avertissements: Sur les autres mesures de Protection contre les risques relatifs a l'installation ou l'utilisation du Produit, voir, à titre de complément de ce livret d'instructions, les Avertissements RIB ci-jointes. Dans le cas où celles-ci ne vous seraient pas parvenues, en demander l'envoi immédiat au Bureau d'Exportation de RIB. L'ENTREPRISE R.I.B. N'ACCÉPTE AUCUNE RESPONSABILITÉ pour des dommages éventuels provoqués par le manque d'observation lors de l'installation des normes de sécurité et lois actuellement en vigueur.

WICHTIGE ANWEISUNGEN FÜR DIE SICHERHEIT

D ACHTUNG - UM DIE SICHERHEIT VON PERSONEN VOLLKOMMEN GARANTIEREN ZU KÖNNEN, IST ES WICHTIG, DASS ALLE INSTALLATIONSVORSCHRIFTEN BEACHTET WERDEN

- 1° - Bewahren Sie die Geräte für die automatische Bedienung (Drucktaster, Funksender, u.s.w.) an einem für Kinder unzugänglichen Platz auf. Die Steuerungen müssen auf einer Mindesthöhe von 1,5 m angebracht werden und sich ausserhalb der Raumes der bewegenden Teile befinden.
- 2° - Die automatische Steuerung darf nur bedient werden, wenn das Tor sichtbar ist.
- 3° - Die Funksender nur benutzen, wenn das Tor sichtbar ist.
- 4° - Achtung: Für weitere Schutzmaßnahmen im Rahmen der Installation und Anwendung der Produkte siehe die beiliegenden RIB-Sicherheitshinweise, die diese Gebrauchsanleitung ergänzen. Sollten Sie diese nicht erhalten haben, fordern Sie sie bitte sofort bei der RIB Exportabteilung an. R.I.B. HAFTET NICHT für eventuelle Schäden, die bei der Installation durch Nichtbeachtung der jeweils gültigen Sicherheitsvorschriften entstehen.

RIB[®]
automatismi per cancelli
automatic entry systems



I

IMPORTANTI ISTRUZIONI DI SICUREZZA PER L'INSTALLAZIONE

ATTENZIONE - UNA SCORRETTA INSTALLAZIONE PUÓ PORTARE A DANNI RILEVANTI SEGUIRE TUTTE LE ISTRUZIONI PER UNA CORRETTA INSTALLAZIONE

- 1° - Questo libretto d'istruzioni è rivolto esclusivamente a del personale specializzato che sia a conoscenza dei criteri costruttivi e dei dispositivi di protezione contro gli infortuni per i cancelli, le porte e i portoni motorizzati (attenersi alle norme e alle leggi vigenti).
- 2° - Se non è previsto nella centralina elettrica, installare a monte della medesima un'interruttore di tipo magnetotermico (onnipolare con apertura minima dei contatti pari a 3mm) che riporti un marchio di conformità alle normative internazionali.
- 3° - Per la sezione ed il tipo dei cavi la RIB consiglia di utilizzare un cavo di tipo NPI07VVVF con sezione minima di 1,5mm² e comunque di attenersi alla norma IEC 364 e alle norme di installazione vigenti nel proprio Paese.

GB

IMPORTANT SAFETY INSTRUCTION FOR INSTALLATION

WARNING - INCORRECT INSTALLATION CAN LEAD TO SEVERE INJURY FOLLOW ALL INSTALLATION INSTRUCTIONS

- 1° - This instruction booklet is exclusively dedicated to specialized staff who are aware of the construction criteria and of the accident prevention protection devices for motorized gates and doors (according to the current regulations and laws).
- 2° - To maintain electrical parts safely it is advisable to equip the installation with a differential thermal magnetic switch (onnipolar with a minimum opening of the contacts of 3mm) and must comply with the international rules.
- 3° - As for electric cable type and section RIB suggests cable type <HAR> with minimum section of 1,5mm² and however respect IEC 364 rule and general national security regulations.

F

IMPORTANT MODE D'EMPLOI DE SECURITE POUR L'INSTALLATION

ATTENTION - UNE INSTALLATION INCORRECTE PEUT CAUSER DE GRANDS DOMMAGES SUIVRE TOUTES INSTRUCTIONS POUR UNE CORRECTE INSTALLATION

- 1° - Ce manuel d'instruction est adressé seulement au personnel spécialisé qui a une connaissance des critères de construction et des dispositifs de protection contre les accidents en ce qui concerne les portails, les portes et les portes cochères motorisées (suivre les normes et les lois en vigueur).
- 2° - A fin de procéder à l'entretien des parties électriques, connecter à l'installation un disjoncteur différentiel magneto thermique (qui disjonctait toutes les branchements de la ligne avec ouverture min. des branchements de 3 mm) et qui soit conforme aux normes internationales.
- 3° - Pour la section et le type des câbles à installer nous vous conseillons d'utiliser un câble <HAR> avec une section min de 1,5 mm² en respectant quand même la norme IEC 364 et les normes nationales d'installation.

D

WICHTIGE SICHERHEITSVORSCHRIFTEN FÜR DIE INSTALLATION

ACHTUNG - EINE FALSCH E INSTALLATION KANN ZU BEDEUTENDEN SHÄDEN FÜHREN FÜR EINE KORREKTE ANLAGE ALLE ANWEISUNGEN BEFOLGEN

- 1° - Diese Montageanweisung ist ausschließlich für geschultes Fachpersonal bestimmt, das mit den Montagevorschriften und den Schutzvorrichtungen zur Verhinderung von Unfällen bei motorisierten Toren vertraut ist (nach den aktuellen Normen und Gesetzen).
- 2° - Für die Wartung der elektrischen Teile ist es ratsam, zwischen der Anlage und dem Netzanschluß einen magnetisch-thermischen Differenzialschalter (mit Mindestöffnung aller Kontakte von 3 mm) zu montieren, der allen internationalen Normen entspricht.
- 3° - Für den Kabelquerschnitt und die Kabeltypen halten Sie sich an den Normen IEC 364 (Mindest-Kabelquerschnitt von 1,5 mm² mit der Bezeichnung <HAR>) und für die Montage an die Normen des jeweiligen Landes.

Fig. 1

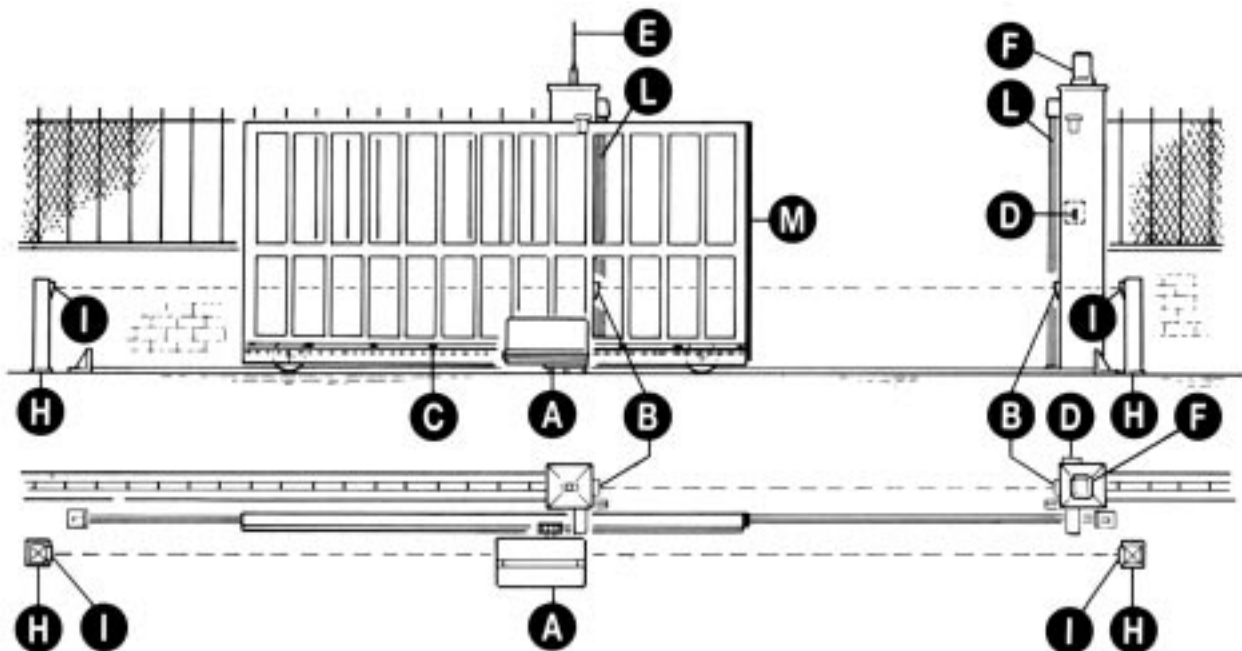

- A - Elettroriduttore K10 SUPER
- B - Fotocellule esterne
- C - Cremagliera
- D - Selettore a chiave
- E - Antenna radio
- F - Lampeggiatore
- H - Colonnina portafotocellula zincata
- I - Fotocellula per protezione interna
- L - Costa meccanica fissa sulle colonne
- M - Costa pneumatica in punta al cancello

- A - K10 SUPER operator
- B - Photoelectric cells (external)
- C - Rack
- D - Key selector
- E - Tuned aerial
- F - Flashing lamp
- H - Galvanized column for P.E. cells
- I - Photo electric cells (internal)
- L - Safety strip fixed to column
- M - Pneumatic safety strip on edge of gate

- A - Torantrieb K10 SUPER
- B - Photozelle Toraussenseitig
- C - Zahnstange
- D - Schlüsselschalter
- E - Antenne
- F - Blinkleuchte
- H - Verzinkte Metallsäule als Photozellenträger
- I - Photozelle - Torinnenseitig
- L - Sicherheitskontaktleiste auf dem Schiebeter
- M - Pneumatische Sicherheitskontaktleiste

- A - Electro-reducteur K10 SUPER
- B - Photocellules p/protec. externe
- C - Cremailiere
- D - Selecteur
- E - Antenne radio
- F - Signal électrique
- H - Poteau zingué p/cellule ne
- I - Photocellules p/protection interne
- L - Cordon mécanique fixé sur pilier
- M - Cordon pneumatique sur portail

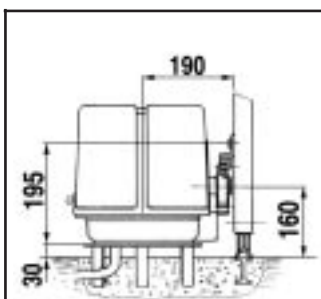

Fig. 2

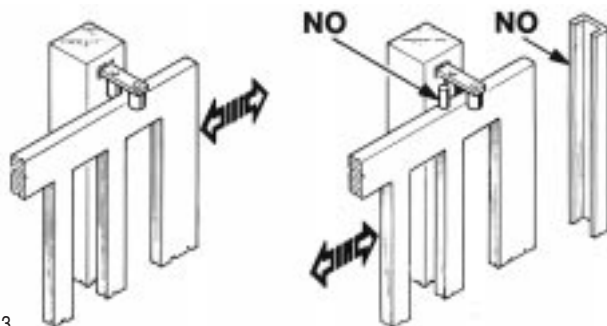

Fig. 3

I**CONTROLLO PRE-INSTALLAZIONE**

N.B.: È obbligatorio uniformare le caratteristiche del cancello alle norme e leggi vigenti.

È necessario che la guida abbia alle sue estremità due fermi meccanici (L) (Fig. 2). Inoltre, le colonne devono avere superiormente delle guide antideragliamento (Fig. 3).

Il cancello deve essere protetto da involontari sganciamenti e deve muoversi senza attriti.

N.B.: Eliminare fermi meccanici del tipo indicato descritto in figura 3.

Non devono essere presenti, al di sopra del cancello, fermi meccanici perché non sufficientemente sicuri.

GB**PRE-INSTALLATION CHECKS**

ATTENTION: It is compulsory to conform the gate characteristics to the current regulations and laws.

The guide needs to have two mechanical stops (L) of the type indicated at its ends (Fig. 2).

In addition, the columns must have anti-derailment guides at the top (Fig. 3).

The gate must be protected against unintentional derailment and must move without frictions.

N.B. Eliminate the mechanical stops of the type indicated in Fig. 3.

There must be no mechanical stops above the gate, as they are not safe enough.

F**CONTROLE PRE-INSTALLATION**

N.B.: Il est obligatoire d'adapter les caracteristiques du portail aux normes et lois en vigueur.

Il est nécessaire que le guidage ait à ses extrémités deux arrêts mécaniques (L) du type indiqué (Fig. 2). En plus, les colonnes doivent avoir dans la partie supérieure des guidages antidéraillement.

Eliminer les arrêts mécaniques du type décrit (Fig. 3).

Le portail doit être protégé contre des décrochages involontaires et doit pouvoir manoeuvrer sans effort.

Ces arrêts mécaniques ne doivent pas être présents au-dessus du portail, car ils ne son pas suffisamment sûrs.

D**PRÜFUNG VON DER MONTAGE**

ACHTUNG: Mann ist verpflichtet die Eigenschaften des Gittertores zu die Gesetznormen in Einklang zu bringen.

Die Führungsschiene muß an beiden Enden mechanische Sperrunger (L) haben, wie in der Abbildung dargestellt ist (Fig. 2). Darüberhinaus Mußen die Säulen über Entgleisungsschutzvorrichtungen verfügen (Fig. 3).

Das Gitter soll gegen unvorgesehenes Entkuppeln geschützt sein und ohne reibung nicht bewegen.

Bitte beachten Sie: Entfernen Sie die beschriebenen mechanischen Sperrungen.

Über das Gittertor dürfen sich keine mechanischen Sperrungen befinden, da diese nicht sicher genug sind.

CARATTERISTICHE TECNICHE	CARACTERISTIQUES TECHNIQUES	TECHNICAL DATA	TECHNISCHE EIGENSCHAFTEN	K10 SUPER	
Peso max cancello	Poids maxi du portail	Max. leaf weight	Max. Torgewicht	Kg	1000
Velocità di traino	Vitesse de traction	Operating speed	Laufgeschwindigkeit	m/sec	0,173
Forza max di spinta	Force maxi de poussée	Thrust force	Max. Schubkraft	N	1060
Crema gliera modulo	Module crémaillère	Rack	Zahnstange Modul		4
Alimentazione e frequenza CEE	Alimentation et frequence CEE	EEC Power supply	Stromspannung und frequenz CEE	230V~ 50Hz	
Potenza motore	Puissance moteur	Motor capacity	Motorleistung	W	290
Assorbimento	Absorption	Power absorbed	Stromaufnahme	A	1,4
Condensatore	Condensateur	Capacitor	Kondensator	µF	16
n° di cicli	Nbre de cycles	No. cycles	Anzahl der Zyklen	n°	8 - 60s/2s
Alimentazione e frequenza CEE	Alimentation et frequence CEE	EEC Power supply	Stromspannung und frequenz CEE	400V 3~ 50Hz	
Potenza motore	Puissance moteur	Motor capacity	Motorleistung	W	470
Assorbimento	Absorption	Power absorbed	Stromaufnahme	A	1,25
n° di cicli	Nbre de cycles	No. cycles	Anzahl der Zyklen	n°	24 - 60s/2s
Lubrificazione a grasso	Graisse	Grease	Schmiere	Bechem - RHUS 550	
Peso max	Poids maximum	Weight of electroreducer	Motorgewicht	Kg	25
Rumorosità	Bruit	Noise	Geräusch	db	<70
Volume	Volume	Volume	Volumen	m³	0,043
Grado di protezione	Indice de protection	Protection	Schutzart	IP	557

I**FISSAGGIO MOTORE E CREMAGLIERA**

La cremagliera va fissata a una certa altezza rispetto alla piastra di fissaggio del motore.

Questa altezza può essere variata grazie a delle asole presenti sulla cremagliera. Le cremagliere non devono essere saldate, ma solo fissate con delle viti filettate al cancello.

La registrazione in altezza viene fatta affinché il cancello durante il movimento, non si appoggi sull'ingranaggio di trazione del riduttore (Fig. 4,5).

Per fissare la cremagliera sul cancello si eseguono dei fori di \varnothing 7 mm e si filettano utilizzando un maschio del tipo M8.

L'ingranaggio di traino deve avere circa da 0,5 a 1 mm di agio rispetto alla cremagliera.

F**INSTALLATION DU MOTOR E DE LA CREMAILLE**

La crémaillère doit être fixée à une certaine hauteur par rapport à la base du moteur.

Cette hauteur peut être modifiée grâce à des boutonnières qui sont présentes sur la crémaillère.

La crémaillère ne doit pas être soudée mais seulement fixée avec des vis filetées à la grille.

Le réglage en hauteur est effectué afin que le portail ne s'appuie pas sur l'engrenage de traction du réducteur (Fig. 4,5). Afin de fixer la crémaillère sur la grille, on perce des trous de 7 mm de diamètre et on les filetente en employant un tarand du type M8.

L'engrenage de tirage doit avoir un jeu de 0,5 à 1 mm en rapport à la crémaillère.

GB**MOTOR AND RACK INSTALLATION**

The rack must be fixed at a certain height with respect to the motor base. This height can be varied thanks to the slots on the rack.

The rack must not be welded, but simply fixed to the gate with threaded screws.

The height needs to be adjusted so that the gate does not rest on the reduction unit traction gear (Fig. 4,5).

Holes with a diameter of 7 mm should be made to fix the rack into the gate, and they should be threaded using a M8 type screw tap.

The pinion must have a clearance of 0,5 to 1 mm with respect to the rack.

D**INSTALLATION DES ANTRIEBS UND DER ZAHNSTANGE**

Die Zahnstange muß in bestimmten Abstand von der Verankerungsplatte befestigt werden.

Die Höhe kann mit Hilfe der auf der Zahnstange befindlichen Ösen verstellt werden.

Die Zahnstange darf nicht angeschweißt, sondern nur mit Hilfe von Gewindeschrauben an dem Gittertor befestigt werden.

Die Höheneinstellung soll verhindern, daß das Gittertor auf dem Antriebszahnrad des Antriebes aufliegt. (Fig. 4,5).

Um die Zahnstange am der Gittertor fixieren werden Locher mit einem Durchmesser von 7 mm gebohrt, in die ein Gewinde M8 eingeschnitten wird.

Das Zugzahnrad muß gegen über der Zahnstange ein Spiel von 0,5 bis 1 mm haben.

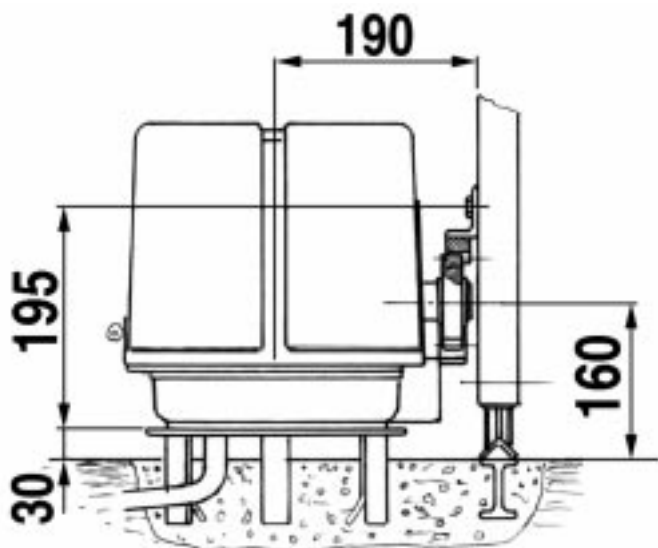

Fig. 4

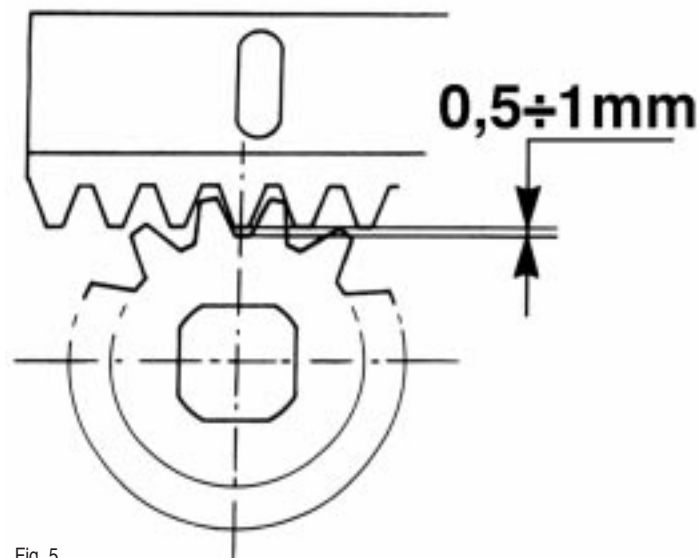

Fig. 5

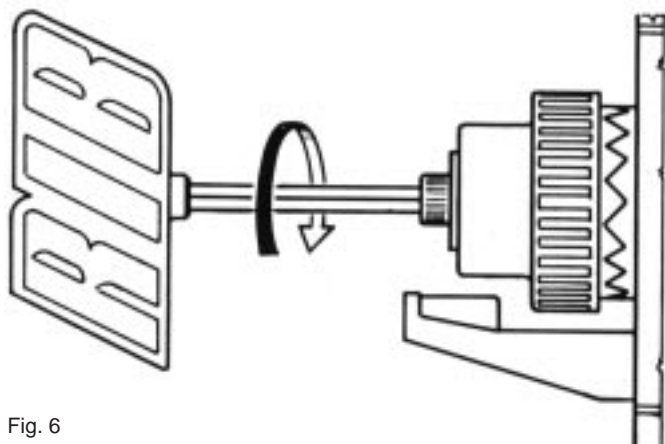

Fig. 6

I**SBLOCCO D'EMERGENZA**

Da effettuare dopo aver tolto l'alimentazione elettrica al motore.

L'elettroiduttore è di tipo irreversibile e tiene chiuso senza l'ausilio di serratura.

Per poter aprire manualmente il cancello, qualora venisse a mancare l'energia elettrica, aprire il carter con l'apposita chiave e ruotare la manopola in senso antiorario.

Per ripristinare il funzionamento elettrico operare in senso contrario (fig. 6).

GB**EMERGENCY RELEASE**

To be undertaken after disconnecting power supply.

The operator is irreversible and keeps the door closed even without a lockset.

To open the gate manually, in open the motor cover and turn the knob anti-clockwise.

To restore electric working you have to turn the lever clockwise (Fig. 6).

D**NOTENTRIEGELUNG**

Die Wartungsarbeit nur nach der Ausschliessung der Spannung auszuführen.

Dieser Schiebtorantrieb ist selbsthemmend, so daß ein zusätzliches Elektroschloß überflüssig ist. Um das Schiebtor beim Stromausfall entriegeln zu können, machen Sie das Antriebsgehäuse mit dem beiliegenden Schlüssel auf und drehen Sie den Griff gegen den Uhrzeigersinn.

Um das Schiebtor wieder in Betrieb zu setzen, drehen Sie den Griff in die umgekehrte Richtung (Fig. 6).

MANOEUVRE DE SECOURS

Effectuer seulement apres avoir coupé l'alimentation.

Étant irréversible, l'electroréducteur il n'est pas nécessaire de monter une serrure.

Pour ouvrir manuellement le portail en cas de panne de courant, il faut ouvrir le carter et tourner la poignée dans le sens anti-horaire.

Pour revenir à un fonctionnement électrique tourner-le en sens contraire (Fig. 6).

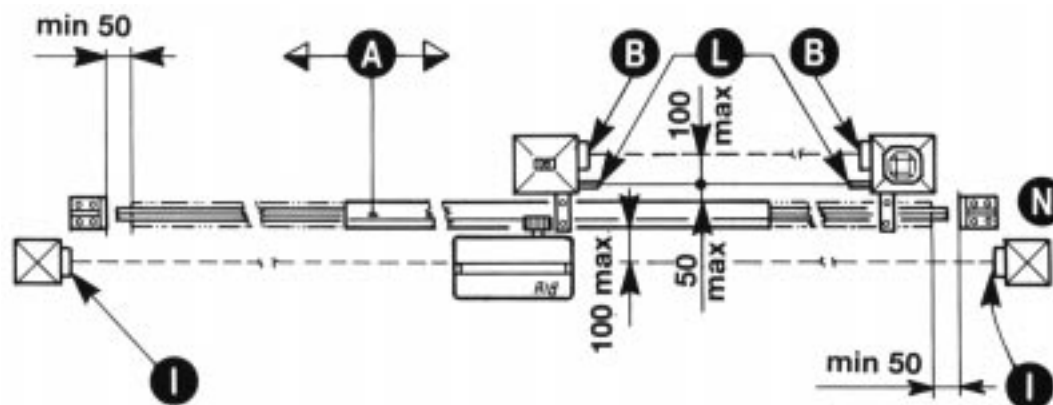

- | | |
|--|---|
| <p>A) Cancelli
Portail coulissant
Sliding gate
Schiebetoren</p> <p>B) Fotocellule esterne
Cellules pour l'extérieur
External photo-electric cells
Photozelle - Außenseitig</p> | <p>L) Costa meccanica fissa sulle colonne
Cordon mécanique fixé sur pilier
Safety strip fixed to column
Sicherheitskontaktleiste auf dem Schiebetor</p> <p>I) Fotocellula per protezione interna
Photocellules p/protection interne
Photo electric cells (internal)
Photozelle - Torinnenseitig</p> |
|--|---|

Fig. 7

I**SICUREZZE ELETTRICHE**

Per un cancello scorrevole con peso superiore a 300 Kg è obbligatorio installare 2 coppie di fotocellule e coste in numero sufficiente a coprire eventuali punti di schiacciamento e convogliamento (Fig. 7).

Le fotocellule devono essere poste a un'altezza variabile da 40 a 60 cm.

Una coppia di fotocellule devono essere poste all'interno dell'abitazione e coprire l'intera corsa del cancello.

L'altra coppia deve essere posta all'esterno tra le colonne del cancello.

Per evitare danni fisici alle persone il cancello e la ringhiera devono essere coperti da reti metalliche impenetrabili (la ringhiera per tutta la corsa del cancello).

Eventuali altri punti di tranciamento o di convogliamento devono essere comunque protetti o segregati (vedi coste meccaniche o pneumatiche) (Norme UNI 8612).

Il movimento del cancello deve essere sempre segnalato da un lampeggiatore.

Si consiglia l'utilizzo della centralina elettronica di comando AQM11 (per 1 motore monofase).

Per i collegamenti ed i dati tecnici degli accessori attenersi ai relativi libretti.

GB**ELECTRIC SAFETY DEVICES**

For a sliding gate weighing more than 300 kg it is obligatory to fit 2 pairs of photocells and mobile sensors in such a way as to protect any potentially dangerous openings in the gate (fig. 7).

The photocells must be located at a height of between 40 cm and 60 cm.

One pair of photocells must be located inside the premises and adjusted so that they cover the entire travel distance of the gate, while the other pair must be located externally between the gateposts.

In order to avoid the risk of personal injury the gate and the railings must be covered with fine metal mesh for a distance along the railings such as to cover the full travel distance of the gate) and in any event there must be no openings of sufficient size to introduce a hand.

Any other shear points or entanglement/crushing points must be protected or covered (see mechanical or pneumatic sensors).

Gate movement can be signalled by a flasher unit installed nearby.

Use the AQM11 (for one single-phase motor) electronic control unit.

For connections and technical data of accessories refer to the appropriate booklets.

F**SECURITES ELECTRIQUES**

Pour un portail coulissant de poids supérieur à 300 Kg, il est obligatoire d'installer 2 couples de photocellules et des montants mobiles en nombre suffisant pour occuper tous les espaces dangereux (fig. 7).

Les photocellules doivent être installées à une hauteur variant de 40 à 60 cm.

Un couple de photocellules doit être installé à l'intérieur de l'habitation et couvrir toute la course du portail.

L'autre couple de photocellules doit être installé à l'extérieur entre les colonnes du portail.

Pour éviter de blesser des personnes, le portail et la balustrade doivent être recouverts d'un grillage métallique impénétrable (la balustrade sur toute la longueur du portail) de manière à interdire le passage d'une main.

Les autres points tranchants ou d'entraînement éventuels doivent dans tous les cas être protégés ou isolés (voir profils mécaniques ou pneumatiques).

Le mouvement du portail doit toujours être signalé par une lampe clignotant installée à proximité.

Nous vous conseillons d'utiliser le coffret électronique AQM11 (pour 1 moteur monophasé).

Pour ce qui est des raccordements et des données techniques des accessoires, se référer à leur manuel.

D**ELEKTRISCHE SICHERHEITSVORRICHTUNGEN**

Für ein Schiebetor mit einem Gewicht über 300 kg sind 2 Fotozellempaare und eine entsprechende Anzahl von verstellbaren Sicherheitssensoren zur Verriegelung eventueller Zwischenräume zu installieren (Abb. 7).

Die Fotozellen sind auf einer variablen Höhe zwischen 40 und 60 cm zu montieren.

Ein Fotozellenpaar wird innerhalb des eingezäunten Geländes installiert, wo es den gesamten Fahrweg des Tores abdecken soll.

Das andere Paar ist außerhalb zwischen den Torpfosten anzubringen.

Um Personenschaden zu vermeiden, müssen das Tor und das Gitter mit engmaschigen Metallnetzen verkleidet sein (das Gitter über den gesamten Fahrweg des Tores) und dürfen unter keinem Umständen Öffnungen aufweisen, durch die eine Hand gelangen kann.

Eventuelle weitere Zonen, in denen Quetsch- oder Schneidgefahr besteht, sind zu sichern oder zu verkleiden (siehe mechanische oder pneumatische Sicherheitssensoren).

Es wird die Verwendung der elektronischen Steuergeräte AQM11 (für 1 einphasigen Motor) empfohlen.

Für die Anschlüsse und technische Daten der Zubehöreile verweisen wir auf die entsprechenden Bedienungshandbücher.

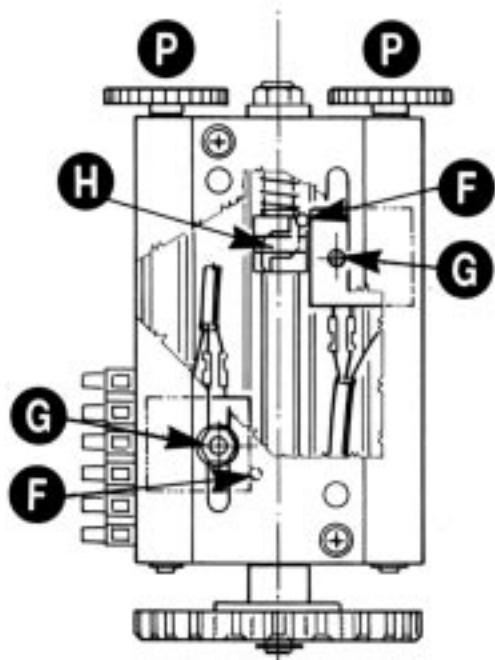

Fig. 8

I REGOLAZIONE FINECORSA

Per la regolazione: sbloccare i dadi G.

Stabilito il senso di spostamento della camme H sia in apertura che in chiusura, posizionare a vista i due finecorsa F agendo sui pomoli P.

Dopo aver verificato il corretto funzionamento elettrico dei due microswitches si perfeziona la loro posizione fino ad ottenere l'arresto in apertura e in chiusura nella posizione voluta, poi si bloccano i dadi G.

N.B. Il finecorsa di normale produzione viene utilizzato per cancelli aventi lunghezza Max di 9 metri.

In caso il cancello abbia lunghezza superiore, a richiesta si possono fornire i finecorsa Special, per cancelli fino a 12,5 metri.

F REGLAGE FIN DE COURSE

Pour procéder au réglage:

- Débloquer les écrous G.

Une fois établi le sens du mouvement de la came H en ouverture et en fermeture, positionner à vue les deux fins de course F en agissant sur les pommeaux P. Après avoir contrôlé le fonctionnement électrique correct des deux microinterrupteurs, parfaire leur position jusqu'à obtenir l'arrêt en ouverture et en fermeture dans la position voulue.

- Bloquer les écrous G.

NB: le fin de course de série est destiné à des portails de longueur maximum 9 mètres.

Pour des portails de longueur supérieure/ il nous est possible sur demande de vous fournir des fins de course spéciaux jusqu'à une longueur de 12,5 mètres.

GB LIMIT SWITCH ADJUSTMENT

To adjust the assembly: release nuts G, after establishing the direction of movement of cam H for opening and closing, position the two limit switches, F, by turning knobs P and judging by sight.

After checking for correct operation of the two microswitches, precisely adjust their positions so that the gate will stop in the desired position during opening and closing. Then fasten nuts G.

N.B. The standard limit switch is used for gates of a max. length of 9 meters.

If the gate is longer, "Special" limit switches for gates of up to 12,5 meters can be supplied.

D EINSTELLUNG DES ENDSCHALTERS

Zur Einstellung sind die Muttern G zu lösen: anschließend sind nach Festlegung der Bewegungsrichtung des Nockens H für Öffnung und Schließung die beiden Endschalter F durch Betätigung der Knöpfe P auf Sicht zu positionieren.

Nach Überprüfung der beiden Mikroschalter auf deren korrekte Funktionsweise (Elektrik) ist ihre Position genau einzustellen, bis der Stopp präzise in der gewünschten Öffnungs- bzw. Schließstellung erfolgt.

Ziehen Sie nun die Muttern wieder an! Übliche Endschalter werden für Schiebetore mit einer maximalen Länge von 9 Mt. verwendet.

Im Falle daß das Schiebetor eine größere Länge aufweist, können spezielle Endschalter für Schiebetore für bis 12,5 Mt. Länge geliefert werden.

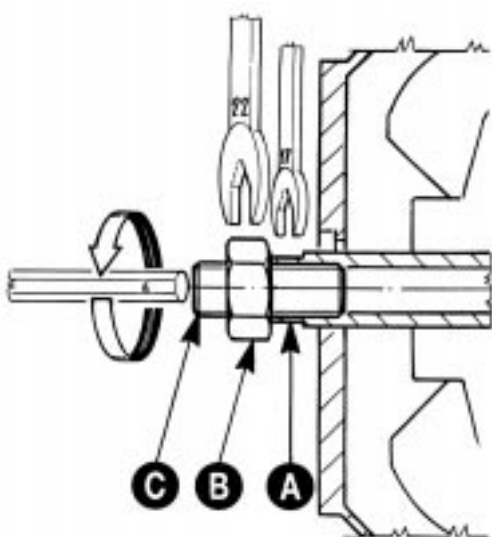

Fig.9

I REGOLAZIONE FRIZIONE DI SICUREZZA

N.B.: Queste operazioni devono essere eseguite dopo avere tolto l'alimentazione elettrica del motore.

1) Allentare il dado (4) con chiave fissa da 19 mm.

2) Trattenerne l'albero motore con chiave fissa da 15 mm e avvitare la vite (3) in senso orario se si vuole dare maggior potenza di spinta, antiorario se serve meno spinta.

3) A regolazione avvenuta ricordarsi di ribloccare il dado (4) contro l'estremità dell'albero. Far scorrere il cancello elettricamente più volte trattenedolo con le mani, in modo che la forza di spinta sia leggermente superiore a quella richiesta per movimentare il cancello (NORME UNI 8612).

A regolazione avvenuta ricordarsi di bloccare il dado contro l'albero motore.

F REGLAGE EMBRAYAGE DE SECURITE

Ces opérations doivent être exécutées après avoir coupé l'alimentation.

1) Dévisser l'écrou (4) à l'aide d'une clef plate de 19 mm.

2) Maintenir l'arbre moteur à l'aide d'une clef plate de 15 mm et serrer la vis (3) pour donner plus de couple.

Désserer pour le diminuer.

3) Après obtention du réglage voulu, bien bloquer le contre-écrou (4) sur l'arbre moteur.

Faire coulisser le portail électriquement à plusieurs reprises en retenant celui-ci avec les mains, de manière que la force de poussée soit légèrement supérieure à celle requise pour mettre le portail en mouvement.

Le réglage effectué, se rappeler de bloquer l'écrou contre l'arbre moteur.

GB ADJUSTMENT OF THE SAFETY CLUTCH

N.B.: These operations must be executed only after the power supply has been suspended.

1) Unscrew the unit with a 19 mm wrench (4).

2) Hold the motor with a 15 mm wrench and turn the screw (3) clockwise (with the given wrench) if you want more force or unscrew it if you need less.

3) After regulating the clutch do not forget to clamp the nut (4) at the shaft's end.

Let the gate move electrically a number of times, holding it with your hands so that the thrust force is slightly higher than that actually required to move the gate.

When adjustment has been completed, remember to fasten the nut at the motor shaft.

D EINSTELLUNG DER SICHERHEITSKUPPLUNG

N.B.: Diese Operationen sind nur ausführbar nachdem der Antrieb aus dem Netz ausgeschaltet worden ist.

1) Die Mutterschraube (4) ist mit dem 19 mm Maulschlüssel zu lockern.

2) Die Antriebswelle ist mit einem 15 mm Maulschlüssel festzuhalten und gleichzeitig die Schraube (3) mit dem dazugehörigen Schlüssel im Uhrzeigersinn anzuziehen, wenn Sie dem Antrieb mehr Schubleistung geben möchten, dagegen, wenn Sie weniger Schubleistung brauchen, ist die Schraube gegen den Uhrzeigersinn zu lockern.

3) Nach der Einstellung der Rutschkupplung ist die Schraubenmutter (4) wieder gegen Antriebswelle festzuschrauben. Lassen Sie das Tor nun einige Male hin- und hergleiten. Halten Sie es mit den Händen zurück, um die Druckkraft leicht über der für die Torbewegung notwendige zu liegen. Nach erfolgter Einstellung ist die Schraubenmutter wieder gegen die Motorwelle anzuziehen.

I**MANUTENZIONE**

Da effettuare solamente da parte di personale specializzato dopo aver tolto l'alimentazione elettrica al motore.

Ogni anno verificare il serraggio dello sblocco d'emergenza e il funzionamento della frizione.

In caso di problemi nell'installazione consultare la "TABELLA DEI POSSIBILI PROBLEMI".

F**ENTRETIEN**

Effectuer seulement par personnel spécialisé après avoir coupé l'alimentation.

Vérifier chaque année, le serrage du débrayage de secours, ainsi que le bon fonctionnement de l'embrayage.

En cas de difficultés lors de l'installation, consulter le "TABLEAU DES DIFFICULTES POSSIBLES".

GB**MAINTENANCE**

To be undertaken only by specialized staff after disconnecting power supply.

Every year check the emergency release and the clutch adjustment.

If there are any problems during installation, consult the "LIST OF POSSIBLE PROBLEMS".

D**WARTUNG**

Die Wartungsarbeit nur durch spezialisierten Fachleuten nach der Ausschliessung der Spannung auszuführen.

Jedes Jahr mußman das anziehen der notentriegelung und die arbeitsweise der rutsch kupplung kontrollieren.

Sofern Installationsprobleme auftreten, ziehen Sie die "TABELLE VON EVENTUELLEN PROBLEMEN" zu Rate.

I**TABELLA DEI POSSIBILI PROBLEMI**

Problema	Soluzione
K10 SUPER non apre, ma chiude	Invertire V con W
K10 SUPER non si ferma sui fincorsa	Invertire il filo 4 col filo 7 sul quadro elettronico
K10 SUPER non ha forza di traino	Agire sulla frizione tanto quanto basta a ripristinare il moto del cancello senza forzarlo (Fig. 9).
K10 SUPER non funziona	Controllare l'alimentazione.
K10 SUPER dopo pochi secondi si ferma	Regolare il tempo di funzionamento sul quadro elettronico

F**TABLEAU DES DIFFICULTES POSSIBLES**

Problème	Solution
K10 SUPER n'ouvre pas, mais il ferme	Inverser V avec W
K10 SUPER ne s'arrête pas sur les fins de course	Inverser 4 avec 7 sur le coffret électronique
K10 SUPER n'a pas de force de traction	Opérer sur l'embrayage autant qu'il faut afin de rétablir le mouvement du portail sans le forcer (Fig. 9)
Le K10 SUPER ne fonctionne pas	Controler l'alimentation.
Le K10 SUPER s'arrête après quelques secondes.	Régler le temps de fonctionnement sur le coffret électronique.

GB**LIST OF POSSIBLE PROBLEMS**

Problem	Solution
K10 SUPER does not open, but closes	Invert on the motor V instead W
K10 SUPER does not stop on the limit switches	Invert 4 instead 7 on the electronic panel
K10 SUPER has not the force to move the gate	Operate the clutch as much as necessary to reset the gate movement without forcing it (Fig. 9).
K10 SUPER does not work	Control the connections
K10 SUPER stops after few seconds	Adjust the operating timer on the control box

D**TABELLE EVENTUELL AUFTRETENDER PROBLEME**

Probleme	Lösung
K10 SUPER öffnet nicht, sondern schließt nur	Invertieren Sie V und W.
K10 SUPER halt bei den Endschaltern nicht an	Invertieren sie 4 und 7 auf die Anschlußklemme
K10 SUPER hält keine Zugkraft	Betätigen Sie die Kupplung so lange bis das Tor sich wieder normal bewegt, ohne es dabei zu belasten (Abb. 9).
Der K10 SUPER funktioniert nicht	Überprüfen Sie die Stromversorgung.
Der K10 SUPER hält nach wenigen Sekunden an.	Stellen Sie den Timer richtig ein.

I**N.B.:É obbligatoria la messa a terra dell'impianto**

I dati descritti nel presente manuale sono puramente indicativi.

La RIB si riserva di modificarli in qualsiasi momento.

Realizzare l'impianto in ottemperanza alle norme ed alle leggi vigenti.

GB**N.B.: The system absolutely must be earthed.**

The technical data given in this manual are only approximate.

RIB reserves the right to modify technical data at any time without previous notice.

The installation must be installed according to the current regulations and laws.

F**N.B.:La mise à la terre de l'installation est obligatoire**

Les données techniques décrites dans ce présent manuel sont purement à titre indicatif.

La RIB se réserve le droit de les modifier à n'importe quel moment.

Adapter les installation du parties électriques aux normes et lois en vigueur.

D**Bitte beachten Sie: Das Erden der Anlage ist obligatorisch**

Die in dem vorliegenden Handbuch angegebenen technischen Daten sind rein informativ.

Firma RIB behält sich das Recht vor, sie jederzeit zu ändern.

Die Installation muß nach die aktuellen Gesetznormen installiert werden.

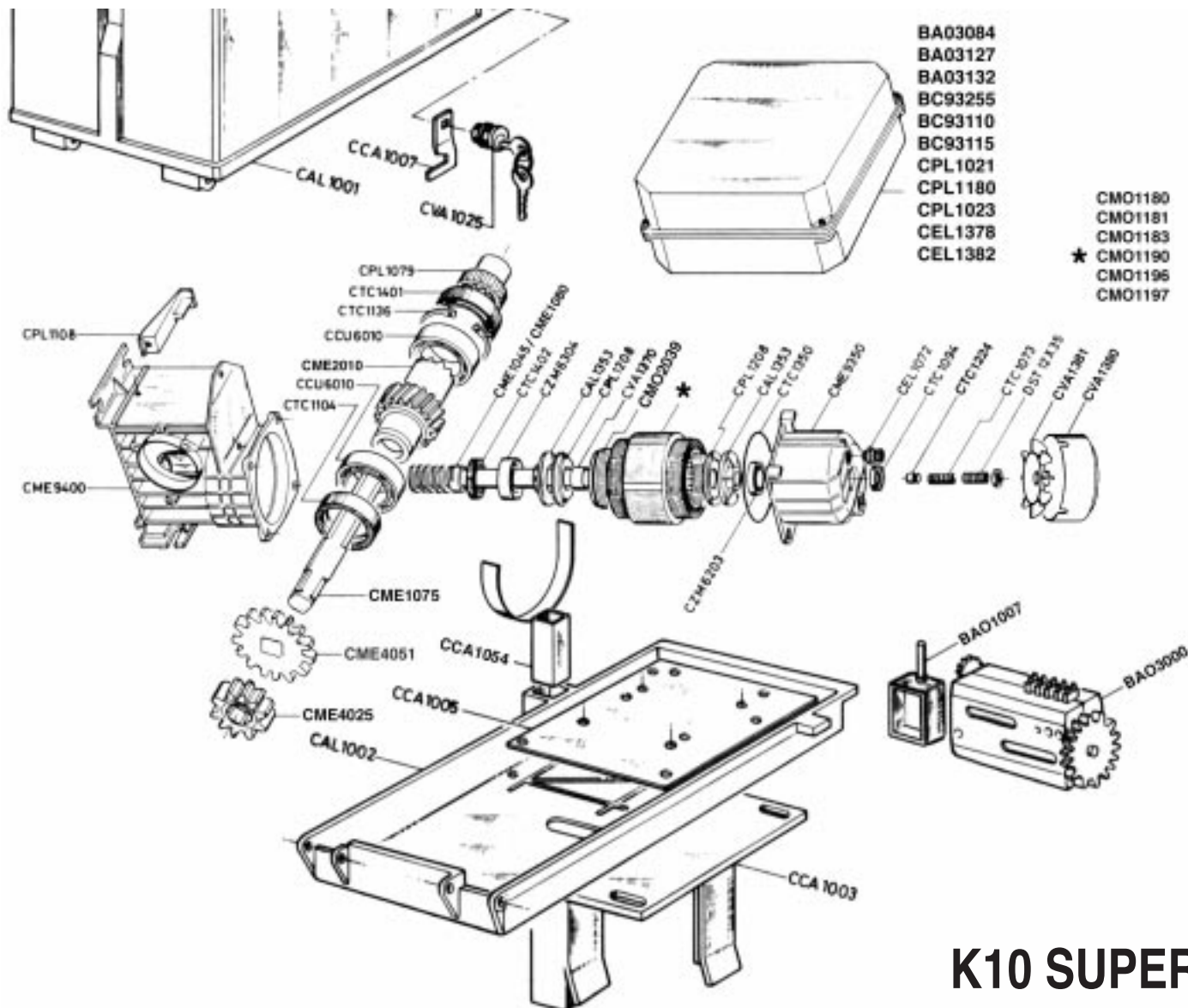

- BA03084
- BA03127
- BA03132
- BC93255
- BC93110
- BC93115
- CPL1021
- CPL1180
- CPL1023
- CEL1378
- CEL1382
- CMO1180
- CMO1181
- CMO1183
- ★ CMO1190
- CMO1196
- CMO1197

K10 SUPER

Codice	Denominazione Particolare	Codice	Denominazione Particolare	Codice	Denominazione Particolare
BA01007	Scat. sicurezza Super	CEL1382	Condensatore 16µF 450V	CPL1108	Fermo sblocco
BA03000	Finecorsa completo per Super			CPL1208	Flangia trascinamento
BA03084	Gruppo AQM111 400V 50-60Hz	CME1075	Albero di traino	CTC1073	Molla per frizione K8-K10
BA03127	Gruppo AQM11 230V 50-60Hz	CME1045	Albero motore K10 Super	CTC1224	Spina cilindrica 10x14
BA03132	Gruppo AQM11 110V 60Hz	CME1080	Albero motore K10 Super Vent.	CTC1094	Paraolio 17x28x7
BC93110	Scheda AQM11 230V 50-60Hz	CME2010	Corona con mozzo	CTC1104	Paraolio 50x72x10
BC93115	Scheda AQM11 110V 60Hz	CME4025	Ingranaggio cremagliera	CTC1136	Seeger I80
BC93255	Scheda AQM111 400V 50-60Hz	CME4051	Ing. Finec. Z=22 con foro quadro	CTC1350	Anello di tenuta OR4437
CAL1001	Carter Super	CME9350	Cappello K10	CTC1401	Paraolio 50x80x8
CAL1002	Piastra base Super	CME9400	Carcassina K10	CTC1402	Paraolio 30x47x7
CAL1353	Flangia frizione	CMO1180	Statore K10V 230V~ 50Hz 1P		
CCA1002	Piastra da interrare	CMO1181	Statore K10V 220V~ 60Hz 1P	CVA1025	Cilindretto per serr art. 72210
CCA1007	Gancio per serratura	CMO1183	Statore K10V 110V~ 60Hz 1P	CVA1370	Boccola bronzo 20x24x15
CCA1054	Protezione ingranaggio Super S.N.	CMO1190	Statore K10V 400V~ 50Hz 3P	CVA1383	Tappo cieco K10 3/8
CCM6205	Cuscinetto motore 6205 ZZ	CMO1196	Statore K10V 380V~ 60Hz 3P		
CCU6010	Cuscinetto 6010	CMO1197	Statore K10V 220V~ 60Hz 3P	CZM6203	Cuscinetto motore 6203ZZ
CEL1072	Pressacavo nichelato 1/4"	CMO2039	Rotore K10	CZM6304	Cuscinetto motore 6304ZZ
CEL1378	Condensatore 60µF 450V	CPL1021	Semiscatola superiore		
		CPL1180	Semiscatola inferiore	DST12X35	Grano M12x35
		CPL1023	Guarnizione PVC		
		CPL1079	Giunto d'innesto		



25014 CASTENEDOLO (BS)-ITALY
 Via Matteotti, 162
 Telefono 030.2135811
 Telefax 030.21358279-21358278
 http://www.ribind.it - email: ribind@ribind.it

La presente macchina non può funzionare in modo indipendente ed è destinata ad essere incorporata in un impianto costituito da ulteriori elementi. Rientra perciò nell'Art. 4 paragrafo 2 della Direttiva 89/392/CEE (Macchine) e successive modifiche, per cui segnaliamo il divieto di messa in servizio prima che l'impianto sia stato dichiarato conforme alle disposizioni della Direttiva.

Il Presidente

Cod. AA34925/34900/34945/34915/35030/35009/35007/35010/35005/35011/35006/35002/34920/35000/34950/34910/35020/35008 - 990311 - Rev. 06