

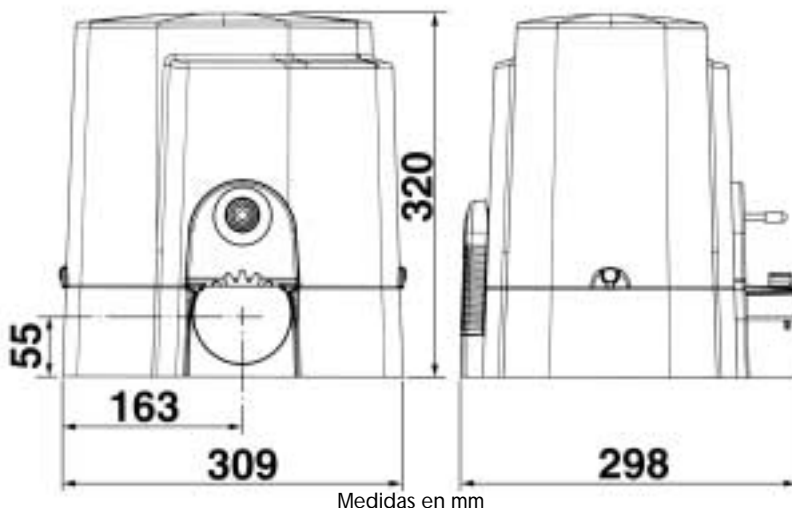

## CARATTERISTICHE TECNICHE E ISTRUZIONI DI MONTAGGIO

### Electrorreductor irreversibile para puertas corredizas

CARATTERISTICHE TECNICHE	K1000	K1500
Peso máx. puerta	Kg 1000	1500
Velocidad de tracción	m/sec 0,160	
Fuerza máx. de empuje	N 860	1270
Cremallera módulo	4	
Alimentación y frecuencia	230V~ 50Hz	
Potencia del motor	W 260	-
Absorción	A 1,15	-
Condensador	µF 16	-
Nº de ciclos	nº 8 - 60s/2s	-
Alimentación y frecuencia	220V~ 60Hz	
Potencia del motor	W 355	-
Absorción	A 1,67	-
Condensador	µF 16	-
Nº de ciclos	nº 14 - 60s/2s	-
Alimentación y frecuencia	110V~ 60Hz	
Potencia del motor	W 360	-
Absorción	A 3,5	-
Condensador	µF 60	-
Nº de ciclos	nº 12 - 60s/2s	-
Alimentación y frecuencia	400V 3~ 50Hz	
Potencia del motor	W -	780
Absorción	A -	1,2
Nº de ciclos	nº -	20 - 60s/2s
Alimentación y frecuencia	380V 3~ 60Hz	
Potencia del motor	W -	-
Absorción	A -	-
Nº de ciclos	nº -	-
Alimentación y frecuencia	220V 3~ 60Hz	
Potencia del motor	W -	-
Absorción	A -	-
Nº de ciclos	nº -	-
Lubricación con grasa	Bechem - RHUS 550	
Peso máx.	Kg 10,5	14,5
Nivel de ruido	db <70	
Volumen	m³ 0,029	
Grado de protección	IP 545	



#### IMPORTANTES RECOMENDACIONES PARA LA SEGURIDAD

**ATENCIÓN - EL RESPETO DE TODAS LAS INDICACIONES ES FUNDAMENTAL PARA LA SEGURIDAD PERSONAL. GUARDAR DEBIDAMENTE ESTAS INSTRUCCIONES.**

- 1° - No dejar los mandos del automatismo (botonera, emisor, etc.) al alcance de los niños. Los mandos deben situarse a una altura mínima de 1,5 m desde el suelo y fuera del radio de acción de las partes móviles.
- 2° - Efectuar las operaciones de mando en posiciones desde las cuales se vea correctamente el automatismo.
- 3° - Utilizar los mandos a distancia sólo con el automatismo a la vista.
- 4° - Antes de hacer cualquier operación de instalación, configuración, mantenimiento, apague el sistema accionando el interruptor magnetotermico conectado arriba.
- 5° - Advertencias: para otras medidas de protección contra riesgos inherentes a la instalación o al uso del producto, véanse las Advertencias RIB que se anexan como complemento del presente manual de instrucciones. Si no se dispone de ellas, solicitar su envío inmediato a la Oficina Comercial de RIB.

RIB NO ACEPTARÁ NINGUNA RESPONSABILIDAD ante daños provocados por una instalación no conforme a las normas de seguridad y a las leyes vigentes.

#### IMPORTANTES RECOMENDACIONES DE SEGURIDAD PARA LA INSTALACIÓN

**ATENCIÓN - UNA INSTALACIÓN INCORRECTA PUEDE OCASIONAR DAÑOS CONSIDERABLES. RESPETAR TODAS LAS INSTRUCCIONES PARA UNA CORRECTA INSTALACIÓN.**

- 1° - Este manual de instrucciones está dedicado exclusivamente a personal especializado que conozca los criterios de fabricación y los dispositivos de protección contra accidentes para cancelas y puertas motorizadas. Para efectuar estas operaciones, atenerse a las leyes vigentes.
- 2° - Si la centralita eléctrica no lo tiene incluido, instalar fuera de ella un interruptor magnetotérmico omnipolar con una apertura mínima de los contactos de 3 mm, avalado por un sello de conformidad con las normativas internacionales.
- 3° - RIB aconseja utilizar un cable tipo <HAR> con sección de 1,5 mm² como mínimo, y respetar la norma IEC 364 y las disposiciones de instalación vigentes en el país de uso.

## CONTROLES ANTES DE LA INSTALACIÓN

**N.B. Es obligatorio adecuar las características de la puerta a las normas y leyes vigentes.**

La guía debe tener un tope mecánico en cada extremo (P, Fig. 1). Las columnas deben tener guías montadas en la parte superior para evitar el descarrilamiento (Fig. 2).

La puerta tiene que estar protegida contra desenganches involuntarios.

**N.B. Eliminar los topes mecánicos del tipo indicado en la Fig. 2.**

No dejar topes mecánicos arriba de la puerta porque no son suficientemente seguros.

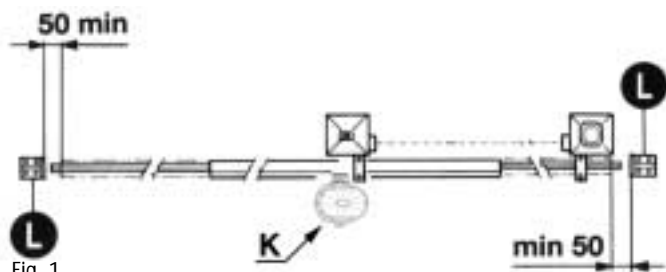

Fig. 1

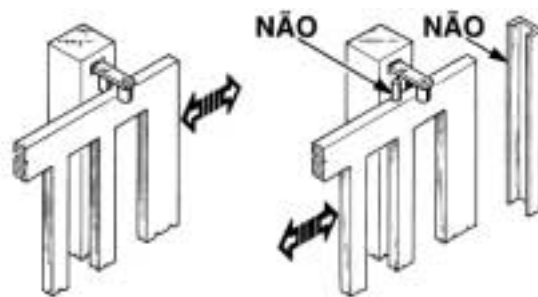

Fig. 2

## FIJACIÓN DE MOTOR Y CREMALLERA

La base del electroreductor K1000 - K1500 está dotada de cuatro pestañas para cementarlo al suelo. La cremallera se instala a una determinada altura respecto a la placa de fijación del motor. Esta altura puede variarse mediante las ranuras de la misma cremallera.

Las cremalleras no deben soldarse, sino sólo fijarse a la puerta con tornillos.

Ajustar la altura de manera tal que la puerta, durante el movimiento, no se apoye en el engranaje de tracción del reductor (Fig. 3, 4). Para fijar la cremallera a la puerta, taladrar orificios de  $\varnothing 7$  mm y rosarlos con un macho M8. El engranaje de tracción debe tener de 0,5 a 1 mm de holgura respecto a la cremallera.

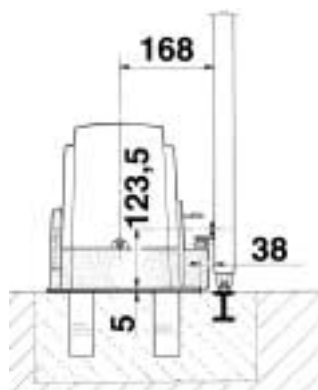

Fig. 3

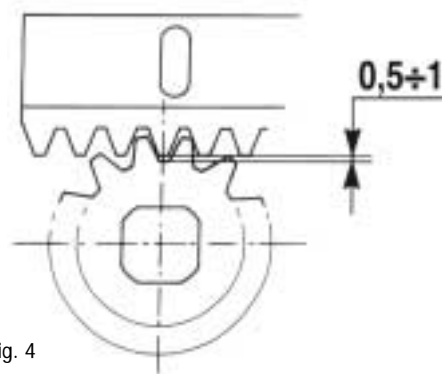
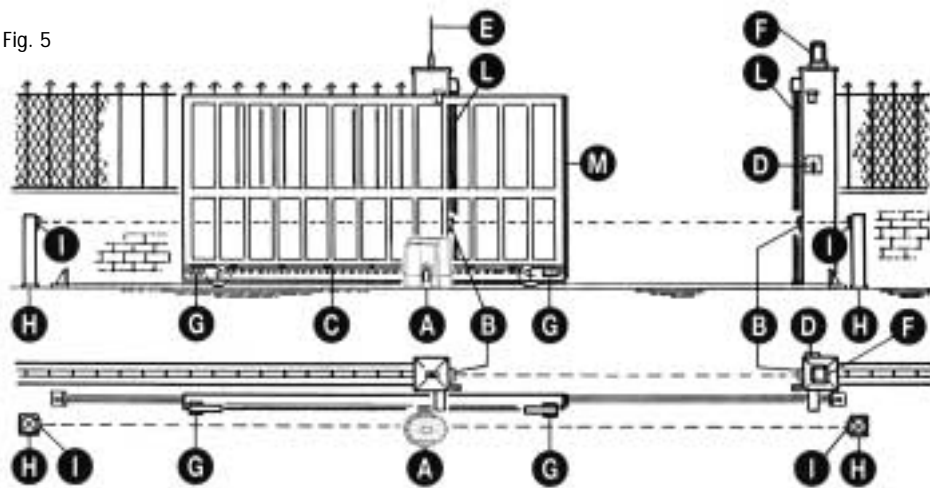

Fig. 4

## COMO POSICIONAR OS ACESSÓRIOS

Fig. 5



- A** Electroreductor K1000/K1500
- B** Fotocélulas externas
- C** Cremallera
- D** Selector con llave
- E** Antena de radio
- F** Destellador
- G** Tope de final de carrera
- H** Soporte para fotocélula galvanizado
- I** Fotocélula de protección interna
- L** Banda mecánica fija en las columnas
- M** Banda neumática en el extremo de la puerta

## DISPOSITIVOS DE SEGURIDAD ELÉCTRICOS

Adecuar las características de la puerta a las normas y leyes vigentes.

Se aconseja utilizar centralitas electrónicas de mando AQM11 para K1000 y AQM111 para K1500.

Para las conexiones y datos técnicos, consultar los manuales respectivos.

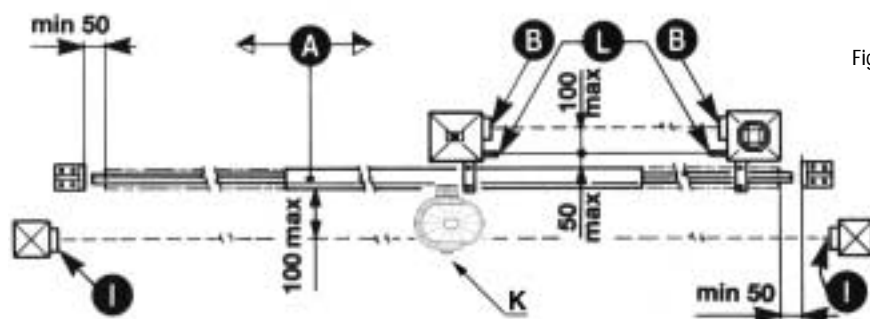

Fig. 6

- A** Puerta
- B** Fotocélulas externas
- I** Fotocélulas internas
- L** Banda de protección

## REGULACIÓN DEL FINAL DE CARRERA

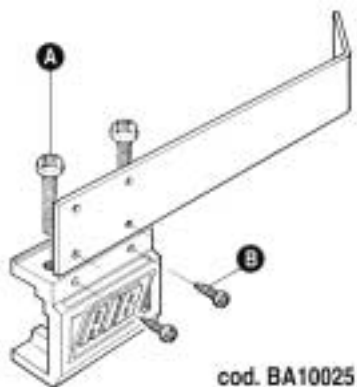

Fig. 7

cod. BA10025

La puerta se detiene por acción de las dos levas que están montadas en los extremos de la cremallera (Fig. 7).

Para fijar la leva al soporte, enroscar a tope los tornillos autorroscables (B).

Apretar a tope los tornillos (A) a fin de bloquear el soporte de la leva a la cremallera.

N.B. Además de las levas de final de carrera eléctrico anteriormente citadas, es obligatorio instalar unos topes mecánicos robustos para evitar que la hoja se salga de las guías superiores.

## DESBLOQUEO DE EMERGENCIA

Esta operación debe efectuarse con el motor desconectado de la alimentación eléctrica.

Para accionar manualmente la puerta, es suficiente insertar la llave correspondiente y girarla tres vueltas hacia la izquierda (Fig. 9).

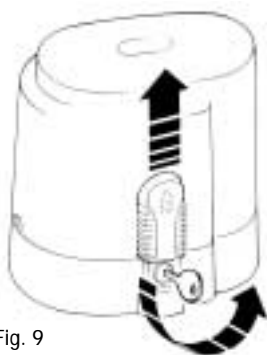

Fig. 9

## REGULACIÓN DEL EMBRAGUE DE SEGURIDAD

N.B. Antes de efectuar estas operaciones, desconectar la alimentación eléctrica del motor.

- 1) Aflojar la tuerca (4) con una llave fija de 19 mm.
- 2) Sujetar el eje de salida con una llave fija de 15 mm y girar el tornillo (3) hacia la derecha para aumentar la fuerza de empuje, o hacia la izquierda para disminuirla.

Mover la puerta eléctricamente varias veces mientras se la retiene con las manos, a fin de conseguir una fuerza de empuje ligeramente superior a la necesaria para desplazarla.

- 3) Terminada la regulación, bloquear la tuerca contra el eje de salida.



## LOCALIZACIÓN DE AVERIAS

Inconveniente	Solución
K1000 - K1500 cierra pero no abre.	Invertir V y W entre sí.
K1000 - K1500 no se detiene en los finales de carrera.	Invertir entre sí los hilos 4 y 7 del cuadro electrónico.
K1000 - K1500 no tiene fuerza de arrastre.	Regular el embrague lo necesario para restablecer el movimiento de la puerta, sin forzarlo (Fig. 9).
El motor no funciona.	Controla la alimentación.
El motor se para a los pocos segundos.	Regular el tiempo de funcionamiento en el cuadro electrónico.

N.B.: Es obligatorio conectar el equipo a tierra. Los datos consignados en el presente manual son sólo indicativos. RIB se reserva la facultad de modificarlos en cualquier momento. Realizar la instalación de conformidad con las normas y leyes vigentes.

## MANTENIMIENTO

Debe ser efectuado exclusivamente por personal especializado y con el motor desconectado de la alimentación eléctrica.

Todos los años, controlar el apriete del dispositivo de desbloqueo de emergencia y el funcionamiento del embrague. Engrasar la articulación de la leva del final de carrera que está montado en el reductor.

Correr este final de carrera hacia la puerta para anticipar la actuación de los dos microinterruptores.

En caso de inconvenientes en la instalación, consultar la tabla de "LOCALIZACIÓN DE AVERÍAS".

## ACCESORIOS

cod: ACG8107

Placa de cementación



cod: ACS9000 2mt (2mt x 1)

cod: ACS9001 10mt (1mt x 10)

Cremallera de nylon



\*Ruedas de garganta redonda

\*\* Ruedas de garganta en V

\*\*\* Rueda de garganta redonda con carro

\*\*\*\* Ruedas de garganta en V con carro

\* ACG4000 Ø100

\* ACG4015 Ø120

\*\* ACG4020 Ø120

\*\* ACG4040 Ø160

\*\* ACG4060 Ø200

\*\*\* ACG4100 Ø90

\*\*\*\* ACG4030 Ø120

\*\*\*\* ACG4050 Ø160

\*\*\*\* ACG4070 Ø200



cod: ACG4010

Rodillo de soporte en nailon

cod: ACG4080+ACG4090

Guía omega



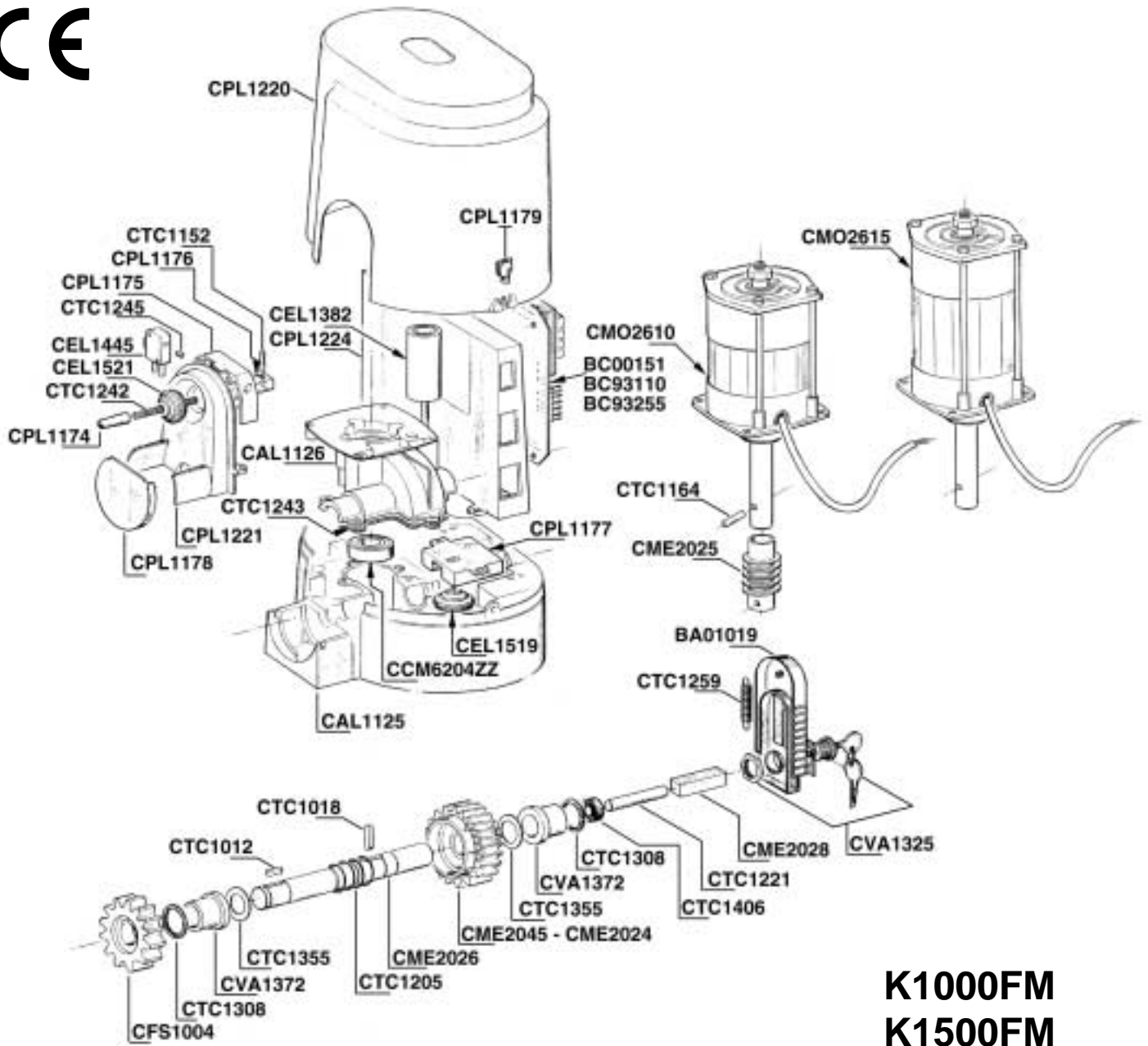

## K1000FM K1500FM

CODIGO	DESCRIZIONE	CODIGO	DESCRIZIONE	CODIGO	DESCRIZIONE
BA01019	Serie accessori per cilindro	CME2025	Vite senza fine	CTC1152	Spina elastica 3x30
BA03042	Gruppo finecorsa	CME2026	Albero traino	CTC1164	Spina elastica 6x30
BA03043	Premont. quadro EURO11FECRX	CME2028	Perno di sblocco	CTC1205	Molla sblocco
BA03129	Premont. quadro AQM11	CME2045	Corona elicoidale K1000FM	CTC1221	Spina cilindrica 10x80
BA10024	Confezione fermi finecorsa	CMO2610	Motore K1000FM 230/50-60Hz	CTC1242	Molla per finecorsa
BC00151	Scheda EURO11CRX 230V 50/60Hz	CMO2615	Motore K1500FM 400/50-60Hz	CTC1243	Guarnizione base K
BC93110	Scheda AQM11 230V 50/60Hz	CPL1174	Sfera per molla	CTC1245	Spina cilindrica 5x8
BC93255	Scheda AQM111 230/400V 50/60Hz	CPL1175	Porta micro	CTC1259	Molla trazione coperchio
CAL1125	Base scorrevole	CPL1176	Perno porta molla	CTC1259	Molla coperchio finecorsa
CAL1126	Guscio superiore	CPL1177	Guida porta micro	CTC1308	Anello di tenuta OR 4100
CCM6204ZZ	Cuscinetto motore	CPL1178	Tappo ingranaggio traino	CTC1355	Anelli di rasamento 25x35x0,5
CEL1382	Condensatore 16µF 450V per K1000	CPL1179	Tappo per carter	CTC1406	Paraolio 10x26x7
CEL1445	Microswitch	CPL1220	Carter K	CVA1325	Cilindro serratura
CEL1519	Passacavo IP55 GW50431 AC50	CPL1221	Flangia finecorsa	CVA1372	Boccole flangia 25X32X40X5X25
CEL1521	Passacavo IP55 GW50429 AC	CPL1224	Supporto scheda		
CFS1004	Ingranaggio di traino	CTC1012	Chiavetta 8x7x20		
CME2024	Corona elicoidale K1500FM	CTC1018	Chiavetta 8x7x50		