

INSTRUCCIONES DE USO

ATTENZIONE

ATENCIÓN

- 1° - LEA Y RESPETE TODAS LAS INSTRUCCIONES.
- 2° - No deje los mandos del automatismo (botonera, emisores, etc.) al alcance de los niños.
- 3° - Efectúe las operaciones de mando desde puntos donde el automatismo sea visible.
- 4° - Utilice los mandos a distancia sólo con el automatismo a la vista.
- 5° - **Este manual de instrucciones está destinado exclusivamente a personal especializado.** RIB NO ACEPTARÁ NINGUNA RESPONSABILIDAD ante daños provocados por una instalación no conforme a las normas de seguridad vigentes.

REINICIAR (Reset) - Cada vez que cambie la configuración, reinicie el sistema puentando los dos pines indicados en el esquema.

Antes de alimentar el receptor, controle que el puente de cambio de tensión esté en la posición correcta. Si no fuera así, proceda como se indica en el esquema para seleccionar el nuevo valor de tensión.

APRENDIZAJE DE LOS CÓDIGOS

El receptor reconoce un número determinado de códigos registrados en su memoria por el usuario mediante el procedimiento de "autoaprendizaje". Este procedimiento se activa mediante el botón "P" del receptor.

APRENDIZAJE DE LOS CÓDIGOS

NOTA: en caso de uso incorrecto del botón, monte y desmonte el puente por un segundo para reiniciar el sistema; luego, repita la operación.

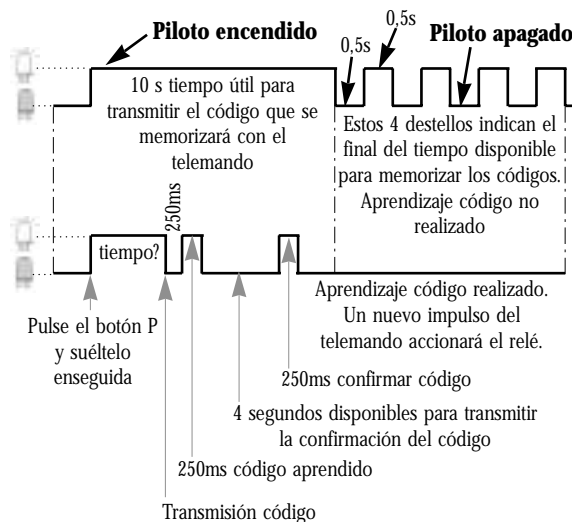

FUNCIÓN TEMPORIZADOR

- quita a la memoria el espacio de dos códigos -

Para disponer de esta función, sitúe el puente "P4" como indica el esquema.

Para programar el tiempo, efectúe las siguientes operaciones:

- 1° - Mantenga presionado el botón "P" y suéltelo durante el segundo destello, tras lo cual el piloto quedará encendido.
- 2° - Al cabo de un tiempo igual al que desee programar (máx. 2 horas), vuelva a pulsar el botón "P" y el piloto se apagará.

El tiempo queda así memorizado y se mantiene hasta una nueva programación.

El relé se activa al pulsarse la tecla del emisor y permanece excitado aunque se suelte la tecla, hasta que se cumple el tiempo programado.

NOTA: durante el ajuste del temporizador se inhibe el funcionamiento normal del receptor (canal inactivo).

La cuenta del tiempo se renueva cada vez que se genera un impulso con el emisor, y puede interrumpirse pulsando el emisor durante al menos 3 segundos.

SOSTITUCIÓN DE LA MEMORIA POR OTRA DE MAYOR CAPACIDAD

El receptor, en su versión estándar, lleva una memoria con capacidad para 15 códigos. Para obtener una memoria de mayor capacidad, en lugar del componente estándar "M" del receptor debe instalarse otro, que se entrega como opcional y puede almacenar 250 códigos (cód. CET91070) o 1000 códigos (cód. CET91080).

Para ello, proceda del modo siguiente:

- 1° - Desconecte la corriente, extraiga el receptor del conector del cuadro de maniobra y seleccione el tipo de memoria que desee utilizar (puente "P2").
- 2° - Extraiga la memoria del zócalo prestando atención a la marca de referencia.
- 3° - Introduzca la nueva memoria respetando la marca de referencia.

- 4° - Inserte el receptor en el conector y restablezca la corriente.
- 5° - Borre todos los códigos que haya en la memoria.
- 6° - Memorice los códigos de la forma habitual.

NOTA: si, al reactivar el receptor, el piloto permanece encendido, controle que la memoria esté bien montada.

El receptor necesita de una antena; de lo contrario, el alcance se reduce a unos pocos metros. La antena debe instalarse lo más alto posible.

Es posible utilizar un contacto normalmente abierto (n.a.) o normalmente cerrado (n.c.) soldando el puente "A", del lado de las soldaduras, como ilustra el esquema. El receptor se suministra de serie con el contacto normalmente abierto (n.a.).

INDICACIONES DEL PILOTO

- 1 destello* = señal no válida
- 1 destello corto** = código guardado o borrado, según la operación efectuada.
- 2 destellos = código ya presente
- 2 destellos cortos = señales de radio superpuestas durante el guardado. Borre el código y memorícelo otra vez.
- 3 destellos = memoria saturada (máx. 15 códigos para transmisión estándar)
- 3 destellos cortos = memoria vacía, ningún código introducido.
- 4 destellos = concluido el tiempo útil para guardar o borrar un código.
- 4 destellos cortos = se desea borrar un código que no está en la memoria
- 10 destellos cortos = memorizaciones bloqueadas

* destello: encendido del piloto durante 0,50 s

**Destello corto: encendido del piloto durante 0,25 s

Nota: el receptor, además del código, adquiere también el canal que se desea utilizar. Por lo tanto, preste atención al botón del telemando que pulsa durante el aprendizaje de los códigos, porque será el que luego activará el sistema.

BORRADO DE UN SOLO CÓDIGO

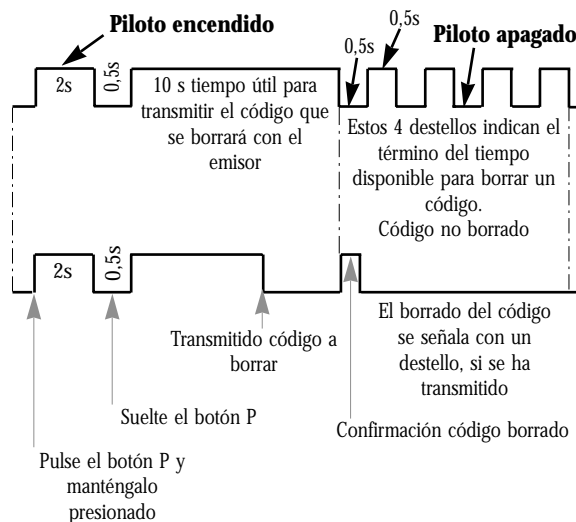

VERIFICACIÓN DEL NÚMERO DE CÓDIGOS INTRODUCIDOS

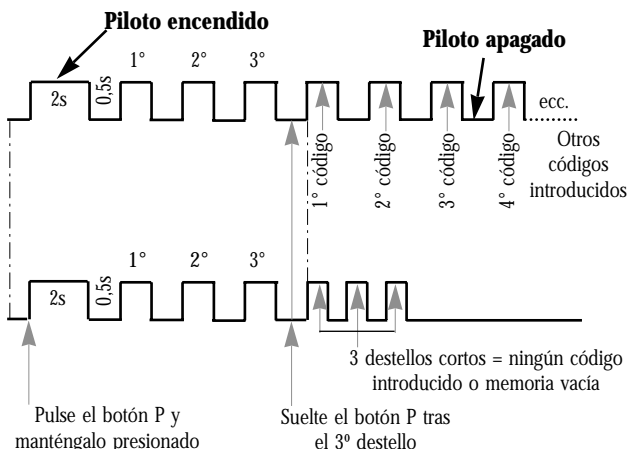

BORRADO DE TODOS LOS CÓDIGOS INTRODUCIDOS

PARA QUE EL RECEPTOR FUNCIONE CORRECTAMENTE, LOS CAMBIOS DE POSICIÓN DE LOS PUENTES DEBEN EFECTUARSE EN AUSENCIA DE TENSION.

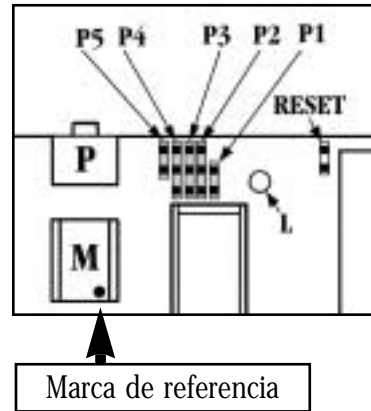
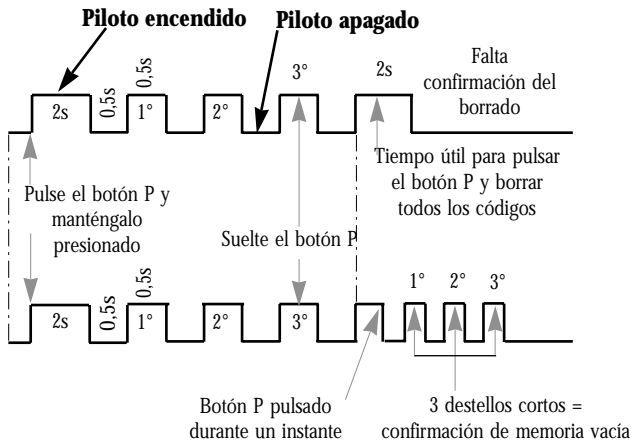

RECEPTOR CON CONECTOR

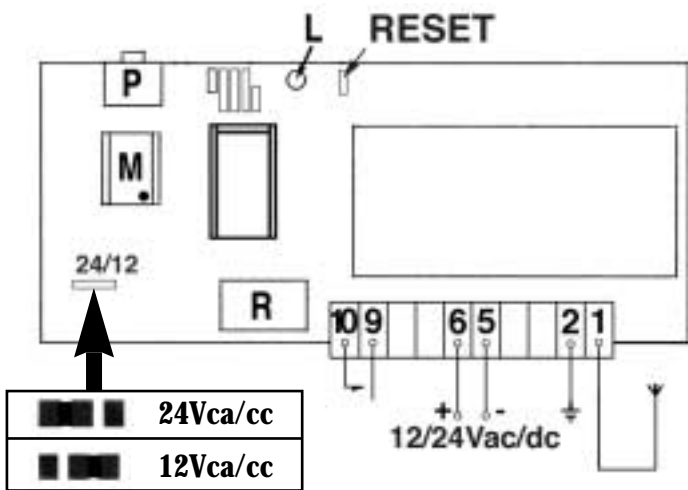

P1		P2		P3	
	FUNCIONAMIENTO MONOCANAL		MEMORIA 15 CÓDIGOS		FUNCIONAMIENTO RX433,92-A
	FUNCIONAMIENTO CUADRICANAL*		MEMORIA 250 CÓDIGOS		FUNCIONAMIENTO RX27-A/RX91-A
			MEMORIA 1000 CÓDIGOS		

*Con Circuito con 3 Relé ACQ9081 y Cuadros electrónicos AQM.

P4		P5	
	FUNCIONAMIENTO 1 s		GUARDADO Y BORRADO AUTORIZADOS
	FUNCIONAMIENTO PASO A PASO		BLOQUEO GUARDADO Y BORRADO TOTAL
	FUNCIONAMIENTO TIME		

VISTA DEL LADO DE LOS COMPONENTES

- C - Conector
- L - Piloto
- M - Memoria
- P - Botón
- R - Relé

RECEPTOR CON BORNERA

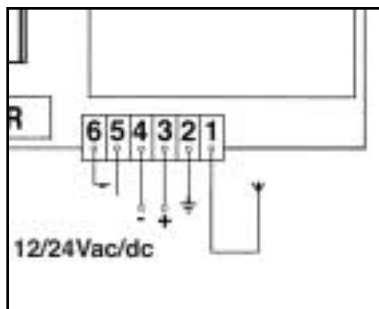

LADO DE LAS SOLDADURAS

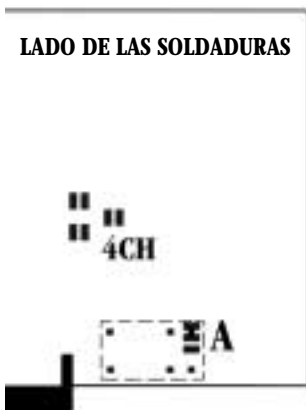

A	
	NORMALMENTE ABIERTO
	NORMALMENTE CERRADO

CARACTERÍSTICAS TÉCNICAS	27-A	91-A	433-A
FRECUENCIA DE RECEPCIÓN	26,995 MHz	30,925 MHz	433,92 MHz
FRECUENCIA INTERMEDIA	455 KHz	455 KHz	-
IMPEDANCIA ENTRADA	52 ohm		
SENSIBILIDAD	>0,3µV	>0,3µV	>2,24µV
ALIMENTACIÓN	12-24Vca/cc		
ABSORCIÓN EN REPOSO	39mA	39mA	15mA
ABSORCIÓN CORR. CH ACTIVO	49mA	49mA	25mA
DESCODIFICACIÓN	DIGITAL		
Nº CANALES	1		
CONTACTO RELÉ	0,5A 125V		
TIEMPO EXCITACIÓN	300mS		
TIEMPO DESEXCITACIÓN	300mS		
TEMPERATURA DE TRABAJO	-10 ÷ +55°C		
MEDIDAS	96x43x20		
PESO	28÷36g		