

ISTRUZIONI AGGIUNTIVE PER CENTRALINA AQM22SPECIAL

Eseguire i collegamenti della rete e del motore come descritto nel disegno allegato.

Per i collegamenti di accessori e sicurezze attenersi al libretto istruzioni della scheda AQM22.

La centralina è già configurata per il funzionamento automatico di un cancello a due battenti, con due motori trifasi a due velocità, con rilevatori di finecorsa, con serratura elettrica, chiusura automatica generale e del pedonale.

Se l'impianto da eseguire risulta essere di due cancelli scorrevoli, configurate la centralina come scorrevole (FUNZIONE A OPZIONE 2), senza serratura elettrica (FUNZIONE A OPZIONE 8), lasciando inalterate le altre configurazioni.

PROGRAMMAZIONE TEMPI

A cancello chiuso eseguire la memorizzazione dei tempi configurando la centralina in FUNZIONE 1 OPZIONE 1 seguendo le indicazioni riportate sulle istruzioni dedicate alla scheda AQM22, quindi eseguire la seguente procedura:

Per iniziare il conteggio del tempo agire su uno dei pulsanti di comando K/9/TURN/Telecomando.

1° Impulso - Comando apertura della prima anta M1 a velocità lenta con memorizzazione del tempo.

2° Impulso - Attivabile solo dopo 3 o più secondi dall'inizio dell'apertura della prima anta M1 (In questo modo la velocità lenta è giunta a regime) e quindi può subentrare la velocità alta dell'anta M1.

3° Impulso - Determina il passaggio da alta a bassa velocità dell'anta M1 (da eseguire prima del raggiungimento del finecorsa di apertura).

- Il contatto (4) del finecorsa in apertura dell'anta M1 ferma il conteggio del tempo di funzionamento e attiva la partenza della seconda anta M2 iniziando un nuovo conteggio del tempo di lavoro.

4° Impulso - Attivabile solo dopo 3 o più secondi dall'inizio dell'apertura della prima anta M2 (In questo modo la velocità lenta è giunta a regime) e quindi può subentrare la velocità alta dell'anta M2.

5° Impulso - Determina il passaggio da alta a bassa velocità dell'anta M2 (da eseguire prima del raggiungimento del finecorsa di apertura).

- Il contatto (12) del finecorsa in apertura dell'anta M2 ferma il conteggio del tempo di funzionamento della seconda anta M2 e inizia il conteggio del tempo di pausa prima della chiusura automatica.

- Attendere il tempo che si vuole il cancello rimanga aperto (massimo 15 minuti) oltre il quale il cancello richiederà automaticamente.

6° Impulso - Per fermare il conteggio di pausa prima della chiusura automatica e far partire la chiusura della seconda anta M2 (il tempo atteso verrà sviluppato solo se FUNZIONE 2 OPZIONE 1 - Chiusura Automatica - è o sarà attivata).

7° Impulso - Per attivare la prima anta M1 in chiusura (determinando così il tempo di sfasamento in chiusura delle ante)

nota 1 - Se il cancello è configurato per 2 cancelli scorrevoli, il tempo di sfasamento ante non viene eseguito, pertanto al 6° impulso sia lo scorrevole M1 che M2 chiuderanno contemporaneamente.

nota 2 - È obbligatorio collegare i finecorsa senza i quali l'impianto non funziona correttamente.

nota 3 - In tempi di bassa e alta velocità memorizzati in apertura saranno mantenuti anche per la chiusura.

nota 4 - Il colpo di sgancio per l'elettroserratura non è disponibile.

nota 5 - Se il funzionamento è eseguito "ad uomo presente" o pedonale, l'alta velocità non è disponibile.

nota 6 - Se durante il movimento interviene una sicurezza, la ripresa del moto viene eseguita sempre a velocità lenta fino al raggiungimento del finecorsa.

nota 7 - È possibile escludere l'alta velocità in chiusura configurando la FUNZIONE 8 OPZIONE 1 come da figura sottostante

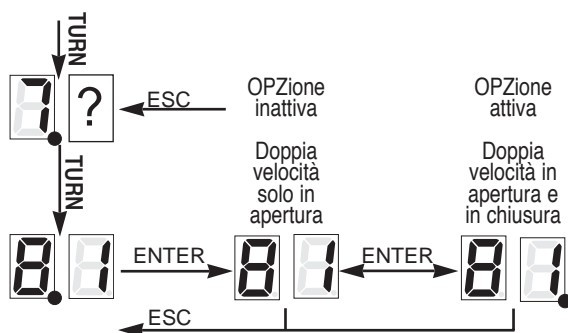

CARATTERISTICHE TECNICHE AQM22SPECIAL

- Range di temperatura	0 ÷ 70 °C
- Umidità	<95% senza condensazione
- Tensione di alimentazione	400Vac +/-10% + neutro
- Frequenza	50/60 Hz
- Assorbimento massimo scheda	50 mA
- Microinterruzioni di rete	100 ms al 40% tensione
- Potenza massima gestibile all'uscita del motore	1472 W
- Carico massimo all'uscita del lampeggiatore	40 W con carico resistivo
- Corrente disponibile per fotocellule	400 mA 24Vac
- Corrente disponibile su connettore radio e D+D-	200 mA 12Vdc
- Grado di protezione	IP 54
- Peso apparecchiatura	Kg 13
- Ingombro	48x40x17,3 cm
- Volume	0.0336 m³

INSTRUCTIONS COMPLEMENTAIRES POUR CENTRALE AQM22SPECIAL

Effectuer les raccordements du réseau et du moteur conformément aux indications du dessin annexé.

Pour les raccordements des accessoires et des sécurités, respecter les indications du livret d'instructions de la carte AQM22.

La centrale est déjà configurée pour le fonctionnement automatique d'un portail à deux battants, avec deux moteurs triphasés à deux vitesses, détecteurs de fin de course, serrure électrique, fermeture automatique générale et du portillon.

Si l'installation à réaliser se compose de deux portails coulissants, configurer la centrale comme "coulissant" (FONction A OPTion 2), sans serrure électrique (FONction A OPTion 8), sans modifier les autres configurations.

PROGRAMMATION TEMPS

Le portail étant fermé, mémoriser les temps en configurant la centrale en FONction 1 OPTion 1, en respectant les instructions relatives à la carte AQM22, puis suivre la procédure indiquée ci-dessous :

Pour commencer le comptage du temps, agir sur un des boutons de commande K/9/TURN/Télécommande.

1ère Impulsion - Commande ouverture du premier vantail M1 à basse vitesse avec mémorisation du temps.

2e Impulsion - Ne peut s'activer que 3 ou plus de 3 secondes après le début d'ouverture du premier vantail M1 (ainsi, la basse vitesse est arrivée à plein régime). Il est ensuite possible de passer à la grande vitesse du vantail M1.

3e Impulsion - Détermine le passage de la grande vitesse à la basse vitesse du vantail M1 (qui doit avoir lieu avant que le fin de course d'ouverture ait été atteint).

- Le contact (4) du fin de course pendant l'ouverture du vantail M1 arrête le comptage du temps de fonctionnement, active la mise en mouvement du deuxième vantail M2 et commence un nouveau comptage du temps de travail.

4e Impulsion - Ne peut s'activer que 3 ou plus de 3 secondes après le début de l'ouverture du premier vantail M2 (ainsi, la basse vitesse est arrivée à plein régime). Il est ensuite possible de passer à la grande vitesse du vantail M2.

5e Impulsion - Détermine le passage de la grande vitesse à la basse vitesse du vantail M2 (qui doit avoir lieu avant que le fin de course d'ouverture ait été atteint).

- Le contact (12) du fin de course pendant l'ouverture du vantail M2 arrête le comptage du temps de fonctionnement du deuxième vantail M2 et commence le comptage du temps de pause avant la fermeture automatique.

- Attendre le temps pendant lequel on désire que le portail reste ouvert (maximum 15 minutes), après quoi celui-ci se refermera automatiquement.

6e Impulsion - Pour arrêter le comptage de pause avant la fermeture automatique et provoquer la fermeture du deuxième vantail M2 (le temps d'attente ne sera respecté que si FONction 2 OPTion 1 - Fermeture Automatique - est activée).

7e Impulsion - Pour activer la fermeture du premier vantail M1 (et déterminer ainsi le temps d'écart entre les vantaux en fermeture).

Remarque 1 - Si le portail est configuré pour 2 portails coulissants, le temps d'écart entre les vantaux n'est pas respecté. Par conséquent, à la 6e impulsion, les portails coulissants M1 et M2 se fermeront en même temps.

Remarque 2 - Il est obligatoire de relier les fins de course sans lesquels le fonctionnement de l'installation n'est pas correct.

Remarque 3 - Les temps de basse et grande vitesse mémorisés en ouverture seront respectés également pendant la fermeture.

Remarque 4 - Le coup de déclenchement pour la serrure électrique n'est pas disponible.

Remarque 5 - Si le fonctionnement a lieu dans la condition "homme présent" ou piétonnier, la grande vitesse n'est pas disponible.

Remarque 6 - En cas d'intervention d'une sécurité pendant le mouvement, la reprise de celui-ci a toujours lieu à basse vitesse, jusqu'à ce que le fin de course soit atteint.

Remarque 7 - Il est possible d'exclure la grande vitesse en fermeture en configurant la FONction 8 OPTion 1, comme illustré à la figure ci-dessous

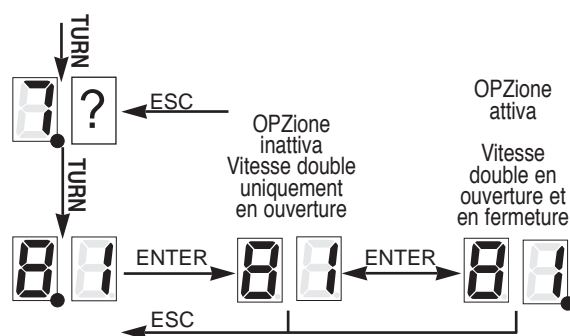

CARACTERISTIQUES TECHNIQUES AQM22SPECIAL

- Gamme de température	0 à 70 °C
- Humidité	<95% sans condensation
- Tension d'alimentation	400Vac +/-10% + neutro
- Fréquence	50/60 Hz
- Consommation maxi. carte	50 mA
- Micro-interruptions de réseau	100 ms avec 40% de la tension
- Puissance maximale disponible à la sortie moteur	1472 W
- Charge maximale à la sortie lampe clignotante	40 W
- Courant à la sortie alim. photocellules	400 mA 24Vac
- Courant sur le Connecteur radio-récepteur et D+D-	200 mA 12Vdc
- Degré de protection	IP 54
- Poids appareil	Kg 13
- Dimensions	48x40x17,3 cm

ADDITIONAL INSTRUCTIONS FOR AQM22 SPECIAL CONTROL UNIT

Make the mains and motor connections as shown in the attached drawing.

To connect accessories and safety devices, follow the instructions in the instruction book for the AQM22 card.

The control unit is already configured for automatic operation of a 2-leaf gate, with two 3-phase, 2-speed motors, with limit switches, electric lock, and general and pedestrian access automatic closure.

If setting up a system of two sliding gates, configure the control unit as sliding (FUNCTION A OPTION 2), without electric lock (FUNCTION A OPTION 8), and leave the other configurations as they are.

PROGRAMMING TIMING

With the gate closed, key the times into the memory by configuring the control unit in FUNCTION 1 OPTION 1 and following the instructions for the AQM22 card. This done, proceed as follows:

To start timing press one of the control keys K/9/TURN/Remote.

1st pulse - opens the first leaf M1 at low speed, and saves the time to memory.

2nd pulse - only enabled 3 or more seconds after starting to open the first leaf M1 (low speed has thus stabilised) and leaf M1 high speed can cut in.

3rd pulse - switches leaf M1 from high speed to low speed (to be done before reaching the opening limit switch).

- Contact (4) of the opening limit switch of leaf M1 stops timing the operating time and starts the second leaf M2 together with timing of the new cycle.

4th pulse - only enabled 3 or more seconds after starting to open the second leaf M2 (low speed has thus stabilised) and leaf M2 high speed can cut in.

5th pulse - switches leaf M2 from high speed to low speed (to be done before reaching the opening limit switch).

- Contact (12) of the opening limit switch of leaf M2 stops timing the operating time of the second leaf M2 and starts timing the pause before automatic closure.

- Wait for the period of time for which you wish the gate to remain open (maximum 15 minutes) after which the gate will close automatically.

6th pulse - stops timing the pause before automatic closure and starts closure of the second leaf M2 (the time waited will be adopted only if FUNCTION 2 OPTION 1 - Automatic Closure - is or will be enabled).

7th pulse - starts closure of the first leaf M1 (thus determining the closure time lag of the leaves)

Note 1 - If the gate is configured for 2 sliding gates, the leaf time lag is not set, with the result that at the 6th pulse both sliding gates M1 and M2 will close simultaneously.

Note 2 - It is essential to connect the limit switches, without which the system will not operate correctly.

Note 3 - The low and high speed times saved in the memory during opening will be retained and used also for closure.

Note 4 - The release pulse for the electric lock is not available.

Note 5 - If operation is of pedestrian or "person present" type, high speed is not available.

Note 6 - If a safety device cuts in during opening or closing, gate travel will always restart at low speed and continue until the limit switch is reached.

Note 7 - High speed can be disabled during closure by configuring FUNCTION 8 OPTION 1 as shown in the figure below.

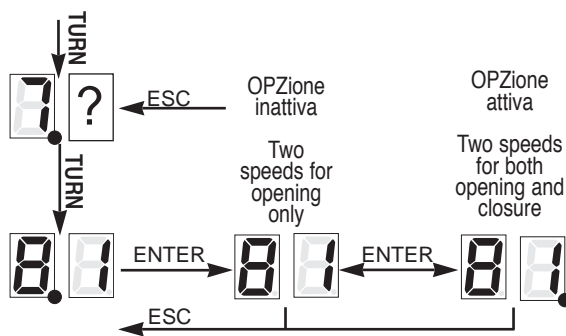

TECHNICAL CHARACTERISTICS AQM22SPECIAL

- Temperature range	from 0 to 70°C
- Humidity	<95% without condensation
- Supply voltage	400Vac +/-10% + neutro
- Frequency	50/60 Hz
- Maximum consumption of card	50 mA
- Transient mains power drops	100 ms with tension at 40%
- Maximum power at motor output shaft	1472 W
- Max. load at flasher output	40 W
- Available current at photocell power output	400 mA 24Vac
- Av. current at Radio receiver and D+D-connector	200 mA 12Vdc
- Electrical protection	IP 54
- Weight of equipment	Kg 13
- Dimensions	48x40x17,3 cm

ZUSÄTZLICHE ANLEITUNGEN FÜR STEUERGERÄT AQM22SPECIAL

Netz- und Motoranschlüsse gemäß Beschreibung in der beiliegenden Zeichnung ausführen.

Für die Anschlüsse von Zubehörteilen und Sicherheiten ist die Betriebsanleitung der Platine AQM22 einzusehen.

Das Steuergerät ist bereits für den automatischen Betrieb eines Tors mit zwei Flügeln, zwei Drehstrommotoren mit zwei Drehzahlwerten, Endschaltern, Elektroschloß, allgemeiner automatischer bzw. fußgängerseits ausgeführter Schließung konfiguriert.

Ist die geplante Anlage für zwei Schiebetorflügel vorgesehen, wird das Steuergerät für die Schiebeversion entsprechend konfiguriert (FUNKTION A OPTION 2), d.h. ohne Elektroschloß (FUNKTION A OPTION 8) und ohne Änderung der anderen Konfigurationen.

PROGRAMMIERUNG DER ZEITEN

Mit geschlossenem Tor ist die Speicherung der Zeiten durch Konfiguration des Steuergeräts in der FUNKTION 1 OPTION 1 und Befolgung der Hinweise in den Anleitungen für die Platine AQM22 auszuführen; hierzu beachte man folgende Vorgehensweise:

Für den Beginn der Zeitzählung ist eine der Steuertasten K/9/TURN/Fernbedienung zu betätigen.

1. Impuls - Befehl zur Öffnung des ersten Flügels M1 mit niedriger Geschwindigkeit und Speicherung der Zeit.

2. Impuls - Nur nach 3 oder mehr Sekunden seit dem Beginn der Öffnung des ersten Flügels M1 aktivierbar (d.h. nach Erreichen des vorgesehenen Drehzahl für die niedrige Geschwindigkeit); anschließend kann die höhere Geschwindigkeit des Flügels M1 greifen.

3. Impuls - Bestimmt den Übergang von der höheren zur niedrigen Geschwindigkeit des Flügels M1 (vor dem Erreichen des Öffnung-Endschalters auszuführen).

- Mit dem Kontakt (4) des Öffnung-Endschalters von Flügel M1 wird die Zählung der Betriebszeit gestoppt und der Start des zweiten Flügels M2 mit einem neuen Beginn der Betriebszeit-Zählung ausgelöst.

4. Impuls - Nur nach 3 oder mehr Sekunden seit dem Beginn der Öffnung des zweiten Flügels M2 aktivierbar (d.h. nach Erreichen des vorgesehenen Drehzahl für die niedrige Geschwindigkeit); anschließend kann die höhere Geschwindigkeit des Flügels M2 greifen.

5. Impuls - Bestimmt den Übergang von der höheren zur niedrigen Geschwindigkeit des Flügels M2 (vor dem Erreichen des Öffnung-Endschalters auszuführen).

- Mit dem Kontakt (12) des Öffnung-Endschalters von Flügel M2 wird die Zählung der Betriebszeit des zweiten Flügels M2 gestoppt und die Zählung der Pausenzeit vor der automatischen Schließung ausgelöst.

- Die gewünschte Zeit für den geöffneten Zustand des Tors abwarten (maximal 15 Minuten), nach welcher die automatische Schließung erfolgt.

6. Impuls - Bestimmt den Stopp der Pausenzeit-Zählung vor der automatischen Schließung und löst die Schließung des zweiten Flügels M2 aus (die Wartezeit läuft nur, falls FUNKTION 2 OPTION 1 - Automatische Schließung - aktiviert wurde oder wird).

7. Impuls - Befehl zur Schließung des ersten Flügels M1 (wodurch die Verzögerungszeit für die Schließung beider Flügel bestimmt wird).

Anmerkung 1 - Ist das Tor für 2 Schiebetorflügel konfiguriert, wird die Verzögerungszeit der Flügel nicht ausgeführt, d.h. beim 6. Impuls werden die Schiebetorflügel M1 und M2 gleichzeitig geschlossen.

Anmerkung 2 - Der ordnungsgemäße Anschluß der Endschalter ist vorgeschrieben, ohne die kein korrekter Betrieb der Anlage möglich ist.

Anmerkung 3 - Die für die Öffnung gespeicherten Zeiten bezüglich höherer und niedriger Geschwindigkeit gelten auch für die Schließung.

Anmerkung 4 - Die Entsperrung für das Elektroschloß ist nicht verfügbar.

Anmerkung 5 - Wird der Betrieb mit „Totmannschaltung“ oder fußgängerseits ausgeführt, steht die höhere Geschwindigkeit nicht zur Verfügung.

Anmerkung 6 - Spricht beim Verfahren eine Sicherheit an, erfolgt die Wiederaufnahme der Bewegung stets mit der niedrigen Geschwindigkeit bis zum Erreichen des Endschalters.

Anmerkung 7 - Die höhere Geschwindigkeit für die Schließung kann durch Konfiguration von FUNKTION 8 OPTION 1 gemäß der unten aufgeführten Abbildung abgeschaltet werden.

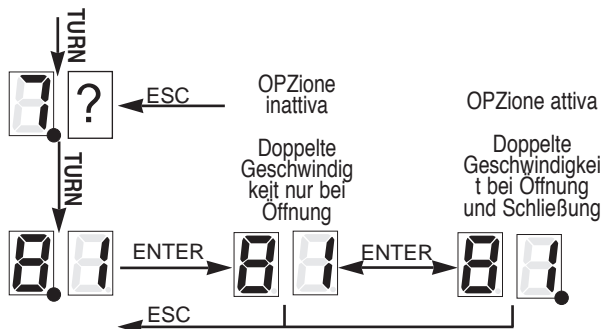

TECHNISCHE EIGENSCHAFTEN AQM22SPECIAL

- Temperaturbereich	0 bis 70°C
- Feuchtigkeit	< 95 % ohne Kondensation
- Versorgungsspannung	400Vac +/-10% + neutro
- Frequenz	50/60 Hz
- Max. Stromaufnahme Karte	50 mA
- Netz-Mikroschalter	100 ms al 40% tensione
- Max. Motor-Abtriebsleistung	1472 W
- Max. Last Blinkleuchtenausgang	40 W
- Verfügbarer Strom Ausgang Photozellen versorgung	400 mA 24Vac
- Anschluß Funkempfänger mit Versorgung und D+D-	200 mA 12Vdc
- Schutzgrad	IP 54
- Gerätgewicht	Kg 13
- Platzbedarf	48x40x17,3 cm

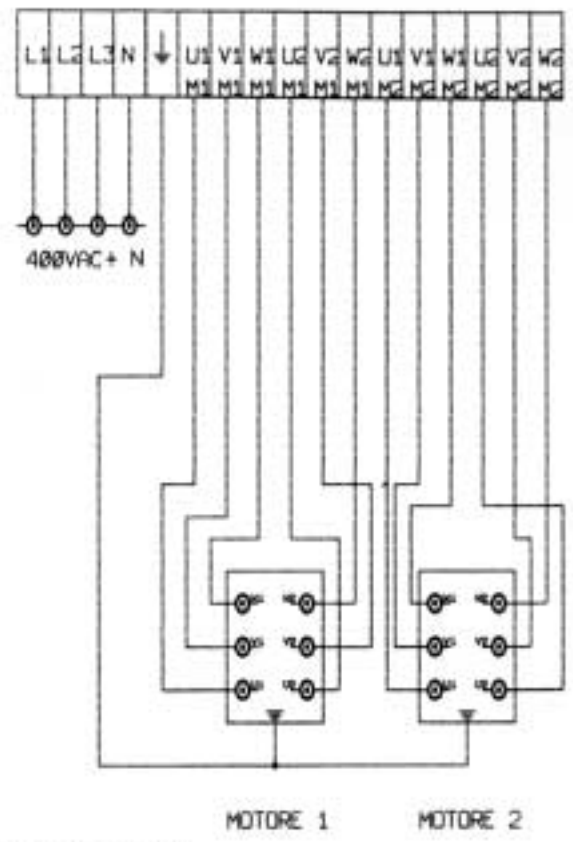
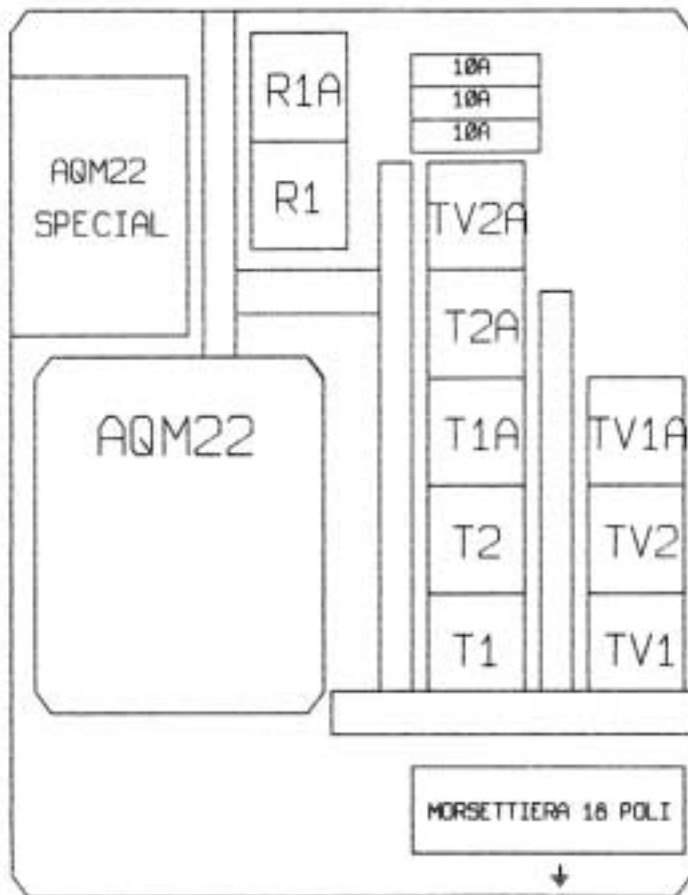

TI-T2-TV1-TV2-R1-T1A-T2A-TV1A-TV2A-R1A= TELERUTTORI DA 4,3 KW BOBINA A 230 VAC