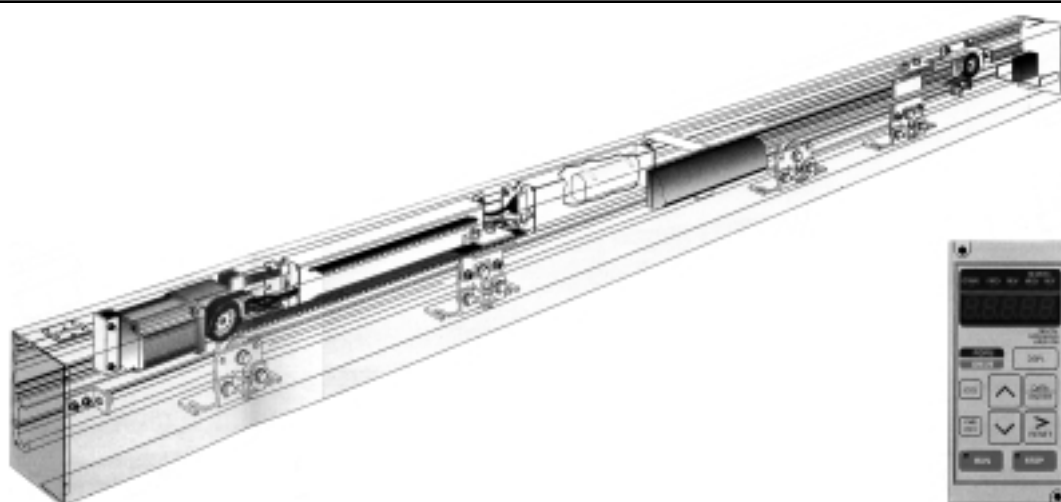

ISTRUZIONI PER L'USO E L'INSTALLAZIONE INSTRUCCIONES PARA EL USO Y LA INSTALACIÓN OPERATING AND INSTALLATION INSTRUCTIONS BETRIEBS- UND INSTALLATIONSANWEISUNGEN

Operatore per Porte Scorrevoli con Montaggio a Parete
Dispositivo operador para puertas correderas con montaje en la pared
Actuator for Sliding Doors
Antrieb für Schiebetüren mit Wandinstallation

Mod.

ARROW

Misure in mm - Mesures en mm - Measurements in mm - Abmessungen in mm

I IMPORTANTI ISTRUZIONI PER LA SICUREZZA

ATTENZIONE - È IMPORTANTE PER LA SICUREZZA DELLE PERSONE
CHE VENGANO SEGUITE TUTTE LE ISTRUZIONI
CONSERVARE CON CURA QUESTE ISTRUZIONI

- 1° - Tenete i comandi dell'automatismo (pulsantiera, telecomando etc.) fuori dalla portata dei bambini. I comandi devono essere posti ad un'altezza minima di 1,5m dal suolo e fuori dal raggio d'azione delle parti mobili.
- 2° - Effettuare le operazioni di comando da punti ove l'automazione sia visibile.
- 3° - Utilizzare i telecomandi solo in vista dell'automazione.
- 4° - Avvertenze: Sulle altre misure di Protezione contro rischi attinenti l'installazione o l'utilizzazione del Prodotto vedi, a completamento di questo libretto di Istruzioni, le Avvertenze RIB allegate. Qualora queste non siano pervenute chiederne l'immediato invio all'Ufficio Commerciale RIB. LA DITTA RIB NON ACCETTA NESSUNA RESPONSABILITÀ per eventuali danni provocati dalla mancata osservanza nell'installazione delle norme di sicurezza e le leggi attualmente in vigore.

GB IMPORTANT SAFETY INSTRUCTIONS

WARNING - IT IS IMPORTANT FOR THE SAFETY OF PERSONS
TO FOLLOW ALL INSTRUCTIONS
SAVE THESE INSTRUCTIONS

- 1° - Keep the automatic control (push-button, remote control, etc) out of the reach of children. The control systems must be installed at a minimum height of 1.5m from the ground surface and not interfere with the mobile parts.
 - 2° - Command pulses must be given from sites, where you can see the gate.
 - 3° - Use transmitters only if you can see the gate.
 - 4° - Warnings: when you have finished reading this instruction booklet, please refer to the RIB instructions attached for the other precautionary measures against risks connected with the installation or use of the product. If you have not received these, ask RIB Export Office to send them immediately.
- R.I.B. IS NOT LIABLE for any damage caused by not following the safety regulations and laws at present in force not being observed during installation.

E IMPORTANTES INSTRUCCIONES PARA LA SEGURIDAD

ATENCIÓN - ES IMPORTANTE PARA LA SEGURIDAD DE LAS PERSONAS
QUE SEAN RESPETADAS TODAS LAS INSTRUCCIONES
CONSERVAR CUIDADOSAMENTE ESTAS INSTRUCCIONES

- 1° - Mantener los mandos de la automatización (botonera, telemando, etc.) fuera del alcance de los niños. Los mandos tienen que ser colocados a una altura mínima de 1,5 m del suelo y fuera del radio de acción de las partes móviles.
- 2° - Efectuar las operaciones de mando desde puntos en los que la automatización sea visible.
- 3° - Utilizar los telemandos sólo cuando la automatización sea visible.
- 4° - Advertencias: Sobre otras medidas de protección contra riesgos que se refieren a la instalación o utilización del producto véase, para integrar este manual de instrucciones, las advertencias RIB adjuntas. En caso de que éstas no hayan sido entregadas, pedir su inmediato envío a la Oficina Comercial RIB. LA EMPRESA RIB NO ACEPTA NINGUNA RESPONSABILIDAD por eventuales daños derivados de falta de observancia durante la instalación de las normas de seguridad y de las leyes actualmente vigentes.

D WICHTIGE ANWEISUNGEN FÜR DIE SICHERHEIT

ACHTUNG - UM DIE SICHERHEIT VON PERSONEN VOLLKOMMEN
GARANTIEREN ZU KÖNNEN, IST ES WICHTIG, DASS ALLE
INSTALLATIONSVORSCHRIFTEN BEACHTET WERDEN

- 1° - Bewahren Sie die Geräte für die automatische Bedienung (Drucktaster, Funksender, u.s.w.) an einem für Kinder unzugänglichen Platz auf. Die Steuerungen müssen auf einer Mindesthöhe von 1,5 m angebracht werden und sich ausserhalb der Raumes der bewegenden Teile befinden.
- 2° - Die automatische Steuerung darf nur bedient werden, wenn das Tor sichtbar ist.
- 3° - Die Funksender nur benutzen, wenn das Tor sichtbar ist.
- 4° - Achtung: Für weitere Schutzmaßnahmen im Rahmen der Installation und Anwendung der Produkte siehe die beiliegenden RIB-Sicherheitshinweise, die diese Gebrauchsanleitung ergänzen. Sollten Sie diese nicht erhalten haben, fordern Sie sie bitte sofort bei der RIB Exportabteilung an. R.I.B. HAFTET NICHT für eventuelle Schäden, die bei der Installation durch Nichtbeachtung der jeweils gültigen Sicherheitsvorschriften entstehen.

RIB[®]
automatismi per cancelli
automatic entry systems



I**IMPORTANTI ISTRUZIONI DI SICUREZZA
PER L'INSTALLAZIONE**

**ATTENZIONE - UNA SCORRETTA INSTALLAZIONE PUÓ PORTARE A DANNI RILEVANTI
SEGUIRE TUTTE LE ISTRUZIONI PER UNA CORRETTA INSTALLAZIONE**

- 1° - Questo libretto d'istruzioni è rivolto esclusivamente a del personale specializzato che sia a conoscenza dei criteri costruttivi e dei dispositivi di protezione contro gli infortuni per i cancelli, le porte e i portoni motorizzati (attenersi alle norme e alle leggi vigenti).
- 2° - Se non è previsto nella centralina elettrica, installare a monte della medesima un'interruttore di tipo magnetotermico (onnipolare con apertura minima dei contatti pari a 3mm) che riporti un marchio di conformità alle normative internazionali.
- 3° - Per la sezione ed il tipo dei cavi la RIB consiglia di utilizzare un cavo di tipo NPI07VVF con sezione minima di 1,5mm² e comunque di attenersi alla norma IEC 364 e alle norme di installazione vigenti nel proprio Paese.

E**IMPORTANTES INSTRUCCIONES DE SEGURIDAD
PARA LA INSTALACIÓN**

**ATENCIÓN - UNA INCORRECTA INSTALACIÓN PUEDE CAUSAR GRAVES DAÑOS.
SE DEBEN APLICAR INTEGRALMENTE TODAS LAS INSTRUCCIONES PARA UNA CORRECTA
INSTALACIÓN**

- 1° - Este MANUAL de instrucciones está dirigido exclusivamente a personal especializado que tenga conocimiento de los criterios constructivos y de los dispositivos de protección contra accidentes en las cancelas, barreras, puertas y portones motorizados (atenerse a las normas y leyes vigentes).
- 2° - Si no está incluido en la centralita eléctrica, instalar en posición previa a ésta un interruptor de tipo magnetotérmico (omnipolar con una apertura mínima de contactos correspondiente a 3 mm) que lleve un sello de conformidad con las normas internacionales.
- 3° - Para la sección y el tipo de cables, RIB sugiere utilizar un cable de tipo NP107VVF con sección mínima de 1,5 mm² y de todas maneras atenerse a las normas IEC 364 y a las normas de instalación vigentes en el propio país.

GB**IMPORTANT SAFETY INSTRUCTION
FOR INSTALLATION**

**WARNING -INCORRECT INSTALLATION CAN LEAD TO SEVERE INJURY
FOLLOW ALL INSTALLATION INSTRUCTIONS**

- 1° - This instruction booklet is exclusively dedicated to specialized staff who are aware of the construction criteria and of the accident prevention protection devices for motorized gates and doors (according to the current regulations and laws).
- 2° - To maintain electrical parts safely it is advisable to equip the installation with a differential thermal magnetic switch (omnipolar with a minimum opening of the contacts of 3mm) and must comply with the international rules.
- 3° - As for electric cable type and section RIB suggests cable type <HAR> with minimum section of 1,5mm² and however respect IEC 364 rule and general national security regulations.

D**WICHTIGE SICHERHEITSVORSCHRIFTEN
FÜR DIE INSTALLATION**

**ACHTUNG - EINE FALSCH E INSTALATION KANN ZU BEDEUTENDEN SHÄDEN FÜHREN
FÜR EINE KORREKTE ANLAGE ALLE ANWEISUNGEN BEFOLGEN**

- 1° - Diese Montageanweisung ist ausschließlich für geschultes Fachpersonal bestimmt, das mit den Montagevorschriften und den Schutzvorrichtungen zur Verhinderung von Unfällen bei motorisierten Toren vertraut ist (nach den aktuellen Normen und Gesetzen).
- 2° - Für die Wartung der elektrischen Teile ist es ratsam, zwischen der Anlage und dem Netzanschluß einen magnetisch-thermischen Differenzialschalter (mit Mindestöffnung aller Kontakte von 3 mm) zu montieren, der allen internationalen Normen entspricht.
- 3° - Für den Kabelquerschnitt und die Kabeltypen halten Sie sich an den Normen IEC 364 (Mindest-Kabelquerschnitt von 1,5 mm² mit der Bezeichnung <HAR>) und für die Montage an die Normen des jeweiligen Landes.

CONTROLLO DELLE CONDIZIONI DELLA PORTA

- 1 - Verificate le dimensioni dell'operatore e dell'infisso in alluminio controllando la loro corrispondenza ai dati di progetto e d'ordine.
- 2 - Controllate il livellamento del pavimento.
- 3 - Verificate che la tensione di alimentazione corrisponda a quella indicata come tensione di ingresso dell'operatore.
- 4 - Accertatevi che la struttura di sostegno dell'operatore sia sufficientemente solida per sostenere il peso della traversa e delle ante e che sia stabilmente fissata e bloccata.
- 5 - Verificate l'altezza dell'apertura su entrambi i lati.
- 6 - Misurate la larghezza totale dell'apertura.
- 7 - Misurate la larghezza della porta.
- 8 - Misurate l'altezza della porta.

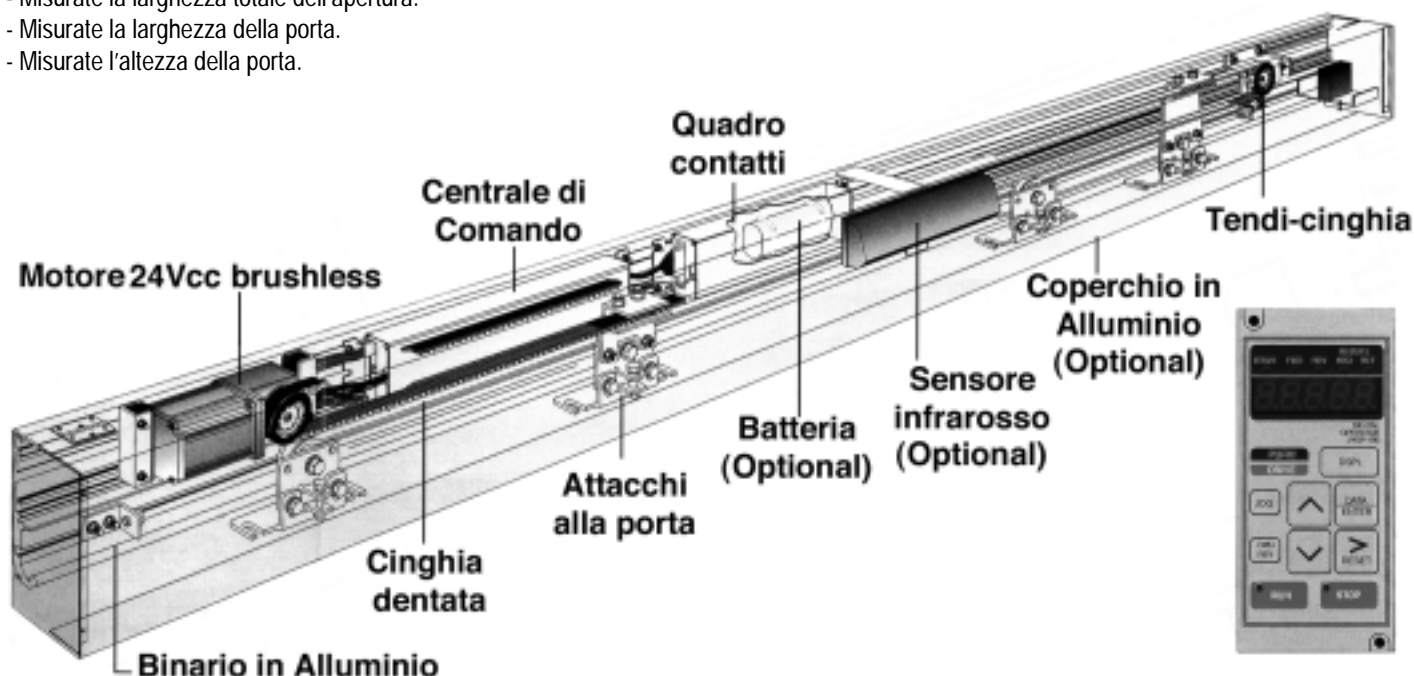

Fig.1

INSTALLAZIONE DEL BINARIO SULLA TRAVERSA

- 1 - Avvitare i due pannelli in alluminio ai lati del binario (opzionali) con le viti in dotazione (VTSCR4,9x15).
- 2 - Staccate i connettori dalla centrale di comando, dal quadro contatti e dagli accessori.
- 3 - Smontate dal binario (segnando PRIMA la posizione dei fissaggi di questi componenti con un pennarello): la cinghia, l'attacco-porta a lei fissato, l'altro attacco-porta, la centrale di comando, il quadro contatti, il motore, il tendipuleggia. Fate attenzione che i cavi elettrici non vengano danneggiati quando rimuovete la centrale di comando.
- 4 - Eseguite con un trapano elettrico dei fori $\varnothing 7,5\text{mm}$ (se usate viti da 8mm) nei punti indicati dalla Fig.3. I fori devono essere eseguiti a una distanza non superiore ai 30cm gli uni dagli altri, come indicato in Fig.4. Rimuovete con attenzione le scorie in modo che non vadano a contatto con le apparecchiature elettriche che verranno poi rimontate sul binario (Più la porta è pesante e più viti di fissaggio sono necessarie). Utilizzare viti di fissaggio la cui testa non sia di intralcio allo scorrimento delle ruote sul binario e al posizionamento dei componenti. .
- 5 - Sopra il binario fate un foro di $\varnothing 16\text{mm}$, a 10 cm di distanza da una delle estremità, per montare un passacavo PG9 e consentire il passaggio del filo dell'alimentazione. Se si desidera far passare nello stesso foro anche i fili del selettore di comando è necessario creare un foro più grande $\varnothing 22\text{mm}$ e utilizzare un passatubo $\varnothing 20$.
- 6 - Verificate che il dorso del cassonetto sia perpendicolare al pavimento e non deformato in senso longitudinale dalla forma della parete. Se la parete non è dritta e liscia, si devono predisporre degli spessori e su questi poi si deve fissare il binario.
- 7 - Eseguite tre fori $\varnothing 5,5$ (per vite autofilettante $\varnothing 6$) 25mm sopra il bordo inferiore della traversa a destra, al centro e sulla sinistra della stessa per avvitare tre viti che serviranno da sostegno quando aggancerete provvisoriamente il binario alla traversa.
- 8 - Controllate con una livella che il binario sia perfettamente orizzontale prima di fissarlo alla traversa (utilizzando i fori fatti precedentemente nel binario).

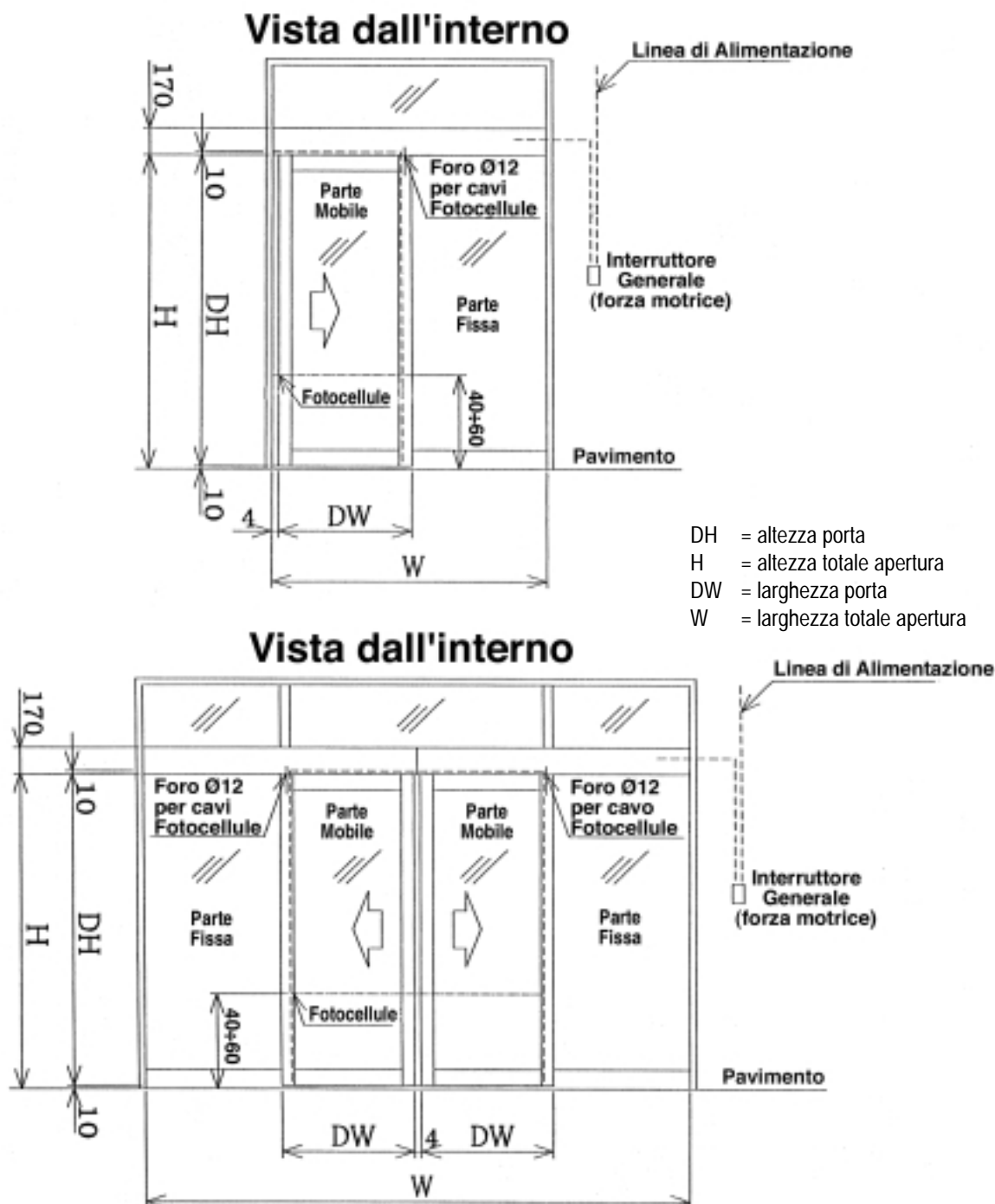
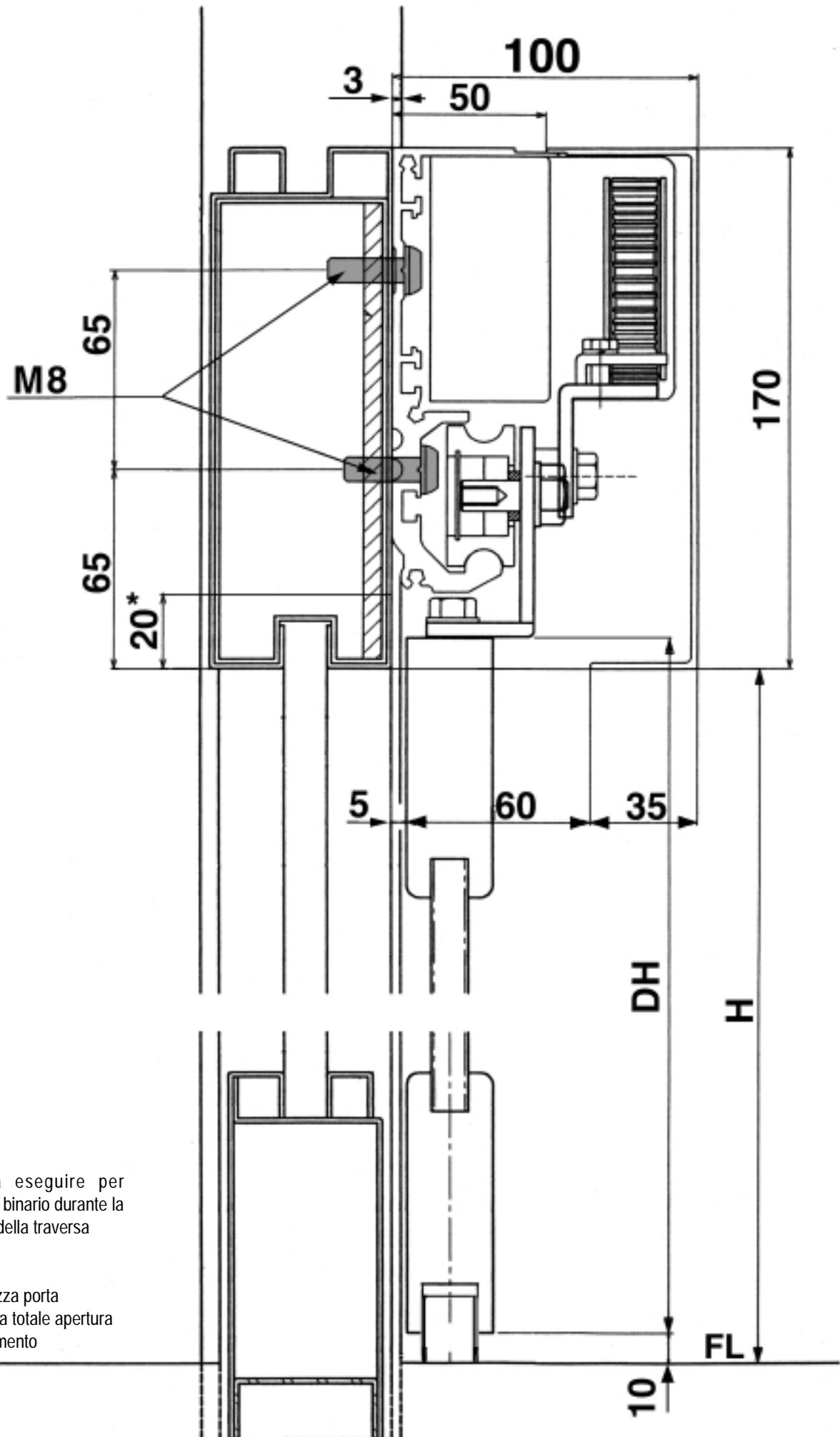

Fig.2



* Fori da eseguire per supporto binario durante la foratura della traversa

DH = Altezza porta
 H = Altezza totale apertura
 FL = Pavimento

Fig.3

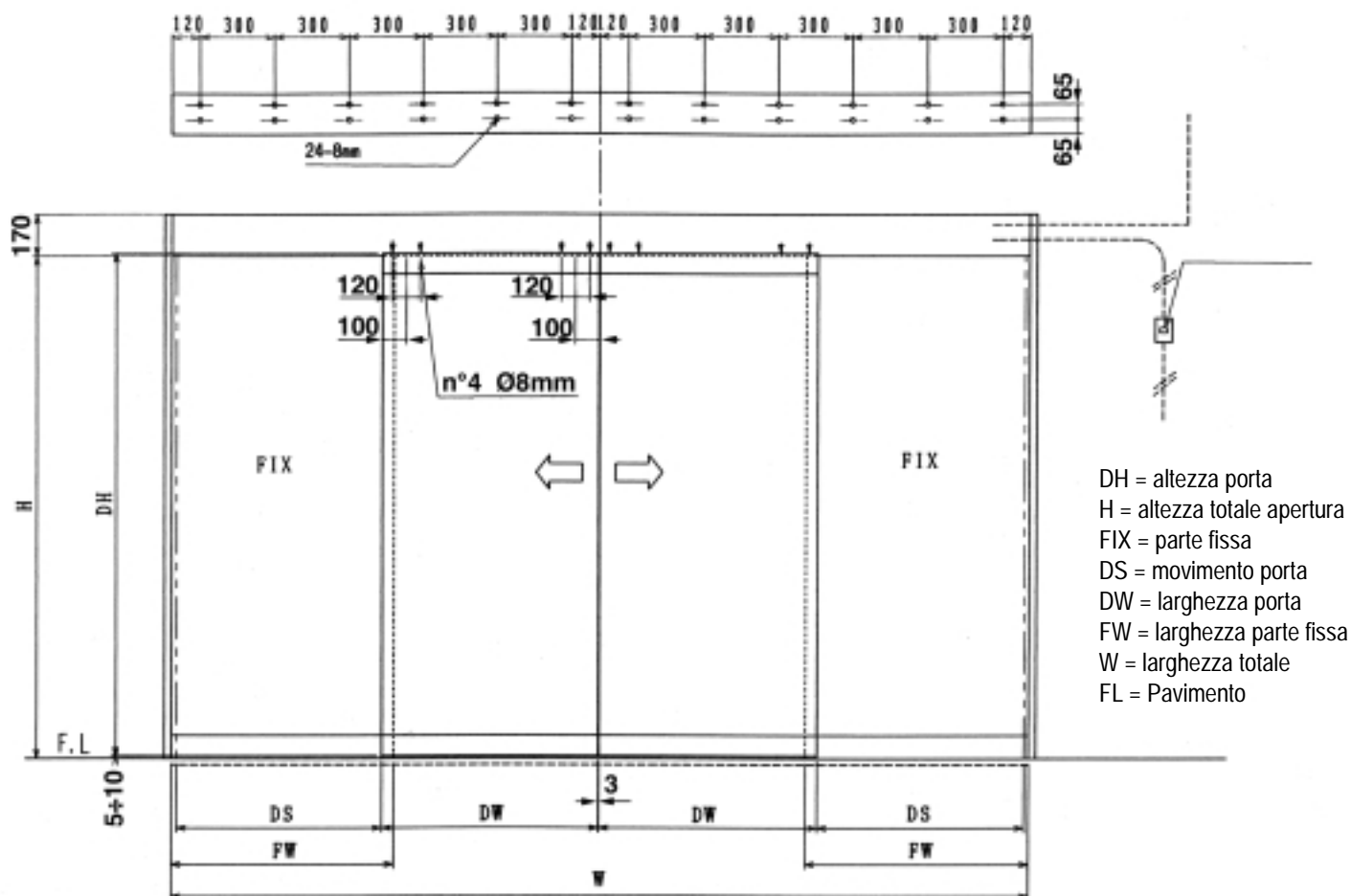

Fig.4

* Interruttore di Direzione
 In Alto : Apertura verso Sinistra
 In Basso : Apertura verso Destra

Led Rosso acceso: Alimentazione inserita
 Led Verde acceso : Comando inserito

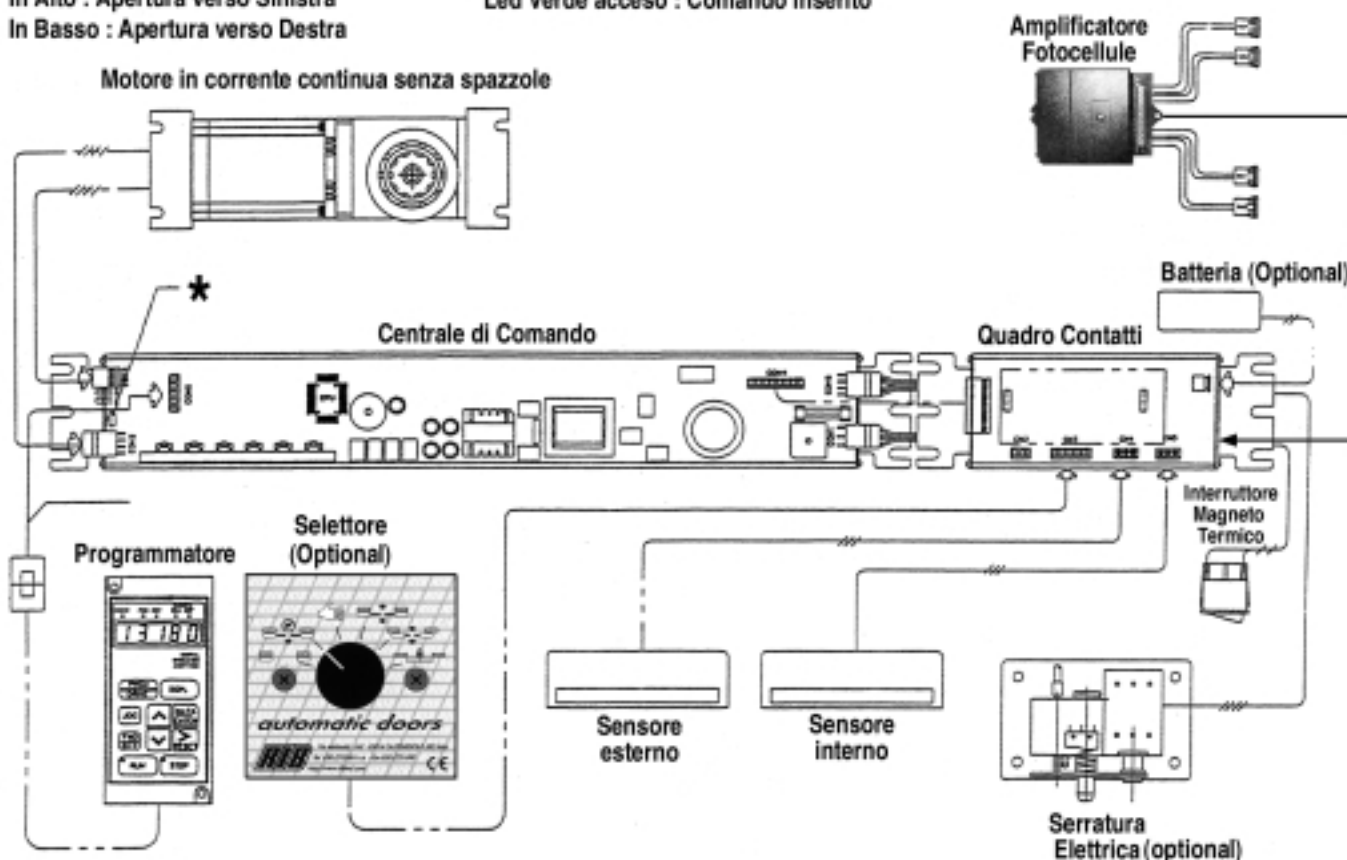

Fig.5

CONNESSIONI PORTA AUTOMATICA



ALIMENTAZIONE FOTOCELLULE

- Connettore CN3 fili 1 marrone(+) 2 rosso(-) - Tensione disponibile 24vdc

SEGNALI D'USCITA CONNETTORE CN2:

ALARM - Alimentazione per segnalazione di allarme - Connettore CN2 fili 1 marrone fili2 rosso - Fornisce 24V in caso di emergenza

ORIGIN - Alimentazione a 24VDC per la segnalazione della posizione della porta o dell'operazione in corso - Connettore CN2 fili 3 arancio fili 4 giallo - Questa segnalazione viene ottenuta tramite la funzione CO-29 sul programmatore.

SEGNALI D'INGRESSO AL QUADRO CONTATTI CN3:

NOTA: TUTTI I CONTATTI SONO NORMALMENTE APERTI (NA)

STOP-STOP	- Pulsante di stop	- Connettore CN3 fili 8 grigio 9 bianco	- Blocca tutte le operazioni
0-HELP	- Pulsante di apertura	- Connettore CN3 fili 5 verde 7 viola	- È essenzialmente un comando di apertura, ma può cambiare a seconda del tipo del modo operativo attivato
0-SYS	- Interruttore operativo	- Connettore CN3 fili 5 verde 6 blu	- Principalmente cambia il tipo di apertura della porta
0-LIMIT	- Collegamento per fotocellule**	- Connettore CN3 fili 5 verde 4 giallo	- È essenzialmente una protezione in chiusura ma può essere usato come comando di apertura, a seconda del tipo e del modo operativo attivato
0-D/N	- Interruttore giorno/notte	- Connettore CN3 fili5 verde 3 arancio	- Determina lo sgancio della serratura elettrica, e seleziona il tipo di funzionamento dei sensori. Senza serratura elettrica questo interruttore non è abilitato.
INSIDE	- Sensore interno *	- Morsettiera CN4	- È essenzialmente un comando di apertura, ma può cambiare a seconda del tipo del modo operativo attivato
OUTSIDE	- Sensore esterno *	- Morsettiera CN5	- È essenzialmente un comando di apertura, ma può cambiare a seconda del tipo del modo operativo attivato

* Per i collegamenti dei sensori alle morsettiere CN4-CN5 fare riferimento al loro libretto istruzioni

** Per i collegamenti delle fotocellule alla morsettiera CN3 fare riferimento al loro libretto istruzioni

INSTALLAZIONE DELLE FOTOCELLULE E DELLE CONNESSIONI ELETTRICHE (Fig. 7 - 8)

- 1 - Misurate 40÷60cm da terra sui due lati dell'apertura e predisponete la foratura delle colonne a 10cm di distanza massima dalla parte mobile (Fig.2).
- 2 - Forate fino ad ottenere un foro di Ø11mm come da foglio di istruzioni allegato all'accessorio (togliete le scorie).
- 3 - Fate due fori Ø12 sul binario in corrispondenza delle colonne di sostegno (Fig.2) per poter effettuare i collegamenti elettrici tra le fotocellule e il loro amplificatore (togliete le scorie).
- 4 - Inserite una catenella nel foro Ø12 preparato su di un lato e fatela scendere in corrispondenza del foro Ø11 sulla colonna.
- 5 - Estraetelo dal foro sulla colonna e agganciategli il cavo della cellula fotoelettrica.
- 6 - Tirate quindi la catenella e trascinate il cavo fino all'interno del binario facendo attenzione di non danneggiarlo.
- 7 - Ripetete l'operazione per l'altro lato.
- 8 - Incastrate le due fotocellule sulle colonne.
- 9 - Fissate l'amplificatore delle fotocellule in uno spazio libero del binario eseguendo due fori Ø3mm e usando due viti VTSCR3,5x16 (non occupato da altri componenti della porta automatica).
- 10 - Collegate le fotocellule all'amplificatore come da istruzioni.
- 11 - Collegate l'amplificatore al quadro contatti.

INSTALLAZIONE DEI SENSORI INFRAROSSO INTERNO ED ESTERNO (Fig. 9 - 10)

MONTAGGIO SENSORE ESTERNO

- 1 - Misurate il centro orizzontale della traversa e segnate il centro verticale della traversa per definire la base di fissaggio dell'adesivo di installazione del sensore.
- 2 - Utilizzate l'adesivo allegato al sensore per definire le forature per il fissaggio dello stesso e per il passaggio dei suoi cavi.
- 3 - Una volta eseguite le forature togliete l'adesivo e fate passare il cavo elettrico dall'esterno attraverso la traversa fino ad apparire nel binario.
- 4 - Fissate il sensore e collegate il cavo elettrico come da istruzioni.

MONTAGGIO SENSORE INTERNO

Eseguite la stessa procedura di foratura del sensore esterno sul coperchio del binario.

INSTALLAZIONE CENTRALE DI COMANDO (Fig. 5)

- 1 - Fissate la centrale di comando al binario.
- 2 - I cavi dei sensori e delle fotocellule devono passare sotto alla centrale di comando e agli altri componenti per non toccare parti in movimento (utilizzate i fermi adesivi in dotazione). Collegate i cavi dei sensori al quadro contatti utilizzando le morsettiere CN4 e CN5.
- 3 - Fissate il motore e collegatelo alla centrale di comando utilizzando il connettore CON6.
- 4 - Collegate la terra del motore alla centrale di comando.
- 5 - Inserite il connettore a 9 fili nella centrale di comando.
- 6 - Mettete il coperchio alla centrale di comando e bloccatelo avvitandogli le sue viti.
- 7 - Verificate che i cavi non siano tesi.

INSTALLAZIONE QUADRO CONTATTI (Fig. 5 - 6)

- 1 - Fissate il quadro contatti delle fotocellule, dei sensori e dei comandi al binario. Ricollegate il cavo di terra proveniente dal quadro di comando ad uno dei suoi bulloni di fissaggio.
- 2 - Togliete il coperchio.
- 3 - Collegate il cavo con terminale a 9 fili.
- 4 - Collegate i fili verde e giallo (CN3 n°4 e N°5) al contatto dell'amplificatore delle fotocellule e i fili marrone e rosso (CN3 n°1+ e n°2) per alimentarlo a 24Vdc.
- 5 - Inserite i cavi dei sensori nel quadro contatti e collegateli a 24Vdc, rispettando i morsetti dedicati al sensore esterno e al sensore interno e la polarità o non opereranno correttamente.
- 6 - Per gli altri collegamenti fate riferimento allo schema in Fig.6 e al manuale del programmatore della porta JVOP-100.
- 7 - ~~Chiudete e fissate con le sue viti il coperchio, chiudendo i fili in più che avanzano (isolandoli).~~

FINE DELL'ASSEMBLAGGIO DEI COMPONENTI ELETTRICI (Fig. 5)

- 1 - Montate il tensionatore della cinghia.
- 2 - Collegate l'alimentazione tra il pulsante magnetotermico, il filtro, l'alimentatore e la centrale di comando.
- 3 - Bloccate i cavi con i fermi adesivi in dotazione per evitare che si muovano e controllate anche che non vengano schiacciati dai componenti che avete fissato al binario.

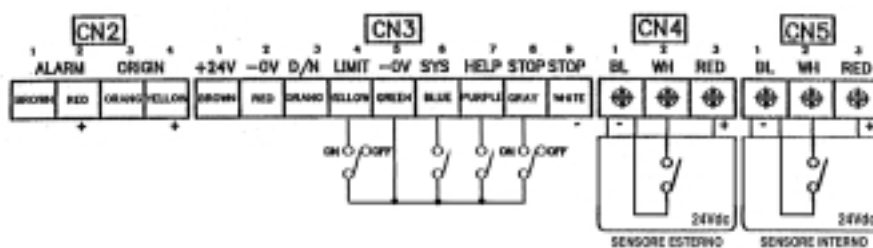

Fig6

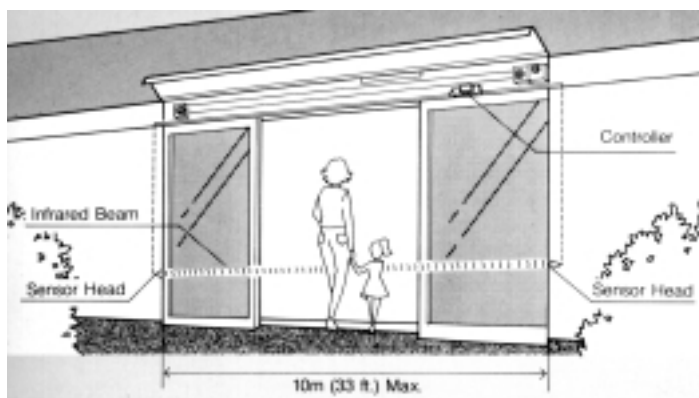

Fig7



Fig.9

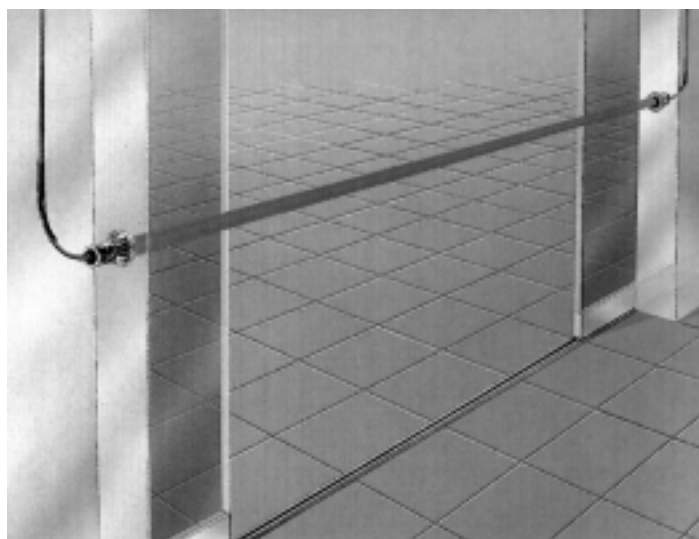

Fig.8

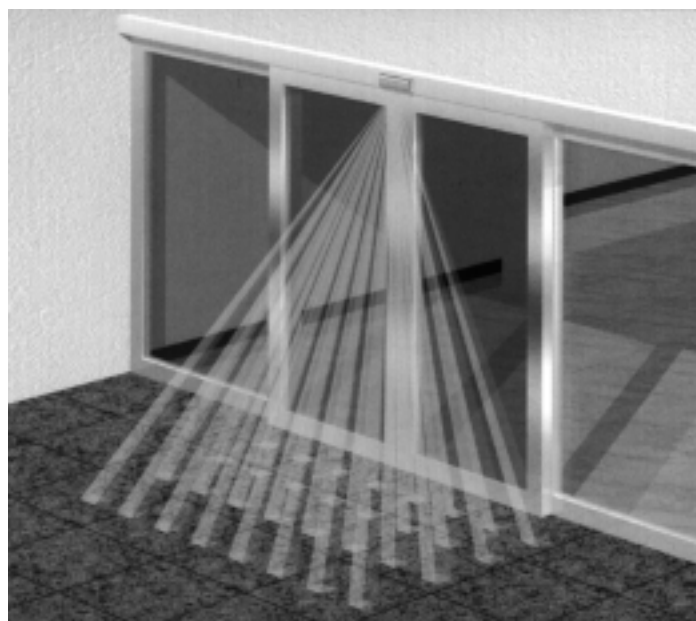

Fig.10

MONTAGGIO DELLA PORTA AL BINARIO

- 1 - Usate panni sia come appoggio alla porta sia per manipolarla per evitare che rimanga segnata durante il montaggio.
- 2 - Fissate i piatti di ferro (Optional) sopra alla porta per consentire il fissaggio degli attacchi superiori (Fig.4).
- 3 - Le guide a pavimento devono essere di materiale anti-frizione come PVC, Nylon, Teflon, Acciaio inossidabile.



N.B.: Assicuratevi del regolare scorrimento delle ante. Per far ciò spingete con un dinamometro la porta scorrevole per tutta la sua corsa. Il valore massimo accettabile deve essere di 0,5Kg. Questo valore deve essere identico nei due sensi di marcia. Se è diverso significa che il binario non è perfettamente orizzontale.

- 4 - Smontate l'attacco fissato alla cinghia.
- 5 - Montate la cinghia tra motore e tensionatore. **Spostate la porta in modo che l'estremità dell'attacco della porta si trovi ad 1 metro dalla puleggia del motore. Regolate la tensione della cinghia verificando che, esercitando una forza di 1Kg verso il basso a 50cm dalla puleggia del motore, ne provochi una flessione da 15 a 25mm massimo.**
- 6 - Avvitare le viti ai piatti sopra la porta e agganciatele agli attacchi del binario.
- 7 - Regolate quindi l'altezza della porta dal terreno usando le viti di registrazione degli attacchi (tra pavimento e porta 5÷10mm).
- 8 - Bloccate l'attacco della cinghia ad uno degli attacchi di sostegno della porta così da agganciare la porta al sistema di movimento.
- 9 - Fissate i fermi meccanici di movimento al binario. **Fissate il fermo meccanico che ferma l'apertura mantenendo una distanza di 5mm o più per prevenire l'urto della porta sul fermo.** Il fermo viene normalmente usato per le regolazioni, ma solo come fermo di sicurezza in caso di apertura manuale o di emergenza. Fissate i fermi avvitando i dadi mentre tirate la parte superiore verso di voi. **Per un fissaggio perfetto dei fermi sulla guida c'è una rondella extra nel lato interno del fermo per fissare la vite extra.**

CONTROLLI FINALI

- 1 - Verificate lo spazio tra porta mobile e colonne, e tra porta e pavimento, osservando se esistono ostacoli al movimento, prima di dare tensione.
- 2 - Date tensione utilizzando l'apposito pulsante magneto-termico. Con porta a metà corsa, dopo circa 10 secondi di attesa, la porta deve aprire. Se non apre, ma chiude, togliete tensione e spostate il microinterruttore posizionato su un lato del quadro di comando, vicino ai led rosso verde, a lato del connettore a 9 fili (Fig.5). Ridate tensione.
- 3 - Muovete la porta a mano per verificare che non ci siano attriti.
- 4 - Controllate il corretto intervento dei sensori.
- 5 - Fissate gli adesivi che segnalano che la porta è automatica e applicate il coperchio frontale (opzionale).
- ~~6 - Consegnate il manuale della porta all'utente.~~



PROGRAMMARE LA PORTA CON IL PROGRAMMATORE

- 1 - Collegate il programmatore al connettore esterno (Fig.5).
- ~~2 - Prendete il programmatore ed eseguite i settaggi come indicato dal suo manuale istruzioni.~~

ANORMALITÀ E ALLARMI



Questo controllo dà la segnalazione della protezione dei circuiti, delle regolazioni sbagliate e delle manovre anomale con un allarme sonoro.

LISTA DEGLI ALLARMI

N°1

Intervento	Rilevamento OC o batteria scarica
Causa	Rilevamento di corrente eccessiva o di batteria scarica
Uscita di allarme e soluzione	Suono continuo in uscita, blocco delle operazioni
Cancellazione Allarme	Togliere e ridare tensione alla porta automatica

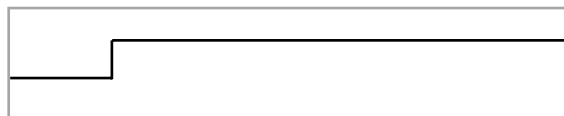

Note: Possibili cause possono essere un guasto elettronico provocato da una sovratensione di rete, le manovre sotto sforzo in una direzione o che il movimento sia impossibile a causa del deragliamento della porta causato da un difetto della struttura. La segnalazione di errore può essere eliminata togliendo e ridando tensione alla porta, quindi è preferibile ricontrollare il programma dopo aver eseguito tutti i controlli meccanici necessari.

N°2

Intervento	Protezione termica
Causa	Riscaldamento anormale del circuito
Uscita di allarme e soluzione	Suona 1 volta - si interrompe - suona ancora fermando il movimento
Cancellazione Allarme	Togliere e ridare tensione alla porta automatica

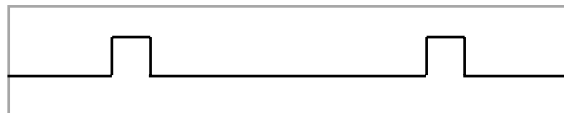

Note: Il surriscaldamento anormale viene rilevato da un sensore elettronico. Possibili cause sono un accresciuto attrito durante il movimento, o il peso eccessivo della porta. Dopo aver controllato, ridate tensione alla porta automatica.

N°3

Intervento	Lettura anormale dell'apertura
Causa	Quando la lettura dell'autoapprendimento in apertura è inferiore a 30cm
Uscita di allarme e soluzione	Suona 2 volte - si interrompe - suona ancora 2 volte fermando il movimento
Cancellazione Allarme	Togliere e ridare tensione alla porta automatica

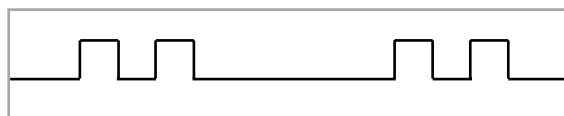

Note: Questo difetto è causato da sporco all'interno della guida o operazione di apprendimento interrotta o da una mancanza di corrente.

N°4

Intervento	Rilevamento della potenza d'impatto durante l'apertura
Causa	Ostacolo al movimento durante la fase di apertura
Uscita di allarme e soluzione	Il buzzer suona tre volte. La porta si chiude automaticamente
Cancellazione Allarme	Si reimposta automaticamente

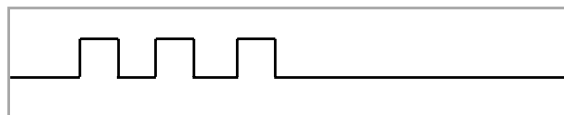

Note: Questo capita quando l'apertura viene fermata a causa di sporco nella guida o similari. Se la porta incontra un'ostacolo nella direzione d'apertura suona. Se viene letto 3 volte di seguito, allora il programma si modifica in automatico e la larghezza d'apertura si modifica automaticamente. Per ripristinare l'apertura precedentemente impostata è necessario togliere e ridare tensione.

Intervento	Rilevamento della potenza d'impatto durante la chiusura
Causa	Ostacolo al movimento durante la fase di chiusura
Uscita di allarme e soluzione	Il buzzer non suona. La porta riapre automaticamente
Cancellazione Allarme	Si reimposta automaticamente

Note: Questo capita quando la chiusura viene fermata a causa di sporco nella guida o da un ostacolo urtato dalla porta. La porta riapre istantaneamente e le operazioni continuano normalmente. Se la porta incontra un'ostacolo nella direzione di chiusura, e questo viene letto 3 volte di seguito, allora il programma si modifica in automatico e la larghezza di chiusura si modifica automaticamente. Per ripristinare la chiusura totale è necessario togliere e ridare tensione.

N°5

Intervento	Assorbimento anormale del magnete dell'elettrochiavistello c/cavo di sblocco
Causa	Serratura difettosa
Uscita di allarme e soluzione	Suona 4 volte - la porta si ferma
Cancellazione Allarme	Togliere e ridare tensione alla porta automatica

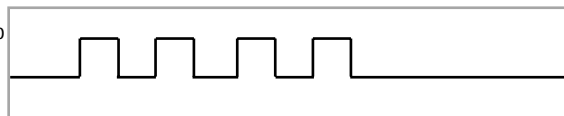

Note: Questo difetto può capitare solo se è installata una serratura elettrica alla porta. Possibili cause sono da imputare al mancato sganciamento del perno e a un'errata regolazione del fincorsa. Un'ispezione prima di ridare tensione è consigliata.

N°6

Intervento	Decelerazione difettosa
Causa	Urto anormale contro i fermi di apertura e chiusura.
Uscita di allarme e soluzione	Suona 5 volte - la porta si ferma
Cancellazione Allarme	Togliere e ridare tensione alla porta automatica

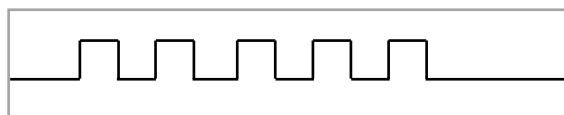

N°7

Intervento	Manovra difettosa
Causa	È rilevata quando la manovra si interrompe impropriamente
Uscita di allarme e soluzione	Suona ad impulsi continuamente - la porta si ferma
Cancellazione Allarme	Togliere e ridare tensione alla porta automatica

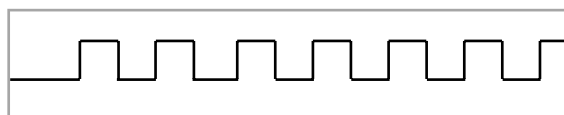

Note: Questa segnalazione si ha quando la porta deraglia oppure se si incontrano ostacoli o si comanda la porta con l'elettrochiavistello manuale ancora agganciata.

N°8

Intervento	Blocco di potenza
Causa	Tentativo di intrusione con blocco di potenza inserito
Uscita di allarme e soluzione	Suona con continuità
Cancellazione Allarme	Togliere e ridare tensione alla porta automatica

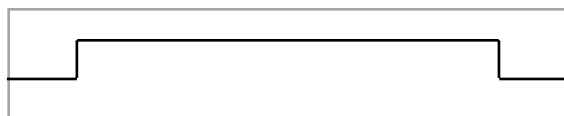

Note: Questa segnalazione si ha quando il blocco di potenza è selezionato (CO-11 opzione 1) e qualcuno cerca di aprire la porta forzandola.

MANUALE UTENTE

PRIMA DI USARE IL PRODOTTO:

Sblocchi la porta e dia tensione all'impianto. Il computer parte misurando l'ampiezza dell'apertura.

Prende circa dieci secondi il riscaldamento del sistema dopo che avete dato tensione all'impianto. Allora il sensore/i iniziano a operare. Per favore sia sicuro che la porta/e apra e chiuda normalmente.

La porta/e apre una volta e chiude completamente.

Per favore controlli che venga tolta la tensione all'impianto quando chiude a chiave la porta/e durante la notte o le feste.

COME TENERE LA PORTA APERTA:

Tolga tensione all'impianto e apra la porta/e manualmente.

AVVERTIMENTO: Non togliete tensione all'impianto quando la porta si sta muovendo.

IN CASO DI MANCANZA DI CORRENTE:

La porta/e può essere aperta e chiusa manualmente. Appena la corrente ritorna, la porta/e automaticamente recupera la sua normale operatività.

In caso abbiate installato un elettrochiavistello con sblocco manuale, agite sul suo cavo di sblocco prima di muovere la porta.

INFORMAZIONI SULLA MANUTENZIONE E PRECAUZIONI DI SICUREZZA

COME EVITARE INCIDENTI:

È estremamente pericoloso attraversare la porta entrando lateralmente perché il sensore non lavora in queste aree. Noi vi consigliamo di mettere un avviso o un ostacolo per evitare incidenti. In caso qualcuno venga preso nella porta/e, la porta/e automaticamente inverte il movimento riaprendosi completamente. Dopo due secondi il sensore riparte e la porta/e automaticamente chiude.

Le fotocellule devono essere fissate sui lati della porta in modo tale da proteggere l'area dell'apertura della porta.

Le fotocellule riaprono la porta e la mantengono aperta per tutto il tempo che un'ostacolo interrompe il loro raggio infrarosso.

UTILIZZARE LA PORTA AUTOMATICA CORRETTAMENTE:

Qualsiasi forte vibrazione o colpo alla porta/e mentre questa si sta muovendo può causare problemi. Non "FERMI" o "SPINGA" la porta/e forzandola.

Prima di trasportare merci attraverso la porta/e o prima di pulirla/e, tolga tensione all'impianto e apra la porta/e manualmente.

AVVERTIMENTO: Per favore si assicuri che le sue mani e le sue dita non vengano schiacciate dalle ante quando aziona la porta manualmente.

Controlli che l'acqua non entri nel sensore/i, nelle fotocellule o nel corpo dell'operatore quando lo pulisce.

PULITE LA GUIDA SOTTO LA PORTA/E REGOLARMENTE:

La porta/e non lavora agevolmente quando la polvere si raccoglie nella guida a pavimento. Pulite la guida a pavimento regolarmente e rimuovete i sassi e le foglie non appena li vedete.

RISOLUZIONE DEI PROBLEMI

Se trovate un problema usando l'operatore, utilizzate le seguenti istruzioni per risolverlo prima di chiamare l'Assistenza.

SINTOMO	CAUSA	AZIONE CORRETTIVA
A) La porta/e chiude normalmente ma apre lentamente. B) La porta/e non apre.	A) La larghezza della porta non è stata confermata. B) La porta/e è chiusa a chiave. La porta/e non può essere aperta manualmente se è chiusa a chiave. Non c'è corrente. Il sensore non funziona e l'indicatore è spento.	A) Apra la porta/e ridia tensione all'impianto. Sbloccchi la porta/e. Ridia tensione all'impianto. Guardi le istruzioni allegate al sensore.
C) La porta/e segnala degli errori di quando in quando.	C) Ci sono oggetti come tende e vasi da fiori che disturbano il sensore/i. C'è qualche cosa che diffonde forti interferenze elettriche vicino al sensore/i.	C) Posizioni l'oggetto/i lontano dal sensore/i.
D) La porta/e non chiude.	D) Il sensore/i o le fotocellule non funzionano a causa della polvere o dell'umidità interna.	D) Guardi le istruzioni allegate (Asciughi il sensore/i e le fotocellule con un panno).
E) La guida fa un rumore metallico.	E) C'è fanghiglia, polvere, sassi dentro o sopra la guida a pavimento.	E) Pulisca con un aspirapolvere la polvere o i sassi o spruzza olio sulla guida a pavimento.

Quando trovate un problema, prima di tutto per favore togliete e ridate corrente.

Se il problema persiste dopo che avete controllato, togliete corrente e chiamate il vostro installatore RIB di fiducia. Per esempio: Una porta che fa un rumore anormale durante il movimento o che non lavora perfettamente. **NON TENTATE DI RIPARARE L'ELETTRONICA DA SOLI.**

CARATTERISTICHE TECNICHE

Servizio	CONTINUO
Alimentazione	230V - ±10% 50/60Hz 3A
Peso massimo della porta	se un'anta (30 ÷ 150Kg) se due ante (30Kg ÷ 110Kg ciascuna)
Apertura massima della porta	30cm ÷ 3mt
Velocità della porta in apertura	100mm/s ÷ 914mm/s per anta
Velocità della porta in chiusura	100mm/s ÷ 914mm/s per anta
Tempo di attesa della chiusura automatica	0,3s a 60s
Forza manuale (inferiore a 110N) da applicare alla porta per aprirla in caso di mancanza di corrente	3Kg o meno (se la porta pesa 70Kg) 5Kg o meno (se la porte sono due e pesano 70Kg ciascuna)
Potenza motore	50W (con funzione di Spinta in accelerazione inserita)
Microcomputer	Incorporato
Sistema di movimento	Motore elettrico accoppiato ad un ingranaggio di riduzione
Urti	Software incorporato per assorbire gli urti contro la porta (con inversione di manovra)
Funzioni di sicurezza	Controllo ad ogni operazione (di apertura, chiusura, di movimento a bassa velocità, Forza di scorrimento della porta settabili utilizzando 41 opzioni) Solo tramite Programmatore Opzionale
Metodo di programmazione	A parete
Tipo di montaggio	6n°1.T5
Materiale del binario	Cinghia ad alta resistenza SUPER TORQUE 120S8M R8K 009

Batteria da utilizzare in mancanza di corrente (opzionale)	Batteria Ni-Cd 12V 1200mAh
Sistema di bloccaggio della porta (Incorporato)	Quando questa funzione è attiva e la porta viene forzata, una suoneria incorporata suonerà. Attenzione: questo sistema non funziona quando manca corrente.
Serratura elettrica (opzionale)	La serratura elettrica può lavorare abbinata al sistema di bloccaggio della porta incorporato. In caso di mancanza di corrente la serratura elettrica sbloccherà o bloccherà la porta nel momento in cui viene a mancare la tensione a seconda del tipo adottato.
Allarmi di attenzione (equipaggiamento standard)	Se un ostacolo si interpone al movimento, o capita un malfunzionamento, una suoneria incorporata suonerà (7 tipi di suono diversi dove ognuno indicherà un problema differente).
Connessioni particolari	Possibilità di collegare la porta automatica ad allarmi o a segnalatori di fumo.
Attacchi regolabili	Questi attacchi sono standard.

ALTRE FUNZIONI

Sistema di risparmio energetico
 Sistema di sicurezza per ottenere l'inversione del movimento
 Velocità della porta regolabile con funzionamento a batteria in caso di mancanza di corrente (se la batteria è collegata)
 Sistema giorno/notte
 Pausa prima di ottenere la chiusura automatica regolabile
 Possibilità di collegare un contamanovre - Questo sistema può controllare il numero di cicli o il numero di ingressi.
 Possibilità di collegare un temporizzatore, un termostato o un orologio settimanale giornaliero.

ALTRE OPZIONI

ACG4600	PROGRAMMATORE JVOP-100 con cavo
ACG4632	SELETTORE 6 FUNZIONI
ACG8013	FOTOCELLULE MINIATURIZZATE CON AMPLIFICATORE
ACG8014	COPPIA AGGIUNTIVA FOTOCELLULE
ACG4610	SENSORE AD INFRAROSSO ATTIVO
ACG4612	BATTERIA DI EMERGENZA
ACG4614	SERRATURA ELETTRICA CON SBLOCCO AUTOMATICO IN MANCANZA DI CORRENTE
ACG4616	ELECTRIC LOCK WITH CABLE RELEASE
ACG4618	COPERCHIO COLORE ARGENTO L=1,6 ÷ 2,4mt
ACG4620	COPERCHIO COLORE ARGENTO L=2,4 ÷ 3mt
ACG4622	COPERCHIO COLORE ARGENTO L=3 ÷ 4,2mt
ACG4624	COPERCHIO COLORE ARGENTO L=4,2 ÷ 6mt
ACG4626	PIATTI DI FISSAGGIO IN FERRO TRA ATTACCHI E PORTA
ACG4628	GUIDA A TERRA REGISTRABILE NORMAL (per porta con profilo spessore 28,5 ÷ 43mm)
ACG4630	GUIDA A TERRA REGISTRABILE LARGE (per porta con profilo spessore 42 ÷ 59mm)

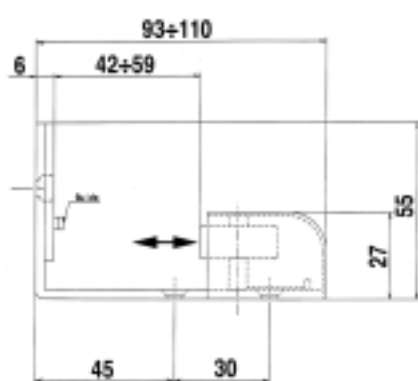

Cod.ACG4630

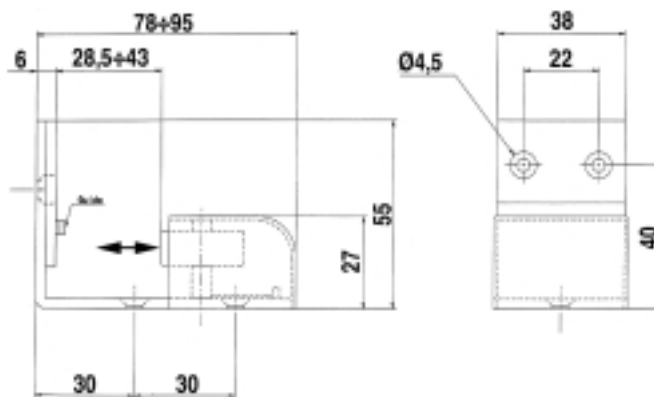

Cod.ACG4628

CONTROL DE LAS CONDICIONES DE LA PUERTA

- 1 - Verificar las dimensiones del dispositivo operador y del contramarco de aluminio controlando que correspondan a los datos del proyecto y del orden.
- 2 - Controlar la nivelación del pavimento.
- 3 - Verificar que la tensión de alimentación corresponda a la indicada como tensión de entrada del dispositivo operador.
- 4 - Verificar que la estructura del soporte del dispositivo operador sea suficientemente sólida para sostener el peso de la traviesa y de las hojas; además debe estar fija y firmemente bloqueada.
- 5 - Verificar la altura de la abertura en ambos lados.
- 6 - Medir el ancho total de la abertura.
- 7 - Medir el ancho de la puerta.
- 8 - Medir la altura de la puerta

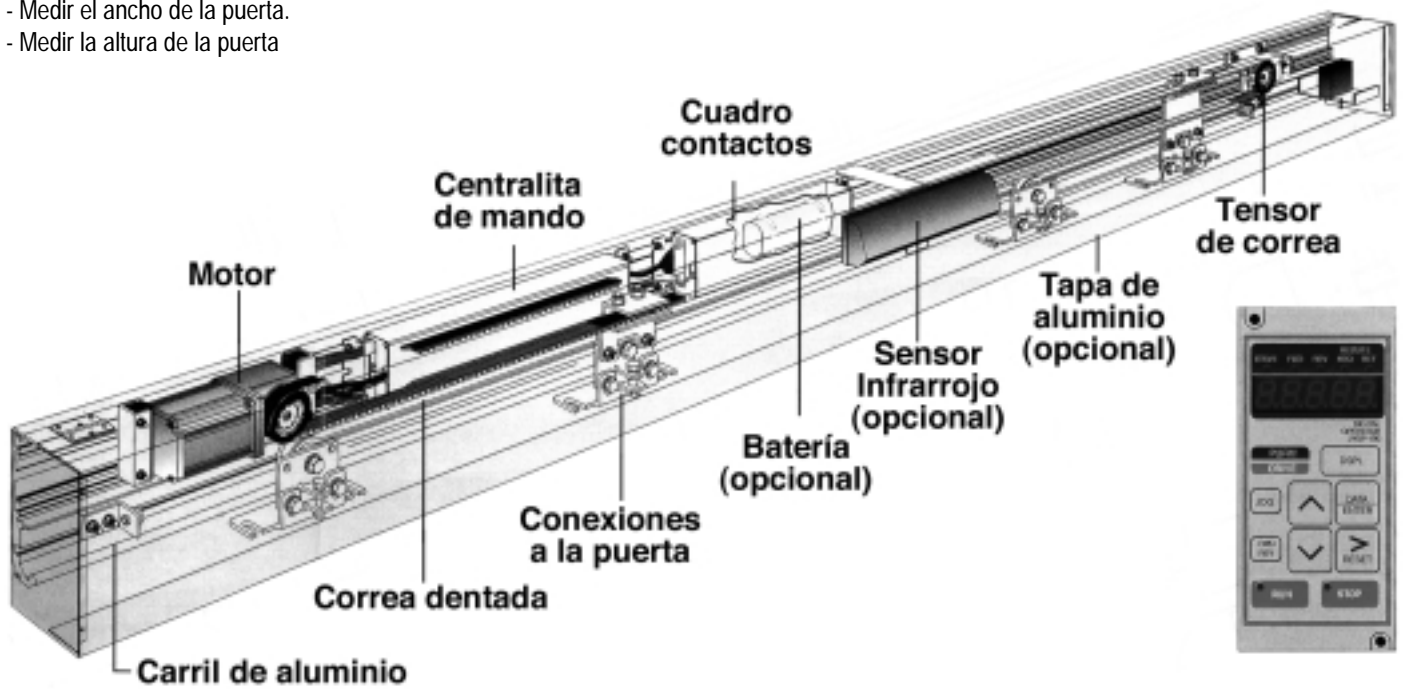

INSTALACIÓN DEL CARRIL EN LA TRAVIESA

- 1 - Atornillar los dos paneles de aluminio en los costados del carril (opcionales) con los tornillos adjuntos (VTSCR4,9x15).
- 2 - Desenchufar los conectores de la centralita de mando, del cuadro de contactos y de los accesorios.
- 3 - Desmontar del carril (marcando PREVIAMENTE con un rotulador los puntos para la fijación de los siguientes componentes): la correa, el enganche de la puerta fijado en ella, el otro enganche de la puerta, la centralita de mando, el cuadro de contactos, el motor y el tensor de polea. Proceder atentamente para que los cables eléctricos no sufran daños al retirar la centralita de mando.
- 4 - Realizar con un taladro eléctrico orificios de $\varnothing 7,5$ mm (si se usan tornillos de 8 mm) en los puntos indicados en la fig. 3. Los orificios deben ser realizados a una distancia no superior a 30 cm entre ellos, tal como aparece indicado en fig. 4. Quitar cuidadosamente las escorias de modo que no entren en contacto con los aparatos eléctricos que luego serán reinstalados en el carril (cuanto más pesada sea la puerta, más tornillos se requerirán para su fijación). Usar tornillos de fijación cuya cabeza no obstaculice el desplazamiento de las ruedas sobre el carril y la colocación de los componentes.
- 5 - Practicar en el carril un orificio de $\varnothing 16$ mm, a 10 cm. de distancia de uno de los extremos, para instalar un pasacable PG9 y permitir el paso del cable de alimentación. Si se desea hacer pasar por el mismo orificio también los cables del selector de mando, se debe practicar un orificio más grande, de $\varnothing 22$ mm, y utilizar un pasatubo de $\varnothing 20$ mm.
- 6 - Verificar que el dorso del cajón quede en posición perpendicular al pavimento y no sea deformado en sentido longitudinal por la forma de la pared. Si la pared no está derecha y plana, se deben agregar espesores, sobre los cuales se deberá fijar el carril.
- 7 - Realizar tres orificios de $\varnothing 5,5$ (para tornillos autorroscantes de $\varnothing 6$) a 25 mm sobre el borde inferior de la traviesa, en los extremos derecho e izquierdo y en el centro de la misma, para enroscar tres tornillos que servirán de soporte cuando se enganchará provisionalmente el carril a la traviesa.
- 8 - Controlar con un nivel que el carril esté perfectamente horizontal antes de proceder a la fijación en la traviesa (utilizando los orificio realizados anteriormente en el carril)



VISTA DESDE EL INTERIOR



VISTA DESDE EL INTERIOR



Fig.2

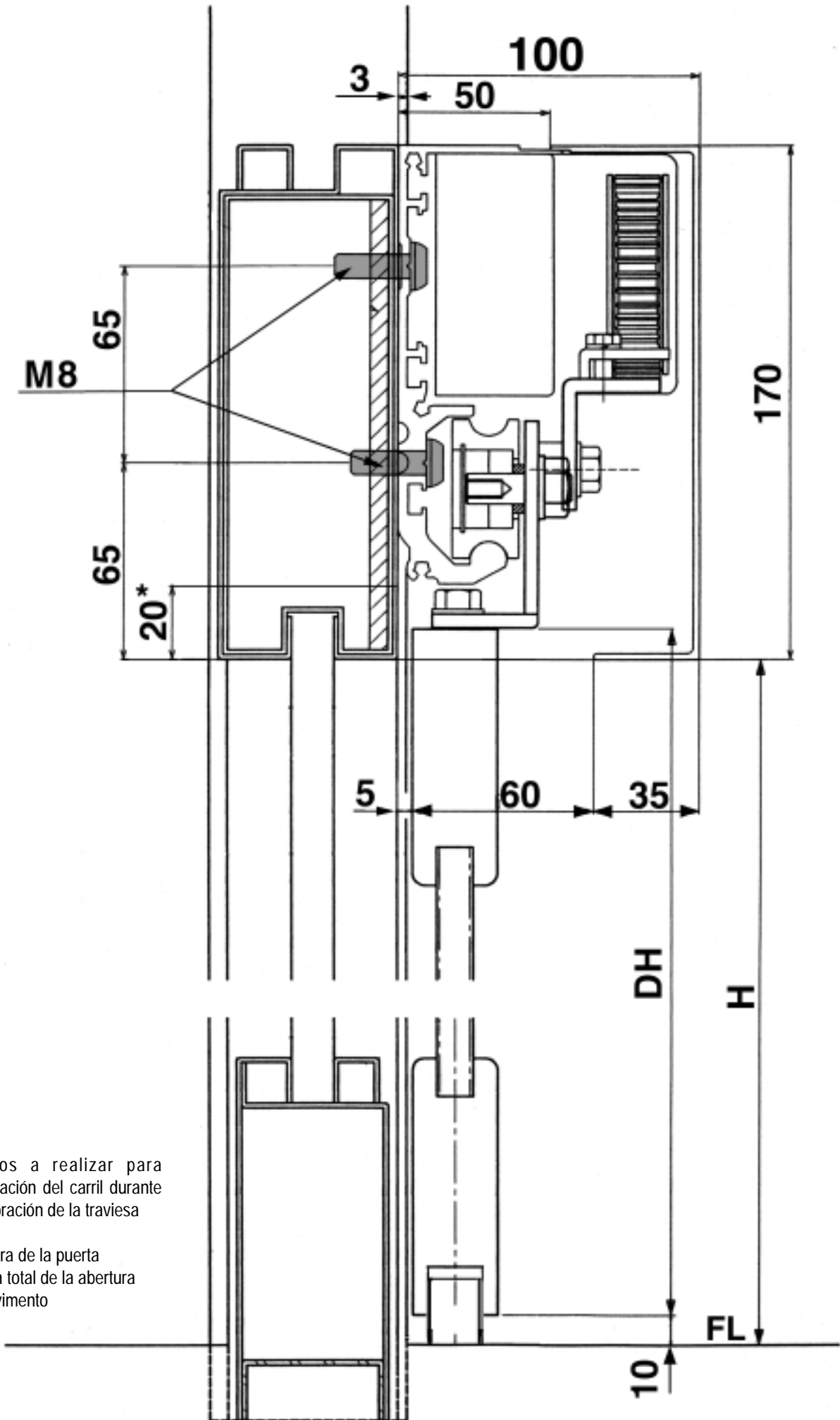

* Orificios a realizar para sustentación del carril durante la perforación de la traviesa

DH= altura de la puerta
H= altura total de la abertura
FL = Pavimento

Fig.3

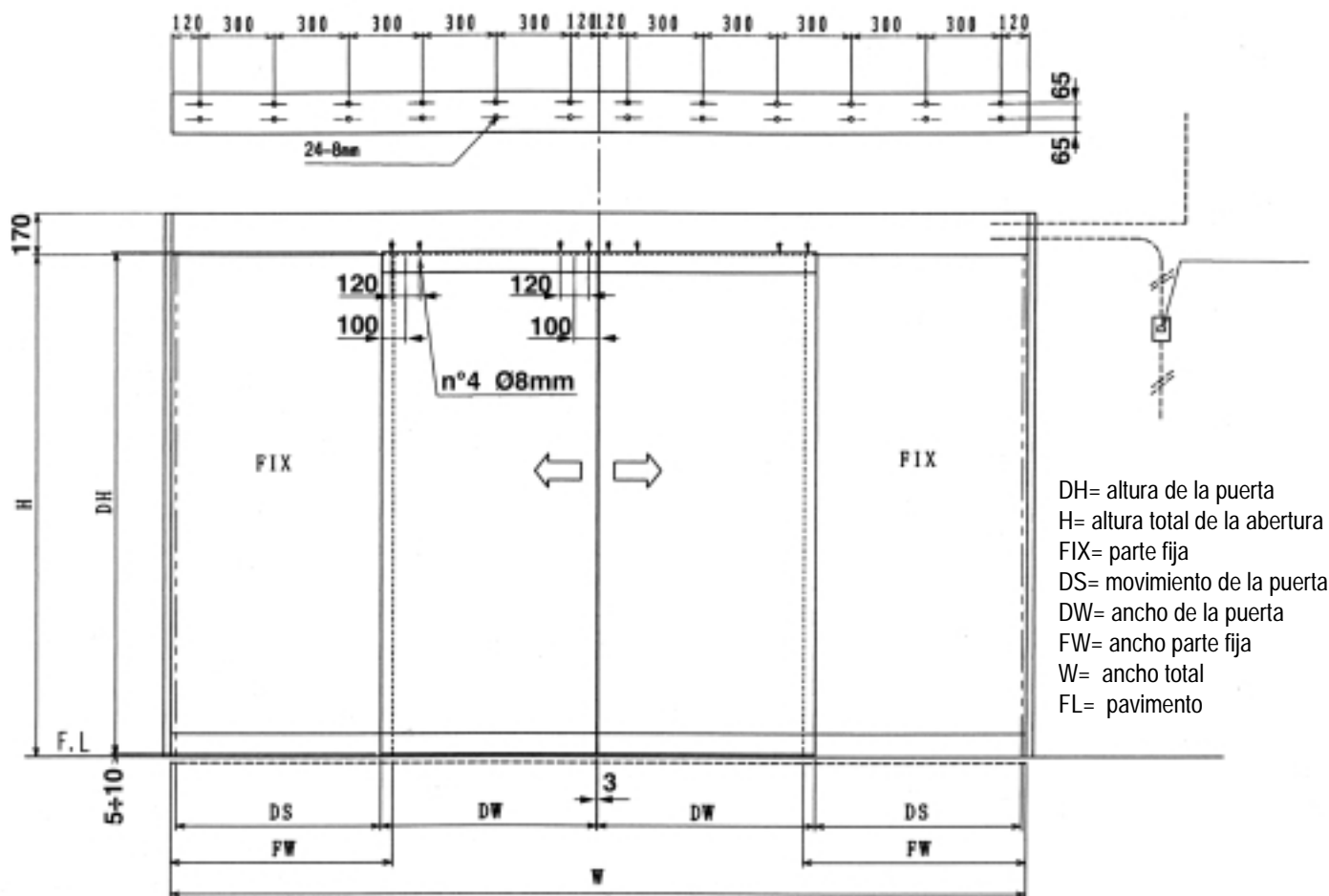

Fig.4

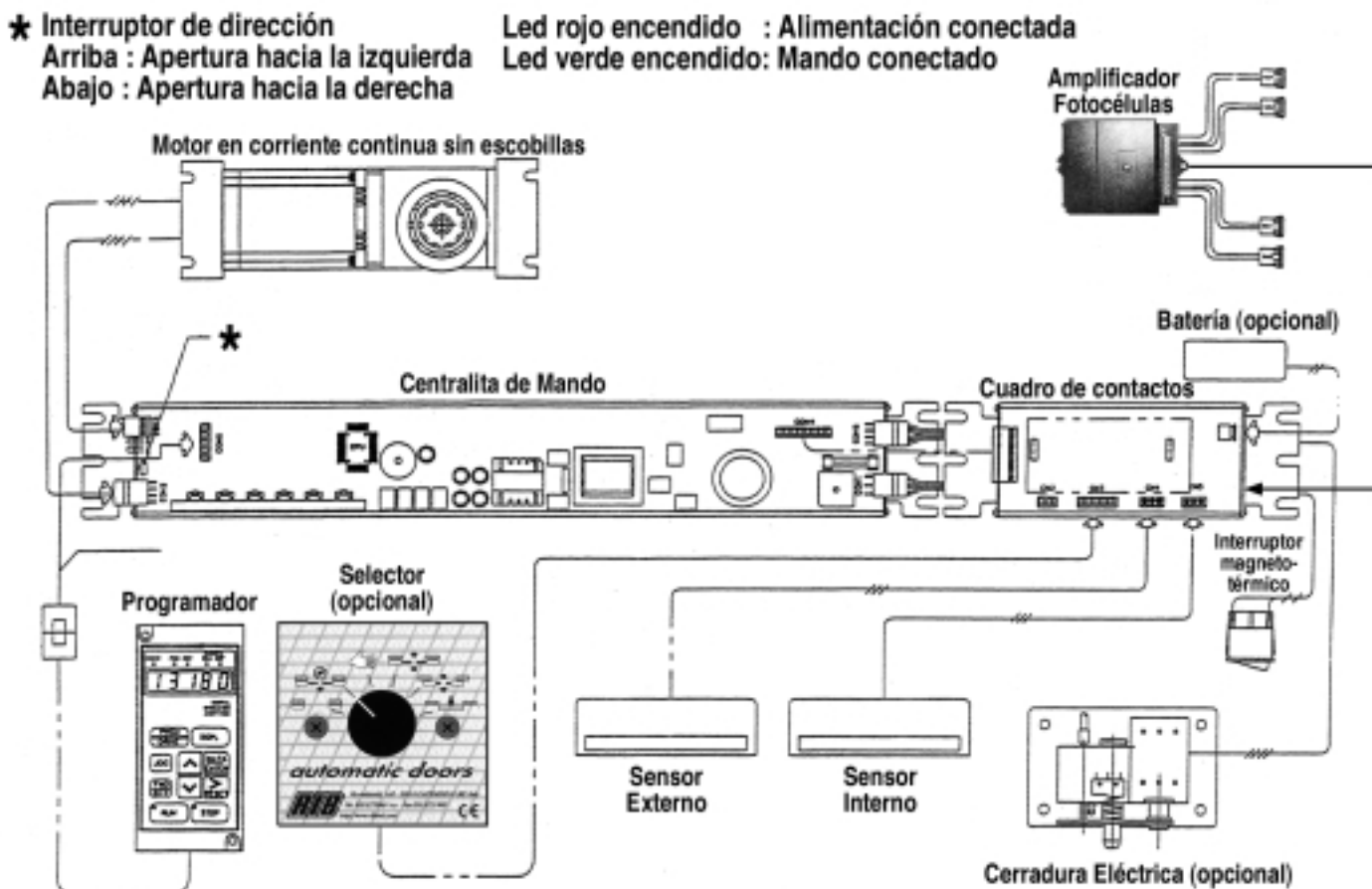

Fig.5

CONEXIONES PUERTA AUTOMÁTICA



ALIMENTACIÓN FOTOCÉLULAS - Conector CN3 hilos 1 marrón(+) 2 rojo(-) - tensión disponible 24 Vcc

SEÑALES DE SALIDA CONECTOR CN2:

- ALARM** - Alimentación para señalización de alarma - Conector CN2 hilos 1 marrón hilos 2 rojo - suministra 24 V en caso de emergencia.
ORIGIN - Alimentación de 24 Vcc para señalar la posición de la puerta o de la operación en curso - conector CN2 hilos 3 naranja hilos 4 amarillo
 - Esta señalización se obtiene mediante la función CO-29 disponible en el programador.

SEÑALES DE ENTRADA AL CUADRO CONTACTOS CN3:

NOTA: TODOS LOS CONTACTOS SON DEL TIPO NORMALMENTE ABIERTOS (NA)

- | | | | |
|------------------|-------------------------------|---|---|
| STOP-STOP | - Botón de stop | - Conector CN3 hilos 8 gris 9 blanco | - Bloquea todas las operaciones |
| 0-HELP | - Botón de apertura | - Conector CN3 hilos 5 verde 7 violeta | - Es esencialmente un mando de apertura, pero puede cambiar de función según el tipo de modalidad operativa activada |
| 0-SYS | - Interruptor operativo | - Conector CN3 hilos 5 verde 6 azul | - Determina el desenganche de la cerradura eléctrica y selecciona el tipo de funcionamiento de los sensores |
| 0-LIMIT | - Conexión para fotocélulas** | - Conector CN3 hilos 5 verde 4 amarillo | - Es esencialmente un mando de apertura, pero puede cambiar de función según el tipo de modalidad operativa activada |
| 0-D/N | - Interruptor día/noche | - Conector CN3 hilos 5 verde 3 naranja | - Es esencialmente un mando de apertura, pero puede cambiar de función según el tipo de modalidad operativa activada. Este interruptor no se habilita sin el sistema de cerradura eléctrica |
| INSIDE | - Sensor interno* | - Bornera CN4 | - Es esencialmente un mando de apertura, pero puede cambiar de función según el tipo de modalidad operativa activada |
| OUTSIDE | - Sensor externo* | - Bornera CN5 | - Es esencialmente un mando de apertura, pero puede cambiar de función según el tipo de modalidad operativa activada |

* para las conexiones de los sensores a las borneras CN4-CN5 véase el manual de instrucciones correspondiente

**para las conexiones de las fotocélulas a las borneras CN3 véase el manual de instrucciones correspondiente

INSTALACIÓN DE LAS FOTOCÉLULAS Y DE LAS CONEXIONES ELÉCTRICAS (FIG.7-8)

- 1 - Medir 40÷60 cm a partir del suelo sobre ambos lados de la abertura y predisponer la perforación de las columnas a 10 cm de distancia máxima de la parte móvil (fig.2).
- 2 - Perforar hasta obtener un orificio de Ø11 mm tal como se indica en la hoja de instrucciones adjunta al accesorio (quitar las escorias).
- 3 - Practicar dos orificios de Ø 12 en el carril que corresponde a las columnas de soporte (fig.2) para poder efectuar las conexiones eléctricas entre las fotocélulas y el amplificador correspondiente (quitar las escorias).
- 4 - Introducir una cadenilla en el orificio de Ø12 preparado a un costado y hacerla bajar de manera que quede en correspondencia con el orificio de Ø11 en la columna.
- 5 - Extraerla por el orificio de la columna y engancharle el cable de la célula fotoeléctrica.
- 6 - A continuación tirar la cadenilla y arrastrar el cable hasta el interior del carril, procediendo con gran cuidado a fin de no dañarlo.
- 7 - Repetir la operación por el otro costado.
- 8 - Encajar las dos fotocélulas en las columnas.
- 9 - Fijar el amplificador de las fotocélulas en un espacio libre del carril (no ocupado por otros componentes de la puerta automática), practicando dos orificios de Ø 3 mm y usando dos tornillos VTSCR 3,5x16 .
- 10 - Conectar las fotocélulas al amplificador según las instrucciones.
- 11 - Conectar el amplificador al cuadro de contactos.

INSTALACIÓN DE LOS SENSORES INFRARROJOS INTERNO Y EXTERNO (Fig. 9-10)

MONTAJE SENSOR EXTERNO

- 1 - Medir el centro horizontal de la traviesa y marcar el centro vertical de la misma para definir la base de fijación del adhesivo para la instalación del sensor.
- 2 - Utilizar el adhesivo adjunto al sensor a fin de definir las perforaciones para la fijación del mismo y el paso de sus cables.
- 3 - Una vez realizadas las perforaciones quitar el adhesivo y hacer pasar el cable eléctrico desde el exterior a través de la traviesa hasta que aparezca en el carril.
- 4 - Fijar el sensor y conectar el cable eléctrico según las instrucciones.

MONTAJE SENSOR INTERNO

Proceder de la misma manera que para el sensor externo en la tapa del carril.

INSTALACIÓN CENTRALITA DE MANDO (Fig. 5)

- 1 - Fijar la centralita de mando al carril.
- 2 - Los cables de los sensores y de las fotocélulas deberán pasar por debajo de la centralita de mando y de los otros componentes para no tocar partes móviles (utilizar los fijadores adhesivos adjuntos). Conectar los cables de los sensores al cuadro de contactos utilizando las borneras CN4 y CN5.
- 3 - Fijar el motor y conectarlo a la centralita de mando utilizando el conector CON6.
- 4 - Conectar la tierra del motor a la centralita de mando.
- 5 - Insertar el conector de 9 hilos en la centralita de mando.
- 6 - Poner la tapa a la centralita de mando y bloquearla enroscando sus tornillos.

7 - Verificar que los cables no estén sometidos a tensión.

INSTALACIÓN DEL CUADRO DE CONTACTOS (Fig. 5 - 6)

- 1 - Fijar el cuadro de contactos de las fotocélulas, de los sensores y de los mandos al carril. Reconectar el cable de tierra proveniente del cuadro de mando a uno de los pernos de fijación.
- 2 - Quitar la tapa.
- 3 - Conectar el cable con terminal de 9 hilos.
- 4 - Conectar los hilos verde y amarillo (CN3 nº 4 y nº 5) al contacto del amplificador de las fotocélulas y los hilos marrón y rojo (CN3 nº 1+ y nº 2) para alimentarlo con 24 Vcc.
- 5 - Conectar los cables de los sensores en el cuadro de contactos y conectarlos a 24 Vcc, respetando los bornes correspondientes al sensor externo, al sensor interno y a la polaridad ya que, de lo contrario, no operarán correctamente.
- 6 - Para las otras conexiones véase el esquema en la Fig.6 y respétese las instrucciones del manual programador de la puerta JVOP-100
- 7 - Cerrar y fijar con los tornillos la tapa, cerrando los hilos que sobran (aislándolos).

CONCLUSIÓN DEL ENSAMBLAJE DE LOS COMPONENTES ELÉCTRICOS (Fig.5)

- 1 - Montar el tensor de la correa
- 2 - Conectar la alimentación entre el botón magnetotérmico, el filtro, el alimentador y la centralita de mando.
- 3 - Bloquear los cables con los fijadores adhesivos adjuntos para evitar que se muevan; además controlar que no sean aplastados por los componentes que han sido fijados al carril.

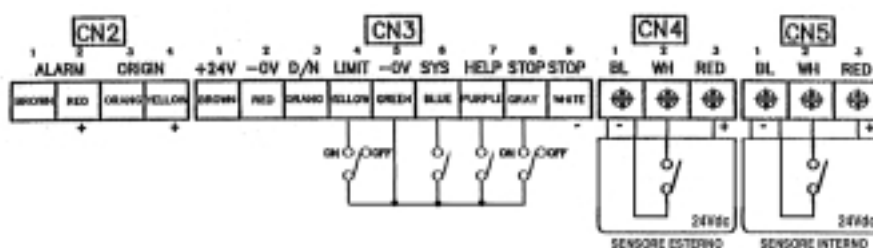

Fig6

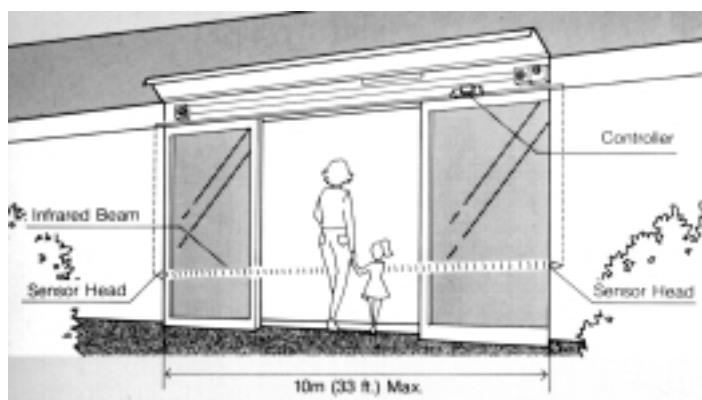

Fig7



Fig.9

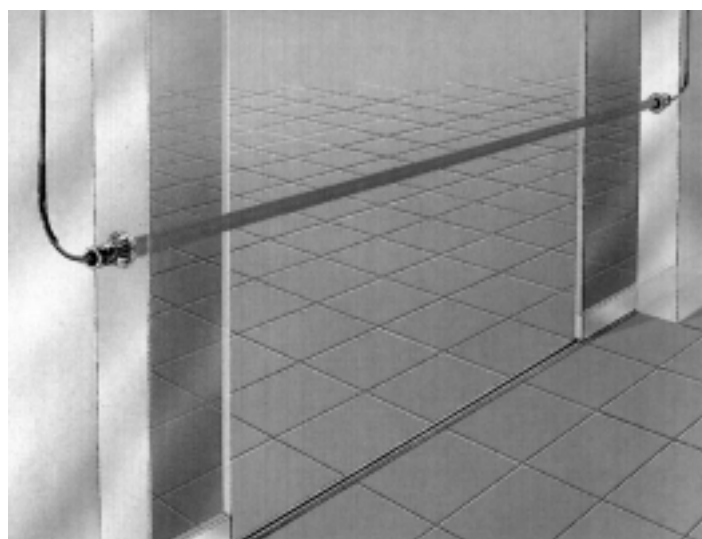

Fig.8

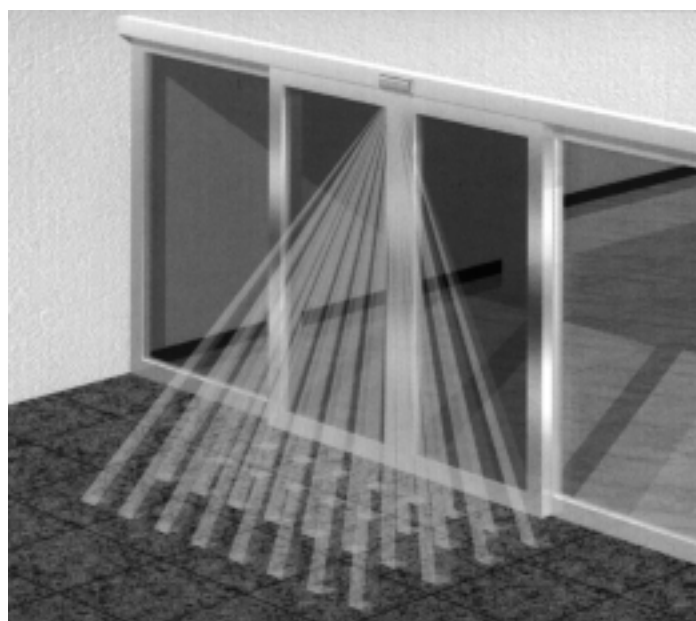

Fig.10

MONTAJE DE LA PUERTA EN EL CARRIL

- 1 - Usar paños para la protección de la puerta cuando será apoyada y durante su manipulación en el montaje, a fin de evitar marcas o raspaduras.
- 2 - Fijar los platos de hierro (opcional) sobre la puerta para permitir la fijación de las conexiones superiores (Fig.4).
- 3 - Las guías del pavimento deben ser de material anti-fricción, del tipo PVC, Nylon, Teflón o Acero inoxidable.



N.B: Controlar y reglar el deslizamiento de las hojas. Para hacer esto, mover la puerta deslizando con un dinamómetro para toda la cursa. El valor máximo aceptable debe ser de 0,5Kg. Este valor debe ser lo mismo en los dos sentidos de marcha. Si es diferente la correa no está horizontal.

- 4 - Desmontar la conexión que está fijada en la correa.
- 5 - Montar la correa entre el motor y el tensor. **Poner la puerta de modo que la extremidad de la conexión de la puerta se pone a 1m desde la polea del motor. Regular la tensión de la correa verificando que a 50 cm desde la polea del motor, 1 kg de peso produzca una flexión máxima de 15÷25 mm con la puerta colocada a 1 m de distancia del motor.**
- 6 - Enroscar los tornillos en los platos colocados sobre la puerta y engancharlos en las conexiones del carril.
- 7 - A continuación regular la altura de la puerta respecto del suelo usando los tornillos de registro de las conexiones (entre pavimento y puerta 5÷10 mm).
- 8 - Bloquear la conexión de la correa en una de las conexiones del soporte de la puerta a fin de engancharla al sistema de movimiento.
- 9 - Fijar los toques mecánicos de movimiento en el carril. **Fijar el tope mecánico que detiene la apertura manteniendo una distancia de 5 mm o más, a fin de evitar que la puerta se golpee en el perno.** Normalmente el tope es utilizado para las regulaciones pero, en caso de apertura manual o de emergencia, se utiliza solamente como perno de seguridad. Fijar los toques enroscando las tuercas mientras se tira la parte superior hacia sí mismo. **Para una perfecta fijación de los toques en la guía se usa una arandela extra en la parte interna del tope a fin de fijar el tornillo extra.**

CONTROLES FINALES

- 1 - Verificar el espacio entre la puerta móvil y las columnas y entre la puerta y el pavimento. Controlar posible presencia de obstáculos para el movimiento antes de aplicar tensión.
- 2 - Dar tensión utilizando el respectivo botón magnetotérmico. Cuando la puerta se encuentre a mitad de carrera, después de aproximadamente 10 segundos de espera deberá abrirse. En caso de que, por el contrario, la puerta se cierre, quitar la tensión y desplazar el microinterruptor situado a un costado del cuadro de mando, próximo a los leds rojo y verde, al lado del conector de 9 hilos (Fig. 5). Conectar nuevamente la tensión.
- 3 - Mover la puerta con las manos para verificar que se desplace sin roce.
- 4 - Controlar que los sensores intervengan correctamente.
- 5 - Fijar los adhesivos que indican que la puerta es automática y aplicar la tapa frontal (opcional).
- 6 - Entregar el manual de instrucciones de la puerta al usuario.



PROGRAMAR LA PUERTA CON EL PROGRAMADOR

- 1 - Enchufar el programador en el conector externo (Fig. 5).
- 2 - Ejecutar mediante el programador las inicializaciones indicadas en el manual de instrucciones.

ANORMALIDADES Y ALARMAS

Este control señala mediante una alarma sonora la protección de los circuitos, las regulaciones erróneas y las maniobras anómalas.



LISTA DE ALARMAS

Nº1	
Intervención	Reemplazo de OC o batería descargada.
Causa	Detección de corriente excesiva o de batería descargada
Salida de alarma y solución	Sonido continuo en salida, bloqueo de las operaciones
Cancelación alarma	Quitar y dar nuevamente tensión a la puerta automática

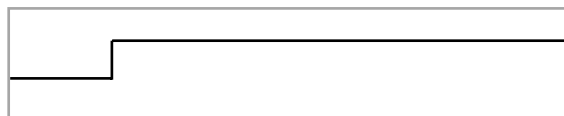

Nota. Posibles causas pueden ser: una avería electrónica provocada por una sobretensión en la red, las maniobras bajo esfuerzo en una dirección o la imposibilidad del movimiento a causa del descarrilamiento de la puerta provocado por algún defecto en la estructura. La señal de error puede ser eliminada quitando y dando nuevamente tensión a la puerta, por lo tanto es preferible controlar nuevamente el programa después de haber ejecutado todos los controles mecánicos necesarios.

Nº2	
Intervención	Protección térmica
Causa	Recalentamiento anormal del circuito
Salida de alarma y solución	Suena una vez, se acalla y suena nuevamente, interrumpiendo el movimiento
Cancelación alarma	Quitar y dar nuevamente tensión a la puerta automática

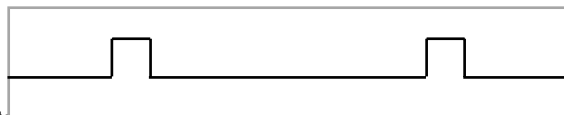

Nota. El recalentamiento anormal es detectado por un sensor electrónico. Posible causa es un aumento del roce durante el movimiento o el peso excesivo de la puerta. Una vez efectuado el control, dar nuevamente tensión a la puerta automática.

Nº3	
Intervención	Lectura anormal de la apertura
Causa	Cuando la lectura del autoaprendizaje en apertura es inferior a 30 cm
Salida de alarma y solución	Suena dos veces, se acalla y suena nuevamente dos veces, interrumpiendo el movimiento
Cancelación alarma	Quitar y dar nuevamente tensión a la puerta automática

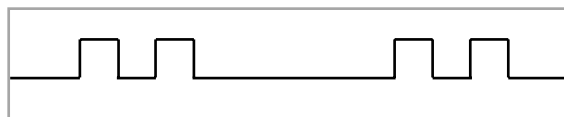

Nota. Este desperfecto es provocado por presencia de suciedad en el interior de la guía, por operación de aprendizaje interrumpida o por un corte de corriente.

Nº4	
Intervención	Detección de la potencia de impacto durante la apertura
Causa	Un obstáculo durante la apertura
Salida de alarma y solución	La alarma suena tres veces. La puerta se cierra automáticamente
Cancelación alarma	Se reinicializa de forma automática

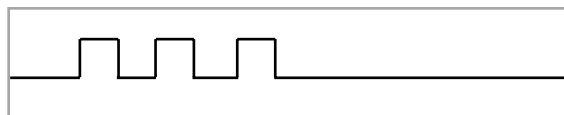

Nota. Esto ocurre cuando la apertura se bloquea por presencia de suciedad en la guía o por otras causas análogas. Si la puerta encuentra un obstáculo en la dirección de apertura, la alarma suena; después de tres detecciones consecutivas el programa cambia automáticamente y se modifica también de manera automática el ancho de apertura. Para restablecer el ancho de apertura anteriormente programado es necesario quitar y dar nuevamente tensión.

Intervención	Detección de la potencia de impacto durante el cierre
Causa	Un obstáculo durante el cierre
Salida de alarma y solución	La alarma no suena. La puerta se abre nuevamente de modo automático
Cancelación alarma	Se programa nuevamente de forma automática

Nota. Esto ocurre cuando el cierre es impedido por presencia de suciedad en la guía o por algún cuerpo u objeto que la puerta encuentra durante su desplazamiento. La puerta se abre nuevamente de modo instantáneo y las operaciones continúan normalmente. Si la puerta encuentra algún obstáculo en la dirección de cierre y esto se repite tres veces consecutivamente, el programa se modifica de forma automática y también el ancho de cierre. Para restablecer el cierre total es necesario quitar y dar nuevamente tensión.

Nº5	
Intervención	Consumo anormal del imán del pestillo eléctrico con cable de desbloqueo
Causa	Cerradura defectuosa
Salida de alarma y solución	Suena cuatro veces y la puerta se detiene
Cancelación alarma	Quitar y dar nuevamente tensión a la puerta automática

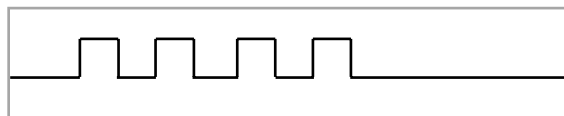

Nota. Este desperfecto puede verificarse sólo en caso de estar instalada una cerradura eléctrica en la puerta. Posibles causas pueden ser: falta de desenganche del perno o un error de regulación del final de carrera. Se aconseja efectuar una inspección antes de conectar nuevamente la tensión.

Nº6	
Intervención	Desaceleración incorrecta
Causa	Colisión anormal contra los topes de apertura y cierre
Salida de alarma y solución	Suena cinco veces y la puerta se detiene
Cancelación alarma	Quitar y dar nuevamente tensión a la puerta automática

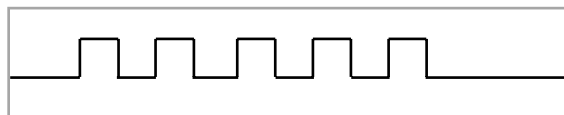

Nº7	
Intervención	Maniobra incorrecta
Causa	Maniobra se interrumpe de modo incorrecto
Salida de alarma y solución	Emite sonido intermitente y la puerta se detiene
Cancelación alarma	Quitar y dar nuevamente tensión a la puerta automática

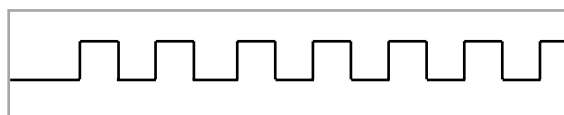

Nota: Questa segnalazione si ha quando la porta deraglia oppure se si incontrano ostacoli o si comanda la porta con l'elettrochiavistello manuale ancora agganciata.

Nº8	
Intervención	Bloqueo de potencia
Causa	Intento de intrusión con bloqueo de potencia conectado
Salida de alarma y solución	Suena de modo continuo
Cancelación alarma	Quitar y dar nuevamente tensión a la puerta automática

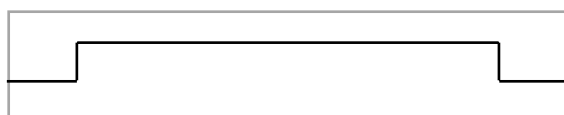

Nota. Esta señal aparece cuando el bloqueo de potencia ha sido programado (CO-11 opción 1) y alguien intenta abrir la puerta forzándola.

MANUAL DEL USUARIO

ANTES DE USAR EL PRODUCTO:

Desbloquear la puerta y dar tensión a la instalación. El ordenador parte midiendo la amplitud de la apertura.

Desde el momento en que se ha dado tensión a la instalación, el calentamiento demora aproximadamente 10 segundos. El/los sensor/es comienza/n a operar. Es importante controlar que la/s puerta/s se abra/n y cierre/n normalmente.

La/s puerta/s se abre/n una vez y se cierra/n completamente.

Es importante controlar que haya sido desactivada la tensión en la instalación cuando se cierra/n con llave la/s puerta/s durante la noche o días festivos.

CÓMO MANTENER LA PUERTA ABIERTA

Quitar la tensión a la instalación y abrir la/s puerta/s manualmente.

ADVERTENCIA: No quitar tensión a la instalación cuando la puerta está en movimiento.

EN CASO DE FALTA DE CORRIENTE

Se puede proceder a la apertura y cierre de la/s puerta/s manualmente. Apenas retorna la corriente, la/s puerta/s recupera/n automáticamente su operatividad normal.

En caso de que se haya instalado un pestillo eléctrico con desbloqueo manual, intervenir en el cable de desbloqueo del mismo antes de mover la puerta.

INFORMACIONES ACERCA DEL MANTENIMIENTO Y NORMAS DE SEGURIDAD

CÓMO EVITAR ACCIDENTES:

Es extremadamente peligroso atravesar la puerta en posición lateral ya que el sensor no opera en estas áreas. Se aconseja la colocación de un aviso o de un obstáculo para evitar accidentes. En caso de que alguien quede atrapado en la/s puerta/s, ésta/s invierte/n automáticamente su movimiento, abriéndose nuevamente por completo. Dos segundos después el sensor parte nuevamente y la/s puerta/s se cierra/n automáticamente.

Las fotocélulas deben ser fijadas en los lados de la puerta a fin de proteger el área de apertura.

Las fotocélulas abren nuevamente la puerta y la mantienen abierta durante todo el tiempo en que un obstáculo interrumpe su rayo infrarrojo.

UTILIZAR CORRECTAMENTE LA PUERTA AUTOMÁTICA

Cualquier vibración fuerte o golpe aplicado a la/s puerta/s mientras se encuentre/n en movimiento puede provocar problemas. No "DETENER" ni "EMPUJAR" la/s puerta/s forzándola/s.

Antes de efectuar transporte de mercancía a través de la/s puerta/s o antes de proceder a su limpieza, quitar tensión a la instalación y abrir la/s puerta/s manualmente.

ADVERTENCIA: Se debe proceder con gran prudencia al accionar manualmente la puerta para evitar el riesgo de aplastamiento de manos o dedos entre las hojas.



Controlar durante la limpieza que no entre agua en los sensores, en las fotocélulas o en el cuerpo del dispositivo operador.

LIMPIAR PERIÓDICAMENTE LA GUÍA DEBAJO DE LA/S PUERTA/S

Cuando se junta polvo en la guía del pavimento, la/s puerta/s no opera/n con facilidad. Por lo tanto se deberá limpiar la guía con frecuencia y quitar de inmediato guijarros u hojas que allí se depositen

RESOLUCIÓN DE LOS PROBLEMAS

Si durante el uso del dispositivo operador se presenta un problema se deberán aplicar las siguientes instrucciones antes de recurrir a la asistencia.

SÍNTOMA 	CAUSA	ACCIÓN CORRECTIVA 
A) La/s puerta/s se cierra/n normalmente, pero se abre/n lentamente.	A) El ancho de la/s puerta/s no ha sido confirmado.	A) Abrir la/s puerta/s y dar nuevamente tensión a la instalación.
B) La/s puerta/s no se abre/n.	B) La/s puerta/s está/n cerrada/s con llave. No es posible abrir la/s puerta/s manualmente, si está/n cerrada/s con llave. No hay corriente.	B) Desbloqueo de la/s puerta/s. Dar nuevamente tensión a la instalación Véanse las instrucciones adjuntas al sensor.
C) En algunas ocasiones la/s puerta/s señala/n errores.	C) El sensor no funciona y el indicador está apagado.	C) Colocar el/los objeto/s lejos del/de los sensor/es.
D) La/s puerta/s no se cierra/n.	C) Presencia de objetos tales como cortinas y vasijas para flores que causan interferencias de lectura al/a los sensor/es. Presencia de algún objeto próximo al/a los sensor/es que provoca fuertes interferencias eléctricas.	C) Véanse las instrucciones adjuntas (secar los sensores y las fotocélulas con un paño).
E) La guía emite ruido metálico.	D) Los sensores o las fotocélulas no funcionan por acumulación interna de polvo o humedad. E) Presencia de lodo, polvo o guijarros dentro o sobre la guía de pavimento.	E) Eliminar con un aspirador el polvo y retirar los guijarros o aplicar aceite en la guía de pavimento.

Quando trovate un problema, prima di tutto per favore togliete e ridate corrente.

Se il problema persiste dopo che avete controllato, togliete corrente e chiamate il vostro installatore RIB di fiducia. Per esempio: Una porta che fa un rumore anormale durante il movimento o che non lavora perfettamente. NON TENTATE DI RIPARARE L'ELETTRONICA DA SOLI.

CARATTERISTICHE TECNICHE

Servizio	Continuo
Alimentación	230V~ ±10% 50/60 Hz 3 A
Peso máximo de la puerta	si es de una hoja (30 ÷ 150 kg) si es de dos hojas (30 kg ÷ 110 kg cada uno)
Apertura máxima de la puerta	30 cm ÷ 3 m
Velocidad de la puerta en apertura	100 mm/s ÷ 914 mm/s por hoja
Velocidad de la puerta en cierre	100 mm/s ÷ 914 mm/s por hoja
Tiempo de espera del cierre automático	entre 0,3 s y 60 s
Fuerza manual (inferior a 110 N) que se debe aplicar a la puerta para abrirla en caso de falta de corriente	3 kg o menos (si la puerta pesa 70 kg) 5 kg o menos (si las puertas son dos y pesan 70 kg cada una.)
Potencia motor	50W (con función de impulso en aceleración conectada)
Microordenador	Incorporado
Sistema de movimiento	Motor eléctrico acoplado a un engranaje de reducción
Golpes	Software incorporado para absorber los golpes contra la puerta (con inversión de maniobra)
Funciones de seguridad	Control de cada operación (de apertura, cierre, de movimiento a baja velocidad, fuerza de desplazamiento de la puerta inicializables utilizando 41 opciones).

Método de programación	Sólo mediante programador opcional
Tipo de montaje	En la pared
Material del carril	6 nº1.T5
Material de la correa de transmisión	Correa de alta resistencia SUPER TORQUE 120S8M R8K 009
Batería a utilizar al faltar la corriente (opcional)	Batería Ni - Cd 12 V 100 mAh
Sistema de bloqueo de la puerta (incorporado)	Cuando esta función se encuentra activada y la puerta es forzada, se activará la alarma acústica incorporada. Atención: este sistema no funciona al interrumpirse la corriente.
Cerradura eléctrica (opcional)	La cerradura eléctrica puede funcionar en combinación con el sistema de bloqueo incorporado de la puerta. En caso de falta de corriente la cerradura eléctrica desbloqueará o bloqueará la puerta en el momento en que se interrumpe la tensión, según el tipo adoptado.
Alarmas de atención (equipamiento estándar)	Si durante el movimiento se interpone un obstáculo o se verifica una anomalía de funcionamiento, se activará una alarma acústica (siete tipos diferentes de sonido cada uno de los cuales se refiere a un problema diferente).
Conexiones especiales	Posibilidad de conectar la puerta automática a alarmas o a indicadores de humo.
Conexiones regulables	Estas conexiones son estándar.

OTRAS FUNCIONES

Sistema de ahorro energético
Sistema de seguridad para obtener la inversión del movimiento
Velocidad regulable de la puerta con funcionamiento mediante batería en caso de falta de corriente (si la batería está conectada)
Sistema día / noche
Pausa antes de obtener el cierre automático regulable
Posibilidad de conectar un contador de maniobras - este sistema puede controlar el número de ciclos o de entradas.
Posibilidad de conectar un temporizador, un termostato o un reloj semanal diario.

OTRAS OPCIONES

cód.ACG4600	Programador JVOP-100
cód.ACG4632	Selector 6 funciones
cód.ACG8013	Fotocélulas con Amplificador
cód.ACG8014	Fotocélulas
cód.ACG4610	Sensores de infrarrojo
cód.ACG4612	Batería de emergencia
cód.ACG4614	Cerradura eléctrica con desbloqueo automático por falta de corriente
cód.ACG8016	Cerradura eléctrica con cable de desbloqueo
cód.ACG8018	Tapa color plateado L=1,6 ÷ 2,4mt
cód.ACG8020	Tapa color plateado L=2,4 ÷ 3mt
cód.ACG8022	Tapa color plateado L=3 ÷ 4,2mt
cód.ACG8024	Tapa color plateado L=4,2 ÷ 6mt
cód.ACG4626	Platos de fijación entre conexiones y puerta de hierro
cód.ACG4628	Guía normal regulable de pavimento
cód.ACG4630	Guía large regulable de pavimento

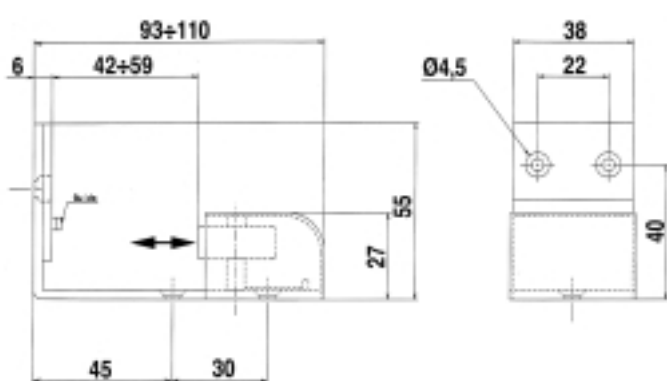

Cod.ACG4630

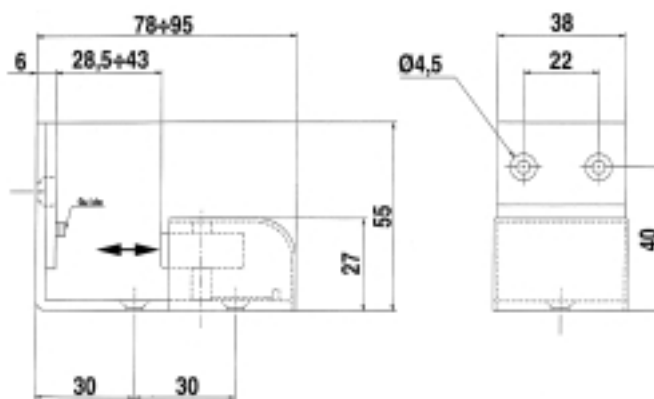

Cod.ACG4628

DOOR INSPECTION

- 1) Check the dimensions of the actuator and aluminium frame and that data corresponds to order data.
- 2) Ensure that the floor is completely level
- 3) Check that the mains power supply corresponds to specifications for the actuator input voltage
- 4) Ensure that the actuator support structure is sufficiently solid to withstand the weight of the track and door and that it is securely fixed into position.
- 5) Check the opening height on both sides of the door
- 6) Measure the total opening width.
- 7) Measure the width of the door
- 8) Measure the height of the door

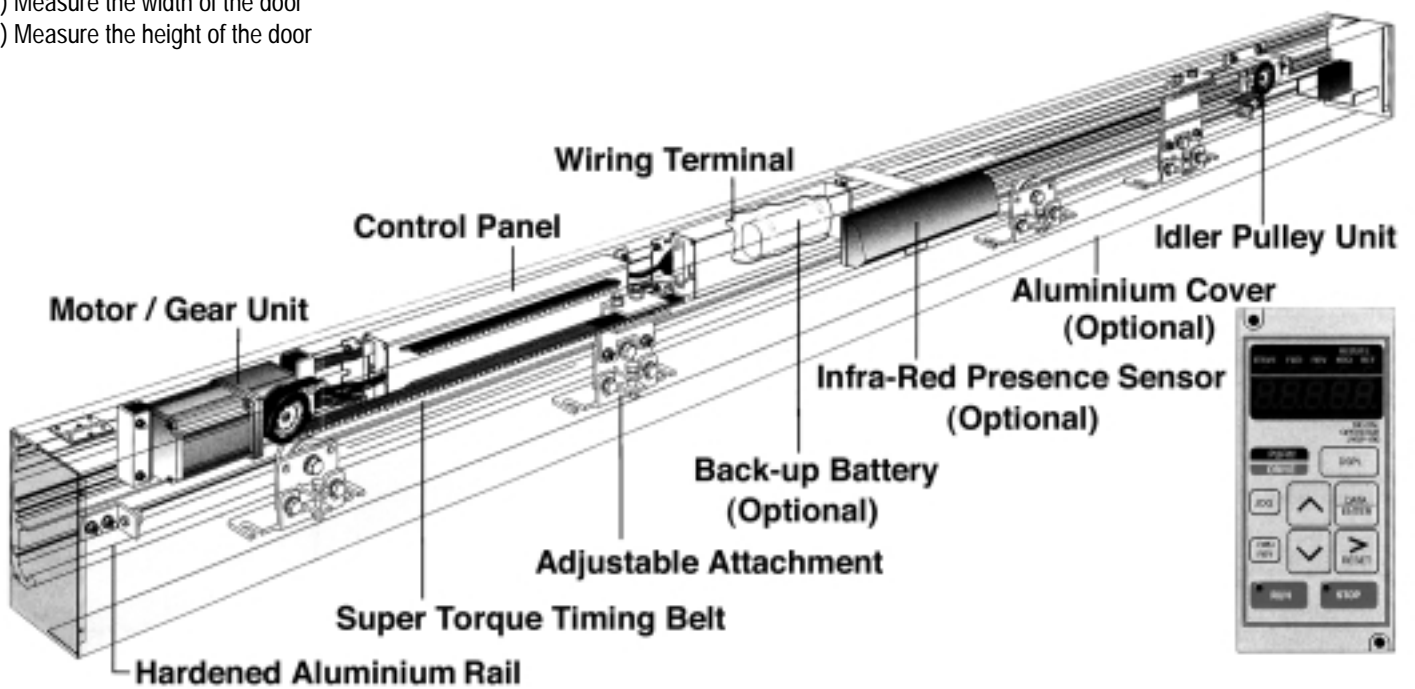

FITTING THE TRACK ON THE BEAM



- 1) Fit the two aluminium caps at the ends of the track (accessory code no. XXXXX) by means of the screws supplied (VTSCR4.9X15).
- 2) Remove the connectors from the control unit, circuit board and accessories.
- 3) Remove the following from the track: (before removing, mark the component fixing points with a pen) belt, the two door attachments, the control unit, the circuit board, the motor and belt tensioner. Take care that the electrical cables are not damaged when removed from the electrical enclosure.
- 4) Drill $\varnothing 7.5$ mm holes (if using 8 mm screws) at the points shown in Fig. 3. Holes must be drilled at least 30 cm from one another, as shown in figure 4. Remove waste taking care to prevent it coming into contact with electrical equipment to be reassembled on the track (the heavier the door, the more screws are needed). Using fixing screws with heads that do not obstruct wheel travel on the track or component positioning.
- 5) Above the track, drill a $\varnothing 16$ mm hole at the top of the track, 10 cm from one of the ends to mount the PG9 cable gland and enable transfer of power cables. If control switch cables are also passed through the latter a larger hole ($\varnothing 22$ mm) is required with a cable gland of $\varnothing 20$ mm.
- 6) Check that the rear of the track is at right angles to the floor and completely aligned with the wall. If the wall is not flat and smooth, fit shims onto which to fix the track.
- 7) Drill three $\varnothing 5.5$ mm holes (for $\varnothing 6$ self-tapping screws) 25 mm above the lower edge of the beam on the right, centre and left of the beam to enable fixture of three screws used as supports when connecting the track temporarily to the beam.
- 8) Use a spirit level to check that the track is perfectly level before fixing it to the beam (use the pre-drilled holes on the track).

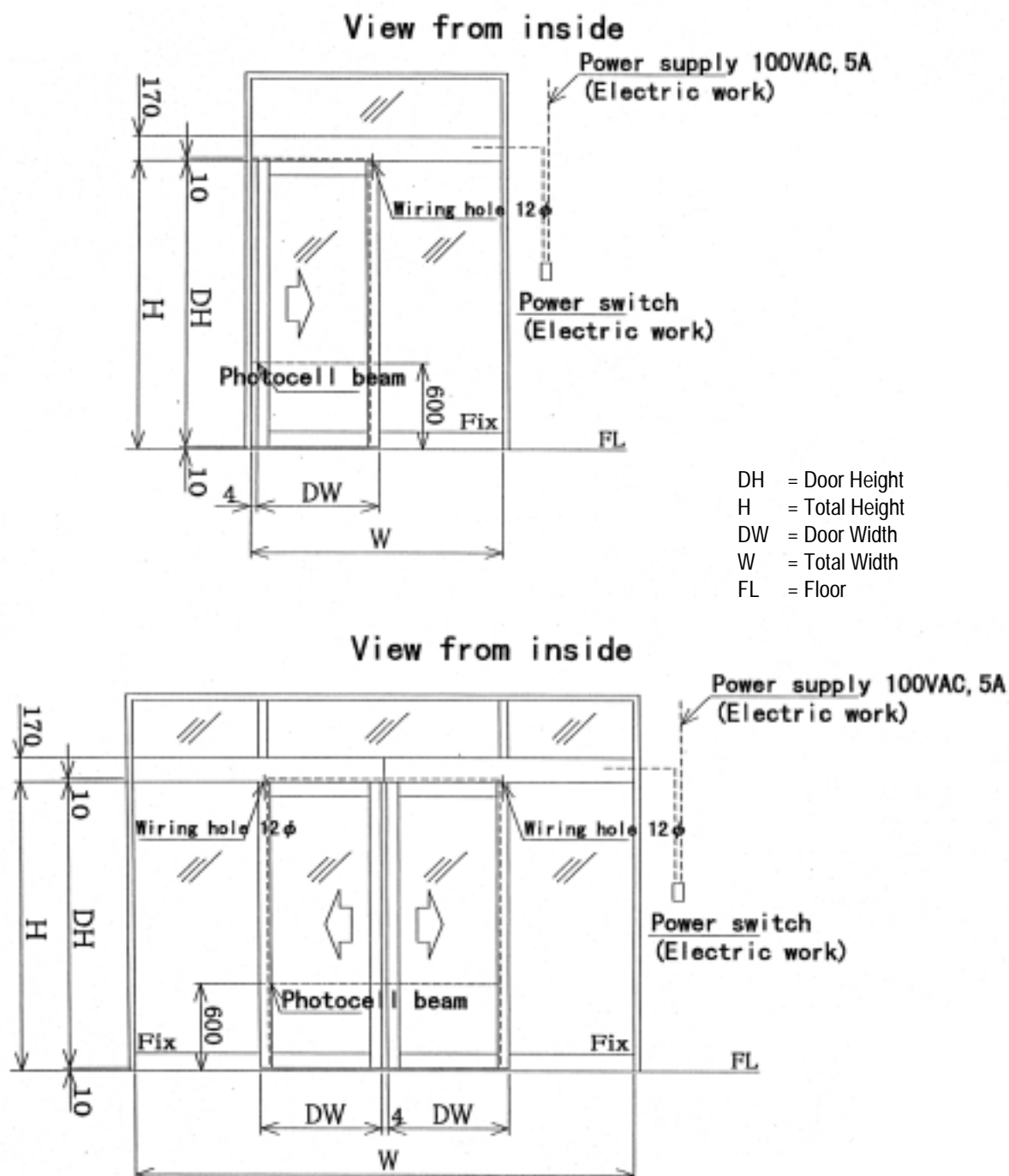
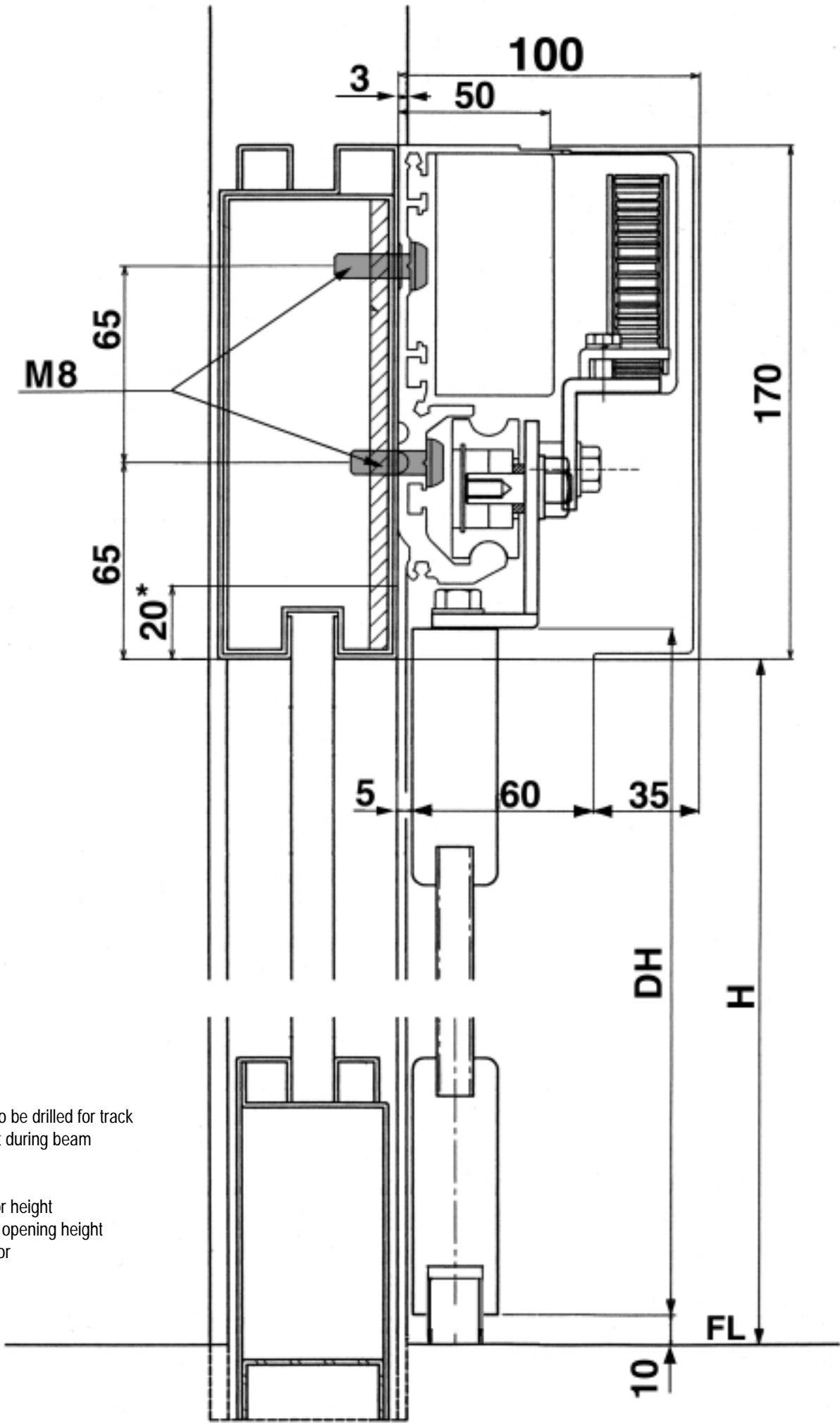

Fig.2



* Holes to be drilled for track support during beam drilling

DH = door height
H = total opening height
FL = Floor

Fig.3

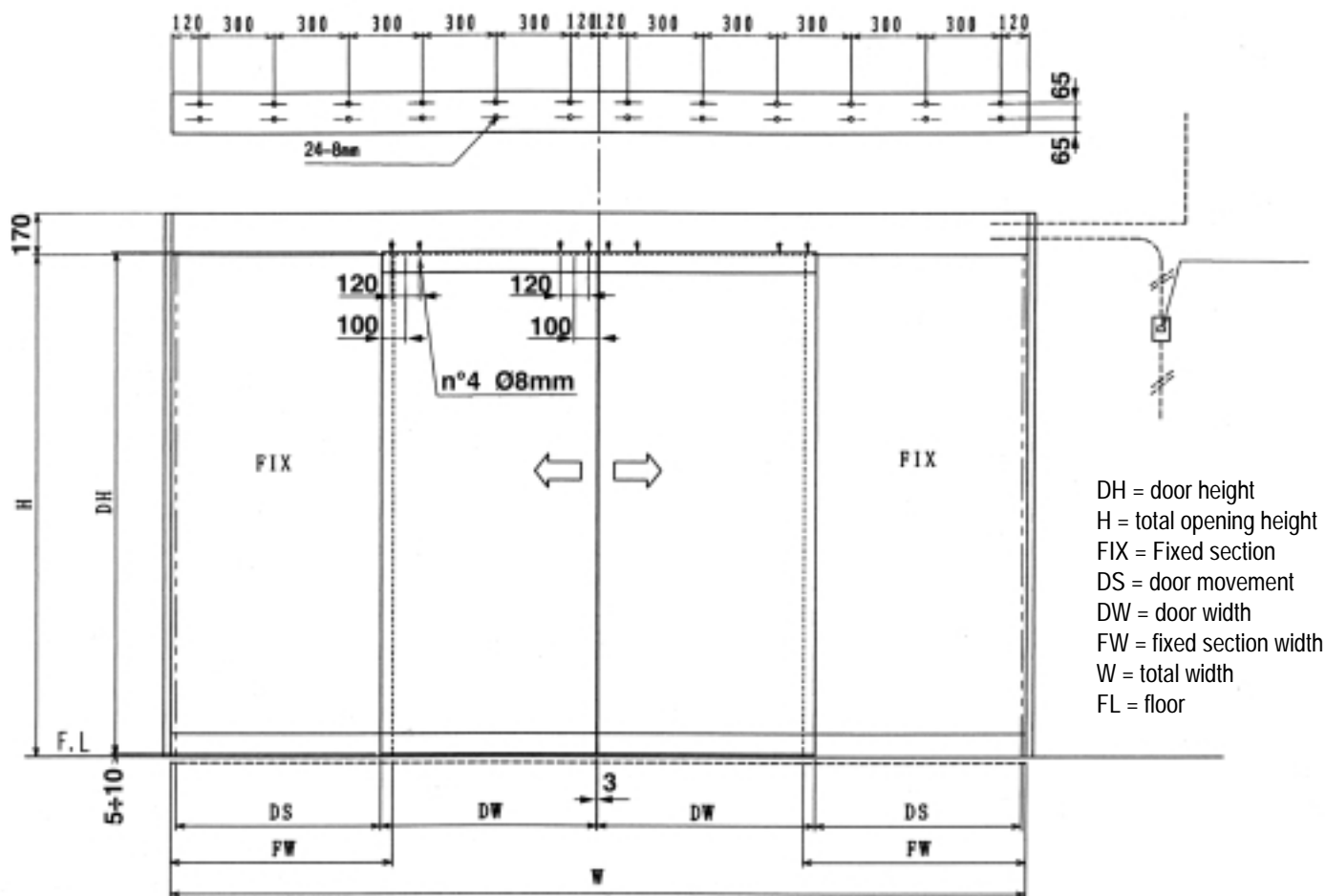

Fig.4

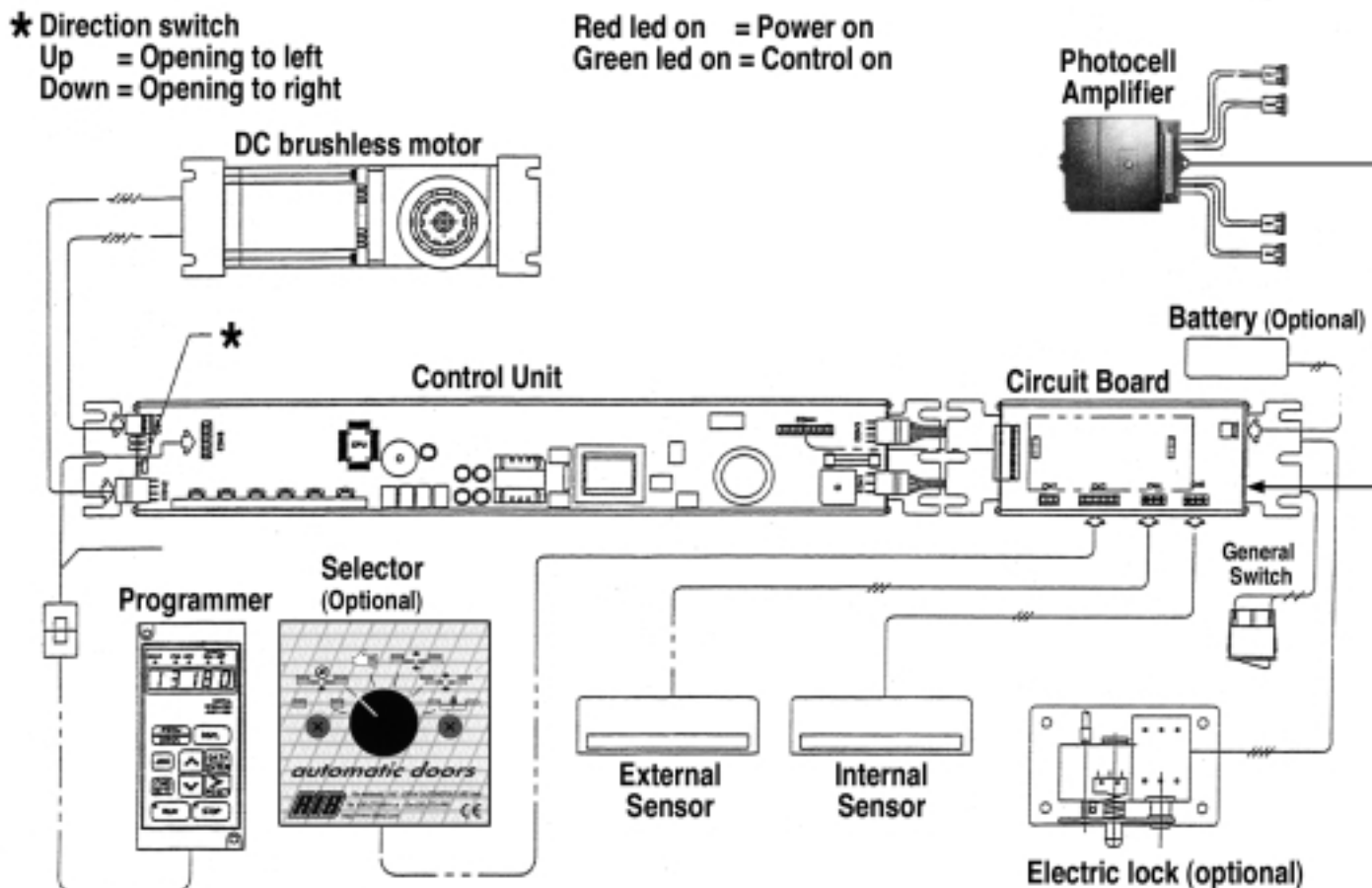

Fig.5

AUTOMATIC DOOR CONNECTIONS



PHOTOCELL POWER SUPPLY: CN3 connector – wire 1 (brown+), wire 2 (red-) – 24 Vdc voltage supply

CN2 CONNECTOR OUTPUT SIGNALS

ALARM - power supply for alarm signal - CN2 connector wire 1 (brown), - wire 2 (red) – 24 V supply in event of emergency

ORIGIN - 24 Vdc power supply to indicate door position or current operation – CN2 connector, wire 3 (orange), wire 4 (yellow). - This signal is enabled by means of function CO-29 on the programmer.

INPUT SIGNALS TO CIRCUIT BOARD CN3:

NOTE: ALL CONTACTS ARE NORMALLY OPEN (NO)

STOP-STOP	- Stop pushbutton	- CN3 connector wire 8 (grey) wire 9 (white)	- Shuts down all operations
0-HELP	- Open pushbutton	- CN3 connector wire 5 (green) wire 7 (purple)	- Basically an open control, but changes according to the operating mode enabled
0-SYS	- Operating switch	- CN3 connector wire 5 (green) wire 6 (blue)	- Changes door opening mode
0-LIMIT	- Photocell connection**	- CN3 connector wire 5 (green) wire 4 (yellow)	- A protection during closing but can also used as opening control depending on the operating mode enabled
0-D/N	- Day/Night function switch	- CN3 connector wire 5 (green) wire 4 (yellow)	- Determines release of the electric lock and selects sensor function mode. This switch is not enabled if no electric lock is fitted.
INSIDE	- Internal sensor*	- CN4 terminal board	- Basically an open control, but changes according to the operating mode enabled
OUTSIDE	- External sensor*	- CN5 terminal board	- Basically an open control, but changes according to the operating mode enabled

* For sensor connections to terminal boards CN4-CN5 refer to the specific instruction booklet

** For photocell connections to terminal board CN3 refer to the specific instruction booklet

INSTALLATION OF PHOTOCELLS AND ELECTRICAL CONNECTIONS (Fig. 7-8)

- 1) Measure 40-60 cm from the ground on the two opening sides and pre-drill for the photocell columns at max. 10 cm from the mobile section (fig.2)
- 2) Drill a Ø11 cm hole as shown in the instruction sheet supplied with the accessory (remove all residue)
- 3) Drill two Ø12 mm holes on the track in alignment with the support columns (fig.2) to enable electrical connections between photocells and the amplifier (remove all residue).
- 4) Insert a chain the Ø 12 mm hole drilled on one side and lower into the Ø11 cm hole on the column.
- 5) Remove the chain from the hole on the column and connect to the photocell connection cable.
- 6) Pull the chain to pass the photocell cable inside the track taking care not to damage it.
- 7) Repeat the same operation on the other side.
- 8) Fit the photocells onto the columns.
- 9) Fix the photocell amplifier onto a free space on the track by means of two Ø 3 mm holes (not already used by other automatic door components) and two VTSCR 3.5X16 screws.
- 10) Connect the photocells to the amplifier as shown in the instructions.
- 11) Connect the amplifier to the circuit board.

INSTALLATION OF INTERNAL AND EXTERNAL INFRARED SENSORS (Fig. 9-10)

EXTERNAL SENSOR INSTALLATION

- 1) Measure the horizontal centre of the beam and mark the vertical centre of the beam to define the fixing base for the sensor installation adhesive.
- 2) Use the adhesive attached to the sensor to locate the sensor fixing and cable transfer holes.
- 3) After drilling the holes remove the adhesive label and pass the electric cable from the outside through the beam until it reaches the track.
- 4) Fix the sensor and connect to the electric cable as shown in the instructions.

INTERNAL SENSOR INSTALLATION

Carry out the same drilling procedure as above on the track cover.

CONTROL UNIT INSTALLATION (fig. 5)

- 1) Fix the control unit to the track.
- 2) The photocell and sensor cables must pass below the control unit and other components to avoid contact with moving parts (use the adhesive stops supplied). Connect the sensor wires to the circuit board by means of terminals boards CN4 and CN5.
- 3) Fix the motor and connect to the control unit by means of connector CON6.
- 4) Connect the motor earthing cable to the control unit
- 5) Insert the 9-core connector in the control unit.
- 6) Put the cover on the control unit and secure by means of the screws.
- 7) Check that wires are not excessively taut.

CIRCUIT BOARD CONNECTIONS (fig. 5-6)

- 1) Fix the circuit board for photocells, sensors and controls to the track. Re-connect the earth cable from the control unit to one of the fixing bolts.
- 2) Remove the cover
- 3) Connect the 9-core cable+terminal.
- 4) Connect the green and yellow wires (CN3 no. 4 and 5) to the photocell amplifier contact and the brown and red wires (CN3 no. 1 and 2) for 24 Vdc power supply.
- 5) Insert the sensor cables in the circuit board and connect at 24 Vdc, according to the terminals for the external and internal sensors; ensure correct polarity to avoid malfunctions.
- 6) For the other connections, refer to the diagram in fig. 6 and the JVOP-100 door programmer manual.
- 7) Close the cover and secure by means of the fixing screws and crimp (insulate) the remaining wires.

FINAL ASSEMBLY OF ELECTRICAL COMPONENTS (fig.5)

- 1) Mount the belt tensioner
- 2) Connect the power supply between the thermal magnetic circuit breaker, filter, power supply unit and control unit.
- 3) Secure the cables with adhesive strips supplied to prevent movement and ensure that they are not crushed by components fixed to the track.

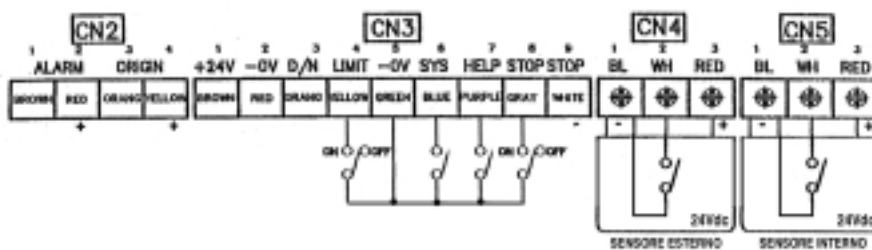

Fig6

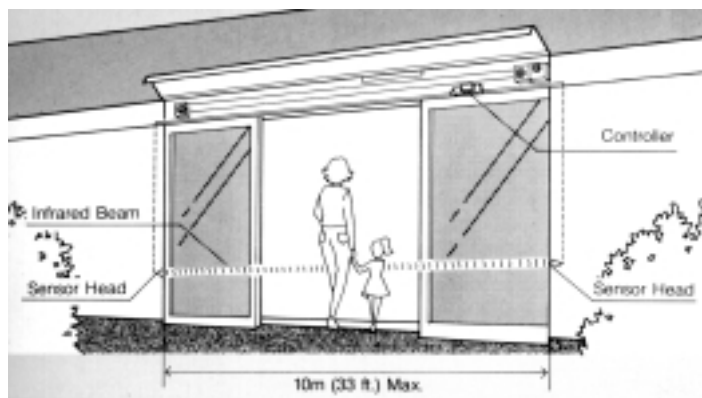

Fig7



Fig.9

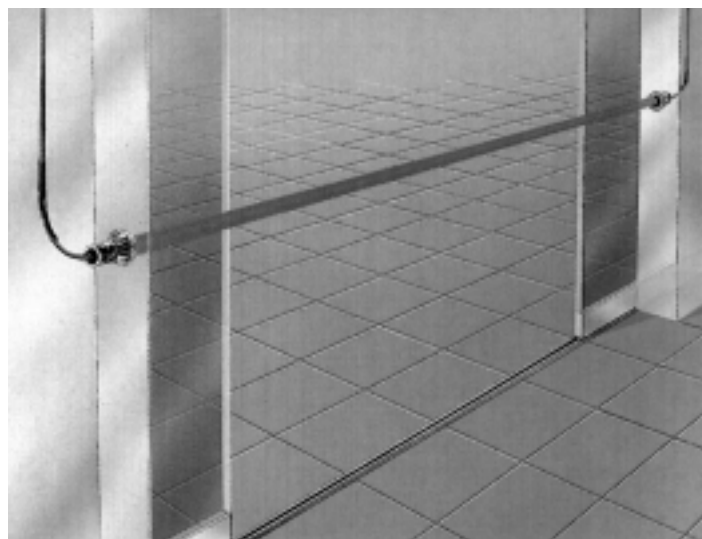

Fig.8

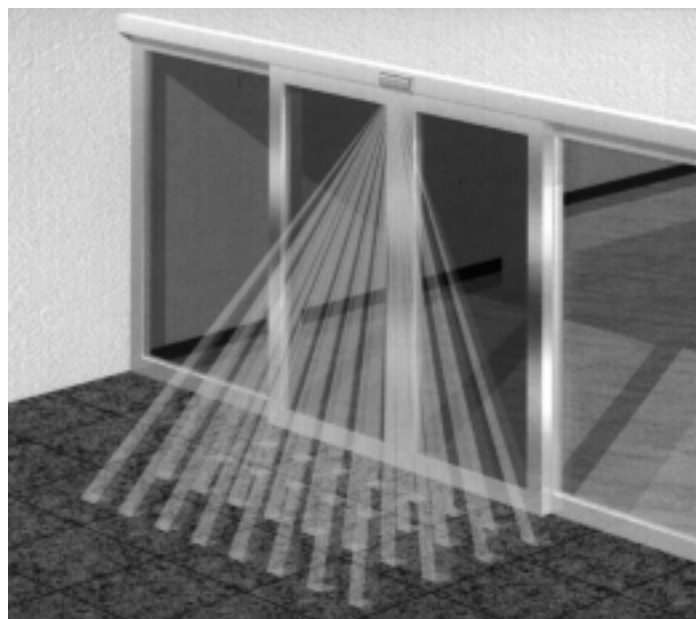

Fig.10

FITTING THE DOOR ON THE TRACK

- 1) Use pieces of cloth to handle and support the door to avoid marking during assembly.
- 2) Fix the steel plates (optional) above the door to enable fixture to the top attachments (fig. 4).
- 3) The floor guides must be in anti-friction material such as PVC, Nylon, Teflon or Stainless Steel.



NOTE: Ensure that the doors slide smoothly. To do this, push the sliding door along all the race with a push-pull gage. The maximum value acceptable is 0,5Kg. This value must be the same in both directions. If it is different this means that the rail is not perfectly horizontal.

- 4) Remove the attachment fixed to the belt.
- 5) Mount the belt between motor and tensioner. **Adjust the door position in a way that the adjustable attack extremity is 1mt far from the motor pulley. Adjust belt tension so that 1 kg applied at 50 cm from the motor pulley causes a maximum deflection of 15÷25 mm.**
- 6) Tighten the screws on the plates above the door and connect to the track attachments.
- 7) Adjust the height of the door from the ground by means of the attachment adjustment screws (5÷10 mm between door and floor).
- 8) Secure the belt attachment to one of the door support attachments to connect the door to the drive system.
- 9) Fix the mechanical stops to the track. **When fixing the mechanical stop for opening, maintain a distance of at least 5 mm for impact of the door with the stop.** The stop is normally used for adjustments, and only as a safety stop in the event of an emergency or manual opening. Secure the stops by tightening the nuts while pulling the upper section towards you. To ensure correct fixture of the stops, use the extra washer on the inside of the stop to secure the extra screw.

FINAL CHECKS

- 1) Check the space between the mobile door and column, and between the door and floor, and ensure that no obstacles are present before switching on the system.
- 2) Switch on the system by means of the thermal cutout switch pushbutton. With the door in the mid-travel position, after waiting approx. ten seconds the door should open. However if it closes, switch off the system and move the microswitch on the side to the control panel near the red/green leds to the side of the 9-core connector (fig. 5) and switch on the system again.
- 3) Move the door manually to ensure there is no friction.
- 4) Ensure correct activation of the sensors.
- 5) Attach adhesive labels indicating that the door is automatic and fit the front cover (optional).
- 6) Give the door manual to the user.



PROGRAMMING THE DOOR BY MEANS OF THE PROGRAMMER

- 1) Connect the programmer to the external connector (fig. 5).
- 2) Use the programmer to enter settings as described in the instruction manual.

TROUBLESHOOTING

This control supplies messages regarding circuits, setting errors or malfunctions with an acoustic alarm.



ALARMS

N°1	
Alarm	OC detection or battery flat
Cause	Excessive current reading or discharged battery
Alarm output and remedy	Continuous ringing on output, operation shutdown
Alarm shutoff	Switch the door off and on

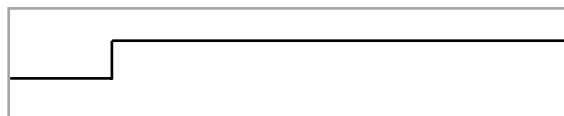

Note: possible causes could be an electronic fault caused by a mains power overload, forced movement in a direction or that movement is not possible as the door has come off its track due to a defect in the structure. The error signal can be eliminated by switching the door off and on again. After making the required mechanical checks, check repeat a check of the program.

N°2	
Alarm	Thermal cut-out
Cause	Circuit overheating
Alarm output and remedy	Rings once – shuts off – rings again and shuts down movement
Alarm shutoff	Switch the door off and on

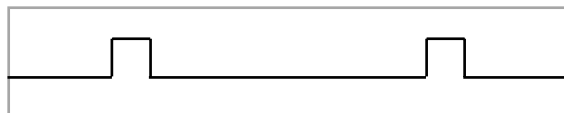

Note: overheating is read by an electronic sensor. Possible causes are increased friction during movement or excessive door weight. After checking, switch the automatic door on again

N°3	
Alarm	Opening malfunction reading
Cause	When self-learning reading on opening is less than 30 cm
Alarm output and remedy	Rings twice – shuts off – rings twice again and shuts down movement
Alarm shutoff	Switch the door off and on

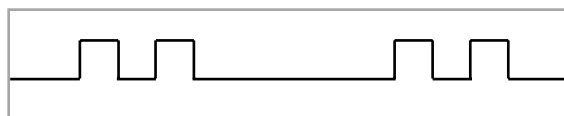

Note: This fault is caused by dirt trapped in the track or an interruption in the self-learning process or a power failure

N°4	
Alarm	Impact power reading during opening
Cause	Obstacle present during opening phase
Alarm output and remedy	Buzzer sounds three times. Door closes automatically
Alarm shutoff	Automatic reset

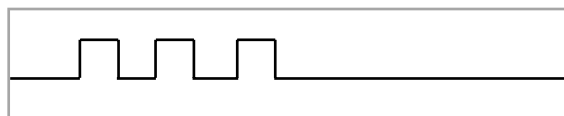

Note: This occurs when opening is shutdown due to dirt in the track or similar problems. If the door meets an obstacle during opening, the alarm sounds. If the fault occurs three times consecutively, the program is modified automatically as well as the opening width. To restore the previous opening settings, switch the door off and on again.

Alarm	Impact power reading during closing
Cause	Obstacle present during closing phase
Alarm output and remedy	Buzzer sounds three times. Door opens automatically
Alarm shutoff	Automatic reset

Note: This occurs when opening is shutdown due to dirt in the track or impact with an obstacle. The door re-opens immediately and normal operation is resumed. If the door meets an obstacle during closing, and the fault occurs three times consecutively, the program is modified automatically as well as the opening width. To restore the previous opening settings, switch the door off and on again.

N°5	
Alarm	Abnormal absorption of the magnet on electric locks with release cable
Cause	Defective lock
Alarm output and remedy	Alarm sounds four times. Door movement is stopped
Alarm shutoff	Switch the door off and on

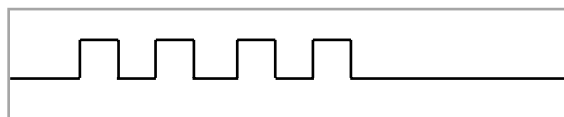

Note: This fault only occurs if an electric lock is installed on the door. Possible causes may be due to incorrect pin release or incorrect limit switch settings. Inspect before re-powering the door.

N°6	
Alarm	Deceleration defect
Cause	Abnormal impact with opening/closing stops
Alarm output and remedy	Alarm sounds five times. Door movement is stopped
Alarm shutoff	Switch the door off and on

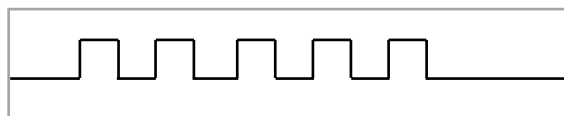

N°7	
Alarm	Manoeuvre fault
Cause	Reading when door movement is shut down incorrectly
Alarm output and remedy	Continuous alarm. Door movement is stopped
Alarm shutoff	Switch the door off and on

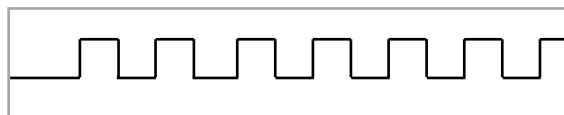

Note: This fault occurs when the doors comes off the track, meets an obstacle or is moved while the manual lock is still engaged.

N°8	
Alarm	Blocco di potenza
Cause	Tentativo di intrusione con blocco di potenza inserito
Alarm output and remedy	Suona continuamente
Alarm shutoff	Switch the door off and on

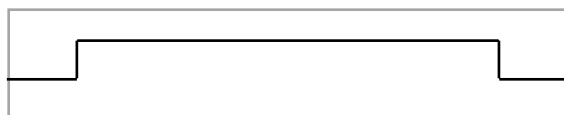

Note: this occurs when the power lock is selected (CO-11 option 1) and a person attempts to force the door open.

USER MANUAL

BEFORE USING THE PRODUCT

Release the door and switch on the system. The computer starts up and measures the opening width.

Wait approx. ten seconds for the system to warm up, after which the sensors start functioning. Ensure that the door opens and closes correctly.

KEEPING THE DOOR OPEN

Switch off the system and open the door/s manually.

WARNING: Do not switch the system off while the door is moving.

IN THE EVENT OF A POWER FAILURE

The door/s must be open and closed manually. Once the power is restored, the door/s automatically resume normal operation.

If an electric lock is installed with manual release, activate the release cable before moving the door.

MAINTENANCE AND SAFETY PRECAUTIONS

ACCIDENT PREVENTION

Never pass through the entrance from the side as the sensors do not operate in this area. We recommend putting a notice or obstacle to prevent accidents. If a person comes into contact with the door/s the latter automatically inverts the direction of movement and opens completely. After 2 seconds the sensor is re-activated and the door/s close automatically.

Photocells must be fixed to the sides of the door to protect the door opening area.

Photocells re-open the door and keep it open for the time that an obstacle engages the infrared range.

CORRECT USE OF THE AUTOMATIC DOOR

Any strong vibration or impact with the door/s during movement can cause malfunctions. Never STOP or PUSH the door intentionally.

Before transferring goods through the doorway or before cleaning the door, switch off the system and open the door/s manually.

WARNING: Take care when opening the door/s manually to avoid crushing hands/fingers.



Check that no water penetrates sensors, photocells or the actuator during cleaning.

CLEAN THE FLOOR GUIDE REGULARLY

The door/s will not slide smoothly if dirt builds up in the floor guide. Clean regularly and remove any stones/leaves when found.

TROUBLESHOOTING

In the event of a problem, refer to the following table before contacting technical assistance.

PROBLEM		CAUSE		REMEDY
A) The door closes normally but opens slowly B) The door/s does not open		A) The door opening width has not been confirmed in the self-teaching program B) The door/s has been locked. The door cannot be opened manually if locked. No power supply.		A) Open the door/s and switch the system off and then on again B) Release the door/s. Switch on the system. Refer to the instructions supplied with the sensor.
C) The door/s indicates errors at random		The sensor is not working and the indicator is switched off. C) Objects such as curtains or plant pots interfere with the sensor/s. There is a source of high electrical interference near the sensors.		C) Remove the source of interference
D) The door/s does not close		D) Sensor/s or photocells do not work due to dust or internal humidity		D) Refer to the instructions supplied (dry the sensor/s or photocells with a cloth)
E) The guide makes a metallic noise		E) Dirt, dust, or stones are in or on the floor guide		E) Clean the guide with a vacuum cleaner and apply oil to the guide.

In the event of any problem, always switch off the system before maintenance and switch on after eliminating the problem.

If the problem persists following checks, switch off the system and call your authorised RIB dealer. Abnormal noise during operation indicates incorrect door operation. DO NOT ATTEMPT ELECTRONIC REPAIRS ALONE.

TECHNICAL SPECIFICATIONS

Service	Continuous
Power supply	230V - ±10% 50/60 Hz 3A
Max. door weight	Single leaf: 30-150 kg Double leaf: 30-150 kg per leaf
Max. door opening	30 cm - 3 m
Door opening speed	100 mm/s - 914 mm/s per leaf
Door closing speed	100 mm/s - 914 mm/s per leaf
Wait time on automatic closing	0.3 s to 60 s
Manual force (less than 110 N) applied to open door in event of power failure	3 kg or less (door weight 70 kg) 5 kg or less (double leaf, 70 kg per leaf)
Motor output	50 W (with starting torque engaged on acceleration)
Microcomputer	built-in
Drive system	electric motor coupled to reduction gear
Impact	built-in software to absorb impact of door (with inversion of travel)
Safety functions	Control of all operations (opening, closing, low speed movement, door slide force programmable with 41 options)
Programming method	only by means of optional programmer
Assembly type	wall-mounted
Track material	6n°1.T5
Drive belt material	high resistance belt: SUPER TORQUE 120S8M R8K 009
Emergency backup battery (optional)	Ni-Cd battery 12V 1200mAh

Door locking system (built-in)
movement is forced, a built-in siren is
function in the event of a power failure.

Electric lock (optional)

failure the electric lock is engaged or released when power is shutoff,
Warning alarms (standard) If an obstacle interferes with door
fault).

Special connections

Adjustable attachments

When this function is enabled and door
activated. Caution: this system does not

The electric lock can operate in combination with the built-in door locking system. In the event of a power
movement, or if a malfunction occurs, a built-in alarm sounds (7 different sounds to indicate different types of
fault).

Facilities to connect the door to smoke alarms or detectors.

Standard models

OTHER FUNCTIONS

Energy saving system

Safety system to reverse direction of movement

Adjustable door speed with battery operation in event of power failure (provided battery is connected).

Day/Night function

Adjustable wait time before automatic closing

Provision for connection of movement counter – this system can control the number of cycles or entries

Provision for connection of timer, thermostat or daily/weekly timer.

OTHER OPTIONS

ACG4600	JVOP-100 PROGRAMMATOR with cable
ACG4632	6 FUNCTIONS SELECTOR
ACG8013	PHOTOELECTRIC CELLS WITH AMPLIFIER
ACG8014	PHOTOELECTRIC CELLS
ACG4610	ACTIVE INFRARED SENSOR
ACG4612	BACK-UP BATTERY
ACG4614	ELECTRIC LOCK WITH AUTOMATIC RELEASE IN CASE OF POWER FAILURE
ACG4616	ELECTRIC LOCK WITH CABLE RELEASE

ACG4618	COVER L=1,6 ÷ 2,4mt (SILVER COLOR)
ACG4620	COVER L=2,4 ÷ 3mt (SILVER COLOR)
ACG4622	COVER L=3 ÷ 4,2mt (SILVER COLOR)
ACG4624	COVER L=4,2 ÷ 6mt (SILVER COLOR)
ACG4626	IRON FIXING PLATES APPLIED BETWEEN THE ATTACHMENTS AND THE LEAF
ACG4628	NORMAL ADJUSTABLE FLOOR RAIL (door thickness 28,5 ÷ 43mm)
ACG4630	LARGE ADJUSTABLE FLOOR RAIL (door thickness 42 ÷ 59mm)

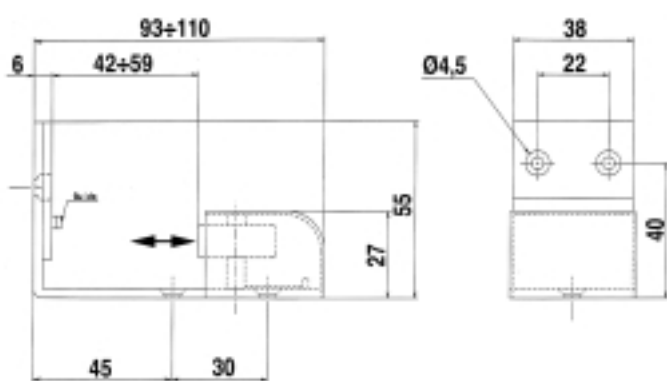

Cod.ACG4630

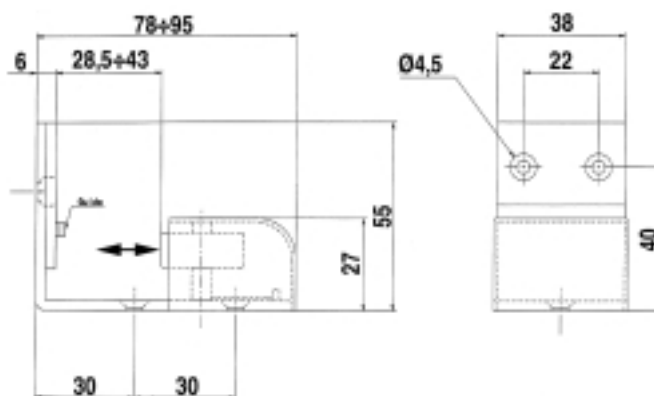

Cod.ACG4628

KONTROLLE DER TÜR

- 1 - Die Abmessungen des Antriebs und des Aluminiumrahmens prüfen und mit den Projekt- und Bestellmaßen vergleichen.
- 2 - Die Nivellierung des Bodens prüfen.
- 3 - Die Versorgungsspannung vor Ort muß der vorgegebenen Eingangsspannung des Antriebs entsprechen.
- 4 - Sicherstellen, daß die Struktur, an welcher der Antrieb befestigt wird, ausreichend fest und stabil ist, um das Gewicht von Schiene und Türflügeln zu tragen.
- 5 - Die lichte Höhe auf beiden Seiten prüfen.
- 6 - Den Gesamtlauf der Tür messen.
- 7 - Die Breite der Tür messen.
- 8 - Die Höhe der Tür messen.

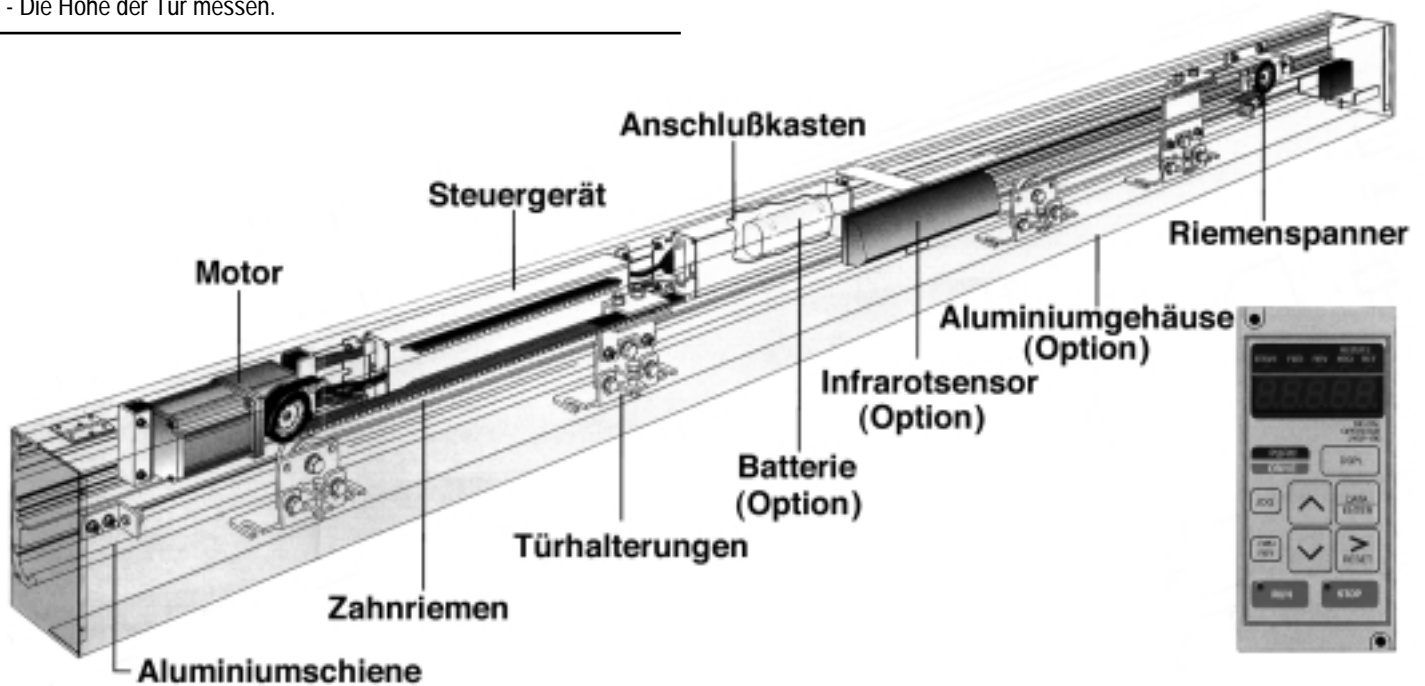

INSTALLATION DER SCHIENE AUF DEN TRÄGER

1. Die beiden Aluminiumabdeckungen (Optionen) anhand der mitgelieferten Schrauben (VTSCR4,9x15) an den beiden Schienenenden befestigen.
2. Die Verbinder von Steuergerät, Anschlußkasten und Zubehör abtrennen.
3. Folgende Bauteile von der Schiene demontieren (ZUVOR ihre Befestigungspositionen markieren): den Riemen, die daran montierte Türhalterung, die andere Türhalterung, das Steuergerät, den Anschlußkasten, den Motor, den Riemenspanner. Beim Abtrennen des Steuergeräts dürfen auf keinen Fall die Stromkabel beschädigt werden.
4. Die Schiene in den in Abb. 3 angegebenen Punkten ausbohren (Durchmesser 7,5 mm für 8 mm-Schrauben). Der Abstand zwischen den Bohrungen darf höchstens 30 cm betragen (vgl. Abb. 4). Sämtliche Bohrrückstände sorgfältig entfernen, damit sie nicht mit den anschließend auf die Schiene zu montierenden elektrischen Bauteilen in Kontakt kommen. Die Anzahl der Befestigungsschrauben nimmt mit dem Gewicht der Tür zu. Die Schraubenköpfe dürfen weder die Räder auf der Schiene noch die Montage der Komponenten beeinträchtigen.
5. Im oberen Teil der Schiene eine Bohrung des Durchmessers 16 mm ausführen (10 cm von einem der Enden) und hierdurch die Führung PG9 des Versorgungskabels verlegen. Sollen durch diese Bohrung auch die Steuerkabel verlaufen, müssen die Durchmesser von Bohrung und Kabelführung 22 mm bzw. 20 mm betragen.
6. Die Rückseite der Schiene muß senkrecht zum Boden ausgerichtet sein und auf der gesamten Länge an der Wand anliegen. Unebenheiten der Wand müssen durch entsprechende Unterlagen ausgeglichen werden.
7. 25 mm über der unteren Trägerkante drei 5,5 mm-Bohrungen (rechts, in der Mittel und links) für drei selbstschneidende Schrauben (± 6 mm) ausführen, die als Halterung für die provisorische Befestigung der Schiene an den Träger dienen.
8. Die Schiene mit einer Wasserwaage horizontal nivellieren und anhand der zuvor gefertigten Bohrungen (vgl. Punkt 4) an den Träger befestigen.

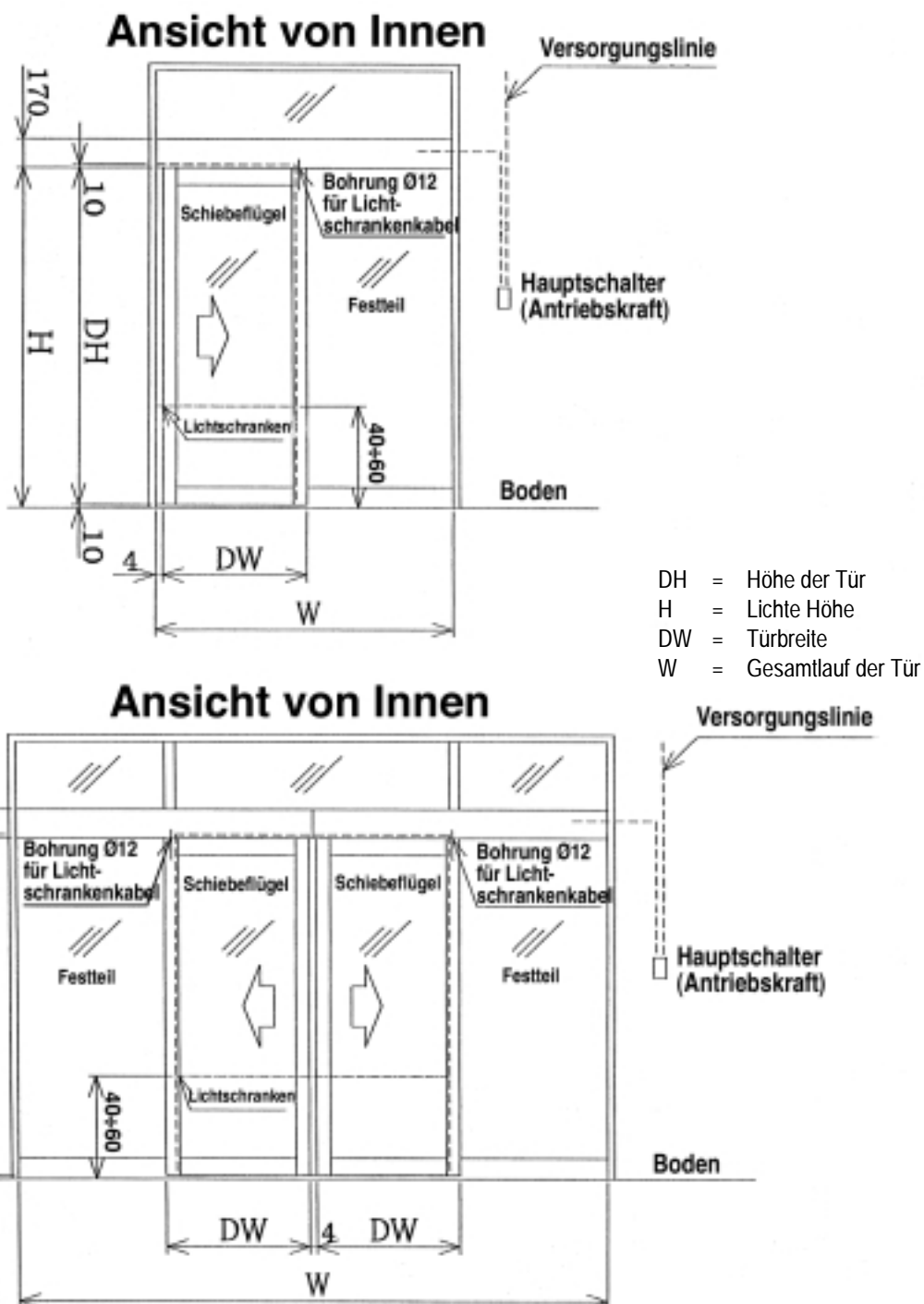
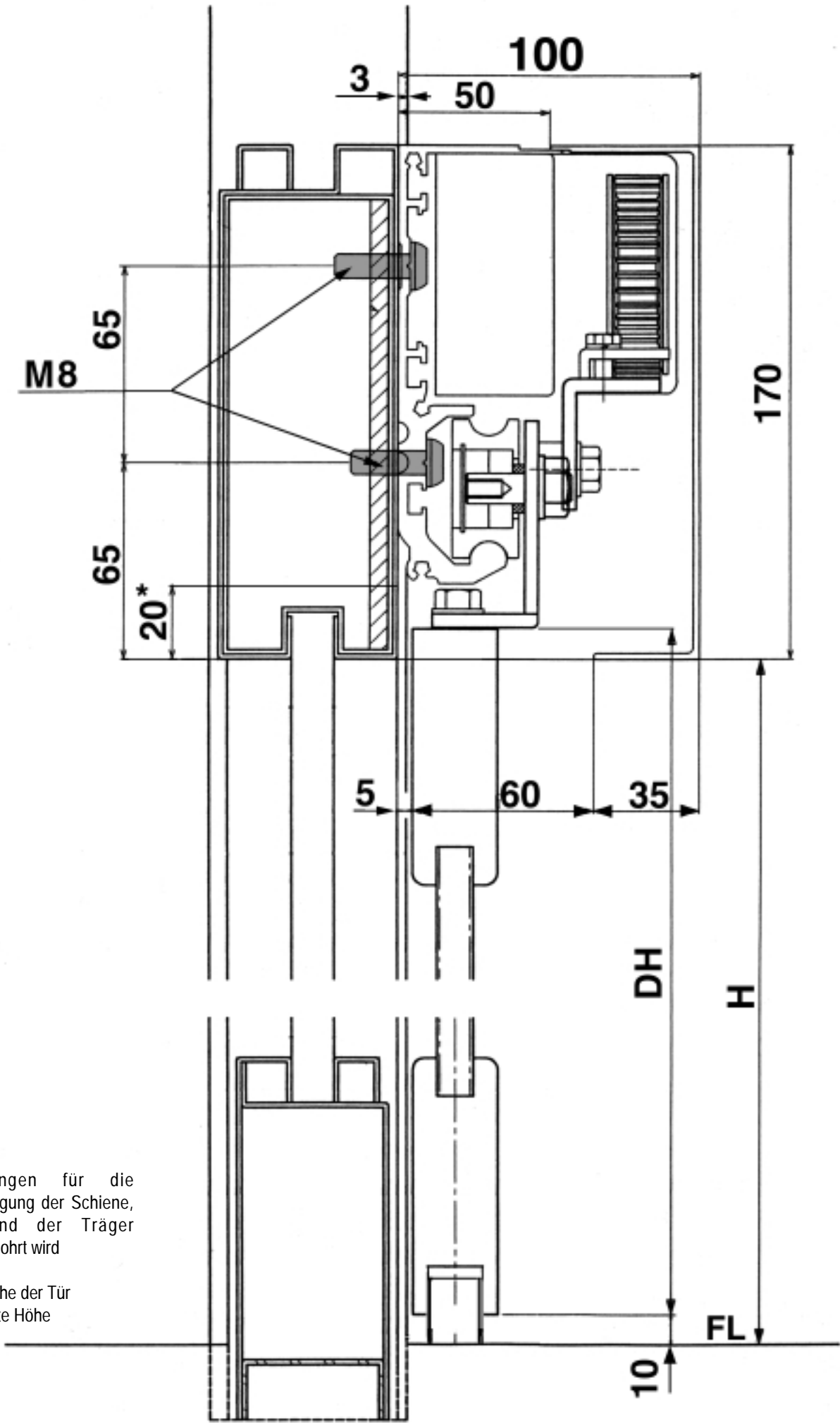

Fig.2



* Bohrungen für die Befestigung der Schiene, während der Träger ausgebohrt wird

DH = Höhe der Tür
H = Lichte Höhe

Fig.3

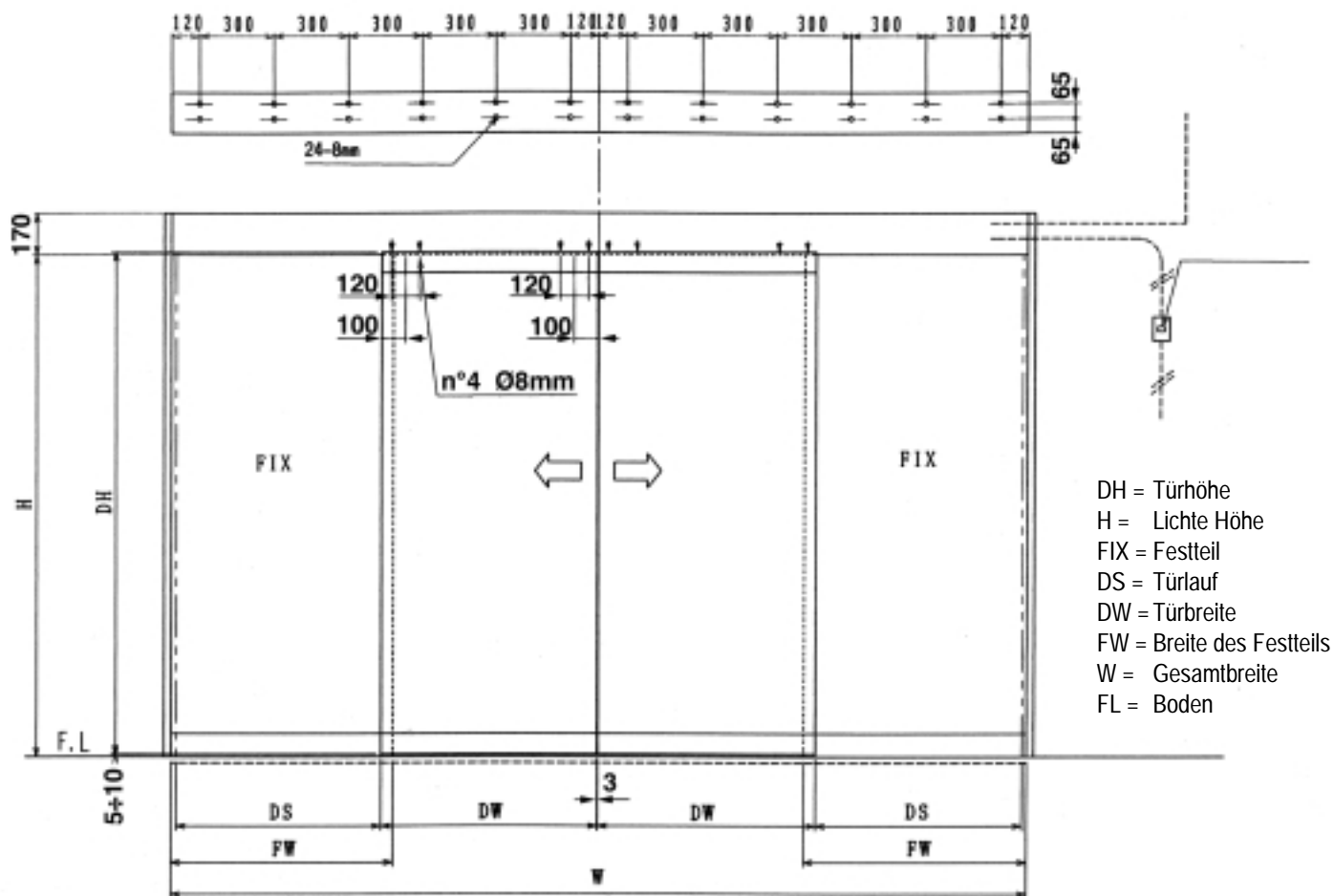

Fig.4

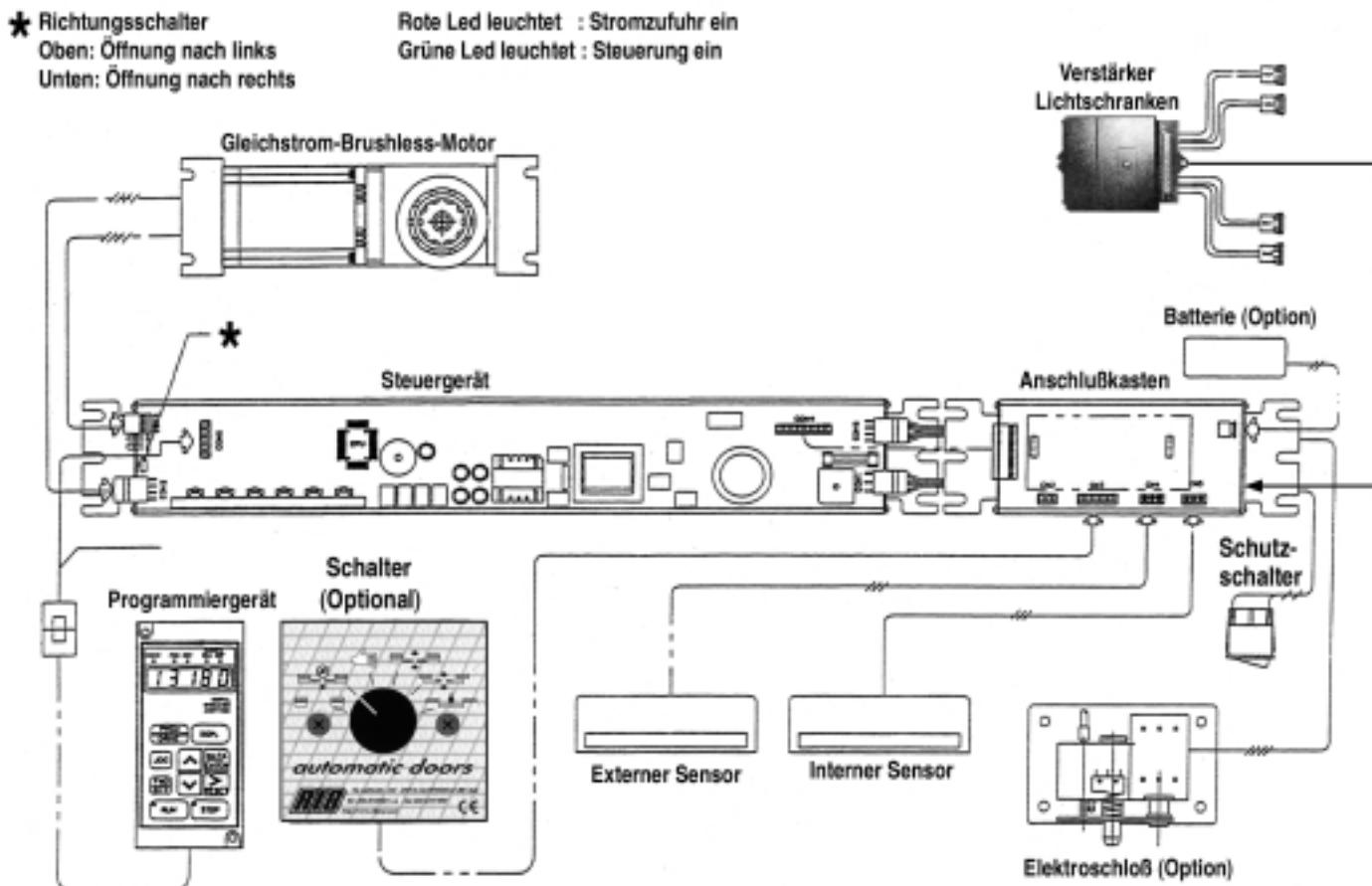

Fig.5

ANSCHLÜSSE DER AUTOMATIK-TÜR



VERSORGUNGSSPANNUNG DER LICHTSCHRANKEN - CN3-Verbinder Leiter 1 braun(+), 2 rot(-) - Spannungswerte 24 VDC

AUSGANGSSIGNALE CN2-VERBINDER:

- ALARM** - Versorgungsspannung für Alarmsignal - CN2-Verbinder Leiter 1 braun, Leiter 2 rot - 24V-Notstromversorgung
ORIGIN - 24 VDC Versorgungsspannung für die Anzeige der Türposition bzw. des aktuellen Vorgangs - CN2-Verbinder Leiter 3 orange, Leiter 4 gelb - Diese Anzeige wird anhand der Funktion CO-29 am Programmiergerät eingestellt.

EINGANGSSIGNALE ANSCHLUßKASTEN CN3:

HINWEIS: SÄMTLICHE KONTAKTEN SIND SCHLIESSER (NO)

- | | | | |
|------------------|---------------------------------|--|--|
| STOP-STOP | - Stoptaste | - CN3-Verbinder Leiter 8 grau, 9 weiß | - Blockiert sämtliche Vorgänge. |
| 0-HELP | - Öffnungstaste | - CN3-Verbinder Leiter 5 grün, 7 violett | - Steuert in erster Linie die Öffnung, die jeweilige Funktion hängt jedoch von dem aktuellen Betriebsmodus ab. |
| 0-SYS | - Betriebsschalter | - CN3-Verbinder Leiter 5 grün, 6 blau | - Ändert in erster Linie die Art der Türöffnung. |
| 0-LIMIT | - Anschluß für Lichtschranken** | - CN3-Verbinder Leiter 5 grün, 4 gelb | - In erster Linie ein Schließschutz, kann in Funktion des Betriebsmodus auch die Öffnung steuern. |
| 0-D/N | - Schalter Tag/Nacht | - CN3-Verbinder Leiter 5 grün, 3 orange | - Entriegelung des Elektroschlusses und Anwahl der Funktionsweise der Sensoren. Ohne Elektroschloß ist dieser Schalter nicht aktiv |
| INSIDE | - Interner Sensor* | - Klemmenleiste CN4 | - Steuert in erster Linie die Öffnung, die jeweilige Funktion hängt jedoch von dem aktuellen Betriebsmodus ab. |
| OUTSIDE | - Externer Sensor* | - Klemmenleiste CN5 | - Steuert in erster Linie die Öffnung, die jeweilige Funktion hängt jedoch von dem aktuellen Betriebsmodus ab. |

* Für die Anschlüsse zwischen Sensoren und Klemmenleisten CN4-CN5 wird auf das diesbezügliche Handbuch verwiesen.

** Für die Anschlüsse der Lichtschranken an die Klemmenleisten CN3 wird auf das diesbezügliche Handbuch verwiesen.

INSTALLATION DER LICHTSCHRANKEN UND STROMANSCHLÜSSE (Abb. 7 - 8)

- Die Türpfosten auf beidseitig 40-60 cm über dem Boden ausbohren, wobei der Abstand zum Schiebflügel maximal 10 cm betragen darf (Abb. 2).
- Der Durchmesser der Bohrung muß 11 mm betragen (vgl. beiliegende Anleitungen des Zubehörs); sämtliche Bohrspäne entfernen.
- Für die Stromanschlüsse zwischen Lichtschranken und Verstärker über den Pfosten zwei Bohrungen (\varnothing 12 mm) in der Schiene (Abb. 2) ausführen und sämtliche Rückstände entfernen.
- Eine Kette durch eine der 12 mm-Bohrungen einführen und bis zu der darunterliegenden 11 mm-Bohrung im Türpfosten herunter lassen.
- Die Kette aus der Bohrung im Türpfosten herausziehen und daran das Lichtschrankenkabel befestigen.
- Nun die Kette nach oben ziehen, um das Kabel vorsichtig in die Schiene einzuführen.
- Den Vorgang auf der anderen Türseite wiederholen.
- Die beiden Lichtschranken in die Pfosten montieren.
- Für die Montage des Lichtschrankerverstärkers zwei Bohrungen des Durchmessers 3 mm an einer freien (nicht bereits für andere Bauteile verwendeten) Stelle der Schiene ausführen, und erstere mit zwei Schrauben VTSCR3,5x16 befestigen.
- Lichtschranken und Verstärker anleitungsgemäß miteinander verbinden.
- Den Verstärker an den Anschlußkasten anschließen

INSTALLATION DES INTERNEN UND EXTERNEN INFRAROTSENSORS (Abb. 9 - 10)

MONTAGE DES EXTERNEN SENSORS

- Die mitgelieferte Schablone für die Installation des Sensors mit der Unterseite auf den waagrechten und vertikalen Mittelpunkt des Trägers aufkleben.
- Anhand der Schablone die Bohrungen für die Montage des Sensors und die Kabelverlegung ausführen.
- Anschließend die Schablone entfernen und das Stromkabel von außen durch den Träger bis in die Schiene führen.
- Den Sensor montieren und das Stromkabel gemäß Anleitungen anschließen.

MONTAGE DES INTERNEN SENSORS

Der interne Sensor wird auf die oben angegebene Weise auf das Schienengehäuse montiert.

INSTALLATION DES STEUERGERÄTS (Abb. 5)

- Das Steuergerät an der Schiene befestigen.
- Die Kabel von Sensoren und Lichtschranken müssen unter dem Steuergerät und den anderen Komponenten verlaufen, um nicht mit den Bewegungsteilen in Kontakt zu kommen (die mitgelieferten Kabelbefestigungen verwenden). Die Sensorenkabel über die Klemmenleisten CN4 und CN5 an den Anschlußkasten anschließen.
- Den Motor befestigen und über den Verbinder CON6 an das Steuergerät anschließen.
- Die Erdung des Motors an das Steuergerät anschließen.
- Den 9poligen Verbinder in das Steuergerät einführen.
- Das Gehäuse des Steuergeräts mit den entsprechenden Schrauben befestigen.
- Die Kabel dürfen nicht gespannt sein.

INSTALLATION DES ANSCHLUSSKASTENS (Abb. 5 - 6)

1. Den Anschlußkasten von Lichtschranken, Sensoren und Steuerungen an der Schiene befestigen. Das aus dem Anschlußkasten austretende Erdungskabel erneut an einen seiner Befestigungsmuttern anschließen.
2. Das Gehäuse abnehmen.
3. Das Kabel an den 9poligen Verbinder anschließen.
4. Den grünen und gelben Leiter (CN3 Nr. 4 und Nr. 5) an den Kontakt des Lichtschrankenverstärkers und den braunen und roten Leiter (CN3 Nr. 1 und Nr. 2) an die 24 VDC-Spannung anschließen.
5. Die Sensorenkabel im Anschlußkasten an die Klemmen für den internen und den externen Sensor (24 VDC-Spannung) anschließen. Hierbei ist die Polarität zu berücksichtigen.
6. Die anderen Anschlüsse gemäß Abb. 6 sowie den Handbucheleitungen des Programmiergeräts JVOP-100 herstellen.
7. Das Gehäuse schließen und mit den entsprechenden Schrauben befestigen, überstehende Leiter isolieren.

ABSCHLIESSENDE ARBEITEN ZUR MONTAGE DER ELEKTRISCHEN BAUTEILE (Abb. 5)

1. Den Riemenspanner montieren.
2. Die Stromanschlüsse zwischen Schutzschalter, Filter, Netzgerät und Steuergerät herstellen.
3. Die Kabel anhand der mitgelieferten Kabelbefestigungen fixieren, ohne daß sie durch die auf die Schiene montierten Bauteile eingeklemmt werden.

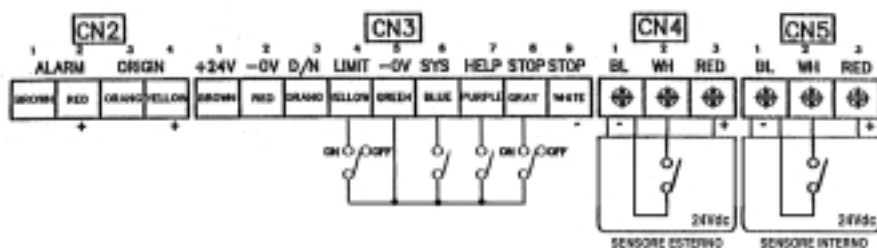

Fig6

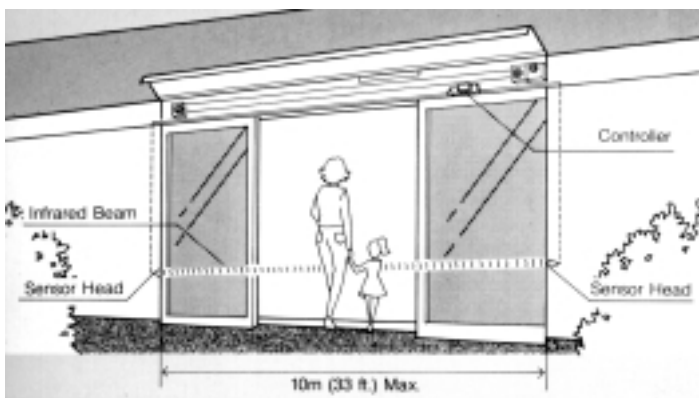

Fig7



Fig.9

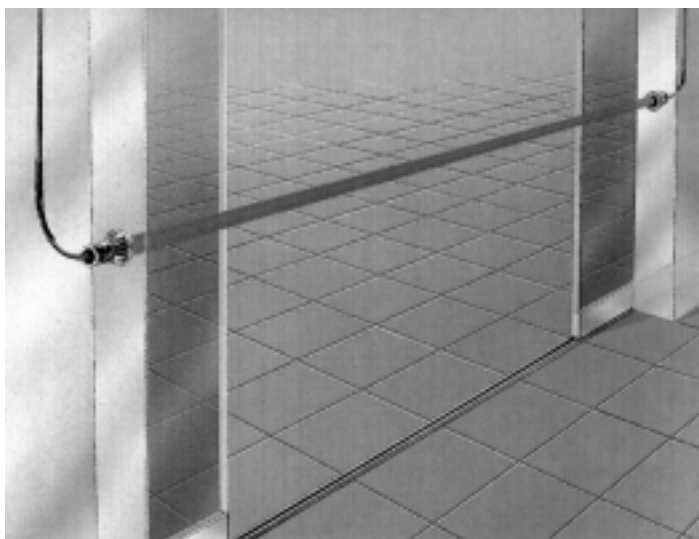

Fig.8

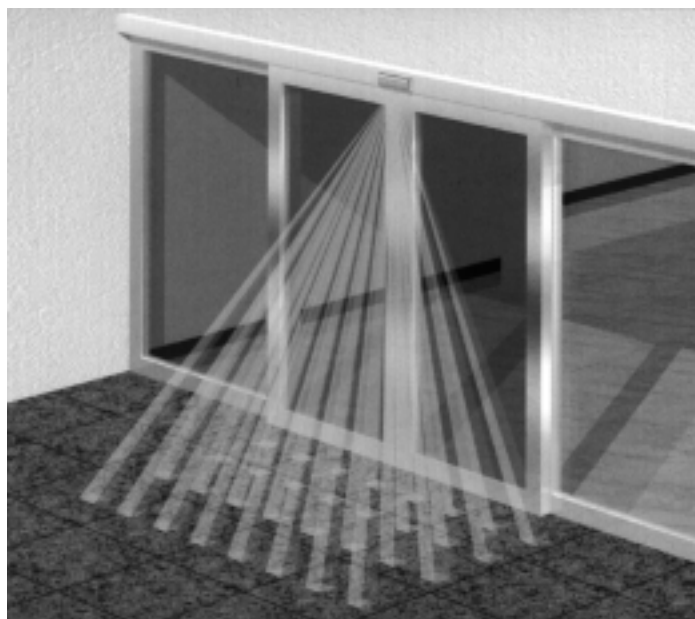

Fig.10

MONTAGE DER TÜR AN DIE SCHIENE

1. Die Tür während der Montagearbeiten durch Tücher vor Beschädigung schützen.
2. Vor der Montage der oberen Halterungen die Eisenplatten (Option) über der Tür befestigen (Abb. 4).
3. Die bodenseitigen Führungen müssen zum Schutz vor Reibungen aus PVC, Nylon, Teflon usw. sein.



Achtung: Die Türblätter müssen einwandfrei gleiten. Dazu die Schiebetür durch einen Krätemesser bis Ende laufen lassen. Höchstens kann eine Wert von 0,5 kg hingenommen werden. Diese Wert muß in beiden Richtungen identisch sein, sonst ist die Schiene nicht vollkommen waagrecht.

4. Die am Riemen befestigte Halterung demontieren.
5. Den Riemen zwischen Motor und Spanner montieren. Die Tür so stellen, daß sich das Ende der Halterung 1 m von der Rolle des Motors befindet und die Riemenspannung so regulieren, daß er durch ein Gewicht von 1 kg (Abstand zum Riemenspanner 50 cm) um höchstens 15÷25 mm deformiert wird.
6. Die Schrauben der Platten über der Tür festziehen und letztere in die Schienenhalterungen einhängen.
7. Den Abstand zwischen Tür und Boden anhand der Regelschrauben der Halterungen auf 5÷10 mm einstellen.
8. Die Riemenbefestigung an eine der Türhalterungen montieren und die Tür so mit dem Bewegungssystem verbinden.
9. Den Anschlag zur Begrenzung der Öffnungsbewegung auf die Schiene montieren. **Hierbei einen Sicherheitsabstand von 5 mm belassen, um ein Anstoßen der Tür gegen den Anschlag zu vermeiden.** Im allgemeinen wird er für Regulierungen benutzt und dient nur bei manueller Öffnung oder in Notfällen als eigentlicher Anschlag. Die Befestigungsmuttern der Anschläge arretieren und gleichzeitig den oberen Teil ziehen.

Auf der Innenseite jedes Anschlags befindet sich eine Schraube mit Unterlegscheibe zur sicheren Befestigung der Anschläge an die Schiene.

ABSCHLIESSENDE KONTROLLEN

1. Vor dem Anschluß an das Stromnetz die Zwischenräume zwischen Türflügeln und Pfosten, zwischen Tür und Boden kontrollieren und prüfen, ob sich die Tür ungehindert bewegt.
2. Die Anlage anhand des entsprechenden Schutzschalters unter Spannung setzen. Die halboffene Tür muß sich nach ca. 10 Sekunden Wartezeit öffnen. Falls sie sich dagegen schließt, die Stromzufuhr unterbrechen und den Mikroschalter von der Seite des Anschlußkastens bei der roten und grünen Led neben den 9poligen Verbinder versetzen (Abb. 5). Die Anlage erneut unter Spannung setzen.
3. Die Tür von Hand bewegen und sicherstellen, daß bei der Bewegung keine Reibungen auftreten.
4. Korrektes Ansprechen der Sensoren prüfen.
5. Die Aufkleber, die auf die automatische Tür hinweisen, anbringen und die vordere Abdeckung (Option) montieren.
6. Dem Kunden das Bedienungshandbuch der Tür aushändigen.



PROGRAMMIERUNG DER TÜR MIT DEM PROGRAMMIERGERÄT

1. Das Programmiergerät an den externen Verbinder anschließen (Abb. 5).
2. Die Einstellungen anhand des Programmiergeräts vornehmen (vgl. Anleitungen des entsprechenden Handbuchs).

STÖRUNGEN UND ALARME



Diese Kontrolle kennzeichnet den Schutz der Stromkreise, Einstellungsfehler oder Betriebsstörungen mit einem akustischen Alarmsignal.

ÜBERSICHT DER ALARME

N°1

Störung	Erfassen von OC oder entladene Batterie
Ursache	Überstrom oder leere Batterie.
Alarmsignal und Abhilfe	Dauerton, Unterbrechung sämtlicher Funktionen.
Löschung des Alarms	Die Stromzufuhr der Tür unterbrechen und erneut einschalten.

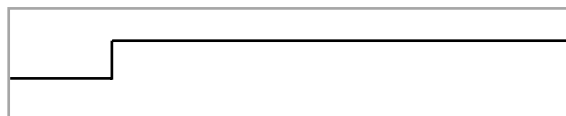

Hinweis: Mögliche Ursachen für diese Störung sind ein Defekt der elektronischen Komponenten durch Überstrom, zu starke Belastung bei der Bewegung in eine Richtung oder eine Entgleisung der Tür aufgrund eines Strukturfehlers. Das Alarmsignal wird durch Aus- und erneutes Einschalten der Anlage beseitigt. Nach sämtlichen mechanischen Kontrollen sollte auch das Programm geprüft werden.

N°2

Störung	Temperaturschutz.
Ursache	Anormale Überhitzung des Stromkreises.
Alarmsignal und Abhilfe	Ein Alarmton und nach einer Unterbrechung ein weiteres Signal, Unterbrechung der Bewegung.
Löschung des Alarms	Die Stromzufuhr der Tür unterbrechen und erneut einschalten.

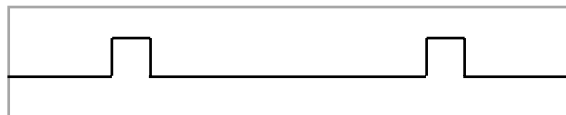

Hinweis: Die Überhitzung aktiviert einen elektronischen Sensor. Mögliche Ursachen hierfür sind übermäßige Reibung während der Bewegung oder zu hohes Gewicht der Tür. Die Automatik-Tür nach der Kontrolle erneut unter Spannung setzen.

N°3

Störung	Anormale Lesung der Öffnung
Ursache	Bei der Selbstlernöffnung der Tür wurden weniger als 30 cm gemessen
Alarmsignal und Abhilfe	2 Töne und nach einer Unterbrechung 2 weitere Alarmtöne, Unterbrechung der Bewegung
Löschung des Alarms	Die Stromzufuhr der Tür unterbrechen und erneut einschalten.

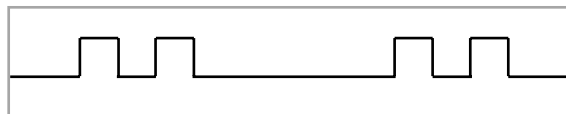

Hinweis: Dieser Defekt wird durch Schmutz in der Führung oder Unterbrechung der Selbstlernfunktion bzw. Stromausfall verursacht.

N°4

Störung	Erfassung eines Stoßes während der Öffnung
Ursache	Hindernis bei der Öffnungsbewegung
Alarmsignal und Abhilfe	3 Töne, die Tür schließt sich automatisch
Löschung des Alarms	Die erneute Einstellung erfolgt automatisch

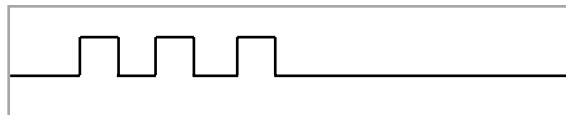

Hinweis: Diese Störung wird durch Unterbrechung der Öffnung durch Schmutz o.ä. in der Führung ausgelöst. Stößt die Tür während der Öffnungsbewegung gegen ein Hindernis, wird das Alarmsignal abgegeben. Nach dreimaliger Unterbrechung stellt sich das Programm automatisch auf die neue Öffnungsweite ein. Die vorausgehende Breite durch Aus- und erneutes Einschalten der Anlage wiederherstellen.

Störung	Erfassung eines Stoßes während der Schließung
Ursache	Hindernis bei der Schließbewegung
Alarmsignal und Abhilfe	Kein Alarmsignal, die Tür öffnet sich automatisch
Löschung des Alarms	Die erneute Einstellung erfolgt automatisch

Hinweis: Diese Störung wird durch Unterbrechung der Schließbewegung durch Schmutz o.ä. in der Führung oder durch ein Hindernis ausgelöst. Die Tür öffnet sich unmittelbar und der Betrieb geht unverändert weiter. Nach dreimaliger Unterbrechung stellt sich das Programm automatisch auf die neue Schließbreite ein. Die vorausgehende Breite durch Aus- und erneutes Einschalten der Anlage wiederherstellen.

N°5

Störung	Anormale Stromaufnahme des Magnets des Elektroschlusses mit Entsperrkabel.
Ursache	Schloß defekt
Alarmsignal und Abhilfe	4 Signaltöne, Unterbrechung der Bewegung
Löschung des Alarms	Die Stromzufuhr der Tür unterbrechen und erneut einschalten.

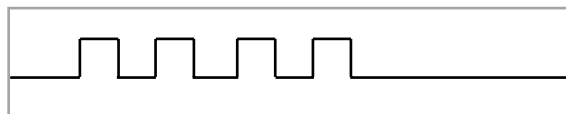

Hinweis: Diese Störung ist nur bei Türen mit Elektroschloß möglich. Ursachen hierfür sind eine nicht erfolgte Entriegelung des Schlosses oder eine falsche Einstellung der Anschläge. Tür und Schloß vor dem erneuten Einschalten kontrollieren.

N°6

Störung	Abbremsung nicht korrekt.
Ursache	Stoß gegen die Öffnungs- bzw. Schließanschläge
Alarmsignal und Abhilfe	5 Signaltöne, Unterbrechung der Bewegung
Löschung des Alarms	Die Stromzufuhr der Tür unterbrechen und erneut einschalten.

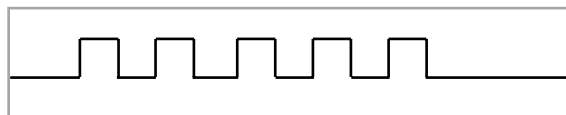

N°7

Störung	Bewegung nicht korrekt ausgeführt
Ursache	Unvorschriftsmäßige Unterbrechung einer Bewegung
Alarmsignal und Abhilfe	Intermittierendes Alarmsignal, Unterbrechung der Bewegung
Löschung des Alarms	Die Stromzufuhr der Tür unterbrechen und erneut einschalten.

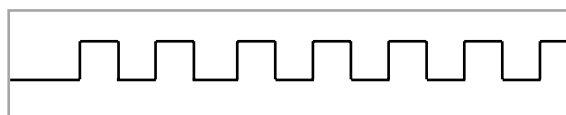

Hinweis: Ursachen für diese Störung sind ein Entgleisen der Tür, ein Stoß gegen ein Hindernis oder Bedienung der Tür vor der manuellen Entsperrung des Elektroschlusses.

N°8

Störung	Leistungssperre
Ursache	Einbruchversuch bei eingeschalteter Leistungssperre.
Alarmsignal und Abhilfe	Dauerton.
Löschung des Alarms	Die Stromzufuhr der Tür unterbrechen und erneut einschalten.

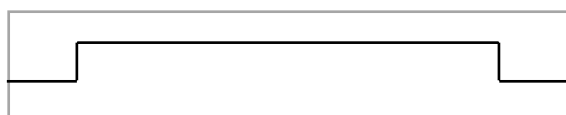

Hinweis: Dieser Alarm wird bei einem Versuch, die Tür bei eingeschalteter Leistungssperre (CO-11 Option 1) mit Gewalt zu öffnen, ausgelöst.

BENUTZERHANDBUCH

VOR DEM EINSATZ DES PRODUKTS

Die Tür entsperren und die Anlage unter Spannung setzen. Der Computer startet und mißt den Türlauf (Öffnungsweite).

Das System wird nach dem Einschalten etwa 10 Sekunden lang aufgeheizt. Anschließend sind die Sensoren betriebsbereit. Die Tür muß sich einwandfrei öffnen und schließen.

Die Tür öffnet und schließt sich einmal vollständig.

Wird die Tür nachts oder an Sonn- und Feiertagen mit dem Schlüssel verschlossen, die Stromzufuhr unterbrechen.

TÜR SOLL OFFEN STEHEN:

Die Stromzufuhr unterbrechen und die Tür/en von Hand öffnen.

ACHTUNG: Die Stromzufuhr nur unterbrechen, wenn die Tür steht.

STROMAUSFALL

Die Tür/en kann (können) von Hand geöffnet und geschlossen werden. Bei erneuter Stromzufuhr nimmt (nehmen) die Tür/en automatisch ihren normalen Betrieb auf.

Wurde ein Elektroschlosses mit manueller Entsperrung installiert, dieses vor dem Öffnen der Tür entriegeln.

INFORMATIONEN ZUR INSTANDHALTUNG UND SICHERHEITSMASSNAHMEN

UNFALLSCHUTZ

Es ist äußerst gefährlich, die Tür seitlich zu durchqueren, da der Sensor in diese Bereich nicht anspricht. Es empfiehlt sich, einen diesbezüglichen Hinweis zu installieren oder den seitlichen Zugang zur Tür zu verstellen. Wird eine Person, ein Tier oder Gegenstand zwischen den Türflügeln eingeklemmt, erfolgt eine unmittelbare Umkehr der Bewegung und die Tür/en öffnet(en) sich vollständig. Nach zwei Sekunden löst der Sensor automatisch die Schließbewegung der Tür/en aus.

Um den Öffnungsbereich vollständig abzudecken, müssen die Lichtschranken auf beiden Seiten der Tür/en installiert werden.

Im Falle einer Unterbrechung des Infrarotstrahls wird (werden) die Tür/en geöffnet und bleibt(en) offen stehen, so lange die Unterbrechung fort dauert.

KORREKTER EINSATZ DER AUTOMATISCHEN SCHIEBETÜR

Starke Vibrationen oder Stöße während der Bewegungen können den Türbetrieb beeinträchtigen. Die Tür darf weder mit Kraft "GESTOPPT" noch "GEDRÜCKT" werden.

Vor dem Transport von Lasten oder der Reinigung, die Stromzufuhr unterbrechen und die Tür von Hand öffnen.

ACHTUNG: Beim manuellen Bewegen der Tür die Finger nicht zwischen den Flügeln einklemmen.

Bei der Reinigung darf kein Wasser in den Sensor, den Antrieb oder die Lichtschranken eindringen.

REGELMÄSSIGE REINIGUNG DER BODENSEITIGEN FÜHRUNGEN

Der normale Türbetrieb wird durch Staub oder Schmutz in den Bodenführungen beeinträchtigt. Diese regelmäßig reinigen, Steine oder Blätter usw. sofort entfernen.

STÖRUNGSSUCHE

Störungen des Antriebs können häufig anhand der nachstehenden Übersicht behoben werden. Anderenfalls den Kundendienst verständigen.

STÖRUNG	URSACHE	ABHILFE
A) Die Tür/en schließt(en) normal, öffnet(n) sich jedoch nur langsam	A) Die Türbreite wurde nicht bestätigt	A) Die Tür/en öffnen und die Anlage erneut unter Spannung setzen
B) Die Tür/en öffnet(n) sich nicht	B) Die Tür/en ist (sind) mit dem Schlüssel verschlossen. In diesem Fall kann (können) sie nicht von Hand geöffnet werden. Die Stromzufuhr ist unterbrochen. Der Sensor funktioniert nicht, der Anzeiger ist erloschen	B) Die Tür entsperren. Die Anlage erneut unter Spannung setzen. Die Betriebsanleitungen des Sensors einsehen
C) Die Tür/en zeigt(en) von Zeit zu Zeit Störungen an.	C) Der Sensor wird durch Vorhänge oder Gegenstände (z.B. Blumentöpfe) verdeckt. Starke elektrische Interferenzen in der Nähe des Sensors	C) Störende Gegenstände vom Sensor entfernen
D) D) Die Tür/en schließt(en) sich nicht.	D) Sensor/en oder Lichtschranken sind durch Staub oder Feuchtigkeit blockiert	D) Die Anleitungen einsehen, Sensor/en und Lichtschranken mit einem Tuch reinigen bzw. trocknen
E) Die Führung gibt ein metallartiges Geräusch ab.	E) Schmutz, Staub oder Steine in bzw. auf der bodenseitigen Führung	E) Die Führung mit einem Staubsauger reinigen und Öl auf die Bodenführung spritzen

Im Fall von Störungen zunächst die Stromzufuhr unterbrechen und erneut einschalten.

Falls die Störung auch nach einer Kontrolle der Anlage weiterhin besteht, die Stromzufuhr unterbrechen und einen RIB-Installateur verständigen. Beispielsweise im Fall einer Tür, die während der Bewegung ein anomales Geräusch abgibt oder nicht einwandfrei funktioniert. EINGRIFFE AN DER ELEKTRONISCHEN ANLAGE DÜRFEN NUR VON EINEM FACHMANN AUSGEFÜHRT WERDEN.

TECHNISCHE EIGENSCHAFTEN

Benutzungsfrequenz
Versorgungsspannung
Höchstgewicht der Tür

Max. Öffnung der Tür
Öffnungsgeschwindigkeit
Schließgeschwindigkeit

Pause vor der automatischen Schließung
Kraftaufwand (unter 110 N), um die Tür bei Stromausfall von Hand zu öffnen

Motorleistung
Mikrocomputer
Bewegungssystem
Stöße
Sicherheitsfunktionen

Programmierung
Montage

DAUERBETRIEB.

230V~ ±10% 50/60Hz 3A.

30 ÷ 150 kg (ein Flügel),

30 ÷ 110 kg pro Flügel (zwei Flügel).

30 cm ÷ 3 m.

100 mm/s ÷ 914 mm/s pro Flügel.

100 mm/s ÷ 914 mm/s pro Flügel.

0,3 ÷ 60 Sekunden.

Max. 3 kg (Türgewicht 70 kg),

max. 5 kg (zwei Türen von je 70 kg).

50 W (Anlaßbeschleunigung eingeschaltet).

Eingebaut.

Elektromotor gekoppelt mit Untersetzungsgetriebe.

Integrierte Software zur Dämpfung von Stößen gegen die Tür (und Bewegungsumkehr).

Kontrolle jeder Bewegung (41 Optionen zur Einstellung von Öffnung, Schließung, Bewegung bei langsamer Geschwindigkeit).

Nur über zusätzliches Programmiergerät (Option).

Wandinstallation.

Schienenmaterial
Material des Antriebsriemens
Batterie für Stromausfall (Option)
Türsperre (eingebaut)

Elektroschloß (Option)

Alarmer (Standard)

Besondere Anschlüsse
Einstellbare Befestigungen

6 Nr. 1. T5.

Hochfester Riemen SUPER TORQUE 120S8M R8K 009.

Ni-Cd-Batterie 1200 mAh.

Bei Aktivierung dieser Funktion wird bei einem Versuch, die Tür gewaltsam zu öffnen ein Alarmsignal abgegeben. Achtung: Dieses System funktioniert nicht bei Stromausfall).

Das Elektroschloß kann zusammen mit der eingebauten Türsperre installiert werden. Bei Stromausfall die Tür je nach Schloßtyp blockiert oder entsperrt.

Stößt die Tür gegen ein Hindernis oder im Fall von Störungen wird ein Alarmsignal (eingebauter Summer) abgegeben. Die Störungen werden durch 7 unterschiedliche Signale gekennzeichnet.

Anschlußmöglichkeiten an besondere Alarmer oder Rauchanzeiger.

Standardbefestigungen.

WEITERE FUNKTIONEN

Energiesparfunktion.

Sicherheitssystem Bewegungsumkehr.

Einstellbare Türgeschwindigkeit und Batteriebetrieb bei Stromausfall (falls die Batterie angeschlossen ist).

Tag/Nacht System.

Pause vor automatischer und regulierbarer Schließung.

Anschlußmöglichkeit für Bewegungszähler - Zyklus- bzw. Eingangskontrolle.

Anschlußmöglichkeit für Timer, Thermostat oder Uhr zur wöchentlichen Tagesprogrammierung

WEITERE OPTIONEN

ACG4600 JVOP-100 PROGRAMMIERGERÄT mit Kable
ACG4632 6 FUNKTION SCHALTER
ACG8013 LICHTSCHRANKEN MIT AMPLIFICATEUREN
ACG8014 LICHTSCHRANKEN
ACG4610 INFRAROTSSENSOREN
ACG4612 BATTERIE FÜR NOTSTROMVERSORGUNG
ACG4614 ELEKTROSCHLOß MIT AUTOMATISCHER ENTPERRUNG BEI STROMAUSFALL
ACG4616 ELEKTROSCHLOß MIT MANUELLER ENTRIEGELUNG

ACG4618 SILBERFARBIGE ABDECKUNG L=1,6 ÷ 2,4mt
ACG4620 SILBERFARBIGE ABDECKUNG L=2,4 ÷ 3mt
ACG4622 SILBERFARBIGE ABDECKUNG L=3 ÷ 4,2mt
ACG4624 SILBERFARBIGE ABDECKUNG L=4,2 ÷ 6mt
ACG4626 EISENHALTERUNGEN ZWISCHEN BEFESTIGUNGEN UND TÜR
ACG4628 EINSTELLBARE BODENFÜHRUNG NORMAL
ACG4630 LEINSTELLBARE BODENFÜHRUNG BREIT

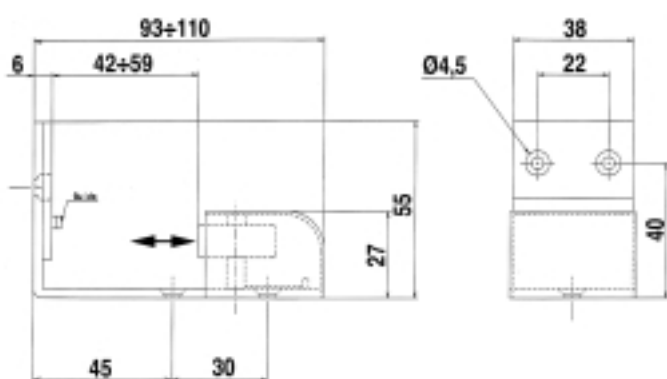

Cod.ACG4630

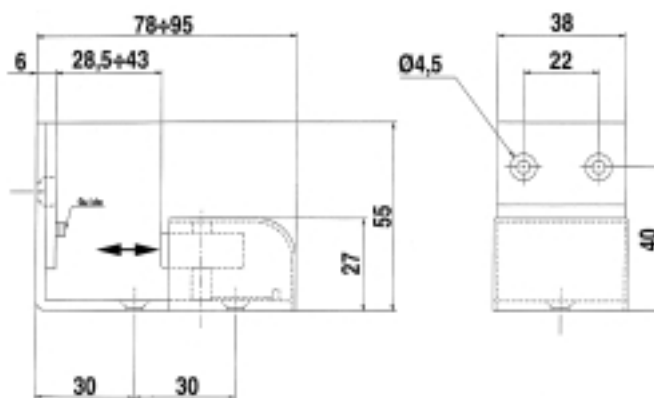

Cod.ACG4628



automatismi per cancelli
automatic entry systems

® 25014 CASTENEDOLO (BS)-ITALY

Via Matteotti, 162

Telefono +39.030.2135811

Telefax +39.030.21358279-21358278

<http://www.ribind.it> - email: ribind@ribind.it

La presente macchina non può funzionare in modo indipendente ed è destinata ad essere incorporata in un impianto costituito da ulteriori elementi. Rientra perciò nell'Art. 4 paragrafo 2 della Direttiva 89/392/CEE (Macchine) e successive modifiche, per cui segnaliamo il divieto di messa in servizio prima che l'impianto sia stato dichiarato conforme alle disposizioni della Direttiva

Il Presidente