

ISTRUZIONI DI MONTAGGIO INSTRUCTION POUR LE MONTAGE ASSEMBLY INSTRUCTIONS MONTAGEANWEISUNGEN

Quadro elettronico per il comando di un motore monofase
Coffret électronique pour le contrôle d'un moteur monophasé
Electronic panel for the control of one single phase motor
Elektronische Steuerung für ein Einphasenmotoren

Mod.

BRA111**I IMPORTANTI ISTRUZIONI PER LA SICUREZZA**

**ATTENZIONE - É IMPORTANTE PER LA SICUREZZA DELLE PERSONE
CHE VENGANO SEGUITE TUTTE LE ISTRUZIONI
CONSERVARE CON CURA QUESTE ISTRUZIONI**

- 1° - Tenete i comandi dell'automatismo (pulsantiera, telecomando etc.) fuori dalla portata dei bambini. I comandi devono essere posti ad un'altezza minima di 1,5mt dal suolo e fuori dal raggio d'azione delle parti mobili.
- 2° - Effettuare le operazioni di comando da punti ove l'automazione sia visibile.
- 3° - Utilizzare i telecomandi solo in vista dell'automazione.
- 4° - Prima di eseguire qualsiasi operazione di installazione, regolazione, manutenzione dell'impianto, togliere la tensione agendo sull'apposito interruttore magnetotermico collegato a monte dello stesso.
- 5° - Avvertenze: Sulle altre misure di Protezione contro rischi attinenti l'installazione o l'utilizzazione del Prodotto vedi, a completamento di questo libretto di Istruzioni, le Avvertenze RIB allegate.

Qualora queste non siano pervenute chiederne l'immediato invio all'Ufficio Commerciale RIB.

LA DITTA RIB NON ACCETTA NESSUNA RESPONSABILITÀ per eventuali danni provocati dalla mancata osservanza nell'installazione delle norme di sicurezza e le leggi attualmente in vigore.

IMPORTANT SAFETY INSTRUCTIONS

**WARNING - IT IS IMPORTANT FOR THE SAFETY OF PERSONS
TO FOLLOW ALL INSTRUCTIONS
SAVE THESE INSTRUCTIONS**

- 1° - Keep the automatic control (push-button, remote control, etc) out of the reach of children. The control systems must be installed at a minimum height of 1.5m from the ground surface and not interfere with the mobile parts.
- 2° - Command pulses must be given from sites, where you can see the gate.
- 3° - Use transmitters only if you can see the gate.
- 4° - Before starting any installation and operation or maintenance work make sure to cut off power supply by turning the general magnetothermic switch off.
- 5° - Warnings: when you have finished reading this instruction booklet, please refer to the RIB instructions attached for the other precautionary measures against risks connected with the installation or use of the product. If you have not received these, ask RIB Export Office to send them immediately.

R.I.B. IS NOT LIABLE for any damage caused by not following the safety regulations and laws at present in force not being observed during installation.

F INSTRUCTIONS IMPORTANTES POUR LA SECURITE

**IL EST IMPORTANT POUR LA SECURITE DES PERSONNES
DE SUIVRE ATTENTIVEMENT TOUTES INSTRUCTIONS
GARDER MODE D'EMPLOI**

- 1° - Gardez les commandes de l'automatisme (boutons poussoirs, télécommande etc.) hors de la portée des enfants. Les commandes doivent être placées au minimum à 1,5 m du sol, et hors de rayon d'action des pièces mobiles.
- 2° - Il faut donner les commandes d'un lieu, où on peut voir la porte.
- 3° - Il faut utiliser les émetteurs seulement si on voit la porte.
- 4° - Avant d'exécuter quelconques opérations d'installation, réglage, entretien de l'installation, couper la tension avec l'interrupteur magnétothermique approprié connecté en amont.
- 5° - Avertissements: Sur les autres mesures de Protection contre les risques relatifs à l'installation ou l'utilisation du Produit, voir, à titre de complément de ce livret d'instructions, les Avertissements RIB ci-jointes. Dans le cas où celles-ci ne vous seraient pas parvenues, en demander l'envoi immédiat au Bureau d'Exportation de RIB.

L'ENTREPRISE R.I.B. N'ACCAPTE AUCUNE RESPONSABILITÉ pour des dommages éventuels provoqués par le manque d'observation lors de l'installation des normes de sécurité et lois actuellement en vigueur.

D WICHTIGE ANWEISUNGEN FÜR DIE SICHERHEIT

**ACHTUNG - UM DIE SICHERHEIT VON PERSONEN VOLLKOMMEN
GARANTIEREN ZU KÖNNEN, IST ES WICHTIG, DASS ALLE
INSTALLATIONSVORSCHRIFTEN BEACHTET WERDEN**

- 1° - Bewahren Sie die Geräte für die automatische Bedienung (Drucktaster, Funksender, u.s.w.) an einem für Kinder unzugänglichen Platz auf. Die Steuerungen müssen auf einer Mindesthöhe von 1,5 m angebracht werden und sich ausserhalb der Raumes der bewegenden Teile befinden.
- 2° - Die automatische Steuerung darf nur bedient werden, wenn das Tor sichtbar ist.
- 3° - Die Funksender nur benutzen, wenn das Tor sichtbar ist.
- 4° - Bevor Sie eine Installation oder Wartungsarbeit an der Anlage durchführen, müssen Sie kontrollieren, dass die Anlage spannungsfrei geschaltet ist.
- 5° - Achtung: Für weitere Schutzmaßnahmen im Rahmen der Installation und Anwendung der Produkte siehe die beiliegenden RIB-Sicherheitshinweise, die diese Gebrauchsanleitung ergänzen. Sollten Sie diese nicht erhalten haben, fordern Sie sie bitte sofort bei der RIB Exportabteilung an.

R.I.B. HAFTET NICHT für eventuelle Schäden, die bei der Installation durch Nichtbeachtung der jeweils gültigen Sicherheitsvorschriften entstehen.



*automatismi per cancelli
automatic entry systems*

I COMPLIMENTI: LEI HA SCELTO IL MEGLIO

I prodotti RIB infatti rappresentano il risultato tecnologicamente più avanzato nel campo dei sistemi automatici d'apertura.

RIB progetta e costruisce sistemi per ogni esigenza di automazione: destinati a cancelli a battente e scorrevoli, basculanti, portoni, serrande, tapparelle, lucernari e barriere.

Ora, dopo una installazione a regola d'arte, il Suo automatismo RIB svolgerà la sua funzione per Lei alla perfezione, senza bisogno di riparazioni, e con una minima manutenzione per anni ed anni.

E se Lei volesse corredare questo automatismo con accessori che lo rendano più versatile e rispondente alle sue esigenze, **preferisca sempre accessori originali RIB.**

Perché gli automatismi e gli accessori RIB sono progettati per funzionare insieme.

F COMPLIMENTS: VOUS AVEZ CHOISI LE MIEUX

Les produits RIB représentent le résultat technologiquement plus avancé dans le domaine des systèmes automatiques d'ouverture.

RIB projete et construit systèmes pour chaque exigence d'automatation: Pour portails coulissants, pour portails à battants, pour barrières, pour rideaux et pour lucarnes.

Maintenant, après une installation à règle de l'art, son automatisme RIB exercera sa fonction à la perfection, il n'aura pas besoin de réparations ou d'entretien pour beaucoup d'années.

Si vous désirez ajouter à votre automatisme des accessoires pour le rendre plus fonctionnel, **préférez les accessoires originaux RIB.** Car les accessoires RIB sont projetés pour fonctionner ensemble.

GB CONGRATULATIONS: YOU HAVE CHOSEN THE BEST

The products RIB symbolize the most advanced technical result in the range of the automatic opening systems.

RIB plans and builds systems for every kind of automation: Swing and sliding gates, garage doors, rolling shutters, blinds, sectional folding doors, and barriers.

Now, after a perfect installation, Your automatism RIB will work perfectly.

It will not need any repairs and any maintenance for many years.

If You like to add to this automatism some accessories, **prefer always original RIB accessories**, because the automatisms and the accessories RIB are planned to function together.

D GLÜCKWUNSCH, SIE HABEN DAS BESTE AUSGEWÄHLT

Die RIB Produkte stellen im Bereich der automatischen Öffnungssysteme das technologisch modernste Entwicklung dar.

RIB entwirft und konstruiert anspruchsvolle automatische Öffnungssysteme für Schiebetore, Drehtore, Garagentore, Sektionaltore, Rolläden und sowohl Schranken für Parksysteme.

Nach einer ordnungsgemäßen Installation wird RIB Automatik ohne Reparaturen und mit geringster Wartung jahrelang perfekt funktionieren.

Und wenn Sie noch dazu Ihre RIB Automatik mit dem elektrischen Zubehör anzuschaffen, **weil die RIB Automatik und das RIB Zubehör** aufeinander abgestimmt sind.

IMPORTANTI ISTRUZIONI DI SICUREZZA PER L'INSTALLAZIONE ATTENZIONE**UNA SCORRETTA INSTALLAZIONE PUÒ PORTARE A DANNI RILEVANTI SEGUIRE TUTTE LE ISTRUZIONI PER UNA CORRETTA INSTALLAZIONE**

- 1° - **Questo libretto d'istruzioni è rivolto esclusivamente a del personale specializzato** che sia a conoscenza dei criteri costruttivi e dei dispositivi di protezione contro gli infortuni per i cancelli, le porte e i portoni motorizzati (attenersi alle norme e alle leggi vigenti).
- 2° - Se non é previsto nella centralina elettrica, installare a monte della medesima un'interruttore di tipo magnetotermico (onnipolare con apertura minima dei contatti pari a 3mm) che riporti un marchio di conformità alle normative internazionali.
- 3° - Per la sezione ed il tipo dei cavi la RIB consiglia di utilizzare un cavo di tipo NPI07VVF con sezione minima di 1,5mm² e comunque di attenersi alla norma IEC 364 e alle norme di installazione vigenti nel proprio Paese.

IMPORTANT MODE D'EMPLOI DE SECURITE POUR L'INSTALLATION ATTENTION**UNE INSTALLATION INCORRECTE PEUT CAUSER DE GRANDS DOMMAGES SUIVRE TOUTES INSTRUCTIONS POUR UNE CORRECTE INSTALLATION**

- 1° - **Ce manuel d'instruction est adressé seulement au personnel spécialisé** qui a une connaissance des critères de construction et des dispositifs de protection contre les accidents en ce qui concerne les portails, les portes et les portes cochères motorisées (suivre les normes et les lois en vigueur).
- 2° - A fin de procéder à l'entretien des parties électriques, connecter à l'installation un disjoncteur différentiel magneto thermique (qui disconnait toutes les branchements de la ligne avec ouverture min. des branchements de 3 mm) et qui soit conforme aux normes internationales.
- 3° - Pour la section et le type des câbles à installer nous vous conseillons d'utiliser un câble <HAR> avec une section min de 1,5 mm² en respectant quand même la norme IEC 364 et les normes nationales d'installation.

IMPORTANT SAFETY INSTRUCTION FOR INSTALLATION WARNING**INCORRECT INSTALLATION CAN LEAD TO SEVERE INJURY FOLLOW ALL INSTALLATION INSTRUCTIONS**

- 1° - **This instruction booklet is exclusively dedicated to specialized staff** who are aware of the construction criteria and of the accident prevention protection devices for motorized gates and doors (according to the current regulations and laws).
- 2° - To maintain electrical parts safely it is advisable to equip the installation with a differential thermal magnetic switch (onnipolar with a minimum opening of the contacts of 3mm) and must comply with the international rules.
- 3° - As for electric cable type and section RIB suggests cable type <HAR> with minimum section of 1,5mm² and however respect IEC 364 rule and general national security regulations.

WICHTIGE SICHERHEITSVORSCHRIFTEN FÜR DIE INSTALLATION ACHTUNG**EINE FALSCH E INSTALLATION KANN ZU BEDEUTENDEN SCHÄDEN FÜHREN FÜR EINE KORREKTE ANLAGE ALLE ANWEISUNGEN BEFOLGEN**

- 1° - **Diese Montageanweisung ist ausschließlich für geschultes Fachpersonal bestimmt**, das mit den Montagevorschriften und den Schutzvorrichtungen zur Verhinderung von Unfällen bei motorisierten Toren vertraut ist (nach den aktuellen Normen und Gesetzen).
- 2° - Für die Wartung der elektrischen Teile ist es ratsam, zwischen der Anlage und dem Netzanschluß einen magnetisch-thermischen Differenzialschalter (mit Mindestöffnung aller Kontakte von 3 mm) zu montieren, der allen internationalen Normen entspricht.
- 3° - Für den Kabelquerschnitt und die Kabeltypen halten Sie sich an den Normen IEC 364 (Mindest- Kabelquerschnitt von 1,5 mm² mit der Bezeichnung <HAR>) und für die Montage an die Normen des jeweiligen Landes.

BRA111

QUADRO ELETTRONICO PER IL COMANDO DI UN MOTORE MONOFASE (COD.ABRA111)

La centrale di comando BRA111 è una centrale di comando ad uso "automatico" di un motore monofase con potenza massima di 0,5Hp, comprensiva di un radio ricevitore a 433,92MHz.

LED

- L1 - (Rosso) - Automazione in fase di chiusura.
L2 - (Verde) - Automazione in fase di apertura.
L3 - (Rosso) - Indicatore della programmazione dei tempi e dei telecomandi

RELÉ

- K1 - Relè di potenza che abilita la chiusura 5A.
K2 - Relè di potenza che abilita l'apertura 5A.
K3 - Relè per Lampeggiatore (Opzionale).

MORSETTIERA J1

- L₁N - Alimentazione 230V 50/60 Hz.
U - Comune motore
V/W - Invertitori
LL - Alimentazione Lampeggiatore con Scheda (Opzionale)
D+/D- - Alimentazione 12Vdc per fotocellule.
8 - Comune dei contatti.
7 - Contatto finecorsa che ferma la chiusura del motore 1 (n.c.).
4 - Contatto finecorsa che ferma l'apertura del motore 1 (n.c.).
K - Contatto impulso singolo (n.a.).
10 - Contatto fotocellule (n.c.).
ANT - Collegamento del filo centrale dell'antenna (Se si vuole collegare la calza utilizzare D-)

PULSANTE DI IMPULSO SINGOLO

Da collegarsi al morsetto K del quadro (effettua questi comandi APRE - STOP - CHIUDE - STOP, ecc.).

FOTOCELLULE

Le fotocellule (inserite come in figura 1) hanno la possibilità di interrompere il moto dell'automatismo sia in fase di apertura che di chiusura (con ripristino del moto a fine interposizione). Vedi Norme UNI 8612 - punto 6.1.4.1 - punto 6.1.4.2. In caso di guasto alle fotocellule, se si comanda il moto del cancello, non si avrà la segnalazione del lampeggiatore e il motore resterà fermo.

FINECORSA

Collegare al morsetto 8 (comune) i comuni di entrambi i finecorsa.
Al morsetto 4 il normalmente chiuso (N.C.) del finecorsa che deve fermare l'apertura.
Al morsetto 7 il normalmente chiuso (N.C.) del finecorsa che deve fermare la chiusura.

LAMPEGGIATORE 230V

Collegare il lampeggiatore dotato di scheda lampeggiante ai morsetti U-V.
Se il BRA111 in vostro possesso è dotato di relé K3, allora collegate la scheda lampeggiante ai morsetti L-L.

APERTURA CON BLOCCO DELLE FUNZIONI TRAMITE INTERRUPTORE O OROLOGIO

Questa funzione è utile nelle ore di punta quando il traffico veicolare risulta rallentato (es. entrata-uscita operai, emergenze in zone residenziali o parcheggi e, temporaneamente, per traslochi).

MODALITÀ DI APPLICAZIONE

Collegando un interruttore e/o un orologio di tipo giornaliero settimanale (al posto di un pulsante na) tra il comune (8) e l'ingresso di impulso singolo (K) è possibile aprire il cancello e mantenerlo aperto finché l'interruttore rimane premuto o l'orologio rimane attivo.

A cancello aperto vengono inibite tutte le funzioni di comando.
Rilasciando l'interruttore, o allo scadere dell'ora impostata, i comandi vengono riabilitati e quindi il cancello può essere comandato in chiusura.

In caso il JUMPER P2 sia chiuso (abilitazione tempo di attesa prima di ottenere la chiusura automatica), aprendo l'interruttore, o allo scadere dell'ora impostata, si avrà la chiusura automatica del cancello.

MEMORIZZAZIONE TEMPI

DA EFFETTUARE A CANCELLO CHIUSO !

N.B.: In caso di errori nella procedura di utilizzo del pulsante, ripetere l'operazione dopo aver eseguito un RESET inserendo e disinserendo per 1 secondo il Jumper.

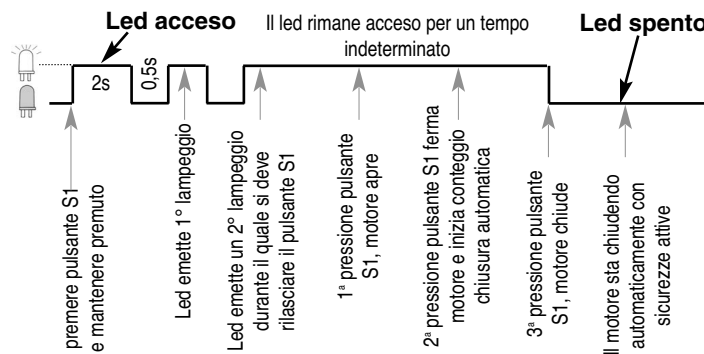

Memorizzazione tempi con 1 motore con o senza finecorsa

N.B.: I finecorsa, se collegati, determinano la fermata del motore, ma non del conteggio del tempo, pertanto quando il motore collegato si ferma con il finecorsa, dopo un secondo premete il pulsante S1 per fermare il conteggio del tempo.

Se durante la memorizzazione interviene una sicurezza, il cancello si ferma. Attivate la "Funzione Installatore" per riposizionare il cancello completamente chiuso. Ripetere quindi la procedura di memorizzazione.

FUNZIONE INSTALLATORE

Utilizzando questa funzione si può definire l'esatto senso di marcia del motore in chiusura.

Se il motore apre, invertire i fili di collegamento ai morsetti V e W lasciando inalterato il filo U.

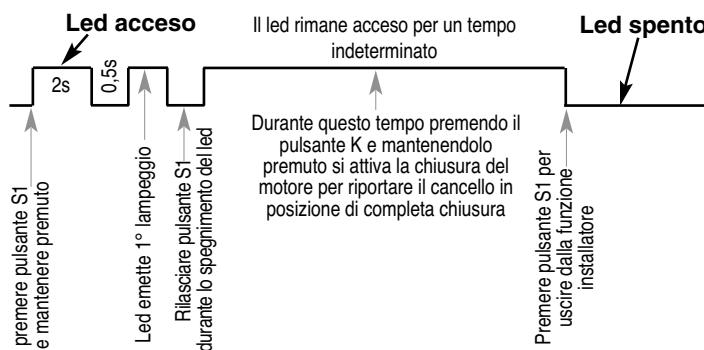

N.B.: Le sicurezze ed il lampeggiatore non sono attivi durante l'azionamento di questa funzione.

Durante l'azionamento di questa funzione può essere eseguita solo la manovra a uomo presente di chiusura utilizzando il pulsante K.

APPRENDIMENTO CODICI RADIO

DA EFFETTUARE A CANCELLO CHIUSO !

N.B.: In caso di errori nella procedura di utilizzo del pulsante, ripetere l'operazione dopo aver eseguito un RESET inserendo e disinserendo per 1 secondo il Jumper.

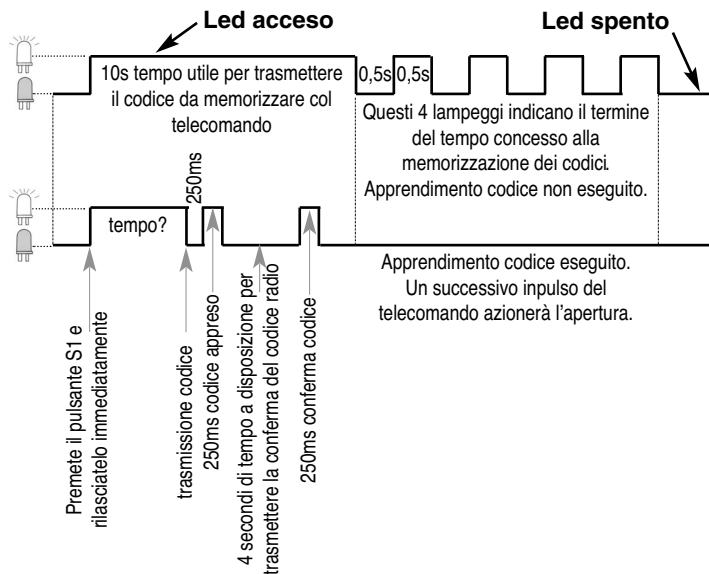

CANCELLAZIONE TOTALE DEI CODICI RADIO INSERITI

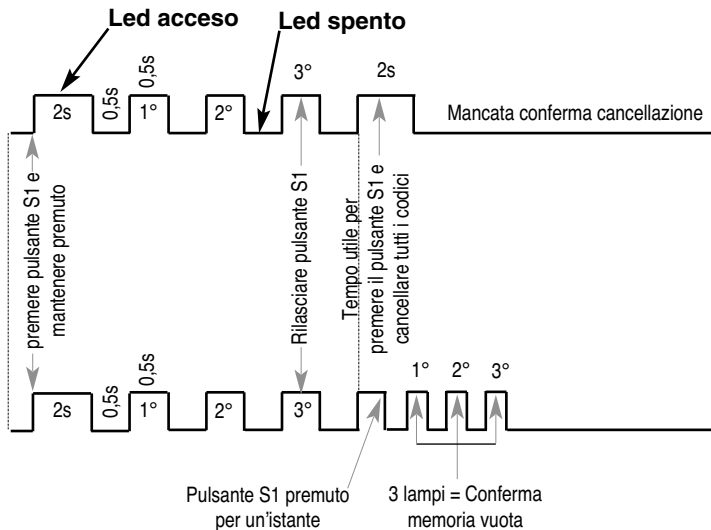

CANCELLAZIONE SINGOLO CODICE RADIO

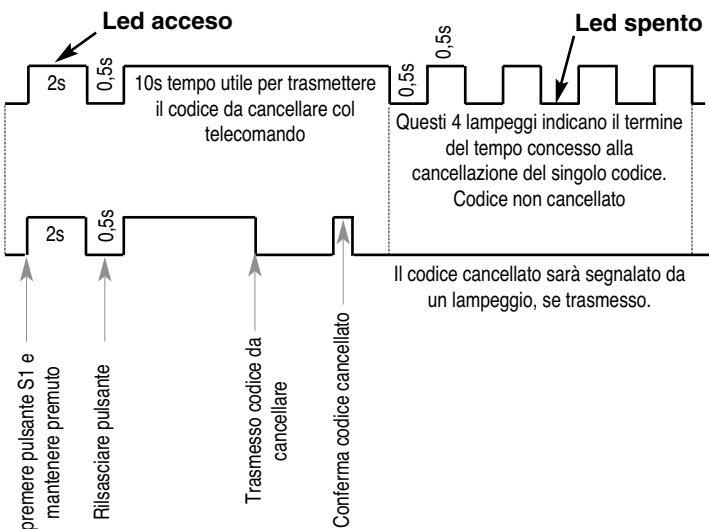

VERIFICA NUMERO DI CODICI RADIO INSERITI

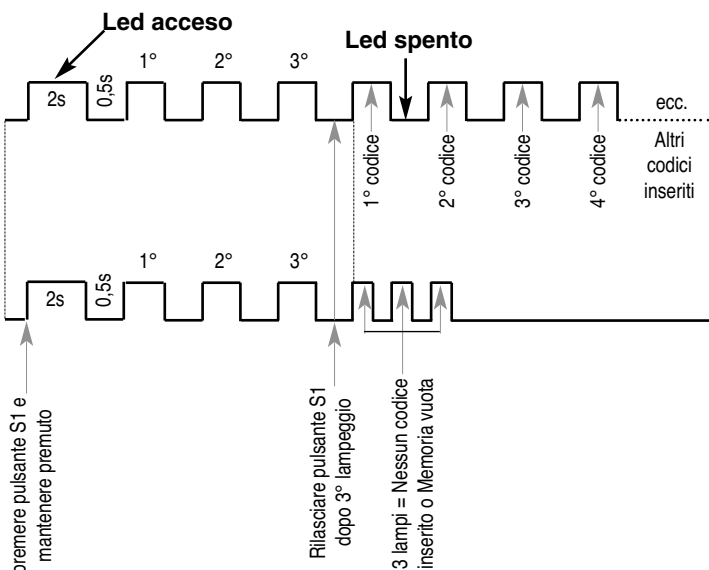

Massimo 59 codici TX433
Massimo 29 codici TX433 Rolling Code

SEGNALAZIONI LED L3 (Rosso)

- 1 Lampeggio* = Segnale non valido
- 1 Lampo** = Codice memorizzato o cancellato secondo la procedura scelta.
- 2 Lampeggi = Codice già presente
- 2 Lampi = Segnali radio sovrapposti durante la registrazione
- 3 Lampeggi = Memoria satura (max 59 codici)
- 3 Lampi = Memoria vuota, nessun codice inserito.
- 4 Lampeggi = Termine tempo utile per memorizzare o cancellare un singolo codice.
- 4 Lampi = Si vuole cancellare un codice non presente in memoria
- 10 Lampi = Memorizzazioni bloccate

* Lampeggio: accensione led per 0,50 secondi

**Lampo: accensione led per 0,25 secondi

Nota: il ricevitore, oltre al codice, apprende anche il canale che si vuole utilizzare. Quindi, prestate attenzione al pulsante del telecomando che premete durante l'apprendimento dei codici, perchè sarà quello che in seguito attiverà il sistema

Il quadro necessita di un'antenna accordata sulla frequenza 433,92MHz (cod.ACG5450), altrimenti la portata si riduce a pochi metri. L'antenna deve essere installata in posizione verticale.

CARATTERISTICHE TECNICHE:

Range di temperatura	0÷70°C
Umidità	<95% senza condensazione
Tensione di alimentazione	230V±10%
Frequenza	50/60Hz
Assorbimento massimo scheda (esclusi accessori)	23mA
Microinterruzioni di rete	20mS
Potenza massima del motore	0,5Hp
Corrente disponibile per le fotocellule	0,15A±15% 12Vdc
Grado di protezione	IP54
Peso apparecchiatura	0,7Kg
Ingombro	14,7x6x18cm
Volume	1,6317dm³
Frequenza ricezione	433,92MHz
Impedenza	52Ω
Sensibilità	>2,24µV
Tempo eccitazione	300mS
Tempo diseccitazione	300mS

BRA111

COFFRET ÉLECTRONIQUE POUR LE CONTROLE D'UN MOTEUR MONOPHASE (COD.ABRA111)

La centrale de commande BRA111 est une platine pour la merche "automatique" d'un moteur monophasé d'une puissance maximum de 0,5CV. elle est munie d'un recepteur radio intégré en 433MHz.

LED

- L1 - (Rouge) - Automatisation en phase de fermeture.
- L2 - (Verte) - Automatisation en phase d'ouverture.
- L3 - (Rouge) - Indicateur de la programmation du temps et de télécommandes.

RELAIS

- K1 - Relais de puissance qui habilite la fermeture.
- K2 - Relais de puissance qui habilite l'ouverture.
- K3 - Relais de alimentation feu clignotant électronique 230V (Optionnelle).

BORNIER

- FN - Alimentation 230V 50/60 Hz $\pm 10\%$
- U - Commun.
- W/V - Inverserus
- L/L - Sortie alimentation feu clignotant électronique 230V (Optionelle).
- D+/D- - Alimentation 12Vdc pour photocellules.
- 8 - Commun des contacts et des boutons-poussoirs.
- 7 - Contact de fin de course qui arrête la fermeture (N.F.).
- 4 - Contact de fin de course qui arrête l'ouverture (N.F.).
- K - Contact d'impulsion unique (N.O.).
- 10 - Contact des photocellules (N.F.).
- ANT - Connection de le fil central d'antenne (Si on veut utiliser la tresse utilise la borne D-)

BOUTON-POUSSOIR D'IMPULSION SIMPLE

Le relier à la borne K du coffret de commande (Il effectue la séquence suivante: OUVRE - STOP - FERME - STOP.).

CELLULES

Les photocellules (connectées comme indiqué sur le schéma 1) peuvent interrompre le mouvement de l'automatisme en cours d'ouverture ou de fermeture (avec reprise du mode de fonctionnement en fin d'excitation). En cas de panne des photocellules, si on commande le mouvement du portail, on n'aura pas de signalisation par témoins des clignotants et les moteurs resteront arrêtés.

CLIGNOTANT 230V 40W

Connecter le clignotant doté d'un circuit qui fait cliqueter aux bornes U-V.

OUVERTURE AVEC VERROUILLAGE DES FONCTIONS PAR INTERRUPTEUR OU HORLOGE

Cette fonction se révèle utile pendant les heures de pointe quand le trafic de véhicules est ralenti (par exemple, entrée-sortie des ouvriers, situations d'urgence en zones résidentielles ou parkings et temporairement, pour des déménagements).

MODE D'APPLICATION

En reliant un interrupteur et/ou une horloge de type journalier hebdomadaire (à la place d'un poussoir NO) entre le commun (8) et l'entrée d'impulsion (K), on peut ouvrir un portail et le maintenir dans cette position jusqu'à ce que le poussoir reste enfoncé ou l'horloge reste active.

Notez que toutes les fonctions de commande sont inhibées portail ouvert.

En relâchant l'interrupteur, ou au terme du temps programmé, les commandes sont réactivées et le portail peut donc être commandé en fermeture.

Si le JUMPER P2 a été fermé (validation de la temporisation avant l'impulsion de fermeture automatique), on aura la fermeture automatique du portail en ouvrant l'interrupteur, ou au terme du temps programmé.

MÉMORISATION DES TEMPS

À EFFECTUER AVEC LE PORTAIL FERMÉ !

N.B.: En cas d'erreurs dans la procédure d'utilisation du poussoir, répéter l'opération après avoir effectué une RAZ en insérant et désinsérant pendant 1 s le cavalier.

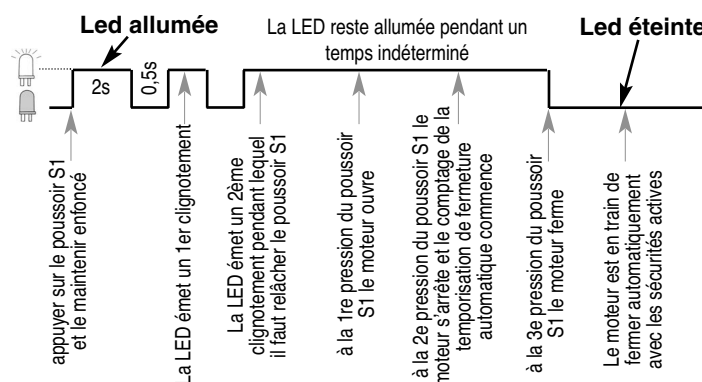

Mémorisation des temps avec 1 moteur avec ou sans fin de course

N.B.: Les fins de course, si connectés, déterminent l'arrêt du moteur mais non le comptage du temps et, par conséquent, quand le moteur relié s'arrête par le fin de course, appuyer sur le poussoir S1 une seconde après pour stopper le comptage du temps.

Si une sécurité intervient pendant la mémorisation, le portail s'arrête. Activer la "Fonction installateur" pour refermer le portail. Répéter ensuite la procédure de mémorisation.

FONCTION INSTALLATEUR

Cette fonction permet de définir le sens de marche exact du moteur en fermeture.

Si les moteurs ouvrent, intervertir les fils de branchement aux bornes V et W sans changer le fil U.

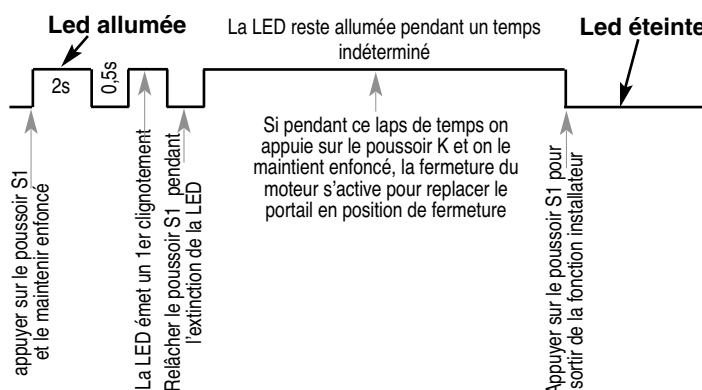

N.B.: Les sécurités et le feu clignotant ne sont pas en service pendant l'activation de cette fonction.

Pendant l'activation de cette fonction, seule la manoeuvre homme mort de fermeture peut être effectuée en utilisant le poussoir K.

APPRENTISSAGE DU CODE RADIO

À EFFECTUER AVEC LE PORTAIL FERMÉ !

N.B.: En cas d'erreurs dans la procédure d'utilisation du poussoir, répéter l'opération après avoir effectué une RAZ en insérant et désinsérant pendant 1 s le cavalier.

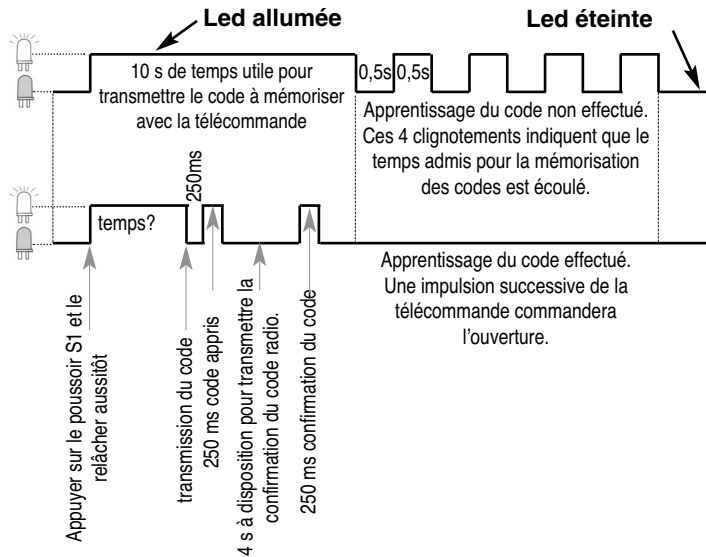

EFFACEMENT D'UN CODE RADIO

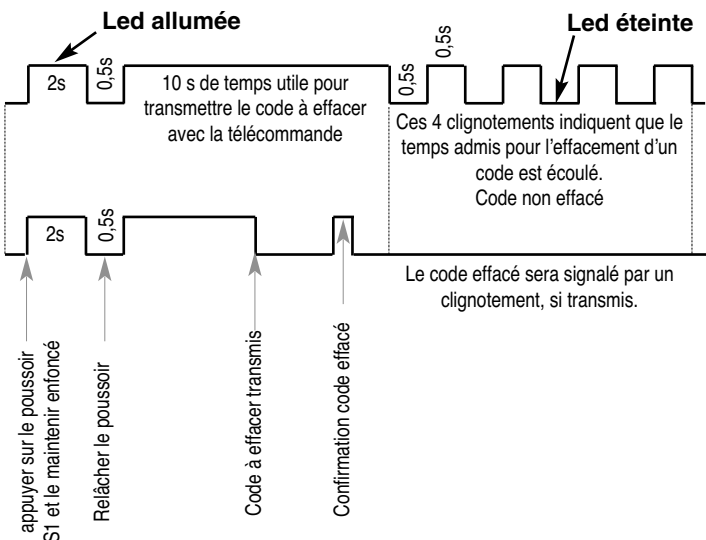

VÉRIFICATION DU NOMBRE DE CODES RADIO SAISIS

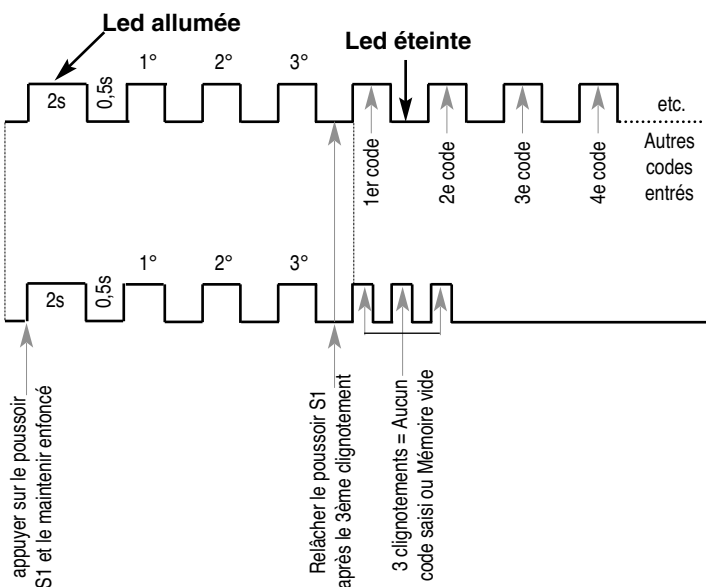

59 codes TX433 maximum
29 codes TX433 Rolling Code maximum

EFFACEMENT TOTAL DES CODES RADIO SAISIS

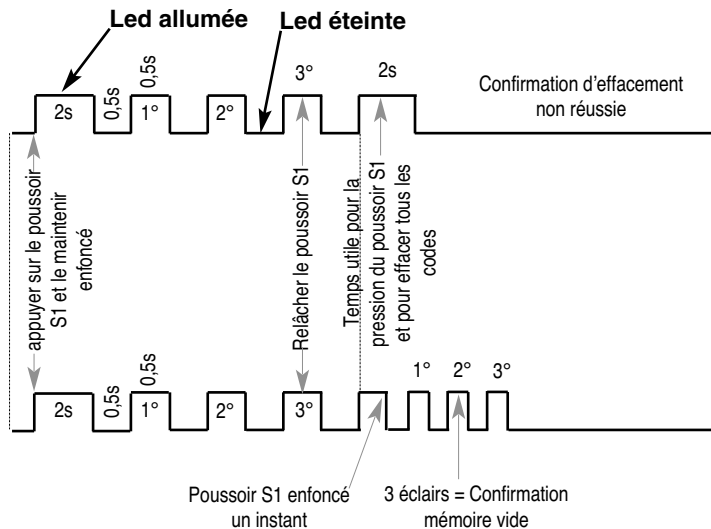

SIGNALISATIONS LED L3 (Rouge)

- 1 Clignotement = Signal non valable
- 1 Éclair = Code mémorisé ou effacé selon la procédure choisie.
- 2 Clignotements = Code déjà entré
- 2 Éclairs = Signaux radio superposés pendant l'enregistrement
- 3 Clignotements = Mémoire pleine (59 codes maximum)
- 3 Éclairs = Mémoire vide, aucun code saisi.
- 4 Clignotements = Temps admis pour mémoriser ou effacer un code écoulé.
- 4 Éclairs = Tentative d'effacer un code non présent en mémoire
- 10 Éclairs = Mémorisations bloquées

Clignotement : Led allumée pour 0,5s

Éclair: Led allumée pour 0,25s

N.B. : Le récepteur apprend non seulement le code mais également le canal que vous désirez utiliser; vous devez donc faire attention à appuyer sur le bon bouton pendant l'auto-apprentissage car ce sera celui qui activera le système par la suite.

Le coffret nécessite la pose d'une antenne accordée sur la fréquence 433 (cod.ACG5450), autrement la portée se retrouve réduite à peu de mètres. Celle-ci doit être installée en position verticale.

CARACTERISTIQUES TECHNIQUES

Ecart de température	0÷70°C
Humidité	<95% sans condensation
Tension d'alimentation	230V±10%
Fréquence	50/60Hz
Consommation maxi du circuit imprimé (accessoires exclus)	23mA
Microinterruption de réseau	20mS
Puissance maxi exploitable à la sortie du moteur	0,5Hp
Courant pour le photo-cellule	0,15A±15% 12Vcc
Degré de protection	IP54
Poids de l'appareillage	0,85Kg
Dimensions	14,7x6x18cm
Volume	1,6317dm³
Fréquence de réception	433,92MHz
Impédance d'entrée	52Ω
Sensibilité	>2,24μV
Temps d'excitation	300mS
Temps de desexcitation	300mS

BRA111

ELECTRONIC PANEL FOR THE CONTROL OF ONE SINGLE-PHASE MOTOR (COD.ABRA111)

The BRA111 control panel is a command device (fully automatic) for a single-phase operator with 0,5Hp max power, comprehensive of a radio receiver 433,92MHz.

LEDS

- L1 - (Red) - Automation in the closing phase.
- L2 - (Green) - Automation in the opening phase.
- L3 - (Red) - Time and transmitter programming indicator.

RELAYS

- K1 - Power relay which enables closing
- K2 - Power relay which enables opening.
- K3 - Power relay which enables Flashing light feed out-put 230V (40W max.).

PLUG

- FN - 230V 50/60 Hz power supply.
- U - Common wire.
- V/W - Inverters
- L/L - Flashing light feed out-put 230V (40W max.).
- D+/D- - 12Vdc power supply for photo cells.
- 7 - Contact of the limit switch which interrupts closing of its motor (n.c.).
- 4 - Contact of the limit switch which interrupts opening of its motor (n.c.).
- K - Single pulse contact (n.o.).
- 10 - Photo cells contact (n.c.).
- 8 - Common of the contacts.
- ANT - Connection of the central aerial wire (Use the contact D-to connect the copper screen)

SINGLE PULSE PUSHBUTTON

To be connected to terminal K on control panel (It operates in the following sequence: OPEN-STOP-CLOSE-STOP.).

PHOTO CELLS

The photo cells (inserted as in the figure 1) make it possible to interrupt the movement of the operator both in the opening and in the closing phase (with movement being reset at the end of the intervention). Should the photo cells be damaged, if you give a gate movement command, the flashing light will not signal and the motor will remain stationary.

LIMIT SWITCHES

Connect the common wire of both the limit switches to terminal 8 (common wire).
Connect the normally close (N.C.) of the limit switch which must interrupt opening to terminal 4.
Connect the normally close (N.C.) of the limit switch which must interrupt closing to terminal 7.

230V 40W FLASHING LIGHT

Connect the flashing light supplied with a pcb to terminals U-V.

OPENING WITH FUNCTION BLOCK BY MEANS OF SWITCH OR TIMER.

This function is useful at peak times when traffic slows down (e.g. entry/exit of employees, emergencies in residential zones or parking/waiting for removals).

APPLICATION

Connect a switch and/or daily/weekly type timer (in place of an N.O. pushbutton) between common (8) and single pulse input (K) to enable barrier opening and keep the barrier open while the switch is turned on or while the timer is activated.

All control functions are inhibited while the barrier is open.

When the switch is turned off, or when the set time has elapsed, controls are re-enabled and barrier closing is possible.

If JUMPER P2 is closed (enable standby time before automatic closing), the barrier closes automatically when the switch is turned off or the set time has elapsed.

MOTOR SETTINGS

CARRY OUT WITH GATE CLOSED!

N.B. In the event of errors during the pushbutton operation procedure, repeat the operation after resetting by wiring in Jumper for 1 second and then removing.

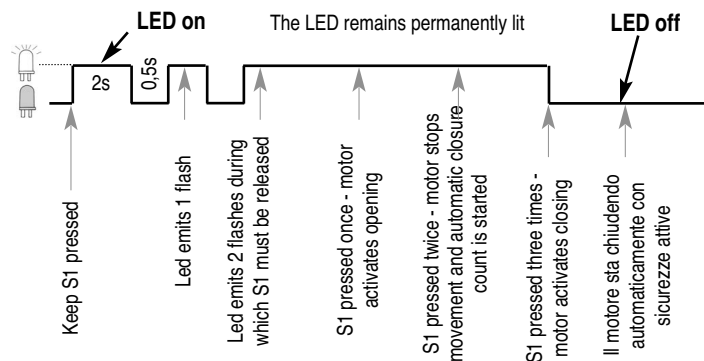

Time setting with 1 motor with or without limit switches

N.B. Limit switches, if connected, stop the motor but do not affect time count. Therefore when the connected motor is shut down by means of the limit switch, press S1 after 1 second to stop the time count.

If a safety device trips during setting procedures, the gate stops. Activate the "Installer function" to return the gate to the fully closed position and repeat the saving procedure.

INSTALLER FUNCTION

This function enables definition of the direction of rotation of the motor during closing.

If the motors activate opening, invert connection wires on terminals V and W, leaving wire U unchanged.

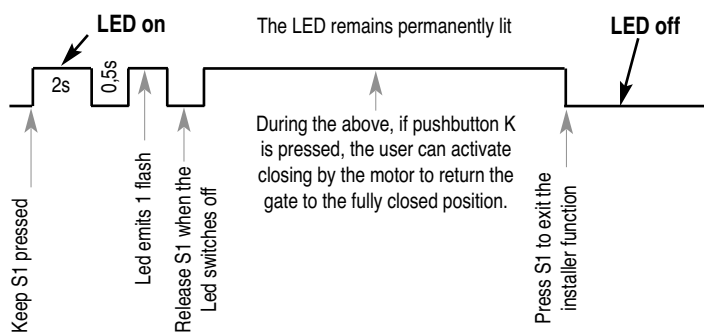

N.B. Safety devices and flasher unit are not enabled during this mode. During this function, only the dead man closing control may be used by means of pushbutton K.

BRA111

ELEKTRONISCHE STEUERUNG FÜR EINEN EINPHASIGE MOTOR (COD.ABRA111)

Die elektronische Steuergerät BRA111 ist für automatischen Gebrauch von Einphasenmotoren mit höchster Stärke von 0,5Hp gedacht und verfügt über einen Radioempfänger 433,92MHz.

LED

- L1 - (rot) - Automatischer Betrieb beim Schließen.
- L2 - (grün) - Automatischer Betrieb beim Öffnen.
- L3 - (rot) - Anzeiger der Programmier Zeiten und des Senders.

RELAIS

- K1 - Leistungsrelais aktiviert das Schließen.
- K2 - Leistungsrelais zur aktiviert das Öffnen.
- K3 - Leistungsrelais zur Versorgung der elektronischen Blinklampe, 230V

KLEMMLEISTE

- FN - Netzanschluß 230V±10% 50/60Hz.
- U - Gemeinsamkontakt.
- V/W - Wechselrichter
- L/L - Ausgang zur Versorgung der elektronischen Blinklampe, 230V.
- D+/D- - Stromspeisung 12Vdc für die Fotozellen.
- 8 - Gemeinsam für alle Kontakte und Drucktaste.
- 7 - Endschalterkontakt für das Schließen (n.c.).
- 4 - Endschalterkontakt für das Öffnen (n.c.).
- K - Einzelimpulskontakt (n.o.).
- 10 - Fotozellekontakt (n.c.).
- ANT - Zentral-Funkantenne Anschluss (Falls man die Kupferabschirmung anschließen will benutzen sie Anschluss D-).

TASTER EINZELIMPULS

Anschluß an Klemme K der Schalttafel vornehmen (ÖFFNEN - STOPP - SCHLIESSEN - STOPP ...).

FOTOZELLEN

Die (laut Abbildung Abb.1 eingebauten) Fotozellen ermöglichen, die automatische Bewegung sowohl beim Öffnen als auch beim Schließen zu unterbrechen (Sobald die Zwischenschaltung der Lichtschranke beseitigt ist, wird die Bewegung wieder aufgenommen).

Im Falle eines Defekts an den Fotozellen funktioniert bei der Steuerung der Torbewegung die Blinkleuchte nicht und die Motoren stehen still.

ENDSCHALTER

Schließen Sie die Kontakte von beiden Endschaltern an die Klemme 8 an.

An die Klemme 4 Schließen Sie den normalerweise geschlossenen Kontakt (n.c.) des Endschalters an, der die Öffnungsbewegung stoppt.

An die Klemme 7 Schließen Sie den normalerweise geschlossenen Kontakt (n.c.) des Endschalters an, der die Schließbewegung stoppt.

230V 40W BLINKLEUCHE

Schließen Sie die Blinkleuchte mit Platine an die Klemmen U-V.

ÖFFNEN ÜBER SCHALTER ODER ZEITSCHALTUHR BEI GLEICHZEITIGER SPERRE DER BEDIENFUNKTIONEN

Diese Option ist in Stoßzeiten bei zählflüssigem Fahrzeugverkehr sinnvoll (z. B. Schichtanfang/-ende des Firmenpersonals, Notfälle in zufahrtskontrollierten Wohngebieten oder auf Parkplätzen, bei Umzügen).

ANSCHLUSS UND BEDIENUNG

Bei Anschluß eines Schalters u./o. einer Zeitschaltuhr mit Tages- und Wochenprogramm

(statt Schalter in Ausführung Schließer) an die gemeinsame Klemme (8) und den Eingang des Einzelimpulses (K) läßt sich das Tor öffnen und bleibt dann solange geöffnet, wie der Schalter betätigt bzw. die Zeitschaltuhr aktiviert ist.

Bei geöffnetem Tor sind sämtliche Bedienfunktionen gesperrt.

Nach dem Loslassen des Schalters bzw. nach Ablauf der voreingestellten Uhrzeit werden die Bedieneinrichtungen erneut freigegeben und man kann das Schließen des Tores betätigen.

Falls JUMPER P2 auf schließen (Aktivierung einer Verzögerungszeit vor dem automatischen Schließen), schließt das Tor nach dem Ausschalten des Schalters bzw. nach Ablauf der Uhrzeit automatisch.

SPICHERUNG DER ZEITEN

MIT GESCHLOSSEM TOR AUSZUFÜHREN !

HINWEIS: Bei Fehlern bezüglich der Verwendung der Taste ist der Vorgang nach Ausführung eines RESETS durch Ein- und Ausrücken der Drahtbrücke für die Dauer von einer Sekunde zu wiederholen.

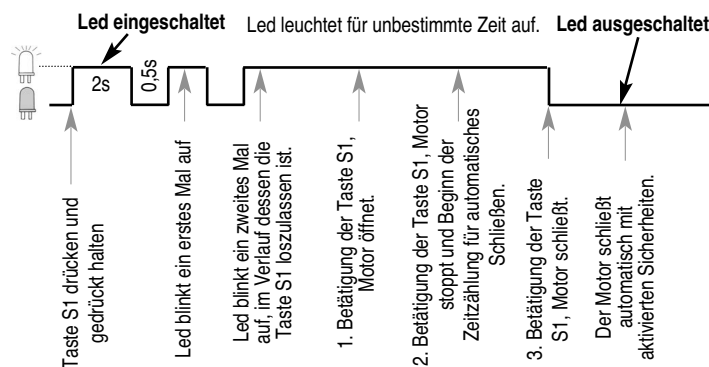

Speicherung der Zeiten mit einem Motor mit oder ohne Endschalter.

HINWEIS: Die Endschalter bestimmen bei vorliegendem Anschluß den Motorstopp, jedoch nicht den Zählstopp der Zeit; demnach ist eine Sekunde nach dem endschalterbestimmten Stopp des angeschlossenen Motors die Taste S1 für den Zählstopp der Zeit zu drücken. Wird im Verlauf der Speicherung eine Sicherheit ausgelöst, erfolgt der Stopp der Torbewegung. Zur vollständigen Schließung des Tores ist die "Installateurfunktion" zu aktivieren. Anschließend die Speicherprozedur wiederholen.

INSTALLATEURFUNKTION

Mit dieser Funktion kann die Antriebsrichtung des Motor bei der Schließung festgelegt werden.

Erfolgt durch die Motoren eine Öffnungsbewegung, sind die Anschlußleiter an den Klemmen V und W umzukehren; Leiter U ist dagegen unverändert zu lassen.

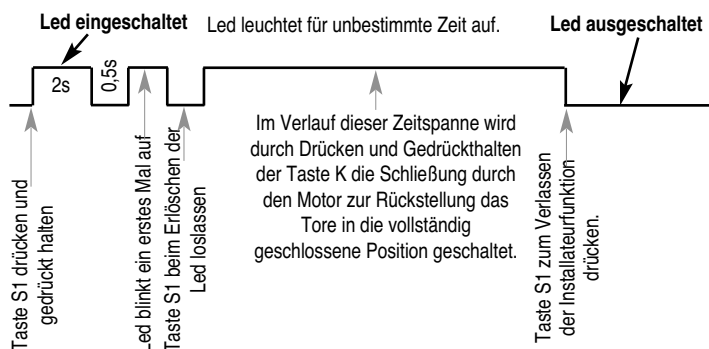

HINWEIS: Die Sicherheiten und die Blinklampe sind bei Schaltung dieser Funktion nicht aktiviert.

Im Verlauf der Aktivierung dieser Funktion kann die Schließung nur durch ständiges Gedrückthalten (Totmannschaltung) der Taste K ausgeführt werden.

LERNEN DER FUNKCODES

MIT GESCHLOSSENEM TOR AUSZUFÜHREN !

HINWEIS: Bei Fehlern bezüglich der Verwendung der Taste ist der Vorgang nach Ausführung eines RESETS durch Ein- und Ausrücken der Drahtbrücke für die Dauer von einer Sekunde zu wiederholen.

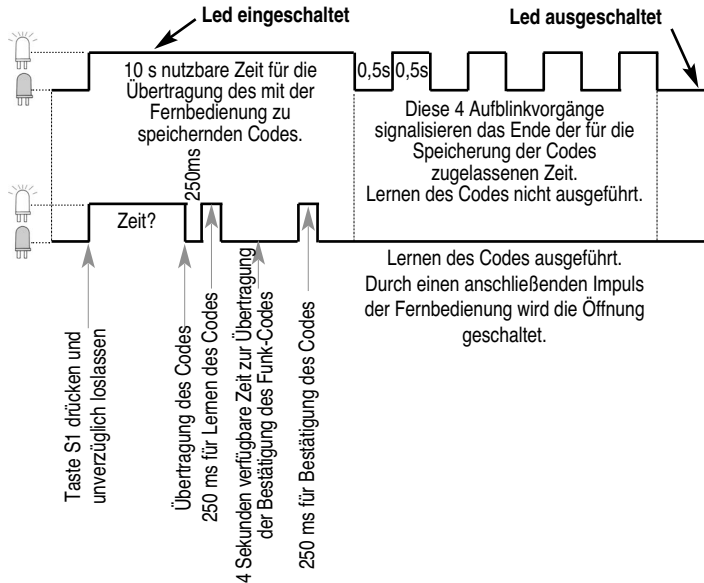

VOLLSTÄNDIGES LÖSCHEN DER EINGEGEBENEN FUNKCODES

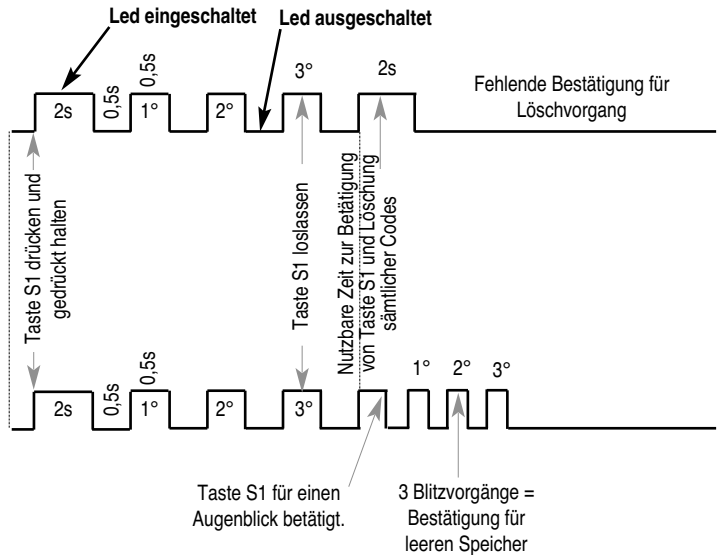

LÖSCHEN EINES EINZELNEN FUNKCODES

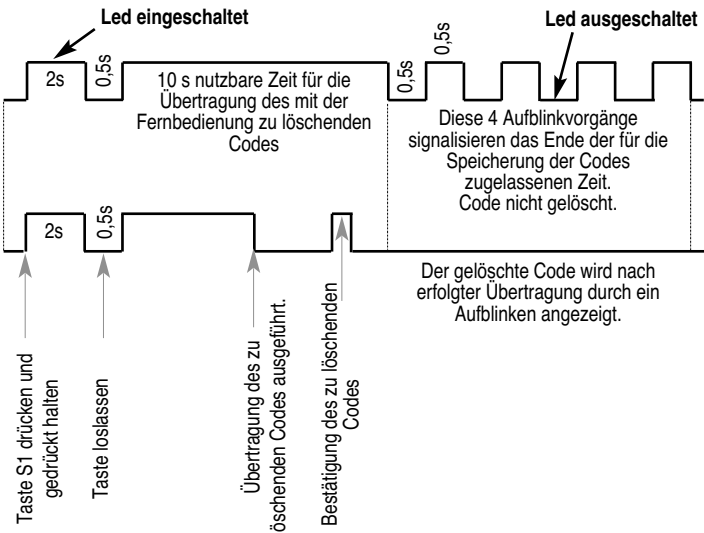

SIGNALISIERUNGEN LED L3 (Rot)

- 1 Aufblinken = Ungültiges Signal.
- 1 Aufblitzen = Code gespeichert oder gelöscht je nach angewählter Prozedur.
- 2 Aufblinkvorgänge = Code bereits vorhanden.
- 2 Blitzvorgänge = Überlagerte Funksignale bei Registrierung.
- 3 Aufblinkvorgänge = Speicher gesättigt (max. 59 Codes).
- 3 Blitzvorgänge = Speicher leer, kein Code eingegeben.
- 4 Aufblinkvorgänge = Ende der nutzbaren Zeit zur Speicherung oder Löschung eines einzelnen Codes.
- 4 Blitzvorgänge = Versuch der Löschung eines nicht im Speicher vorhandenen Codes.
- 10 Blitzvorgänge = Speicherungen gesperrt.

Aufblinken: Led eingeschaltet für 0,5s

Blitzvorgänge: Led eingeschaltet für 0,25s

Merke: Zusätzlich zum Code erlernt der Empfänger ebenfalls den benutzten Kanal. Das System wird im Betriebszustand von der beim Selbsterlernen gedrückten Taste aktiviert. Sich diese Taste also gut merken.

Die Steuerung braucht eine Antenne mit Frequenz 433,92 (code ACG5450) sonst wird die Reichweite auf wenige Metern begrenzt. Die Antenne muß vertical installiert werden.

ÜBERPRÜFUNG DER NUMMER DER EINGEGEBENEN CODES

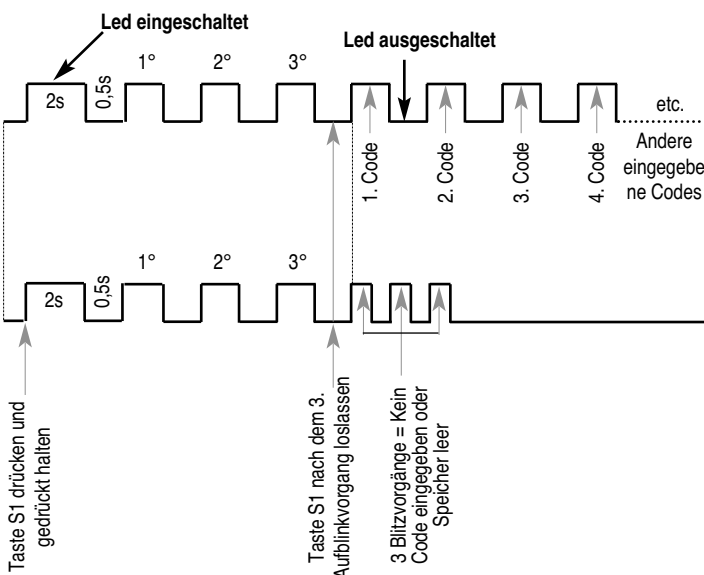

TECHNISCHEN DATEN

Temperaturbereich	0÷70°C
Feuchtigkeit	<95% ohne Kondensation
Versorgungsspannung	230V±10%
Frequenz	50/60Hz
Max. Aufnahme Karte (ohne Zubehör)	23mA
Netz-Mikroschaltungen	20mS
Max. steuerbare Leistung Motorausgang	0,5Hp
Verfügbare Strom für Lichtschranken	0,15A±15% 12Vdc
Schutzart	IP54
Gewicht der Ausrüstung	0,85Kg
Außenabmessungen	14,7x6x18cm
Volumen	1,6317dm³
Mittlerer Empfangsfrequenz	433,92MHz
Eingangsimpedanz	52Ω
Empfindlichkeit	>2,24µV
Anzugszeit	300mS
Abfallzeit	300m

Maximal 59 Codes TX433.

Maximal 29 Codes TX433 Rolling Code.

Fig.1

RX1-TX1 = FOTOCELLULE ESTERNE 12Vdc
 = Cellules pour l'exterieur 12Vdc
 = External photoelectric cells 12Vdc
 = Photozelle-Außenseitig 12Vdc

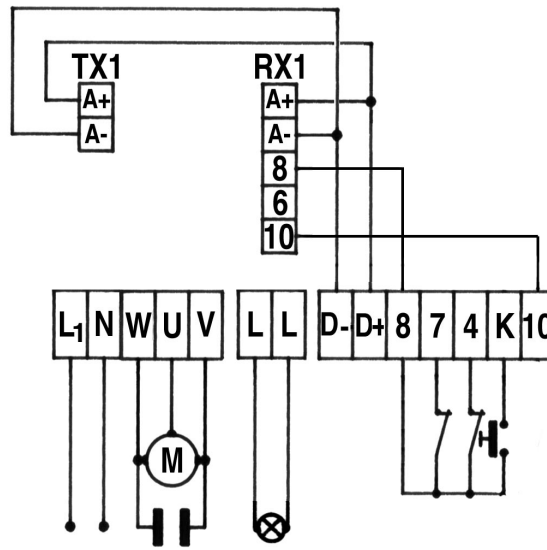
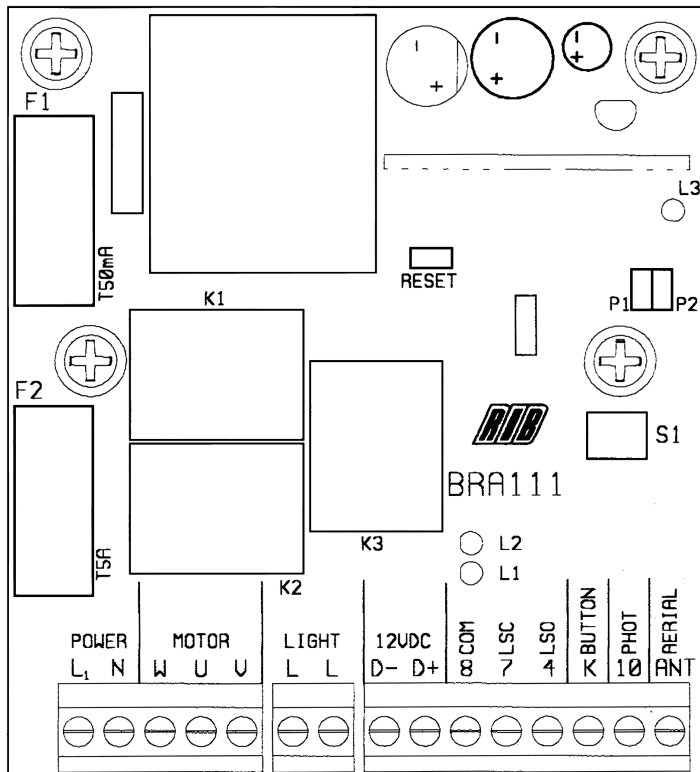

Fig.2



P1		
[Indicator]	MEMORIZZAZIONE E CANCELLAZIONE AUTORIZZATE	AUTHORIZED DELETION AND MEMORIZATION
	MEMORISATION ET EFFACEMENT AUTORISES	ZULÄSSIGES SPEICHERN UND LÖSCHEN
[Indicator]	BLOCCO TOTALE MEMORIZZAZIONE E CANCELLAZIONE	TOTAL DELETION AND MEMORIZATION DISABLED
	BLOCCAGE TOTAL DE MEMORISATION ET EFFACEMENT	SPERRE SPEICHERN UND LÖSCHEN

P2		
[Indicator]	CHIUSURA AUTOMATICA NON ATTIVA	AUTOMATIC CLOSING OFF
	FERMETURE AUTOMATIQUE NON ACTIVE	AUTOMATISCHES SCHLIESSEN NICHT AKTIVIERT
[Indicator]	CHIUSURA AUTOMATICA ATTIVA	AUTOMATIC CLOSING ON
	FERMETURE AUTOMATIQUE ACTIVE	AUTOMATISCHES SCHLIESSEN AKTIVIERT

- È VIETATO L'UTILIZZO DI QUESTO PRODOTTO NELLA CEE
 - IL EST INTERDIT D'UTILIZER CE PRODUIT DANS LA CEE
 - IT IS NOT ALLOWED THE USE OF THIS PRODUCT IN THE EEC
 - DER GEBRAUCH DIESES PRODUCKTS INNERHALB DER EG IST VERBOTEN
-

COMPANY
WITH QUALITY SYSTEM
CERTIFIED BY DNV
== **ISO 9001** ==

RIB[®]
automatismi per cancelli
automatic entry systems

25014 CASTENEDOLO (BS)-ITALY
Via Matteotti, 162
Telefono ++39.030.2135811
Fax ++39.030.21358279-21358278
<http://www.ribind.it> - email: ribind@ribind.it