

ISTRUZIONI CASSA DI FONDAZIONE DUKE

INSTRUCTIONS CAISSON DA CIMENTER

DUKE FOUNDATION BOX INSTRUCTIONS

GETRIEBEGEHÄUSE INSTALLATIONANWEISUNGEN

INSTRUCCIONES CONTENEDOR DE FUNDACION DUKE

Cod. ACG8435 per/pour/for/für/para DUKE 110°

Cod. ACG8436 per/pour/for/für/para DUKE 180°



PREPARAZIONE CEMENTAZIONE CASSA

- Eseguire una buca nel terreno vicino al pilastro (Fig. 1).
- Predisporre sul fondo del cassonetto un tubo Ø 50 mm in PVC per lo scarico dell'acqua e su un lato un tubo Ø 32 mm di tipo isolante flessibile pesante per l'uscita dei cavi elettrici (utilizzare i fori del lato interno dell'apertura cancello) (Fig. 4-5).
- LA GIUNZIONE DEI CAVI DEVE AVVENIRE** all'interno di una scatola di derivazione stagna posta **ALL'ESTERNO DELLA CASSA DI FONDAZIONE**, murata o fissata ad un'altezza minima di sicurezza e dovrà garantire il rispetto delle norme.
- Con una livella posizionate la cassa di fondazione in modo che il filo superiore del coperchio corrisponda al piano finito del pavimento.
- L'asse del perno della cassa deve corrispondere perfettamente all'asse del cardine.
- **Per DUKE 110°: Cementate la cassa di fondazione verificando che i suoi lati più corti siano perfettamente paralleli al cancello quando è CHIUSO (Fig. 4).**
- **Per DUKE 180°: Cementate la cassa di fondazione verificando che i suoi lati più corti siano perfettamente perpendicolari al cancello quando è CHIUSO (Fig. 5).**
- Ingrassare accuratamente il perno della cassa di fondazione. Appoggiare la sfera (CVA1479) ed inserire la leva di traino CME5224 dopo aver fissato lo sblocco scelto (Fig. 2).
- Inserire il piatto dell'attacco cancello CME6987 tramite il suo perno nella leva di traino (Fig. 3).
- Posizionare l'anta del cancello tra il cardine superiore e il piatto dell'attacco cancello **(il cardine e il perno del piatto dell'attacco cancello dovranno essere perfettamente in asse tra loro).**
- Saldare accuratamente il piatto dell'attacco cancello all'anta.
- Inserire i dadi a gabbietta per il fissaggio del coperchio nelle apposite sedi ricavate nella cassa di fondazione.

PREPARE THE CEMENTATION OF THE BOX

- Excavate a trench next to the pillar (Fig. 1).
- On the bottom of foundation box a 50 mm Ø pipe should be fitted to drain water. On one side of the box another pipe 32 mm Ø should be fitted. Pipe should be flexible, sturdy and insulated type, to let out electrical wiring (use holes on internal side of gate opening) (Fig. 4-5).
- ENSURE THAT THE CABLE JOINTS ARE MADE** inside a sealed junction box **OUTSIDE THE DUKE BOX** (The junction box can be built-in to the wall or surface mounted, positioned at a safe height and must comply with the relevant standards).
- Use a level to position the box so that the upper edge of the cover corresponds with the finished floor level.
- The centreline of the pintles must be perfectly in line with the centreline of the operating arm mounting shaft.
- **DUKE 110°: Cement in, taking care to ensure that cement does not fall into the box and checking that the short sides of the box are perfectly parallel to the gate when in the "CLOSED" position (Fig. 4).**
- **DUKE 180°: Cement in, taking care to ensure that cement does not fall into the box and checking that the short sides of the box are perfectly perpendicular to the gate when in the "CLOSED" position (Fig. 5).**
- Make sure that the pivot of foundation box is well greased. Lay down the ball (CVA1479) end insert drive rod CME5224 after fitting release system (picture 2).
- Fit gate bracket plate CME6987 through its pivot in the drive rod (picture 3).
- Place gate leaf between upper hinge and plate of gate bracket **(hinge and pivot of gate bracket plate should be perfectly aligned).**
- Weld carefully bracket plate on the leaf.
- Insert the bolts for cover fixing in places cut into the foundation box.

PREPARER LA SCELLEMENT DU CAISSON

- Exécuter une fosse dans le sol, au ras du pilier (Fig. 1).
- Préparer sur le fond du caisson un tuyau diam. 50 mm en PVC pour le déchargement de l'eau et sur un côté un tuyau diam. 32 mm de genre isolant, flexible, lourd pour la sortie des câbles électriques (Utiliser les trous du côté interne de l'ouverture de la grille) (Fig. 4-5).
- LA JONCTION DES CABLES DOIT ARRIVER** à l'intérieur d'une boîte de dérivation étanche, placée **A L'EXTERIEUR DE LA CAISSE DE FONDATION**, murée ou fixée à une hauteur minimum de sécurité et doit assurer le respect des règles.
- A l'aide d'un niveau, positionner le caisson de façon à ce que le fil supérieur du couvercle corresponde au plan fini du sol.
- L'axe des gonds doit correspondre parfaitement à l'axe de l'arbre porte-levier d'entraînement.
- **DUKE 110°: Cimentez en veillant à ce que le mortier n'entre pas à l'intérieur du caisson et en s'assurant que les côtés les plus courts du caisson sont parfaitement parallèles à la barrière lorsqu'elle est sur "FERME" (Fig. 4).**
- **DUKE 180°: Cimentez en veillant à ce que le mortier n'entre pas à l'intérieur du caisson et en s'assurant que les côtés les plus courts sont parfaitement perpendiculaires à la barrière lorsqu'elle est sur "FERME" (Fig. 5).**
- Graisser soigneusement le pivot de la caisse de fondation. Mettre la sphère (CVA1479) et insérer le levier de remorquage CME5224 après avoir fixé le déblocage choisi (Fig. 2).
- Insérer le plateau de la fixation grille CME6987 par son pivot dans le levier de remorquage (Fig. 3).
- Mettre en position le volet de la grille entre le fond supérieur et le plateau de la fixation grille **(le fond et le pivot du plateau de la fixation grille devront être parfaitement en axe d'entre eux).**
- Souder soigneusement le plateau de la fixation grille à la porte.
- Insérer les boulons pour fixer le couvercle dans des endroits coupés dans la caisse de fondation.

BEREITEN SIE DIE ZEMENTIERUNG DES GEHÄUSE VOR

- Die Grube im Boden an der Kante des Pfeilers (Abb. 1).
- Am Boden vom Kasten ein Rohr Ø 50 mm aus PVC für den Abfluss vorbereiten, und auf einer Seite ein Nichtleiter-Rohr Ø 32 mm Typ "biegsam schwer" für Kabelabgang (bitte die internen Löcher von Toröffnung benutzen) (Abb. 4-5).
- Diese Abzweigdose, die den einschlägigen Vorschriften entsprechen muß, kann entweder unter Putz angebracht oder außen befestigt werden; dabei muß eine Mindest-Sicherheitshöhe eingehalten werden.
- Den Kasten mit Hilfe einer Wasserwaage so positionieren, daß die obere Kante des Deckels mit der fertigen Bodenfläche zusammenfällt.
- Die Achse der Angelzapfen muß perfekt mit der Achse der Zughebelwelle übereinstimmen.
- **DUKE 110°: Das ganze einzementieren. Dabei darauf achten, daß kein Zementsand in den Kasten eindringt und sicherstellen, daß die kürzeren Seiten des Kastens perfekt parallel zum Tor stehen, wenn dieses "GESCHLOSSEN" ist (Abb. 4).**
- **DUKE 180°: Das ganze einzementieren. Dabei darauf achten, daß kein Zementsand in den Kasten eindringt und sicherstellen, daß die kürzeren Seiten des Kastens perfekt rechtwinklig zum Tor stehen, wenn dieses "GESCHLOSSEN" ist (Abb. 5).**
- Den Bolzen von Fundamentgehäuse sorgfältig schmieren. Die Kugel (CVA1479) legen, und den Zughebel CME5224 einsetzen, nachdem man die gewählte Lösung fixiert hat (Abb. 2).
- Den Flachstahl von Torkupplung CME6987 mit seinem Bolzen in den Zughebel einsetzen (Abb. 3).
- Den Torflügel zwischen dem oberen Stützzapfen und dem Flachstahl von Torkupplung aufstellen **(der Stützzapfen und der Bolzen vom Torkupplungsflachstahl müssen perfekt gegeneinander in Achse sein).**
- Den Flachstahl von Torkupplung sorgfältig auf den Flügel lüten.
- Setzen Sie die Schrauben zur Befestigung der Abdeckung an Orten, in das Fundament Fall geschnitten.

PREPARACIÓN DEL ENCEMENTADO DE LA CAJA

- Hacer una fosa en la tierra al lado de la columna (Fig. 1).
- Preparar en el fondo del contenedor un tubo Ø 50 mm en PVC de escape para agua y, en un lado, un tubo Ø 32 mm aislante flexible pesado para la salida de los cables eléctricos (utilizar los agujeros del lado interior de abertura hoja) (Fig. 4-5).

LAS UNIONES DE LOS CABLES TIENEN QUE HACERSE al interno de una caja de tipo impermeable colocada **AL EXTERIOR DE LA CAJA DE CEMENTACIÓN**, encementada o fijada a una altura mínima de seguridad y tendrá que garantizar el respeto de las normas.

- Con un nivel posicionar la caja de modo que el borde superior de la tapa corresponde al plano acabado del suelo.
- Los ejes del perno de la caja tienen que corresponder perfectamente con el eje del quicio.
- **DUKE 110°: Cementar prestando atención que el cemento no caiga dentro la caja y controlar que las caras cortas de la caja estén perfectamente paralelas a la hoja cuando en posición cerrado (Fig. 4).**
- **DUKE 180°: Cementar la caja y controlar que las caras cortas de la caja sean perfectamente perpendicular a la hoja cuando en posición "CERRADO" (Fig. 5).**

- Engrasar con cuidado el pernio de contenedor de fundación. Apoyar la bola (CVA1479) e introducir la palanca de remolque CME5224 después de fijar el bloqueo eligido (Fig. 2).
- Introducir el plato de la fijación de hoja CME6987 a través de su pernio en la palanca de remolque (Fig. 3).
- Posicionar la hoja de la puerta entre el fundamento superior y el plato de la fijación de hoja (**fundamento y pernio de plato de fijación de hoja tienen que estar perfectamente en eje entre si**).
- Soldar con cuidado el plato de fijación de hoja a la hoja.
- Insertar los tornillos para sujetar la tapa en lugares corte en la caja de cementación.

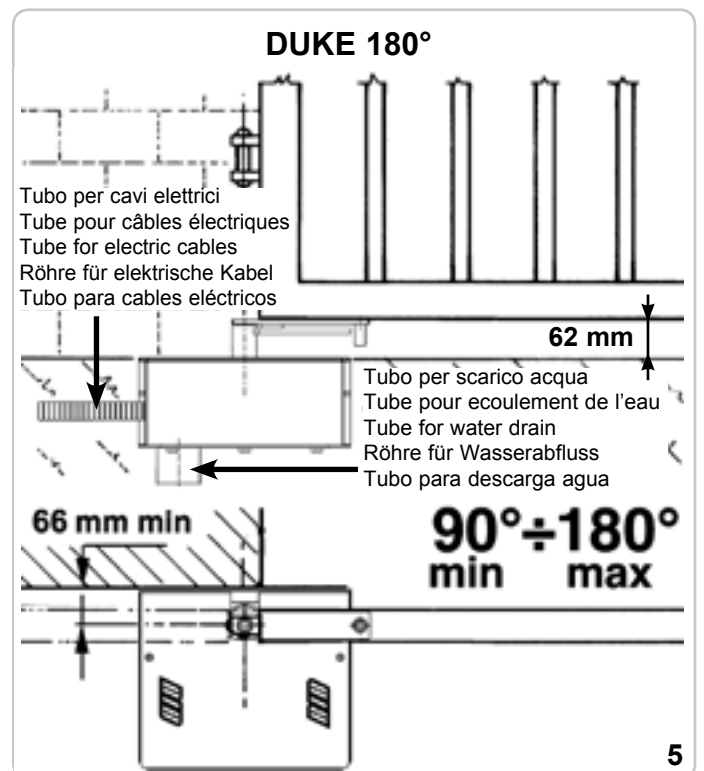
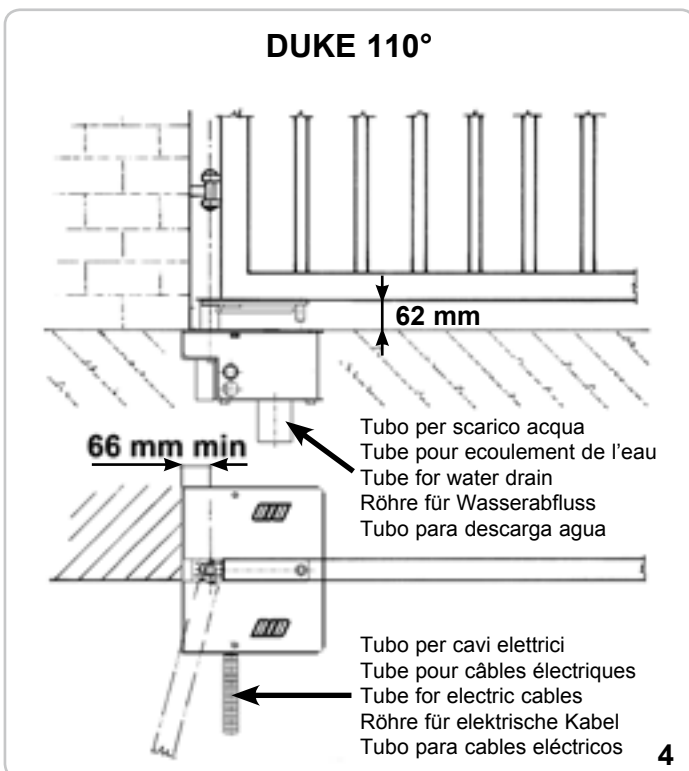
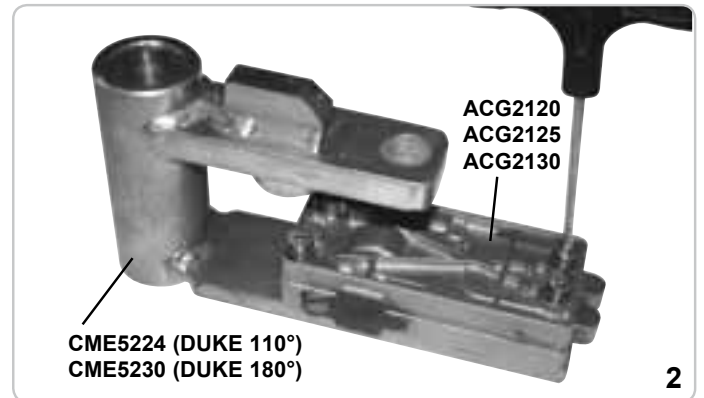
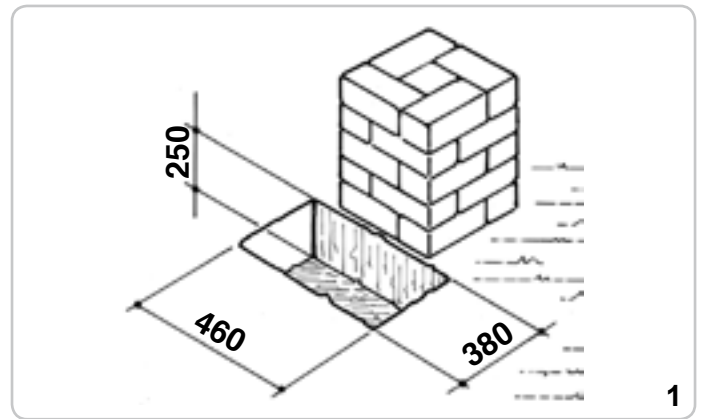

CASSA DI FONDAZIONE DUKE

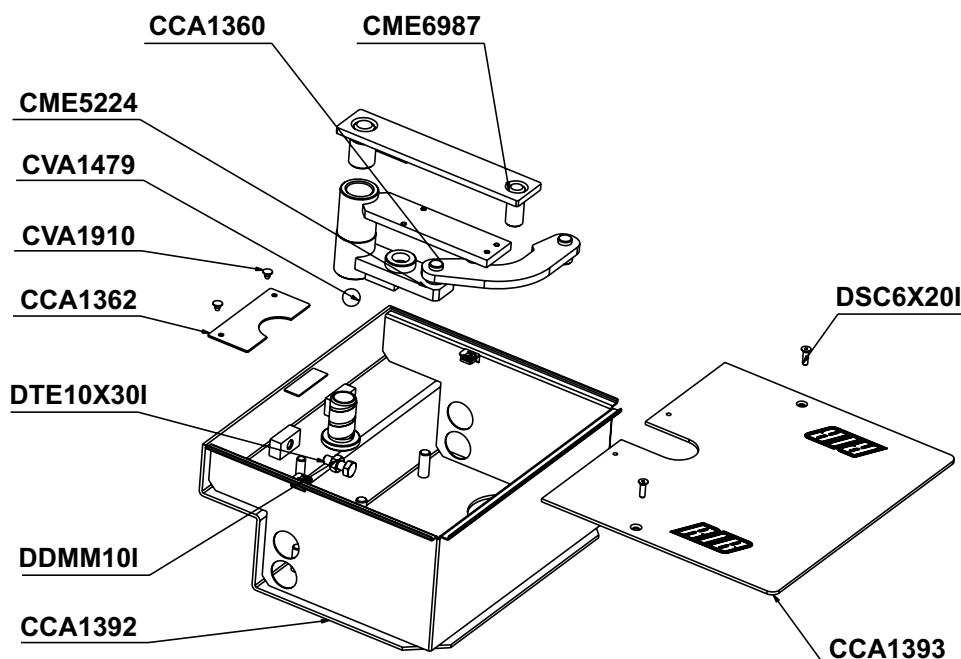

DUKE 110°

Codice	Denominazione Particolare
CCA1360	Leva collegamento palmola DUKE
CCA1362	Lamierino di protezione
CCA1392	Cassa fondazione c/sfera DUKE
CCA1393	Coperchio cassa fond. DUKE
CME5224	Palmola Ø110 cassa DUKE
CME6987	Piatto cancello cassa DUKE
CVA1479	Sfera D=20
CVA1910	Tappo D6-TPP-Neutro
DDMM10I	Dado 10MA medio inox Uni5588
DSC6X20I	Vite TSP.CR. 6x20 inox
DTE10X30I	Vite TE 10x30 inox Uni 5739

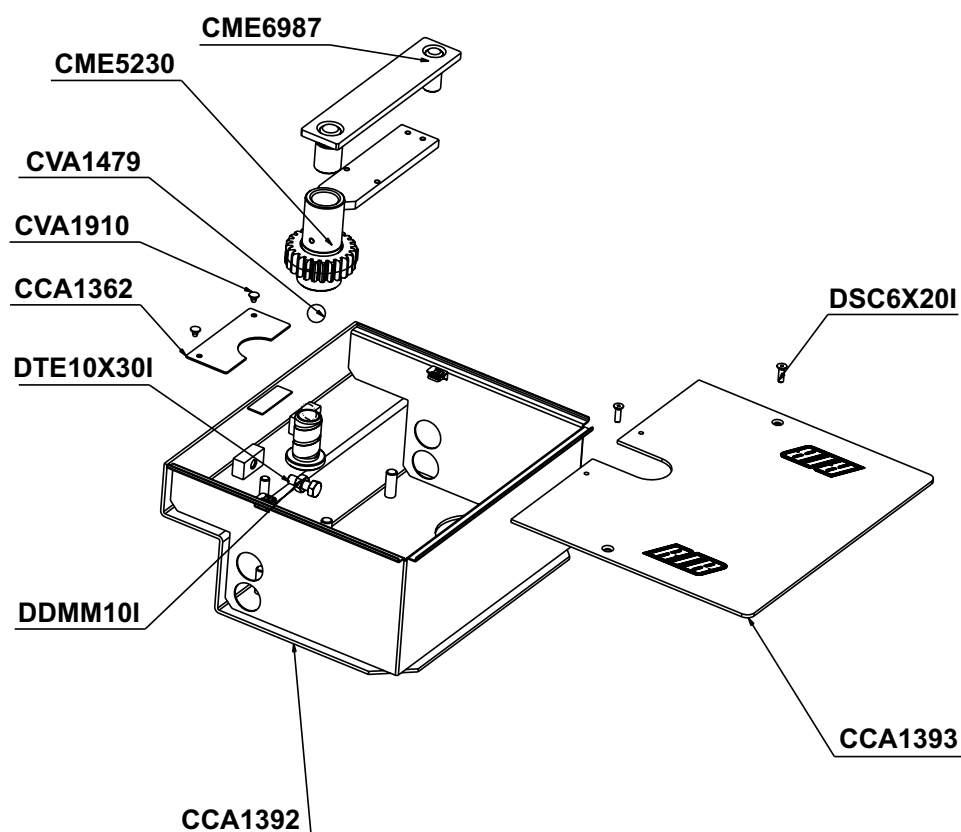

DUKE 180°

Codice	Denominazione Particolare
CCA1362	Lamierino di protezione
CCA1392	Cassa fondazione c/sfera DUKE
CCA1393	Coperchio cassa fond. DUKE
CME5230	Gruppo palmola c/ingr. DUKE
CME6987	Piatto cancello cassa DUKE
CVA1479	Sfera D=20
CVA1910	Tappo D6-TPP-Neutro
DDMM10I	Dado 10MA medio inox Uni5588
DSC6X20I	Vite TSP.CR. 6x20 inox
DTE10X30I	Vite TE 10x30 inox Uni 5739



MADE IN ITALY

Questo prodotto è stato completamente progettato e costruito in Italia · Ce produit a été complètement développé et fabriqué en Italie · This product has been completely developed and built in Italy · Dieses Produkt wurde komplett in Italien entwickelt und hergestellt · Artículo totalmente proyectado y producido en Italia

COMPANY WITH QUALITY MANAGEMENT
SYSTEM CERTIFIED BY DNV
= ISO 9001:2008 =



1971 . 2011

25014 CASTENEDOLO (BS) - ITALY

Via Matteotti, 162

Tel. +39.030.2135811

Fax +39.030.21358279

www.ribind.it - ribind@ribind.it



Cod. CVA2215 - 01122011 - Rev. 03