

I ISTRUZIONI PER IL MONTAGGIO E LA REGOLAZIONE DELLA SENSIBILITÀ DELLA COSTA MECCANICA

La costa meccanica deve essere applicata sulle parti fisse o mobili del cancello, nelle zone con pericolo di TRANCIAMENTO e CONVOGLIAMENTO.

- 1) Dopo aver stabilito il punto dove posizionare la costa, avvitare alla colonna (a filo pavimento) la squadretta inferiore "A", con il cavetto di acciaio "B" inserito.
- 2) Fissare con viti filettate o ad espansione il profilo di alluminio "C" alla colonna.
- 3) Infilare contemporaneamente il profilo di gomma "D" nel cavetto di acciaio e nel profilo di alluminio "C".
- 4) Togliere il cappellotto "E" svitando le 4 viti laterali e infilare la parte sporgente del cavetto di acciaio nel finecorsa "G" montato sul supporto superiore "H".
- 5) Fissare con le apposite viti il supporto superiore "H" e collegare il profilo di gomma all'apposito supporto, tramite le vite con dado "O".
- 6) Tirare con una pinza il cavetto di acciaio in modo che il medesimo sia ben teso e bloccarlo con il morsetto "I".
- 7) Togliere il coperchietto "L" per poter vedere i contatti del finecorsa. Sbloccare il controdado "M" e svitare poco alla volta la vite "N" fino a quando il contatto in basso e il contatto posto in alto del finecorsa siano CHIUSI (NC). Ribloccare il controdado "M" contro il perno del finecorsa.
- 8) Premendo con la mano il profilo di gomma per 2÷3 cm., il contatto in alto del finecorsa si dovrà aprire (NA) e quello in basso dovrà restare chiuso (NC).
- 9) Per dare maggiore sensibilità, sarà necessario svitare ancora un poco la vite "N". Per questa operazione è necessario sbloccare il controdado "M" e ribloccarlo a regolazione avvenuta.
- 10) Tagliare il cavetto di acciaio eccedente e se possibile stagnare l'estremità.
- 11) Collegare al morsetto "F" i fili come da schema dell'apparecchiatura elettrica.
- 12) Ogni sei mesi, verificare il funzionamento.

DICHIARAZIONE DI CONFORMITÀ - DECLARATION OF COMPLIANCE
DÉCLARATION DE CONFORMITÉ - ÜBEREINSTIMMUGSERKLÄRUNG
DECLARACIÓN DE CONFORMIDAD

Dichiaro sotto la nostra responsabilità che la costa meccanica è conforme alle seguenti norme e Direttive
 Le cordon mecanique se conforme aux normes suivantes:

We declare under our responsibility that mechanical strip is conform to the following standards:

Wir erklæren das der mechanische kontaktleiste den folgenden EN-Normen entspricht

Declaramos bajo nuestra responsabilidad que los operadores K están conformes a la siguientes normas y disposiciones.

EN 12978	2003	EN 61000-3-2	2000	EN 61000-6-3	2001
EN 55014-1	2000	EN 61000-3-3	1995	EN 61000-6-4	2001
EN 55014-2	1997	EN 61000-6-1	2001		
EN 60335-1	2002	EN 61000-6-2	1999		

Inoltre permette un'installazione a Norme - Permit, en plus, une installation selon les normes suivants

You can also install according to the following rules - Desweiteren genehmigt es eine Installation der folgenden Normen

Además permite una instalación según las Normas:

EN13849-1	2007	EN 13241-1	2003
-----------	------	------------	------

Come richiesto dalle seguenti Direttive - Conformément aux Directives

As is provided by the following Directives - Wie es die folgenden Richtlinien verfügen

Tal y como requerido por las siguientes Disposiciones.

89/106/EEC	2006/95/CE	92/31/EC
93/68/EEC	2004/108/CE	93/68/EEC

Il presente prodotto non può funzionare in modo indipendente ed è destinato ad essere incorporato in un impianto costituito da ulteriori elementi. Rientra perciò nell'Art. 6 paragrafo 2 della **Direttiva 2006/42/CE (Macchine)** e successive modifiche, per cui segnaliamo il divieto di messa in servizio prima che l'impianto sia stato dichiarato conforme alle disposizioni della Direttiva.

Le présent dispositif ne peut fonctionner de manière indépendante, étant prévu pour être intégré à une installation constituée d'autres éléments. Aussi rentre-t-il dans le champ d'application de l'art. 6, paragraphe 2 de la **Directive machines 2006/42/CEE** et de ses modifications successives. Sa mise en service est interdite avant que l'installation ait été déclarée conforme aux dispositions prévues par la Directive.

This product can not work alone and was designed to be fitted into a system made up of various other elements. Hence, it falls within Article 6, Paragraph 2 of the **EC-Directive 2006/42 (Machines)** and following modifications, to which respect we point out the ban on its putting into service before being found compliant with what is provided by the Directive.

Dieses Produkt kann nicht allein funktionieren und wurde konstruiert, um in einen von anderen Bestandteilen zusammengesetzten System eingebaut zu werden. Das Produkt fällt deswegen unter Artikel 6, Paragraph 2 der **EWG-Richtlinie 2006/42/CE (Maschinen)** und folgenden.

Legal Representative

Rasconi Antonio

(Rasconi Antonio)

F INSTRUCTIONS DE MONTAGE ET DE REGLAGE DE LA SENSIBILITE DU CORDON MECANIQUE

Le cordon mecanique doit être appliqué sur les parties fixes ou mobiles du portail dans les zones qui présentent des dangers de CISAILLEMENT ou D'ECRASEMENT.

- 1) Une fois établi le point ou il faut appliquer le cordon, visser l'équerre en bas "A" à la colonne (à fil du sol), avec le câble en acier "B" inséré.
- 2) Fixer le profil en aluminium "C" a la colonne au moyen de vis.
- 3) En même temps introduire le profil en caoutchouc "D" dans le profil en aluminium "C" et le câble en acier.
- 4) Enlever le chapeau "E" en dévissant les quatre vis latérales et introduire la partie en saillie du câble en acier dans le fin de course "G" monté sur le support en haut "H".
- 5) Fixer le support supérieur au moyen des vis spéciales "H" et relier le profil en gomme sur l'approprié support avec la vis "O".
- 6) Tirer le câble en acier avec des pinces de façon à ce qu'il soit bien tendu et bloquer-le avec le serre-câble "I".
- 7) Enlever le couvercle "L" pour voir les contacts du fin de course. Débloquer le contre-écrou "M" et dévisser peu à peu la vis "N" jusqu'à ce que le contact en bas et le contact en haut du fin de course soient FERMES (NC). Bloquer à nouveau le contre-écrou "M" contre le goujon du fin de course.
- 8) En appuyant à la main le profil en caoutchouc pour 2/3 cm, le contact en haut du fin de course s'ouvrira (NA) et celui en bas restera fermé (NC).
- 9) Pour augmenter la sensibilité il faudra dévisser d'un petit peu encore la vis "N". Pour cette opération il faut débloquer le contre-écrou "M" et le bloquer à nouveau après avoir effectué le réglage.
- 10) Couper le câble en acier en plus et si possible étancher l'extrémité.
- 11) Brancher les fils à la borne "F" comme indiqué sur le schéma électrique
- 12) Chaque 6 mois, vérifier le fonctionnement.

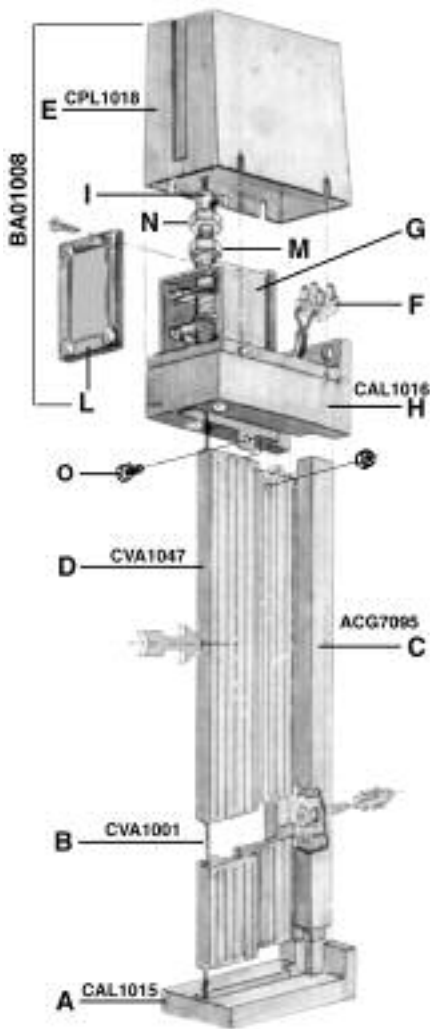

GB

INSTRUCTIONS FOR ASSEMBLY AND SENSITIVITY ADJUSTMENT OF THE MECHANICAL STRIPS

The mechanical strip must be fitted on the either still part of the gate or the mobile parts in the areas of CONVEYANCE and CUTTING.

- 1) Once the mechanical strip location point has been decided, screw down at floor level the lower square "A" to the column, with steel cable "B" fixed in.
- 2) Screw down aluminium section bar "C" to the column.
- 3) At the same time, fit the rubber section "D" to the steel cable and aluminium section bar "C".
- 4) Remove cap "E" by untightening the four lateral screws and thread in the steel cable projecting part to the limit switch "G" which is mounted on the upper support "H".
- 5) Fix the upper support with the relevant screws "H" and connect the rubber protection to the proper support with the screw "O".
- 6) Pull the steel cable by using a set of pliers until it is firmly stretched and lock it with clamp "I".
- 7) Remove cover "L" to see limit switch contacts. Unscrew locknut "M" and gradually untighten screw "N" until the contacts placed at the bottom and at the top of the limit switch are closed (NC). Screw down lock nut "M" against the limit switch pin.
- 8) When hand pressing the rubber section by 2/3 cm, the limit switch top contact must open (NA) and that at the bottom must be closed (NC)
- 9) To improve sensitivity, slightly untighten screw "N" For this operation unloose lock nut "M" and screw it back down once adjustment has been completed
- 10) Cut the steel cable in excess and coat the ends with tin, if possible
- 11) Connect the wires to terminal "F" as shown in the relevant wiring diagram
- 12) Every 6 months verify the function.

E

INSTRUCCIONES PARA EL MONTAJE Y REGULACION SENSIBILIDAD DE LA BANDA MECÁNICA

La banda móvil se debe aplicar sobre las partes fijas y móviles de la verja, en las zonas con peligro de TRONZADO y ARRASTRE.

- 1) Luego de haber establecido el punto donde posicionar la banda, atornillar a la columna (a ras del suelo) la escuadrilla inferior "A", con el cable de acero "B" introducido.
- 2) Fijar con los tornillos e perfilado de aluminio "C" a la columna
- 3) Pasar contemporáneamente el perfilado de goma "D" en "I" cable de acero y en el perfilado de aluminio "C"
- 4) Quitar el capuchón "E" destornillando los 4 tornillos laterales y la parte sobresaliente del cable de acero introducirla en el fin de carrera "G" montado en el soporte superior "H".
- 5) Fijar el soporte superior con los tornillos especiales y unir el perfil en goma sobre el soporte apropiado mediante los tornillos "O".
- 6) Estirar con un alicates el cable de acero a fin de que el mismo esté bien tendido y bloquearlo con la brida "I".
- 7) Quitar la tapita "L" para poder ver los contactos del fin de carrera. Librar la contratuerca "M" y destornillar un poco por vez el tornillo "N" hasta que el contacto de abajo y el contacto de arriba del fin de carrera estén CERRADOS (NC). Volver a bloquear la contratuerca "M" contra el perno del fin de carrera.
- 8) Presionando con la mano el perfilado de goma por 2-3 cm, el contacto en alto del fin de carrera tendrá que abrirse (NA) y el de abajo permanecerá cerrado (NC),
- 9) Para una mayor sensibilidad, será necesario destornillar todavía un poco el tornillo "N" Para esta operación es necesario librar la contratuerca "M" y volverla a bloquear una vez efectuada la regulación.
- 10) Cortar el cable de acero excedente y si es posible estañar la punta.
- 11) Conectar a la placa de bornes "F" los hilos tal como ilustrado en el esquema de la instalación eléctrica.
- 12) Cada 6 mese, verificar el funcionamiento.

D

MONTAGEANLEITUNG FÜR MECHANISCHE SICHERHEITSKONTAKTLEISTEN

Die Sicherheits-Kontaktleisten sollen Scher- und Quetschstellen im Torbereich absichern und sind durch die besondere Technik selbstüberwachend.

- 1) Nachdem die Montageposition festgelegt wurde, zuerst den unteren Alu-Winkel "A" anschrauben und das Stahlseil "B" von unten nach oben einziehen
- 2) Danach das Alu-Profil "C" einschieben und an der Säule mittels Schrauben befestigen
- 3) Das Gummiprofil "D" in das C-Profil einschieben und das Stahlseil durch die Bohrung im Gummiprofil nach oben ziehen.
- 4) Die Abdeckkappe "E" nach Lockern der vier seitlichen Schrauben entfernen und das Stahlseil durch den Endschalter "G" durchschieben, bis es oben heraussteht.
- 5) Danach den oberen Alu-Teil mit dem Schalter "H" auf das Alu-Profil "C" aufsetzen und die Gummi-Profil anschrauben (durch Schraube "O").
- 6) Das Stahlseil mit einer Zange vorspannen und mit der Fixierung "I" festklemmen.
- 7) Entfernen des Deckels "L". Nun sind die Kontakte des Schalters sichtbar. Die Gegenmutter "M" lösen und mit der Schraube "N" das Seil soweit spannen, bis der untere und der obere Kontakt GESCHLOSSEN sind (n.g.). Die Gegenmutter "M" festziehen.
- 8) Der Spielraum im Schalteil sollte ca. ins Mittel eingestellt werden. Wenn nun das Seil durch Drücken auf den Gummi gespannt wird, so öffnet der obere Kontakt (n.o.). Der untere Kontakt muß jedoch geschlossen bleiben (n.g.).
- 9) Eventuell Einstellung nochmals wiederholen.
- 10) Das Stahlkabel entsprechend Ablängen (vorher die Schnittstelle mit Isolierband abbinden)
- 11) An der Klemme "F" das Kabel lt. Schaltschema der zu sichernden Vorrichtung anschließen
- 12) Kontrollieren Sie bitte alle 6 Monate die richtige Funktion.

