

ISTRUZIONI DI MONTAGGIO INSTRUCTION POUR LE MONTAGE ASSEMBLY INSTRUCTIONS MONTAGEANWEISUNGEN

Quadro elettronico per il comando di uno o due motori monofasi
Coffret électronique pour le contrôle de un o deux moteurs monophasé
Electronic panel for the control of one or two single phase motors
Elektronische Steuerung für ein oder zwei Einphasenmotoren

Mod.

EURO

EURO11 - EURO11CRX - EURO11FE - EURO11FECRX - EURO22 - EURO22CRX - EURO22FE - EURO22FECRX

I IMPORTANTI ISTRUZIONI PER LA SICUREZZA

**ATTENZIONE - É IMPORTANTE PER LA SICUREZZA DELLE PERSONE
CHE VENGANO SEGUITE TUTTE LE ISTRUZIONI
CONSERVARE CON CURA QUESTE ISTRUZIONI**

- 1° - Tenete i comandi dell'automatismo (pulsantiera, telecomando etc.) fuori dalla portata dei bambini. I comandi devono essere posti ad un'altezza minima di 1,5mt dal suolo e fuori dal raggio d'azione delle parti mobili.
 - 2° - Effettuare le operazioni di comando da punti ove l'automazione sia visibile.
 - 3° - Utilizzare i telecomandi solo in vista dell'automazione.
 - 4° - Prima di eseguire qualsiasi operazione di installazione, regolazione, manutenzione dell'impianto, togliere la tensione agendo sull'apposito interruttore magnetotermico collegato a monte dello stesso.
 - 5° - Avvertenze: Sulle altre misure di Protezione contro rischi attinenti l'installazione o l'utilizzazione del Prodotto vedi, a completamento di questo libretto di Istruzioni, le Avvertenze RIB allegate. Qualora queste non siano pervenute chiederne l'immediato invio all'Ufficio Commerciale RIB.
- LA DITTA RIB NON ACCETTA NESSUNA RESPONSABILITÀ per eventuali danni provocati dalla mancata osservanza nell'installazione delle norme di sicurezza e le leggi attualmente in vigore.

IMPORTANT SAFETY INSTRUCTIONS

**WARNING - IT IS IMPORTANT FOR THE SAFETY OF PERSONS
TO FOLLOW ALL INSTRUCTIONS
SAVE THESE INSTRUCTIONS**

- 1° - Keep the automatic control (push-button, remote control, etc) out of the reach of children. The control systems must be installed at a minimum height of 1.5m from the ground surface and not interfere with the mobile parts.
 - 2° - Command pulses must be given from sites, where you can see the gate.
 - 3° - Use transmitters only if you can see the gate.
 - 4° - Before starting any installation and operation or maintenance work make sure to cut off power supply by turning the general magnetothermic switch off.
 - 5° - Warnings: when you have finished reading this instruction booklet, please refer to the RIB instructions attached for the other precautionary measures against risks connected with the installation or use of the product. If you have not received these, ask RIB Export Office to send them immediately.
- R.I.B. IS NOT LIABLE for any damage caused by not following the safety regulations and laws at present in force not being observed during installation.

F INSTRUCTIONS IMPORTANTES POUR LA SECURITE

**IL EST IMPORTANT POUR LA SECURITE DES PERSONNES
DE SUIVRE ATTENTIVEMENT TOUTES INSTRUCTIONS
GARDER MODE D'EMPLOI**

- 1° - Gardez les commandes de l'automatisme (boutons poussoirs, télécommande etc.) hors de la portée des enfants. Les commandes doivent être placées au minimum à 1,5 m du sol, et hors de rayon d'action des pièces mobiles.
 - 2° - Il faut donner les commandes d'un lieu, où on peut voir la porte.
 - 3° - Il faut utiliser les émetteurs seulement si on voit la porte.
 - 4° - Avant d'exécuter quelconques opérations d'installation, réglage, entretien de l'installation, couper la tension avec l'interrupteur magnétothermique approprié connecté en amont.
 - 5° - Avertissements: Sur les autres mesures de Protection contre les risques relatifs à l'installation ou l'utilisation du Produit, voir, à titre de complément de ce livret d'instructions, les Avertissements RIB ci-jointes. Dans le cas où celles-ci ne vous seraient pas parvenues, en demander l'envoi immédiat au Bureau d'Exportation de RIB.
- L'ENTREPRISE R.I.B. N'ACCAPTE AUCUNE RESPONSABILITÉ pour des dommages éventuels provoqués par le manque d'observation lors de l'installation des normes de sécurité et lois actuellement en vigueur.

D WICHTIGE ANWEISUNGEN FÜR DIE SICHERHEIT

**ACHTUNG - UM DIE SICHERHEIT VON PERSONEN VOLLKOMMEN
GARANTIEREN ZU KÖNNEN, IST ES WICHTIG, DASS ALLE
INSTALLATIONSVORSCHRIFTEN BEACHTET WERDEN**

- 1° - Bewahren Sie die Geräte für die automatische Bedienung (Drucktaster, Funksender, u.s.w.) an einem für Kinder unzugänglichen Platz auf. Die Steuerungen müssen auf einer Mindesthöhe von 1,5 m angebracht werden und sich ausserhalb der Raumes der bewegenden Teile befinden.
 - 2° - Die automatische Steuerung darf nur bedient werden, wenn das Tor sichtbar ist.
 - 3° - Die Funksender nur benutzen, wenn das Tor sichtbar ist.
 - 4° - Bevor Sie eine Installation oder Wartungsarbeit an der Anlage durchführen, müssen Sie kontrollieren, dass die Anlage spannungsfrei geschaltet ist.
 - 5° - Achtung: Für weitere Schutzmaßnahmen im Rahmen der Installation und Anwendung der Produkte siehe die beiliegenden RIB-Sicherheitshinweise, die diese Gebrauchsanleitung ergänzen. Sollten Sie diese nicht erhalten haben, fordern Sie sie bitte sofort bei der RIB Exportabteilung an.
- R.I.B. HAFTET NICHT für eventuelle Schäden, die bei der Installation durch Nichtbeachtung der jeweils gültigen Sicherheitsvorschriften entstehen.

I

F	EURO11 EURO11CRX	Quadro per un motore Quadro per un motore con radio ricevitore incorporato
GB	EURO11FE EURO11FECRX	Quadro per un motore con regolatore forza Quadro per un motore con regolatore forza e radio ricevitore incorporato

D

	EURO22 EURO22CRX	Quadro per due motori Quadro per due motori con radio ricevitore incorporato
	EURO22FE EURO22FECRX	Quadro per due motori con regolatore forza Quadro per due motori con regolatore forza e radio ricevitore incorporato

IMPORTANTI ISTRUZIONI DI SICUREZZA PER L'INSTALLAZIONE ATTENZIONE

UNA SCORRETTA INSTALLAZIONE PUÓ PORTARE A DANNI RILEVANTI SEGUIRE TUTTE LE ISTRUZIONI PER UNA CORRETTA INSTALLAZIONE

- 1° - Questo libretto d'istruzioni è rivolto esclusivamente a del personale **specializzato** che sia a conoscenza dei criteri costruttivi e dei dispositivi di protezione contro gli infortuni per i cancelli, le porte e i portoni motorizzati (attenersi alle norme e alle leggi vigenti).
- 2° - Se non é previsto nella centralina elettrica, installare a monte della medesima un'interruttore di tipo magnetotermico (onnipolare con apertura minima dei contatti pari a 3mm) che riporti un marchio di conformità alle normative internazionali.
- 3° - Per la sezione ed il tipo dei cavi la RIB consiglia di utilizzare un cavo di tipo NPI07VVF con sezione minima di 1,5mm² e comunque di attenersi alla norma IEC 364 e alle norme di installazione vigenti nel proprio Paese.

F

	EURO11 EURO11CRX	Coffret pour un moteur Coffret pour un moteur avec radio recepteur incorporée
	EURO11FE EURO11FECRX	Coffret pour un moteur avec selecteur de la puissance Coffret pour un moteur avec selecteur de la puissance et radio recepteur incorporée
	EURO22 EURO22CRX	Coffret pour deux moteurs Coffret pour deux moteurs avec radio recepteur incorporée
	EURO22FE EURO22FECRX	Coffret pour deux moteurs avec selecteur de la puissance Coffret pour deux moteurs avec selecteur de la puissance et radio recepteur incorporée

IMPORTANT MODE D'EMPLOI DE SECURITE POUR L'INSTALLATION ATTENTION

UNE INSTALLATION INCORRECTE PEUT CAUSER DE GRANDS DOMMAGES SUIVRE TOUTES INSTRUCTIONS POUR UNE CORRECTE INSTALLATION

- 1° - **Ce manuel d'instruction est adressé seulement au personnel spécialisé** qui a une connaissance des critères de construction et des dispositifs de protection contre les accidents en ce qui concerne les portails, les portes et les portes cochères motorisées (suivre les normes et les lois en vigueur).
- 2° - A fin de procéder à l'entretien des parties électriques, connecter à l'installation un disjoncteur différentiel magneto thermique (qui disconnait toutes les branchements de la ligne avec ouverture min. des branchements de 3 mm) et qui soit conforme aux normes internationales.
- 3° - Pour la section et le type des câbles à installer nous vous conseillons d'utiliser un cable <HAR> avec une section min de 1,5 mm² en respectant quand même la norme IEC 364 et les normes nationales d'installation.

GB

	EURO11 EURO11CRX	Control board for one motor Control board for one motor with built-in radio receiver
	EURO11FE EURO11FECRX	Control board for one motor with force commutator Control board for one motor with force commutator and built-in radio receiver
	EURO22 EURO22CRX	Control board for two motors Control board for two motors with built-in radio receiver
	EURO22FE EURO22FECRX	Control board for two motors with force commutator Control board for two motors with force commutator and built-in radio receiver

IMPORTANT SAFETY INSTRUCTION FOR INSTALLATION WARNING

INCORRECT INSTALLATION CAN LEAD TO SEVERE INJURY FOLLOW ALL INSTALLATION INSTRUCTIONS

- 1° - **This instruction booklet is exclusively dedicated to specialized staff** who are aware of the construction criteria and of the accident prevention protection devices for motorized gates and doors (according to the current regulations and laws).
- 2° - To maintain electrical parts safely it is advisable to equip the installation with a differential thermal magnetic switch (onnipolar with a minimum opening of the contacts of 3mm) and must comply with the international rules.
- 3° - As for electric cable type and section RIB suggests cable type <HAR> with minimum section of 1,5mm² and however respect IEC 364 rule and general national security regulations.

D

	EURO11 EURO11CRX EURO11FE EURO11FECRX	Steuerung für ein Motor Steuerung für ein Motor mit Funkempfänger Steuerung für ein Motor mit Kraftregler Steuerung für ein Motor mit Kraftregler und Funkempfänger
	EURO22 EURO22CRX EURO22FE EURO22FECRX	Steuerung für zwei Motoren Steuerung für zwei Motoren mit Funkempfänger Steuerung für zwei Motoren mit Kraftregler Steuerung für zwei Motoren mit Kraftregler und Funkempfänger

WICHTIGE SICHERHEITSVORSCHRIFTEN FÜR DIE INSTALLATION ACHTUNG

EINE FALSCH E INSTALLATION KANN ZU BEDEUTENDEN SCHÄDEN FÜHREN FÜR EINE KORREKTE MONTAGE ALLE ANWEISUNGEN BEFOLGEN

- 1° - **Diese Montageanweisung ist ausschließlich für geschultes Fachpersonal bestimmt**, das mit den Montagevorschriften und den Schutzvorrichtungen zur Verhinderung von Unfällen bei motorisierten Toren vertraut ist (nach den aktuellen Normen und Gesetzen).
- 2° - Für die Wartung der elektrischen Teile ist es ratsam, zwischen der Anlage und dem Netzanschluß einen magnetisch-thermischen Differenzialschalter (mit Mindestöffnung aller Kontakte von 3 mm) zu montieren, der allen internationalen Normen entspricht.
- 3° - Für den Kabelquerschnitt und die Kabeltypen halten Sie sich an den Normen IEC 364 (Mindest- Kabelquerschnitt von 1,5 mm² mit der Bezeichnung <HAR>) und für die Montage an die Normen des jeweiligen Landes.

EURO

QUADRO ELETTRONICO PER IL COMANDO DI UNO O DUE MOTORI MONOFASI

LED

- L1 - (Giallo) - Segnala la presenza delle tensioni secondarie (12Vdc e 24Vac).
L2 - (Rosso) - Indicatore memorizzazione tempi e codici telecomandi.

1° ESEGUIRE I COLLEGAMENTI QUI ELENCATI

MORSETTIERA J1

- NL₁ - Alimentazione 230V 50/60 Hz.

MORSETTIERA J2

- L/L - Uscita alimentazione lampeggiatore elettronico 230V.
U1 - Comune motore M1
V1/W1 - Invertitori motore M1
U2 - Comune motore M2
V2/W2 - Invertitori motore M2

MORSETTIERA J3

- A* - Comune alimentazione 12/24Vac (solo modelli FE)
A - Alimentazione 24Vac per accessori (solo modelli FE)
D+/D- - Alimentazione 12Vdc per accessori.
1 - Serratura elettrica
10 - Contatto fotocellule (n.c.).
E - Contatto coste che devono intervenire in apertura e in chiusura (n.c.).
K - Contatto impulso singolo (n.a.).
8 - Comune dei contatti.

MORSETTIERA J4

- 4 - Contatto finecorsa che ferma l'apertura del motore 1 (n.c.).
7 - Contatto finecorsa che ferma la chiusura del motore 1 (n.c.).
12 - Contatto finecorsa che ferma l'apertura del motore 2 (n.c.) (solo EURO22 e 22FE)
13 - Contatto finecorsa che ferma la chiusura del motore 2 (n.c.) (solo EURO22 e 22FE)
8 - Comune dei contatti.

MORSETTIERA J5

Morsetti di collegamento del cavo coassiale d'antenna (tipo RG58-52).

N.B.: Fate attenzione che la massa non tocchi il filo centrale del cavo perché questo può limitare la portata dei telecomandi.

CONNETTORE J6

Alimenta tramite una schedina opzionale (attivazione luce box codice ACQ9075) una lampada di cortesia per un tempo settabile ad 1 secondo oppure a 3 minuti (40W max).
Il led verde sulla schedina segnala che è alimentata.
Il led rosso sulla schedina segnala l'abilitazione del relè per la luce del box.

CONNETTORE J7

Connettore per l'alloggiamento di radio ricevitori R.I.B. alimentati a 12Vdc (solo su modelli non CRX).

PULSANTE DI IMPULSO SINGOLO CON "FUNZIONAMENTO AUTOMATICO"

Da collegarsi ai morsetti 8 e K del quadro (effettua questi comandi APRE - STOP - CHIUDE - STOP, ecc.).

FOTOCELLULE

Le fotocellule (inserite come in figura 2) hanno la possibilità di interrompere il moto dell'automatismo sia in fase di apertura che di chiusura (con ripristino del moto a fine interposizione). Vedi Norme UNI 8612 - punto 6.1.4.1 - punto 6.1.4.2.
In caso di guasto alle fotocellule, se si comanda il moto del cancello, non si avrà la segnalazione del lampeggiatore e il motore resterà fermo.

N.B.: In caso di collegamento di due o più coppie di fotocellule collegate a tutti i trasmettitori e ricevitori l'alimentazione D+/D- (per EURO) o A*-A (per EURO-FE) ed in serie fra loro i morsetti 8-10.

LAMPEGGIATORE 230V 40W (USARE MODELLO DIAMOND ACG7050)

Collegare il lampeggiatore ai morsetti L-L.
Durante il movimento, se intervengono le sicurezze, il lampeggiatore continua a funzionare.

SICUREZZE (COSTE PNEUMATICHE - MECCANICHE O FOTOCOSTA)

Il collegamento delle sicurezze dipende dalla collocazione delle medesime sull'impianto stesso.
Nel caso si voglia proteggere il raggio d'azione del cancello durante l'apertura e la chiusura collegare le coste ai morsetti 8-E.
Se la costa viene azionata, l'automazione avrà un'inversione di marcia.

FINECORSA

Collegare al morsetto 8 (comune) i comuni dei finecorsa.
Al morsetto 4 il contatto (N.C.) del finecorsa che deve fermare l'apertura di M1.
Al morsetto 7 il contatto (N.C.) del finecorsa che deve fermare la chiusura di M1.
Al morsetto 12 il contatto (N.C.) del finecorsa che deve fermare l'apertura di M2.
Al morsetto 13 il contatto (N.C.) del finecorsa che deve fermare la chiusura di M2.

2° ESEGUIRE I SETTAGGI DELLA CENTRALINA

S2 - Microinterruttori per Settaggio centralina



Dip 1 Lampeggiatore

- ON - Lampeggiatore con scheda ACG7010
OFF - Lampeggiatore Diamond Line ACG7050

Dip 2 Fotocellule

- ON - Interrompono solo la chiusura
OFF - Interrompono sia l'apertura che la chiusura

Dip 3 Prelampeggio

- ON - Attivo 3s prima del motore
OFF - Attivo contemporaneamente al motore

Dip 4 Facilitazione sgancio elettroserratura

- ON - Abilitato (non eseguito in caso di impianto con finecorsa elettrici)
OFF - Disabilitato

All'impulso d'apertura la serratura si attiva ed il/i motori chiudono per 1 secondo, quindi si fermano per mezzo secondo e ripartono in apertura.

Dip 5 Facilitazione sblocco per Basculanti, Porte e Libro, ecc.

- ON - Abilitato
OFF - Disabilitato

A chiusura avvenuta il/i motore/i si fermano, poi vengono attivati in apertura per 0,150s allentando così la pressione del motore per facilitare lo sblocco manuale in caso di emergenza.

Dip 6 Operatori Oleodinamici IDRO22/30/44

- ON - Abilitato
OFF - Disabilitato

Attivando questa funzione vengono aggiunti 7 secondi al tempo di movimento in chiusura.

Dip 7 Cannello a Battente o Scorrevole

- ON - Cannello a Battente
OFF - Cannello Scorrevole

Se "Dip7 ON" si ha a disposizione lo sfasamento delle ante in apertura e in chiusura.

Se "Dip7 OFF", l'apertura e la chiusura dei motori avviene contemporaneamente e non viene gestita l'elettroserratura.

Dip 8 Sistema Radio (solo versioni CRX)

- ON - Rolling Code 433,92
OFF - Standard 433,92

La selezione va effettuata in base al tipo di trasmettitore utilizzato.

Selezionando la funzione Rolling code e gli appositi telecomandi Rolling Code, il codice cambia ogni volta che si preme il pulsante sul telecomando e varia in un campo di 4.294.967.296 codici possibili.

N.B.: Non utilizzate il telecomando a vuoto per un numero eccessivo di volte (max 40) o il ricevitore non accetterà il segnale. Per ripristinare il comando è necessario cancellare il codice eseguendo la procedura di cancellazione, quindi rifare la procedura di memorizzazione.

Dip 9 Chiusura Automatica

- ON - Abilitata
OFF - Disabilitata

Se "Dip 9 ON", durante la memorizzazione dei tempi (vedi punto 4) viene registrato il tempo di pausa prima della chiusura automatica (max. 5minuti).

Dip 10 Blocco Memorizzazioni

- ON - Blocco abilitato
OFF - Blocco disabilitato

Dopo avere eseguito le memorizzazioni dei tempi e dei telecomandi, bloccatele agendo sul dip 10.

S3 - Reset - Ogni volta che viene eseguito un cambiamento alla posizione dei dip ponticellate successivamente S3 almeno per 1 secondo (operazione eseguibile anche con un cacciavite).

L'avvenuto Reset viene visualizzato dalla contemporanea attivazione del lampeggiatore.

S4 - Selettore Elettronico della Forza (solo per modelli FE)

La regolazione della forza viene fatta utilizzando il selettore a cinque posizioni posto sulla sinistra del trasformatore di rete, variando così la tensione di uscita ai capi dei motori da un minimo di 150V a un massimo di 230V.

Tale forza si include automaticamente dopo due secondi dall'inizio di ogni manovra.

Questo per dare il massimo di spunto, all'ai motori al momento della partenza.

N.B.: Il selettore è dimensionato per una potenza max di uscita di 800W.

S5 - Selezione uno o due motori (solo per versione EURO22 e EURO22FE).

Se si vuole usare l'EURO22 per azionare un solo motore è necessario tagliare la piazzola S5. Per la memorizzazione tempi vale la programmazione del modello EURO11.

3° FARE IL CONTROLLO DEL SENSO DI MARCIA MOTORI

Utilizzando questa funzione si può definire l'esatto senso di marcia dei motori in chiusura. Se i motori aprono invertire i fili di collegamento ai morsetti V e W lasciando inalterato il filo U.

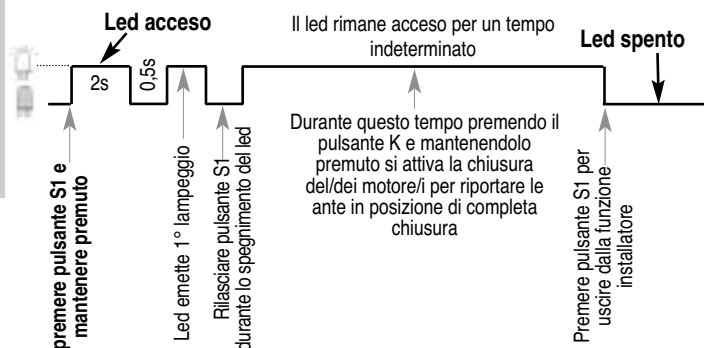

N.B.: Le sicurezze ed il lampeggiatore non sono attivi durante l'azionamento di questa funzione.

Durante l'azionamento di questa funzione può essere eseguita solo la manovra a uomo presente di chiusura utilizzando il pulsante K.

4° ESEGUIRE LA MEMORIZZAZIONE DEI TEMPI

MEMORIZZAZIONE TEMPI PER UN MOTORE (EURO11)

DA EFFETTUARE A CANCELLO CHIUSO !

N.B.: In caso di errori nella procedura di utilizzo del pulsante, ripetere l'operazione dopo aver eseguito un RESET inserendo e disinserendo per 1 secondo il Jumper S3.

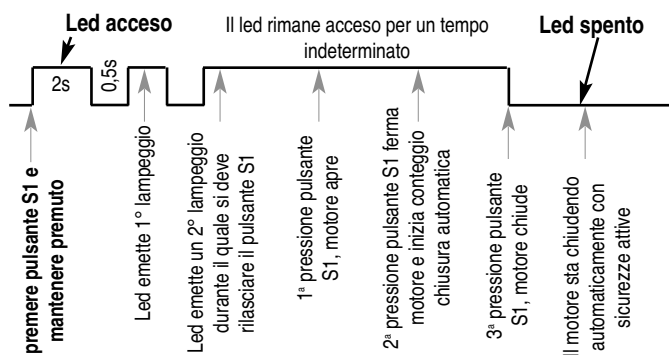

Memorizzazione tempi con 1 motore con o senza finecorsa

N.B.: I finecorsa, se collegati, determinano la fermata del motore, ma non del conteggio del tempo, pertanto quando il motore collegato si ferma con il finecorsa, dopo un secondo premete il pulsante S1 per fermare il conteggio del tempo.

Se durante la memorizzazione interviene una sicurezza, il cancello si ferma. Attivate la "Funzione Installatore" per riposizionare il cancello completamente chiuso. Ripetere quindi la procedura di memorizzazione.

MEMORIZZAZIONE TEMPI PER DUE MOTORI BATTENTI - dip7 ON (EURO22)

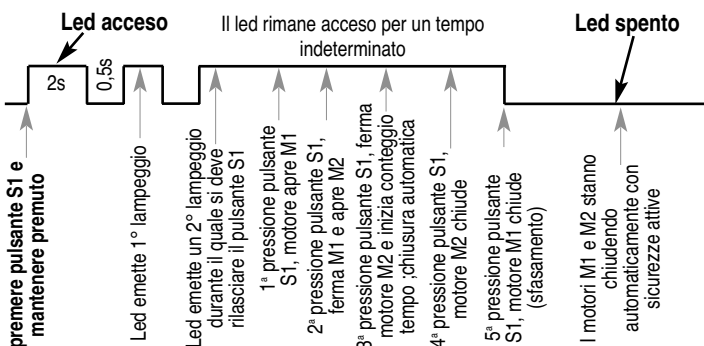

Memorizzazione tempi con 2 motori con elettroserratura con o senza finecorsa

N.B.: I finecorsa, se collegati, determinano le fermate dei motori, ma non del conteggio del tempo, pertanto quando i motori collegati si fermano con il finecorsa, dopo un secondo premete il pulsante S1 per fermare il conteggio del tempo.

Il tempo di sfasamento delle ante in apertura è fisso in 1,5s.

Se durante la memorizzazione interviene una sicurezza, il cancello si ferma. Attivate la "Funzione Installatore" per riposizionare il cancello completamente chiuso. Ripetere quindi la procedura di memorizzazione.

MEMORIZZAZIONE TEMPI PER DUE MOTORI SCORREVOLI - dip7 OFF (EURO22)

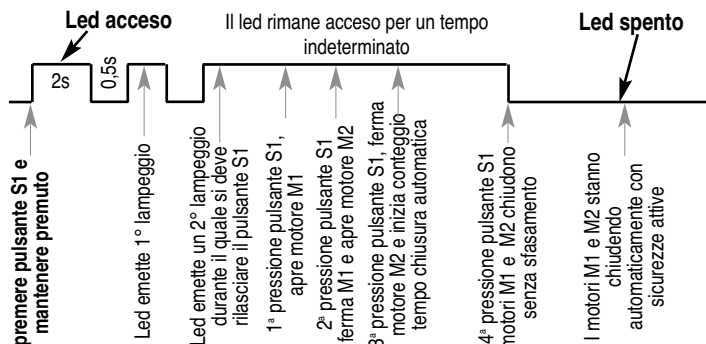

Memorizzazione tempi con 2 motori senza elettroserratura con o senza finecorsa

N.B.: I finecorsa, se collegati, determinano le fermate dei motori, ma non del conteggio del tempo, pertanto quando i motori collegati si fermano con il finecorsa, dopo un secondo premete il pulsante S1 per fermare il conteggio del tempo.

Non esiste sfasamento delle ante in apertura.

Se durante la memorizzazione interviene una sicurezza, il cancello si ferma. Attivate la "Funzione Installatore" per riposizionare il cancello completamente chiuso. Ripetere quindi la procedura di memorizzazione.

APERTURA CON BLOCCO DELLE FUNZIONI TRAMITE INTERRUPTORE O OROLOGIO

Questa funzione è utile nelle ore di punta quando il traffico viene rallentato (es. entrata-uscita operai, emergenze in zone residenziali, parcheggi, o temporaneamente per traslochi)

MODALITÀ DI APPLICAZIONE:

Collegando un'interruttore e/o un'orologio (di tipo giornaliero settimanale) al posto, o in parallelo, ad un pulsante collegato tra 8 e K, è possibile aprire il cancello e mantenerlo aperto finché l'interruttore rimane chiuso. Mentre il cancello è aperto vengono bloccate le varie azioni di comando.

Rilasciando l'interruttore o allo scadere del periodo impostato nel timer, i comandi vengono riabilitati e il cancello può essere azionato in chiusura.

In caso il Dip 9 sia in posizione ON (abilitazione chiusura automatica), rilasciando l'interruttore o allo scadere del periodo impostato nel timer, il cancello richiederà automaticamente.

5° INSERIRE I CODICI DEI TELECOMANDI

APPRENDIMENTO CODICI

DA EFFETTUARE A CANCELLO CHIUSO !

N.B.: In caso di errori nella procedura di utilizzo del pulsante, ripetere l'operazione dopo aver eseguito un RESET inserendo e disinserendo per 1 secondo il Jumper S3.

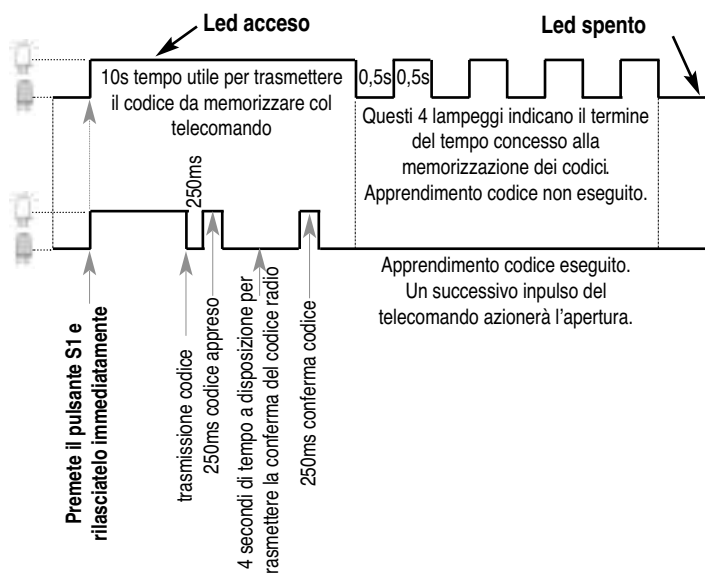

Dopo aver memorizzato i telecomandi spostare Dip10 in ON ed effettuare un RESET.

CANCELLAZIONE SINGOLO CODICE RADIO

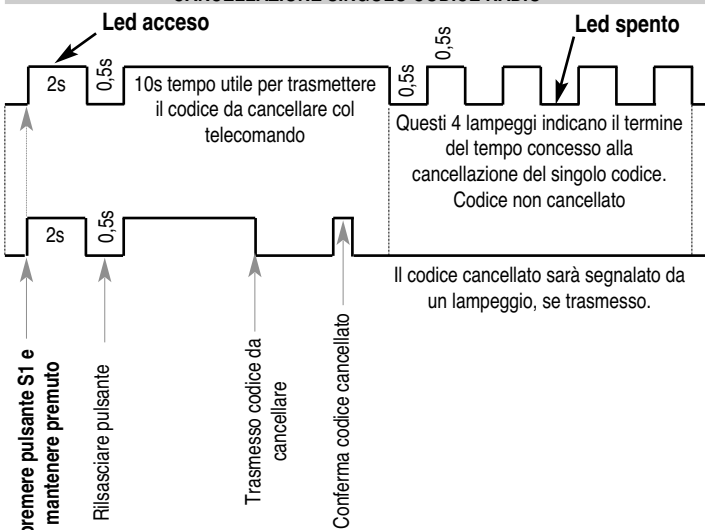

VERIFICA NUMERO DI CODICI INSERITI

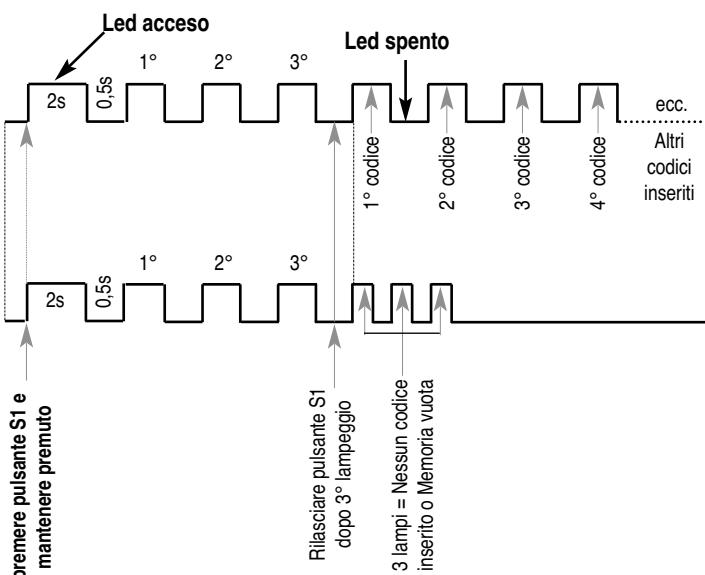

Massimo 59 codici TX433

Massimo 29 codici TX433 Rolling Code

CANCELLAZIONE TOTALE DEI CODICI RADIO INSERITI

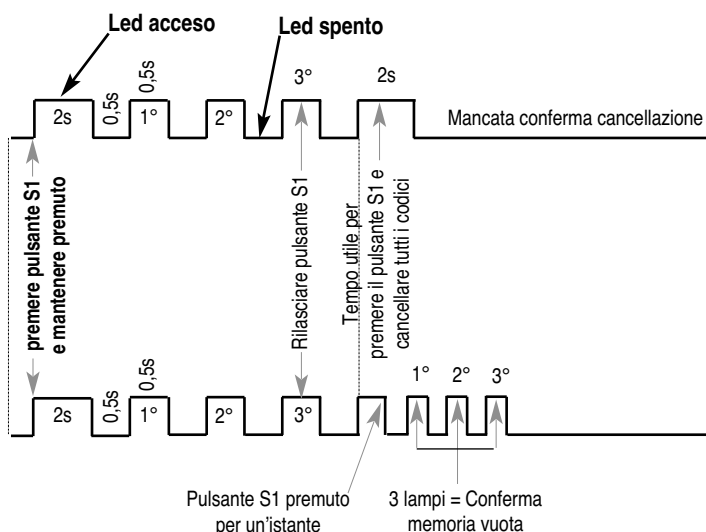

SEGNALAZIONI LED L2 (Rosso)

- 1 Lampeggio* = Segnale non valido
 - 1 Lampo** = Codice memorizzato o cancellato secondo la procedura scelta.
 - 2 Lampeggi = Codice già presente
 - 2 Lampi = Segnali radio sovrapposti durante la registrazione
 - 3 Lampeggi = Memoria satura (max 59 codici se trasmissione standard o 25 codici se trasmissione Rolling Code)
 - 3 Lampi = Memoria vuota, nessun codice inserito.
 - 4 Lampeggi = Termine tempo utile per memorizzare o cancellare un singolo codice.
 - 4 Lampi = Si vuole cancellare un codice non presente in memoria
 - 10 Lampi = Memorizzazioni bloccate
- Lampi continui fino a che tengo premuto il telecomando = La trasmissione Rolling Code si è sfasata rispetto al ricevitore. Cancellare il codice e reinserirlo.

* Lampeggio: accensione led per 0,50 secondi

**Lampo: accensione led per 0,25 secondi

Nota: il ricevitore, oltre al codice, apprende anche il canale che si vuole utilizzare. Quindi, prestate attenzione al pulsante del telecomando che premete durante l'apprendimento dei codici, perchè sarà quello che in seguito attiverà il sistema

CARATTERISTICHE TECNICHE GENERALI SERIE EURO

Range di temperatura	0±70°C
Umidità	<95% senza condensazione
Tensione di alimentazione	230V±10%
Frequenza	50/60Hz
Microinterruzioni di rete	20mS
Potenza massima gestibile all'uscita del motore	1CV
Carico massimo all'uscita del lampeggiatore	40W 250V cos=1

CARATTERISTICHE TECNICHE SPECIFICHE EURO11 e EURO22

Assorbimento massimo scheda (esclusi accessori)	38mA
Corrente disponibile per le fotocellule	0,4A±15% 12Vdc
Grado di protezione	IP54
Peso apparecchiatura	0,85Kg
Ingombro	14,7 x 6 x 18cm

CARATTERISTICHE TECNICHE SPECIFICHE EURO11FE e EURO22FE

Assorbimento massimo scheda (esclusi accessori)	60mA
Corrente disponibile per le fotocellule	0,8A±15% 24Vac
Grado di protezione	IP54
Peso apparecchiatura	1Kg
Ingombro	33 x 24,2 x 12,4cm

CARATTERISTICHE TECNICHE RADIO EUROCRX

Frequenza Ricezione	433,92MHz
Impedenza	52Ω
Sensibilità	>2,24µV
Tempo eccitazione	300ms
Tempo diseccitazione	300ms

RELÉ

- K1 - Relè di potenza che abilita l'elettroserratura.
- K2 - Relè di potenza che abilita l'apertura di M1.
- K3 - Relè di potenza che abilita la chiusura di M1.
- K4 - Relè di potenza che abilita la frizione di M1 (solo EURO11FE e 22FE)
- K5 - Relè di potenza che abilita l'apertura di M2 (solo EURO22 e 22FE)
- K6 - Relè di potenza che abilita la chiusura di M2 (solo EURO22 e 22FE)
- K7 - Relè di potenza che abilita la frizione di M2 (solo EURO22FE)

EURO

COFFRET ÉLECTRONIQUE POUR LE CONTROLE DE UN O DEUX MOTEURS MONOPHASE

LED

- L1 - (Jaune) - Signale la présence des tensions secondaires (12 et 24Vcc).
 L2 - (Rouge) - Indicateur de mémorisation des temps et des codes des télécommandes.

1° EFFECTUER LE CONNEXIONS

BOÎTE À BORNES J1

- NL1 - Alimentation 230V 50/60 Hz.

BOÎTE À BORNES J2

- L/L - Sortie alimentation feu clignotant électronique 230V.
 U1 - Commun moteur M1
 V1/W1 - Convertisseurs moteur M1
 U2 - Commun moteur M2
 V2/W2 - Convertisseurs moteur M2

BOÎTE À BORNES J3

- A* - Commun alimentation 12/24Vca (version FE uniquement)
 A - Alimentation 24Vca pour accessoires (version FE uniquement)
 D+/D- - Alimentation 12Vcc pour accessoires.
 1 - Serrure électrique.
 10 - Contact photocellules (n.f.).
 E - Contact cordons qui doivent intervenir en ouverture et en fermeture (n.f.).
 K - Contact impulsion individuelle (n.o.).
 8 - Commun des contacts.

BOÎTE À BORNES J4

- 4 - Contact fin de course qui bloque l'ouverture par moteur 1 (n.f.).
 7 - Contact fin de course qui bloque la fermeture par moteur 1 (n.f.).
 12 - Contact fin de course qui bloque l'ouverture par moteur 2 (n.f.) (EURO22 et 22FE uniquement)
 13 - Contact fin de course qui bloque la fermeture par moteur 2 (n.f.) (EURO22 et 22FE uniquement)
 8 - Commun des contacts.

BOÎTE À BORNES J5

Bornes de connexion du câble coaxial d'antenne (type RG58-52).

N.B.: Veiller à ce que la masse ne touche pas le fil central du câble afin de ne pas limiter la portée des télécommandes.

CONNECTEUR J6

Il alimente via une platine optionnelle (activation éclairage box code ACQ9075) une lampe de courtoisie ajustable à 1 seconde ou bien à 3 minutes (puissance maxi 40W).
 La LED verte allumée sur la platine signale son alimentation.
 La LED rouge allumée sur la platine signale la validation du relais pour l'éclairage du box.

CONNECTEUR J7

Connecteur pour le montage de récepteurs radio R.I.B. alimentés à 12Vcc (excepté les modèles CRX).

POUSSOIR D'IMPULSION INDIVIDUELLE AVEC "FONCTIONNEMENT AUTOMATIQUE"

À connecter aux bornes 8 et K de l'armoire (commandes disponibles OUVRE - STOP - FERME - STOP, etc.).

PHOTOCELLULES

Les photocellules (installées comme indiqué en figure 2) peuvent stopper le mouvement de l'automatisme tant en ouverture qu'en fermeture (avec reprise du mouvement après éclaircissement).

En de défaillance des photocellules, la signalisation du feu clignotant sera neutralisée et le moteur restera à l'arrêt dans le cas d'impulsion de commande du portail.

N.B.: En cas de branchement de deux ou plusieurs paires de photocellules, connecter à tous les émetteurs et récepteurs l'alimentation D+/D- (pour EURO) ou A*-A (pour EURO-FE) et en série entre eux les bornes 8-10.

CLIGNOTANT 230V 40W (MODELLE DIAMOND ACG7050)

Connecter le clignotant aux bornes L-L.

Dans le cas d'intervention des sécurités pendant la course du portail, le clignotant continuera de fonctionner.

CORDONS PNEUMATIQUES - MÉCANIQUES OU À PHOTOCELLULE

Le branchement des cordons dépend de leur emplacement sur l'installation.

Pour protéger l'aire de débatement du portail pendant l'ouverture et la fermeture du portail, connecter les cordons aux bornes 8-E.

À noter que l'activation du cordon provoque l'inversion du mouvement.

BUTÉES DE FIN DE COURSE

Connecter à la borne 8 (commun) les communs des fins de course.

À la borne 4 le contact (N.F.) du fin de course qui doit arrêter l'ouverture de M1.

À la borne 7 le contact (N.F.) du fin de course qui doit arrêter la fermeture de M1.

À la borne 12 le contact (N.F.) du fin de course qui doit arrêter l'ouverture de M2.

À la borne 13 le contact (N.F.) du fin de course qui doit arrêter la fermeture de M2.

2° EFFECTUER LE PARAMÉTRAGE DU COFFRET

S2 - Micro-interrupteurs pour le paramétrage du coffret



Dip 1 Clignotant

- ON - Clignotant avec platine (ACG7010)
 OFF - Clignotant Diamond Line (ACG7050)

Dip 2 Photocellules

- ON - Arrêtent seulement la fermeture
 OFF - Arrêtent tant l'ouverture que la fermeture

Dip 3 Pré-Clignotement

- ON - Actif 3s avant le démarrage du moteur
 OFF - Actif simultanément au démarrage du moteur

Dip 4 Serrure électrique

- ON - Activé (seulement en cas d'absence de dispositif de fin de course électrique)
 OFF - Désactivé

À l'impulsion d'ouverture, la serrure s'active et le(s) moteur(s) ferme(nt) pendant 1s, puis s'arrête(nt) pendant une demi-seconde et redémarre(nt) en ouverture.

Dip 5 Manoeuvre de Secours pour Portes Basculantes, Portes à Panneaux, etc.

- ON - Activée
 OFF - Désactivée

Après la fermeture, les moteurs s'arrêtent, puis sont activés pendant une demi-seconde, ce qui permet de relâcher la pression du moteur pour faciliter le déverrouillage manuel.

Dip 6 Operateurs Hydrauliques IDRO 22/30/44

- ON - Activés
 OFF - Désactivés

L'activation de cette fonction ajoute 7 secondes au temps de travail en fermeture.

Dip 7 Portail Battant ou Coulissant

- ON - Portail Battant
 OFF - Portail Coulissant

Dip 7 ON, on dispose du décalage des vantaux en ouverture et en fermeture.

Dip 7 OFF, on a l'ouverture et la fermeture simultanées par les moteurs et l'électroserrure n'est pas gérée.

Dip 8 Système radio (versions CRX uniquement)

- ON - Rolling Code 433,92
 OFF - Standard 433,92

Le choix s'effectue en fonction du type d'émetteur utilisé.

En sélectionnant la fonction Rolling code et les télécommandes Rolling Code respectives, le code change à chaque pression du poussoir sur la télécommande, pour un total de 4.294.967.296 codes possibles.

N.B.: Ne pas utiliser la télécommande à vide trop souvent (40 pressions maximum), sinon le récepteur n'acceptera plus le signal. Pour rétablir le fonctionnement de la télécommande, il faut effacer le code (voir procédure d'effacement) et réexécuter la procédure de mémorisation.

Dip 9 Fermeture Automatique

- ON - Activée
 OFF - Désactivée

Pendant la mémorisation des temps, la séquence prévoit également l'enregistrement de la temporisation avant la fermeture automatique (5 minutes maximum). Si l'on ne désire pas cette fonction, agir sur l'interrupteur de programmation 9 pour son exclusion.

Dip 10 Bloc des mémorisations

- ON - Bloc activé
 OFF - Bloc désactivé

Après avoir effectués les mémorisations radio, les enregistrer en agissant sur l'interrupteur de programmation 10.

S3 - RAZ

À chaque changement de position des interrupteurs de programmation, pointer S3 pendant au moins 1 s (cette opération pouvant même être effectuée à l'aide d'un tournevis). La RAZ advenue est signalée par l'activation simultanée du feu clignotant.

S4 - Commutateur électronique de la force (sur modèles FE uniquement)

Le réglage de la force s'effectue par le commutateur à cinq positions situé côté gauche du transformateur de secteur, qui permet la variation de la tension de sortie aux bornes d'alimentation des moteurs d'un minimum de 150V à un maximum de 230V.

Cet force s'enclenche automatiquement 2s après le début de chaque manoeuvre.

Cela pour délivrer une puissance maximale au(x) moteur(s) au démarrage.

N.B.: Le commutateur est dimensionné pour une puissance maximum de sortie de 800W.

S5 - Sélection un ou deux moteurs (pour versions EURO22 et EURO22FE uniquement).

Si l'on veut utiliser l'EURO22 pour actionner un seul moteur, il faut couper S5.

Pour la mémorisation des temps, se référer à la programmation du modèle EURO11.

3° CONTROL DU SENS DE MARCHE DU MOTEURS

Cette fonction permet de définir le sens de marche exact des moteurs en fermeture.
Si les moteurs ouvrent, intervertir les fils de branchement aux bornes V et W sans changer le fil U.

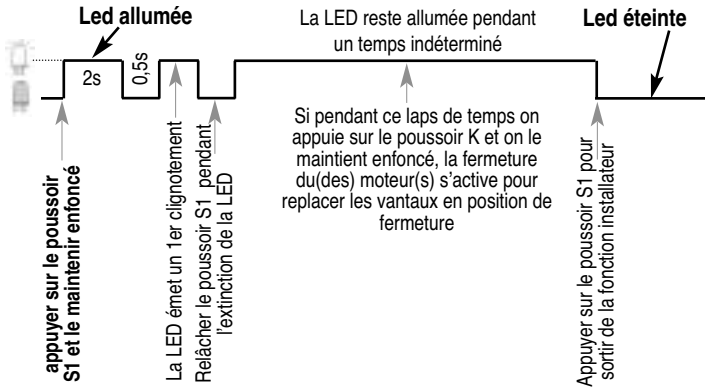

N.B.: Les sécurités et le feu clignotant ne sont pas en service pendant l'activation de cette fonction.
Pendant l'activation de cette fonction, seule la manoeuvre homme mort de fermeture peut être effectuée en utilisant le poussoir K.

MÉMORISATION DES TEMPS POUR DEUX MOTEURS COULISSANTS DIP 7 OFF (EURO22)

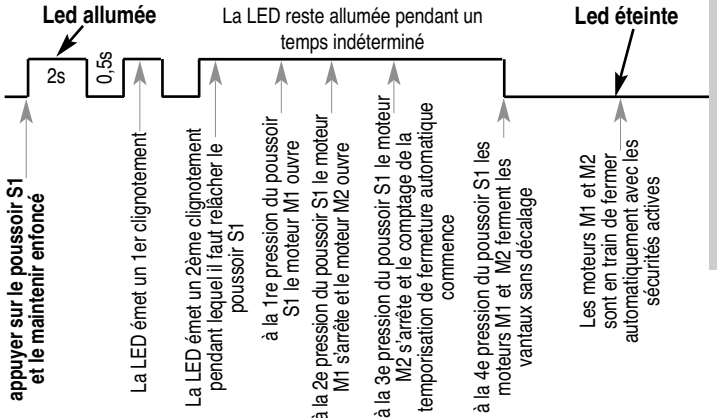

Mémorisation des temps avec 2 moteurs sans électroserrure avec ou sans fin de course
N.B.: Les fins de course, si connectés, déterminent l'arrêt du moteur mais non le comptage du temps et, par conséquent, quand le moteur relié s'arrête par le fin de course, appuyer sur le poussoir S1 une seconde après pour stopper le comptage du temps.
Aucun décalage des vantaux en ouverture.
Si une sécurité intervient pendant la mémorisation, le portail s'arrête. Activer la "Fonction installateur" pour refermer le portail. Répéter ensuite la procédure de mémorisation.

4° MÉMORISATION DES TEMPS

MÉMORISATION DES TEMPS POUR UN MOTEUR (EURO11) À EFFECTUER AVEC LE PORTAIL FERMÉ !

N.B.: En cas d'erreurs dans la procédure d'utilisation du poussoir, répéter l'opération après avoir effectué une RAZ en insérant et désinsérant pendant 1 s le cavalier S3.

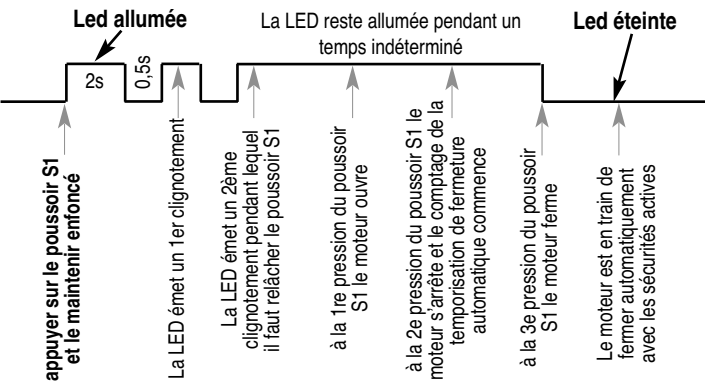

Mémorisation des temps avec 1 moteur avec ou sans fin de course

N.B.: Les fins de course, si connectés, déterminent l'arrêt du moteur mais non le comptage du temps et, par conséquent, quand le moteur relié s'arrête par le fin de course, appuyer sur le poussoir S1 une seconde après pour stopper le comptage du temps.
Si une sécurité intervient pendant la mémorisation, le portail s'arrête. Activer la "Fonction installateur" pour refermer le portail. Répéter ensuite la procédure de mémorisation.

OUVERTURE AVEC VERROUILLAGE DES FONCTIONS PAR INTERRUPTEUR OU HORLOGE.

Cette fonction se révèle utile pendant les heures de pointe quand le trafic de véhicules est ralenti (par exemple, entrée-sortie des ouvriers, situations d'urgence en zones résidentielles ou parkings et temporairement, pour des déménagements).

MODE D'APPLICATION

En reliant un interrupteur et/ou une horloge de type journalier hebdomadaire (à la place d'un poussoir NO) entre le commun (8) et l'entrée d'impulsion (K), on peut ouvrir un portail et le maintenir dans cette position jusqu'à ce que le poussoir reste enfoncé ou l'horloge reste active.

Notez que toutes les fonctions de commande sont inhibées portail ouvert.
En relâchant l'interrupteur, ou au terme du temps programmé, les commandes sont réactivées et le portail peut donc être commandé en fermeture.
Si le micro-interrupteur 9 a été ajusté sur ON (validation de la temporisation avant l'impulsion de fermeture automatique), on aura la fermeture automatique du portail en ouvrant l'interrupteur, ou au terme du temps programmé.

MÉMORISATION DES TEMPS POUR DEUX MOTEURS BATTANTS - DIP 7 ON (EURO22)

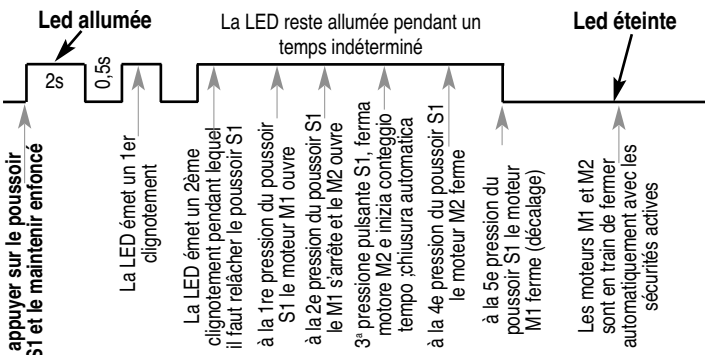

Memorizzazione tempi con 2 motori con elettroserratura con o senza finecorsa

N.B.: Les fins de course, si connectés, déterminent l'arrêt du moteur mais non le comptage du temps et, par conséquent, quand le moteur relié s'arrête par le fin de course, appuyer sur le poussoir S1 une seconde après pour stopper le comptage du temps.
Le temps de décalage des vantaux en ouverture est fixé à 1,5 s.
Si une sécurité intervient pendant la mémorisation, le portail s'arrête. Activer la "Fonction installateur" pour refermer le portail. Répéter ensuite la procédure de mémorisation.

5° MEMORISER LE RADIO EMETTEURS

APPRENTISSAGE DU CODE

À EFFECTUER AVEC LE PORTAIL FERMÉ !

N.B.: En cas d'erreurs dans la procédure d'utilisation du poussoir, répéter l'opération après avoir effectué une RAZ en insérant et désinsérant pendant 1 s le cavalier S3.

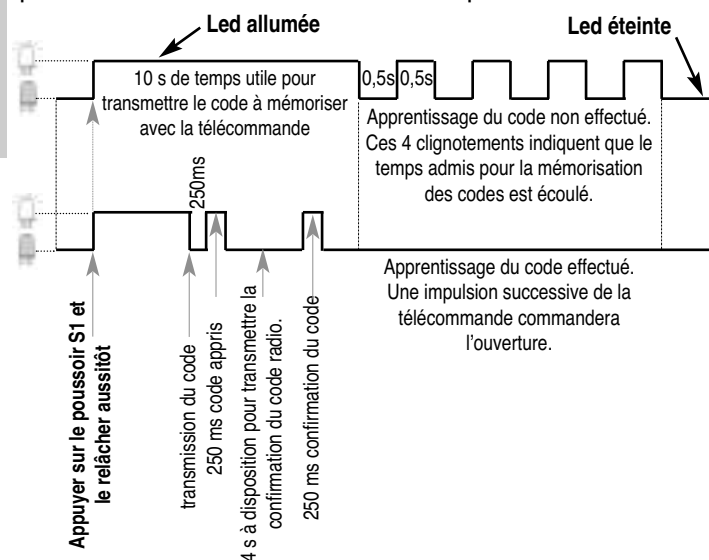

Après avoir mémorisée le radio emetteurs, positionner le Dip 10 sur ON et effectuer une RESET.

EFFACEMENT D'UN CODE RADIO

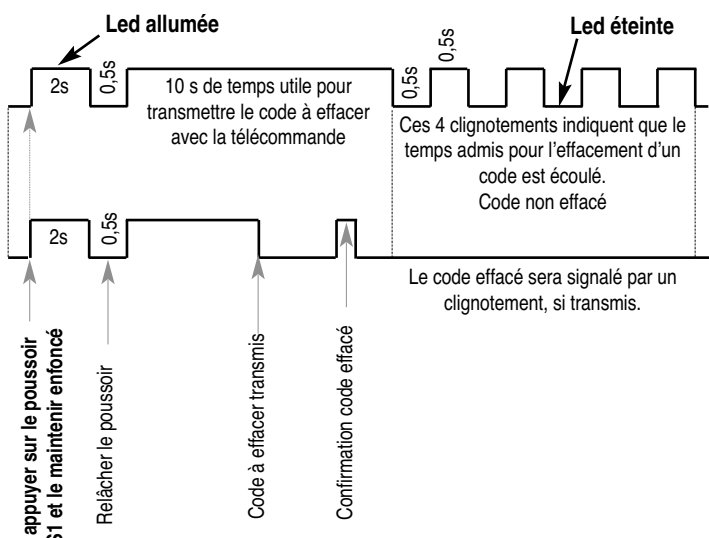

VÉRIFICATION DU NOMBRE DE CODES SAISIS

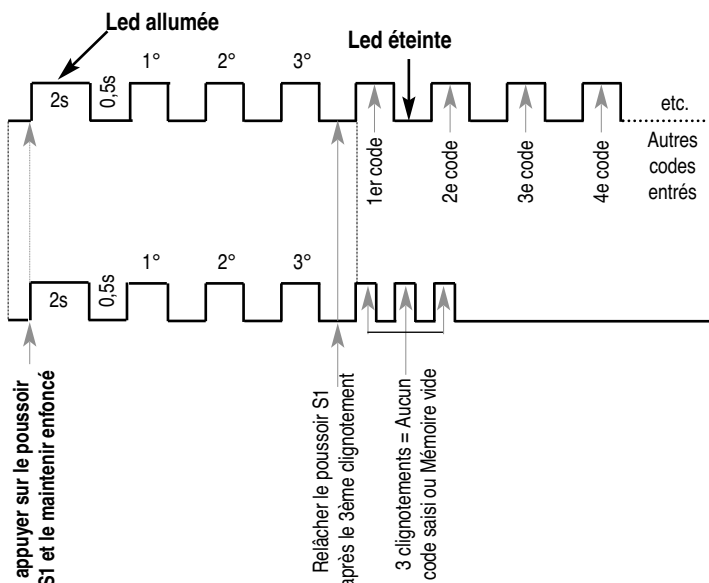

59 codes TX433 maximum
29 codes TX433 Rolling Code maximum

EFFACEMENT TOTAL DES CODES RADIO SAISIS

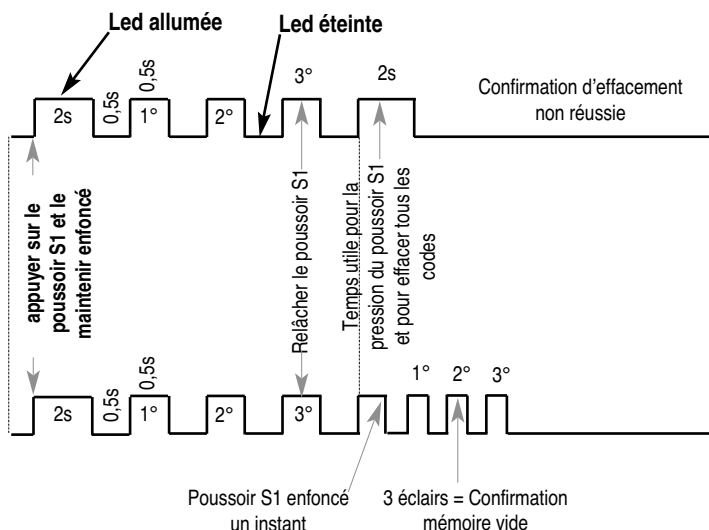

SIGNALISATIONS LED L2 (Rouge)

- 1 Clignotement = Signal non valable
 - 1 Éclair = Code mémorisé ou effacé selon la procédure choisie.
 - 2 Clignotements = Code déjà entré
 - 2 Éclairs = Signaux radio superposés pendant l'enregistrement
 - 3 Clignotements = Mémoire pleine (59 codes maximum si transmission standard ou 25 codes si transmission Rolling Code)
 - 3 Éclairs = Mémoire vide, aucun code saisi.
 - 4 Clignotements = Temps admis pour mémoriser ou effacer un code écoulé.
 - 4 Éclairs = Tentative d'effacer un code non présent en mémoire
 - 10 Éclairs = Mémorisations bloquées
- Éclairs continus jusqu'à la pression de la télécommande = Déphasage de la transmission Rolling Code par rapport au récepteur. Effacer le code et le retaper.

Clignotement : Led allumée pour 0,5s

Éclair : Led allumée pour 0,25s

N.B. : Le récepteur apprend non seulement le code mais également le canal que vous désirez utiliser; vous devez donc faire attention à appuyer sur le bon bouton pendant l'auto-apprentissage car ce sera celui qui activera le système par la suite.

CARACTÉRISTIQUES TECHNIQUES GÉNÉRALES SÉRIE EURO

Gamme de température	0±70°C
Humidité	<95% sans condensation
Tension d'alimentation	230V±10%
Fréquence	50/60 Hz
Micro-interrupteurs de secteur	20 ms
Puissance maxi disponible à la sortie du moteur	1 ch
Puissance maxi à la sortie du feu clignotant	40W 250V cos=1

CARACTÉRISTIQUES TECHNIQUES SPÉCIFIQUES EURO11 et EURO22

Consommation maxi carte (sans accessoires)	38 mA
Courant disponible pour les cellules photo-électriques	0,4A±15% 12Vcc
Degré de protection	IP54
Poids de l'organe	0,85 kg
Dimensions	14,7 x 6 x 18 cm

CARACTÉRISTIQUES TECHNIQUES SPÉCIFIQUES EURO11FE et EURO22FE

Consommation maxi carte (sans accessoires)	60 mA
Courant disponible pour les cellules photo-électriques	0,8A±15% 24Vca
Degré de protection	IP54
Poids de l'organe	0,85 kg
Dimensions	33 x 24,2 x 12,4 cm

CARACTÉRISTIQUES TECHNIQUES RADIO EUROCRX

Fréquence de réception	433,92 MHz
Impédance	52Ω
Sensibilité	>2,24 μV
Temps d'excitation	300 ms
Temps de désexcitation	300 ms

RELAIS

- K1 - Relais de puissance validation électroserrure.
- K2 - Relais de puissance validation ouverture de M1.
- K3 - Relais de puissance validation fermeture de M1.
- K4 - Relais de puissance validation embrayage de M1 (EURO11FE et 22FE uniquement)
- K5 - Relais de puissance validation ouverture de M2 (EURO22 et 22FE uniquement)
- K6 - Relais de puissance validation fermeture de M2 (EURO22 et 22FE uniquement)
- K7 - Relais de puissance validation embrayage de M2 (EURO22FE uniquement)

EURO

ELECTRONIC PANEL FOR THE CONTROL OF ONE OR TWO SINGLE-PHASE MOTORS

LEDS

- L1 - (Yellow) indicates secondary power supplies (12Vdc and 24Vac)
- L2 - (Red) remote control codes and time settings indicator

1° CONNECT THE WIRES AS DESCRIBED HERE BELOW

J1 TERMINAL BOARD

- NL1 230 V 50/50 Hz power supply

J2 TERMINAL BOARD

- L/L 230 V electronic flasher unit power supply
- U1 M1 motor common
- V1/W1 M1 motor inverters
- U2 M2 motor common
- V2/W2 M2 motor inverters

J3 TERMINAL BOARD

- A* 12/24 Vac power supply common contact (FE version only)
- A 24 Vac power supply (FE version only)
- D+/D- 12Vdc power supply for accessories
- 1 Electric lock
- 10 Photocell contact (NC)
- E Contact for strips which engage on opening and closing (NC)
- K Single pulse contact (NO)
- 8 Contact common

J4 TERMINAL BOARD

- 4 Limit switch contact to stop opening by motor 1 (NC)
- 7 Limit switch contact to stop closing by motor 1 (NC)
- 12 Limit switch contact to stop opening by motor 2 (NC) (EURO22 and 22FE only)
- 13 Limit switch contact to stop closing by motor 2 (NC) (EURO22 and 22FE only)
- 8 Contact common

J5 TERMINAL BOARD

Terminals for connection of antenna coax cable (type RG58-52)
 N.B. Ensure that the earth does not touch the central wire on the cable as this will restrict antenna capacity.

J6 CONNECTOR

By means of an optional card (garage light code no. ACQ9075) this connector powers a garage light with a time setting of 1 second or 3 minutes (max. 40 W).
 The green LED on the card indicates light ON.
 The red LED indicates garage light relay energisation.

J7 CONNECTOR

This connector serves to house the 12 V dc RIB radio receivers (on non-CRX models only).

SINGLE PULSE PUSHBUTTON WITH AUTOMATIC FUNCTION

To be connected to terminals 8 and K on the board (to activate commands OPEN-STOP-CLOSE-STOP etc.)

PHOTOCELLS

The photocells (fitted as shown in picture 2) can stop gate movement during opening and closing (with movement reactivation when the photocells are free).
 The gate command can still be activated in the event of photocell malfunctions but the flasher unit and motor remain shut down.
 N.B. In the case of connections of two or more pairs of photocells, connect the D+/D- (for EURO) or A*-A (for EURO-FE) power supply to all transmitters and receivers and connect terminals 8-10 in series.

230W 40W FLASHER UNIT

Connect the flasher unit to terminals L-L.
 The flasher unit continues to operate even if safety devices are engaged during movement.

PHOTOCELL/PNEUMATIC/MECHANICAL STRIPS

The connections of strips depend on the location of the latter on the installation.
 To protect the operating arc of the gate during opening and closing, connect strips to terminals 8-E.
 The direction of gate movement is inverted on activation of a strip.

LIMIT SWITCHES

Connect the limit switch common contacts to terminal 8 (common).
 Connect the limit switch contact to stop opening by M1 (NC) to terminal 4
 Connect the limit switch contact to stop closing by M1 (NC) to terminal 7
 Connect the limit switch contact to stop opening by M2 (NC) to terminal 12
 Connect the limit switch contact to stop closing by M2 (NC) to terminal 13

2° SET THE SWITCHES OF THE BOARD

S2 Microswitches for control unit settings



- Dip 1 Flasher unit**
 - ON Flasher unit with ACG7010 card
 - OFF ACG7050 Diamond Line flasher unit
- Dip 2 Photocell**
 - ON stops closing only
 - OFF stops opening and closing
- Dip 3 Pre-flasher**
 - ON Activated 3 seconds before motor
 - OFF Activated at the same time as motor

- Dip 4 Electric lock release facility**
 - ON enabled (only in case of limit switches absence)
 - OFF disabled

When the opening pulse is activated, the lock is engaged and the motors activate closing for one second, stop movement for half a second and then restart on opening.

- Dip 5 Up-and-over door release facility**
 - ON enabled
 - OFF disabled

On completion of closing, the motors stop movement and are then reactivated for half a second to reduce pressure on the up-and-over door and facilitate manual release in the event of an emergency.

- Dip 6 Hydraulic actuator IDRO 22/30/44**
 - ON enabled
 - OFF disabled

When this function is enabled, 7 seconds are added to the operating time during closing.

- Dip 7 Sliding/Swing gate**
 - ON Swing gate with or without electric lock
 - OFF Sliding gate without electric lock

Dip7 ON selection enables leaf delay during opening and closing
 Dip7 OFF enable simultaneous motor activation of opening and closing and no electric lock is controlled

- Dip 8 Radio system (CRX versions only)**
 - ON Rolling Code - 433.92
 - OFF Standard - 433.92

Radio system control is only possible on CRX models. The selection is made according to the type of transmitter used.
 If the Rolling code is selected with the relative Rolling Code remote controls, the code changes each time the remote control pushbutton is pressed and varies within a range of 4,294,967,296 possible codes.
 N.B. Do not use the remote control excessively under no load conditions (max. 40 times) or the receiver will not accept the signal. To restore the control, the code must be cancelled according to the specified procedure and a new code must be set.

- Dip 9 Standby time prior to automatic closing**
 - ON enabled
 - OFF disabled

When the times are set and entered, pause times (max. 5 min.) prior to automatic closing are also set automatically. If this function is not required, simply disable by means of dip 9.

- Dip 10 Settings block**
 - ON block enabled
 - OFF block disabled

After setted radio transmitters and operation time, block chagements using dip 10.

S3 Reset

Each time the position of a dipswitch is changed, loop S3 for at least one second (also possible using a screwdriver). Flasher is activated to confirm the reset operation.

S4 Electronic force commutator (FE models only)

The force is controlled using the 5-position commutator located to the left of the main transformer and enables variation of the output voltage on motor terminals from minimum 150V to maximum 230V.
 This commutator engages automatically two seconds after the start of all manoeuvres, to enable maximum motor starting torque.
 N.B. Maximum commutator output is 800 W.

S5 One/two motor selection (for EURO22 and EURO22FE versions only)

If the EURO22 is used to activate a single motor, the bump contact S5 must be cut.
 To save the time settings, refer to EURO11 programming procedures.

3° CONTROL MOTORS MOVEMENT

Using this function you can verify the direction of motors during closing.
If motors opening, invert connection wires on terminals V and W, leaving wire U unchanged.

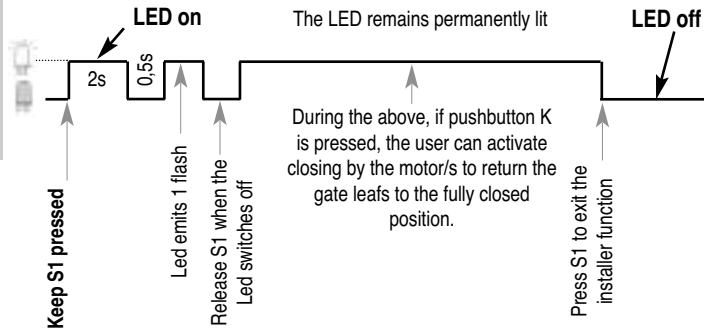

N.B. Safety devices and flasher unit are not enabled during this mode.
During this function, only the dead man closing control may be used by means of pushbutton K.

SETTINGS FOR TWO SLIDING GATE MOTORS - dip 7 OFF (EURO22)

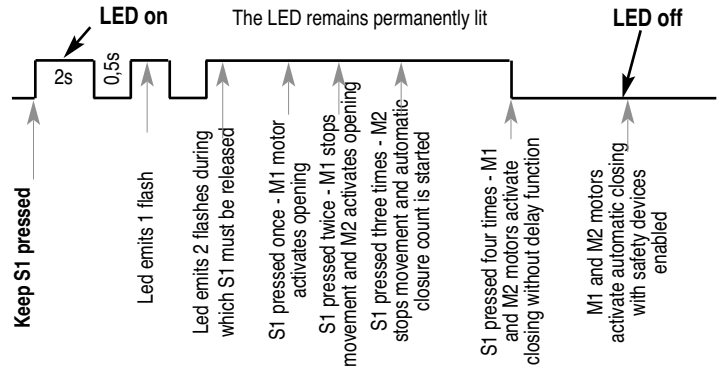

Time settings with 2 motors without electric lock and with or without limit switches
N.B. Limit switches, if connected, stop the motor but do not affect time count. Therefore when the connected motor is shut down by means of the limit switch, press S1 after 1 second to stop the time count.
No delay function is available on opening.
If a safety device trips during setting procedures, the gate stops. Activate the "Installer function" to return the gate to the fully closed position and repeat the saving procedure.

4° EXECUTE THE TIME MEMORISATION

SINGLE MOTOR SETTINGS (EURO11) CARRY OUT WITH GATE CLOSED!

N.B. In the event of errors during the pushbutton operation procedure, repeat the operation after resetting by wiring in Jumper S3 for 1 second and then removing.

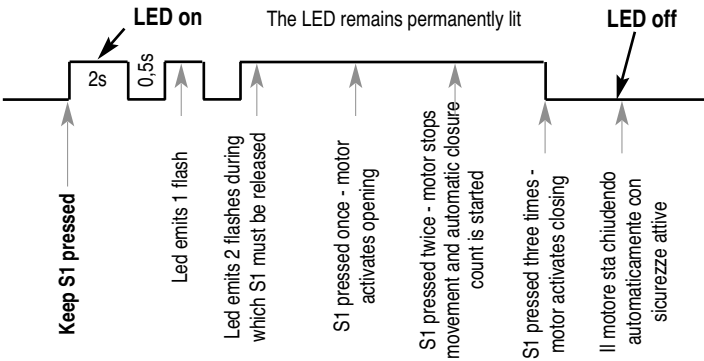

Time setting with 1 motor with or without limit switches

N.B. Limit switches, if connected, stop the motor but do not affect time count. Therefore when the connected motor is shut down by means of the limit switch, press S1 after 1 second to stop the time count.
If a safety device trips during setting procedures, the gate stops. Activate the "Installer function" to return the gate to the fully closed position and repeat the saving procedure.

OPENING WITH FUNCTION BLOCK BY MEANS OF SWITCH OR TIMER.

This function is useful at peak times when traffic slows down (e.g. entry/exit of employees, emergencies in residential zones or parking/waiting for removals).

APPLICATION

Connect a switch and/or daily/weekly type timer (in place of an N.O. pushbutton) between common (8) and single pulse input (K) to enable barrier opening and keep the barrier open while the switch is turned on or while the timer is activated.
All control functions are inhibited while the barrier is open.
When the switch is turned off, or when the set time has elapsed, controls are re-enabled and barrier closing is possible.
If microswitch 9 is set to ON (enable standby time before automatic closing), the barrier closes automatically when the switch is turned off or the set time has elapsed.

TIME SETTINGS WITH TWO SWING GATE MOTORS - dip 7 ON (EURO22)

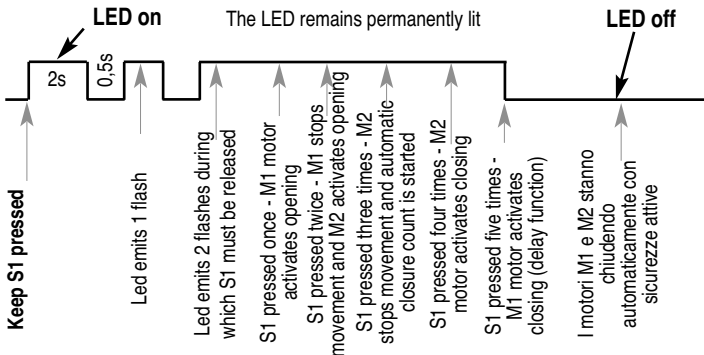

Time settings with 2 motors with electric lock and with or without limit switches

N.B. Limit switches, if connected, stop the motor but do not affect time count. Therefore when the connected motor is shut down by means of the limit switch, press S1 after 1 second to stop the time count.
Opening delay is set at 1.5 seconds.
If a safety device trips during setting procedures, the gate stops. Activate the "Installer function" to return the gate to the fully closed position and repeat the saving procedure.

5° INSERT THE TRANSMITTERS CODES
CODE ACQUISITION

CARRY OUT WITH GATE CLOSED!

N.B. In the event of errors during the pushbutton operation procedure, repeat the operation after resetting by wiring in Jumper S3 for 1 second and then removing.

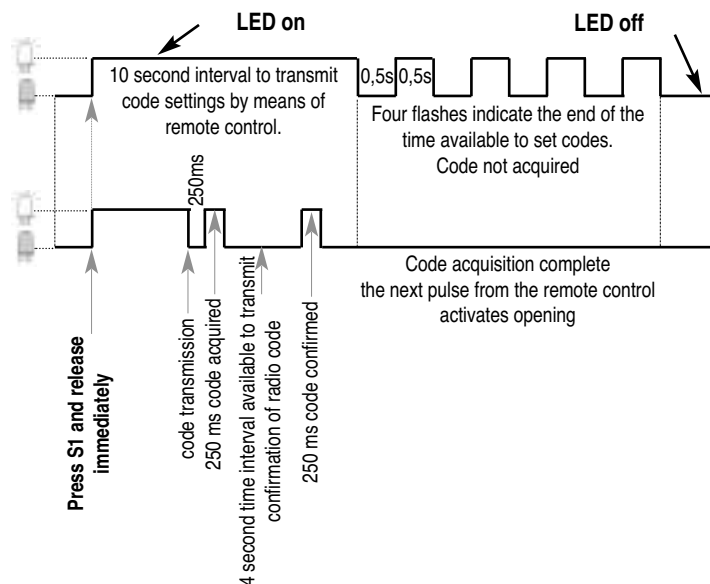

After setted radio transmitters, block changements positioning Dip10 ON and execute a RESET.

SINGLE RADIO CODE CONFIRMATION

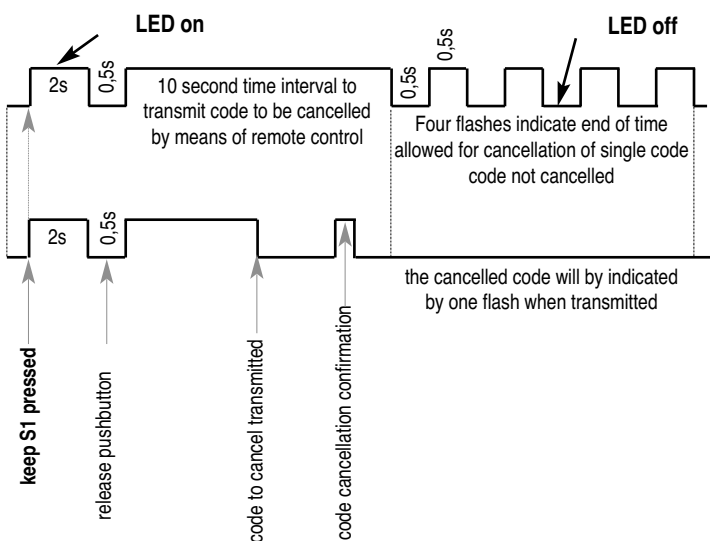

CHECK OF CODES ENTERED

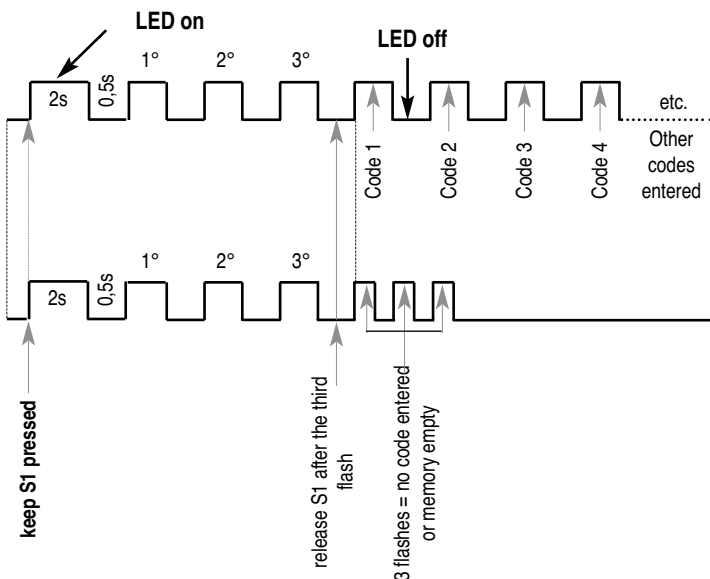

maximum 59 codes (TX433)
 maximum 29 codes (TX433 Rolling Code)

CANCELLATION OF ALL RADIO CODES ENTERED

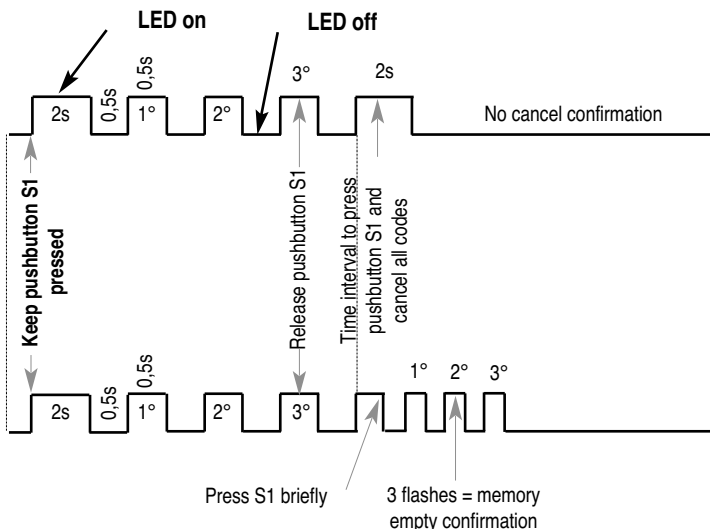

L2 LED SIGNALS (Red)

- 1 long flash = signal not valid
 - 1 short flash = code saved or cancelled according to the procedure selected
 - 2 long flashes = code already present
 - 2 short flashes = radio signals overlapped during setting
 - 3 long flashes = memory full (max. 59 codes if standard transmission or 25 codes if Rolling Code transmission)
 - 3 short flashes = memory empty, no code entered
 - 4 long flashes = end of time interval available to save or cancel a single code
 - 4 short flashes = code to cancel is not in memory
 - 10 short flashes = setting locked
- Continuous flashing while remote control pushbutton is pressed = Rolling Code transmission is out of phase with respect to the receiver. Cancel code and re-enter

Long flash: Led ON for 0,5s
 Short flash: Led ON for 0,25s

N.B. In addition to the code, the receiver also learns the channel to be used; bear this in mind when pressing the pushbutton during the self-learning procedure cause this pushbutton will henceforth activate the system.

EURO SERIES GENERAL TECHNICAL SPECIFICATIONS

Temperature range:	0°÷70°C
Humidity:	<95% condensate free
Power supply voltage:	230V (10%)
Frequency:	50/60 Hz
Transient voltage drops	20 mS
Max. motor output	1 CV
Max. output load on flasher unit	40W 250V cos=1

EURO11 and EURO22 TECHNICAL SPECIFICATIONS

Max. card absorbed power (excluding accessories)	38 mA
Current available for photocells	0.4A ±15% 12 V dc
Protection class	IP54
Weight	0.85 kg
Dimensions	14.4 x 6 x 18 cm

EURO11FE and EURO22FE TECHNICAL SPECIFICATIONS

Max. card absorbed power (excluding accessories)	60 mA
Current available for photocells	0.8A ±15% 24 V dc
Protection class	IP54
Weight	0.85 kg
Dimensions	33 x 24.2 x 12.4 cm

RADIO EURO CRX TECHNICAL SPECIFICATIONS

Reception frequency	433.92 MHz
Impedance	56 Ω
Sensitivity	> 2.24 μV
Energisation time	300 ms
De-energisation time	300 ms

RELAYS

- K1 Power relay to enable electric lock
- K2 Power relay to enable opening by M1
- K3 Power relay to enable closing by M1
- K4 Power relay to enable M1 clutch (EURO11FE and 22FE only)
- K5 Power relay to enable opening by M2 (EURO22 and 22FE only)
- K6 Power relay to enable closing by M2 (EURO22 and 22FE only)
- K7 Power relay to enable M2 clutch (EURO22FE only)

EURO

ELEKTRONISCHE STEUERUNG FÜR EINEN ODER ZWEI EINPHASIGE MOTOREN

LED

- L1 - (Gelb) - Signalisierung der anliegenden Sekundärspannungen (12Vdc und 24Vac).
L2 - (Rot) - Anzeige der Speicherung von Zeiten und Codes der Fernbedienungen.

1° AUSFÜHREN DIE ANSCHLUSS WIE UNTERGENANNT

KLEMMENLEISTE J1

- NL1 - Versorgung 230V, 50/60 Hz.

KLEMMENLEISTE J2

- L/L - Ausgang zur Versorgung der elektronischen Blinklampe, 230V.
U1 - Gemeinsamer Kontakt Motor M1
V1/W1 - Phasenwender Motor M1
U2 - Gemeinsamer Kontakt Motor M2
V2/W2 - Phasenwender Motor M2

KLEMMENLEISTE J3

- A* - Gemeinsamer Kontakt für Versorgung 12/24 Vac (nur Version FE)
A - Versorgung 24 Vac (nur Version FE)
D+/D- - Versorgung 12 Vdc für Ausrüstungen
1 - Elektroschloß
10 - Kontakt Lichtschranken (Öffner)
E - Kontakt für Kontakteleisten, die beim Öffnen und Schließen ansprechen müssen (Öffner).
K - Kontakt Einzelimpuls (Schließer)
8 - Gemeinsamer Anschluß der Kontakte

KLEMMENLEISTE J4

- 4 - Endschalterkontakt für Stop der Öffnung durch Motor 1 (Öffner).
7 - Endschalterkontakt für Stop der Schließung durch Motor 1 (Öffner).
12 - Endschalterkontakt für Stop der Öffnung durch Motor 2 (Öffner) (nur EURO22 und 22FE).
13 - Endschalterkontakt für Stop der Schließung durch Motor 2 (Öffner) (nur EURO22 und 22FE).
8 - Gemeinsamer Anschluß der Kontakte.

KLEMMENLEISTE J5

Anschlußklemmen des Antennen-Koaxialkabels (Typ RG58-52).
HINWEIS: Sicherstellen, daß die Erdung nicht den mittleren Leiter des Kabels berührt; anderenfalls ist eine Reduzierung der Antennenleistung nicht auszuschließen.

STECKVERBINDER J6

Versorgt über eine optionale Karte (Aktivierung Gehäuselicht Code ACQ9075) eine zeitgesteuerte Beleuchtung für die programmierbare Dauer zwischen 1 Sekunde und 3 Minuten (max. 40 W).
Die grüne Led auf der Karte signalisiert die Versorgung derselben.
Die rote Led auf der Karte signalisiert die Freigabe des Relais für das Gehäuselicht.

STECKVERBINDER J7

Steckverbinder für die Positionierung von Funkempfängern R.I.B. mit 12-Vdc-Versorgung (nur auf Nicht-CRX-Modellen).

EINZELIMPULSTASTE MIT "AUTOMATISCHER FUNKTIONSWEISE"

Vorgesehen für den Anschluß an die Klemmen 8 und K des Schaltkastens (zur Ausführung folgender Befehle: ÖFFNEN - STOP - SCHLIESSEN - STOP etc.).

FOTOZELLEN

Durch die Fotozellen (Installation siehe Abb. 2) kann die Unterbrechung des Bewegungsablaufs der Automatik sowohl beim Öffnen als auch beim Schließen erfolgen (mit Wiederaufnahme der Bewegung nach Beendigung der Auslösung). Bei einem Defekt der Fotozellen erfolgt nach entsprechender Schaltung der Torbewegung keine Signalisierung durch die Blinklampe, wodurch auch der Motor nicht gestartet wird.

HINWEIS: Beim Anschluß von zwei oder mehreren Lichtschranken ist an alle Sender und Empfänger die Versorgung D+/D- (für EURO) oder A*-A (für EURO-FE) anzuschließen; ferner sind die Klemmen 8-10 in Reihenschaltung miteinander zu verbinden.

BLINKLAMPE 230 V 40 W

Den Anschluß der Blinklampe an die Klemmen L-L vornehmen.
Erfolgt beim Bewegungsablauf das Ansprechen der Sicherheitseinrichtungen, wird das Aufblinker der Lampe nicht unterbrochen.

FOTOZELLEN - PNEUMATISCHE - MECHANISCHE KONTAKTLEISTEN

Der Anschluß der Kontakteleisten ist von deren Positionierung auf der Anlage abhängig.
Zur Sicherung des Tor-Wirkungsradius beim Öffnen und Schließen sind die Kontakteleisten an die Klemmen 8-E anzuschließen. Bei Auslösung der Kontakteleiste erfolgt die Umkehrung des Bewegungsablaufs der Torautomatik.

ENDSCHALTER

An Klemme 8 (gemeinsamer Kontakt) die gemeinsamen Kontakte der Endschalter anschließen.
An Klemme 4 den Kontakt (Öffner) des Endschalters für den Stop der Öffnung durch M1 anschließen.
An Klemme 7 den Kontakt (Öffner) des Endschalters für den Stop der Schließung durch M1 anschließen.
An Klemme 12 den Kontakt (Öffner) des Endschalters für den Stop der Öffnung durch M2 anschließen.
An Klemme 13 den Kontakt (Öffner) des Endschalters für den Stop der Schließung durch M2 anschließen.

2° AUSFÜHREN DIE EINSTELLUNGEN DER ELEKTRONISCHE STEUERUNG



S2 - Mikroschalter zur Einstellung des Steuergeräts.

Dip 1 Blinklampe

- ON - Blinklampe mit Karte ACG7010
OFF - Blinklampe Diamond Line ACG7050

Dip 2 Lichtschranken

- ON - Nur Unterbrechung des Schließvorgangs
OFF - Sowohl Unterbrechung des Öffnungs- als auch des Schließvorgangs

Dip 3 Vorblinken

- ON - 3 s vor Motorstart aktiviert
OFF - Gleichzeitig mit Motorstart aktiviert

Dip 4 Elektroschloß

- ON - Freigegeben (nur ohne Elektrische Endschalter)
OFF - Nicht freigegeben

Beim Öffnungsimpuls wird das Schloß aktiviert, und der/die Motor/en schließt/-ßen für 1 Sekunde; anschließend erfolgt der Stop des/r Motors/en für die Dauer einer halben Sekunde und der Neustart für die Öffnung.

Dip 5 Leichtere Entriegelung für Kipptore

- ON - Freigegeben
OFF - Nicht freigegeben

Nach erfolgter Schließung werden die Motoren gestopt und anschließend für die Dauer einer 0,150s gestartet, wodurch der Druck auf das Motor gelöst und somit die manuelle Entriegelung in Notfällen erleichtert wird.

Dip 6 Hydraulik-Stellzylinder IDRO 22/30/44

- ON - Freigegeben
OFF - Nicht freigegeben

Bei Aktivierung dieser Funktion sind der Betriebszeit für die Schließung weitere 7 Sekunden hinzuzufügen.

Dip 7 Flügel- oder Rolltor

- ON - Flügeltor
OFF - Rolltor

Bei Anwahl von ON ist die Verzögerung der Flügel beim Öffnen und Schließen verfügbar.
Bei Anwahl von OFF erfolgen die Öffnung bzw. Schließung durch die Motoren gleichzeitig; die Steuerung des Elektroschlusses ist hierbei nicht vorgesehen.

Dip 8 Funksystem (nur CRX-Versionen)

- ON - Rolling Code 433,92
OFF - Standard 433,92

Die Anwahl erfolgt auf Grundlage des verwendeten Sendertyps.
Bei Anwahl der Funktion Rolling Code und der entsprechenden Rolling-Code-Fernbedienungen ändert sich der Code mit jeder Betätigung der Taste auf der Fernbedienung in einem Bereich von 4.294.967.296 möglichen Codes.

HINWEIS: Der Gebrauch der Fernbedienung in Leerfunktion sollte über eine bestimmte Anzahl (max. 40 Mal) nicht hinausgehen, da sonst der Empfänger das Signal nicht akzeptiert. Zur Rückstellung der Bedienung ist der Code durch Ausführung des Löschovorgangs zu löschen; anschließend ist die Speicherprozedur erneut auszuführen.

Dip 9 Automatischem Schließvorgang

- ON - Freigegeben
OFF - Nicht freigegeben

Bei der Speicherung der Zeiten wird auch die Pausenzeit vor dem automatischen Schließvorgang registriert (max. 5 Minuten).

Wird diese Funktion nicht gewünscht, kann sie durch Betätigung von Dip 9 ausgeschlossen werden.

Dip 10 Sperren des Löschovorgangs gespeicherten Daten.

- ON = Sperrung freigegeben
OFF = Sperrung nicht freigegeben

Nach Ausführung der Speicherungen für Funk und Bewegungszeiten sind diese durch Betätigung von Dip 10 zu sperren.

S3 - Reset

Bei jeder Ausführung einer Änderung an der Position der Dip muß S3 anschließend für die Dauer von mindestens einer Sekunde überbrückt werden (Vorgang auch mit einem Schraubenzieher ausführbar). Das erfolgte Reset wird durch die gleichzeitige Aktivierung der Blinklampe angezeigt.

S4 - Elektronische Kraftregler (nur für Modelle FE)

Die Einstellung der Kraft erfolgt über den Regler mit fünf Positionen auf der linken Seite des Netz-Transformators; mit der Umschaltung kann die Ausgangsspannung an den Endkontakten der Motoren zwischen dem Mindestwert von 150V und dem maximalen Wert von 230V vorgegeben werden.
Die Regler wird automatisch zwei Sekunden nach Beginn jedes Bewegungsvorgangs eingerückt. Dies dient zur Abgabe des maximalen Anlaufstroms an den/die Motor/en zum Zeitpunkt des Starts.
HINWEIS: Die Regler ist für eine maximale Ausgangsleistung von 800W ausgelegt.

S5 - Anwahl von einem oder zwei Motoren (nur für Version EURO22 und EURO22FE).

Bei vorgesehener Verwendung von EURO22 ist für den Start nur eines Motors die entsprechende Einstellung an S5 vorzunehmen.

Zur Speicherung der Zeiten ist die für das Modell EURO11 gültige Programmierung zu beachten.

3° ÜBERPRÜFEN DIE ANTRIEBSRICHTUNG

Mit dieser Funktion kann die Antriebsrichtung der Motoren bei der Schließung festgelegt werden.

Erfolgt durch die Motoren eine Öffnungsbewegung, sind die Anschlußleiter an den Klemmen V und W umzukehren; Leiter U ist dagegen unverändert zu lassen.

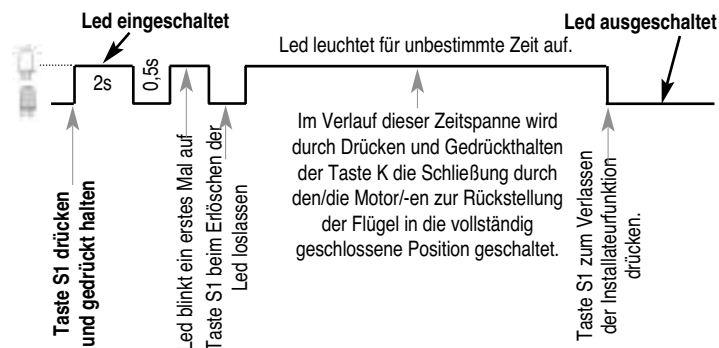

HINWEIS: Die Sicherheitseinrichtungen und das Blinklicht sind bei Schaltung dieser Funktion nicht aktiviert.

Im Verlauf der Aktivierung dieser Funktion kann die Schließung nur durch ständiges Gedrückthalten (Totmannschaltung) der Taste K ausgeführt werden.

4° AUSFÜHREN DIE SPEICHERUNG DER ZEITEN**SPEICHERUNG DER ZEITEN FÜR EINEN MOTOR (EURO11) - MIT GESCHLOSSEM TOR AUSZUFÜHREN !**

HINWEIS: Bei Fehlern während des Einlernens, ist der Vorgang nach Ausführung eines RESETS, durch Ein- und Ausrücken der Drahtbrücke S3 für die Dauer von einer Sekunde, zu wiederholen.

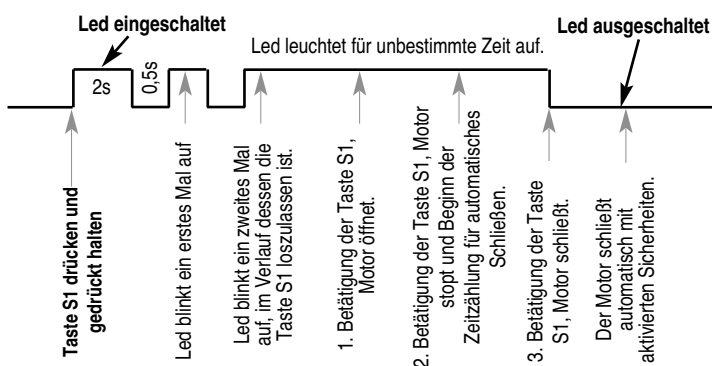
**Speicherung der Zeiten bei einem Motor mit oder ohne Endschalter.**

HINWEIS: Die Endschalter bestimmen bei vorliegendem Anschluß den Motorstop, jedoch nicht den Zählstop der Zeit; demnach ist eine Sekunde nach dem endschalterbestimmten Stop des angeschlossenen Motors die Taste S1 für den Zählstop der Zeit zu drücken. Wird im Verlauf der Speicherung eine Sicherheitseinrichtung ausgelöst, erfolgt der Stop der Torbewegung. Zur vollständigen Schließung des Tors ist die "Installateurfunktion" zu aktivieren. Anschließend die Speicherprozedur wiederholen.

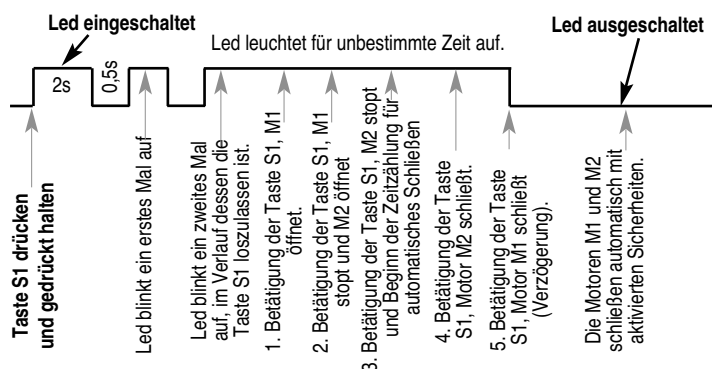
SPEICHERUNG DER ZEITEN FÜR ZWEI FLÜGELTORMOTOREN - Dip 7 ON (EURO22)

Speicherung der Zeiten mit 2 Motoren mit Elektroschloß mit oder ohne Endschalter.

HINWEIS: Die Endschalter bestimmen bei vorliegendem Anschluß den Motorstop, jedoch nicht den Zählstop der Zeit; demnach ist eine Sekunde nach dem endschalterbestimmten Stop des angeschlossenen Motors die Taste S1 für den Zählstop der Zeit zu drücken. Wird im Verlauf der Speicherung eine Sicherheitseinrichtung ausgelöst, erfolgt der Stop der Torbewegung. Die Verzögerungszeit der Flügel bei der Öffnung ist mit 1,5 s fest vorgegeben. Zur vollständigen Schließung des Tors ist die "Installateurfunktion" zu aktivieren. Anschließend die Speicherprozedur wiederholen.

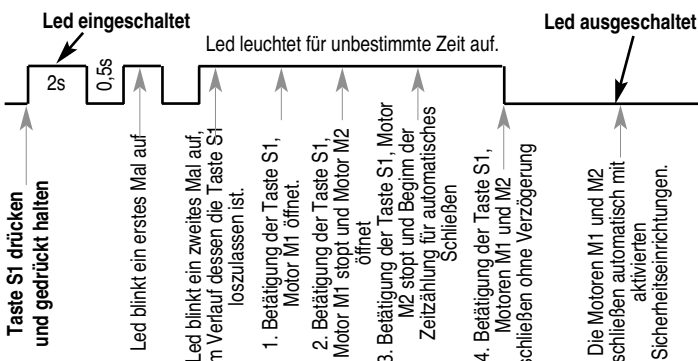
SPEICHERUNG DER ZEITEN FÜR ZWEI SCHIEBETORMOTOREN - Dip 7 OFF (EURO22)

Speicherung der Zeiten mit 2 Motoren ohne Elektroschloß mit oder ohne Endschalter.

HINWEIS: Die Endschalter bestimmen bei vorliegendem Anschluß den Motorstop, jedoch nicht den Zählstop der Zeit; demnach ist eine Sekunde nach dem endschalterbestimmten Stop des angeschlossenen Motors die Taste S1 für den Zählstop der Zeit zu drücken. Wird im Verlauf der Speicherung eine Sicherheitseinrichtung ausgelöst, erfolgt der Stop der Torbewegung. Es existiert keine Verzögerung der Flügel bei der Öffnung. Zur vollständigen Schließung des Tors ist die "Installateurfunktion" zu aktivieren. Anschließend die Speicherprozedur wiederholen.

ÖFFNEN ÜBER SCHALTER ODER ZEITSCHALTUHR BEI GLEICHZEITIGER SPERRE DER BEDIENFUNKTIONEN

Diese Option ist in Stoßzeiten bei zählflüssigem Fahrzeugverkehr sinnvoll (z. B. Schichtanfang/-ende des Firmenpersonals, Notfälle in zufahrtskontrollierten Wohngebieten oder auf Parkplätzen, bei Umzügen).

ANSCHLUSS UND BEDIENUNG

Bei Anschluß eines Schalters u./o. einer Zeitschaltuhr mit Tages- und Wochenprogramm (statt Schalter in Ausführung Schließer) an die gemeinsame Klemme (8) und den Eingang des Einzelimpulses (K) läßt sich das Tor öffnen und bleibt dann solange geöffnet, wie der Schalter betätigt bzw. die Zeitschaltuhr aktiviert ist.

Bei geöffnetem Tor sind sämtliche Bedienfunktionen gesperrt. Nach dem Loslassen des Schalters bzw. nach Ablauf der voreingestellten Uhrzeit werden die Bedieneinrichtungen erneut freigegeben und man kann das Schließen des Tores betätigen.

Falls Mikroschalter 9 auf ON gesetzt ist (Aktivierung einer Verzögerungszeit vor dem automatischen Schließen), schließt das Tor nach dem Ausschalten des Schalters bzw. nach Ablauf der Uhrzeit automatisch.

EURO11 - EURO11CRX

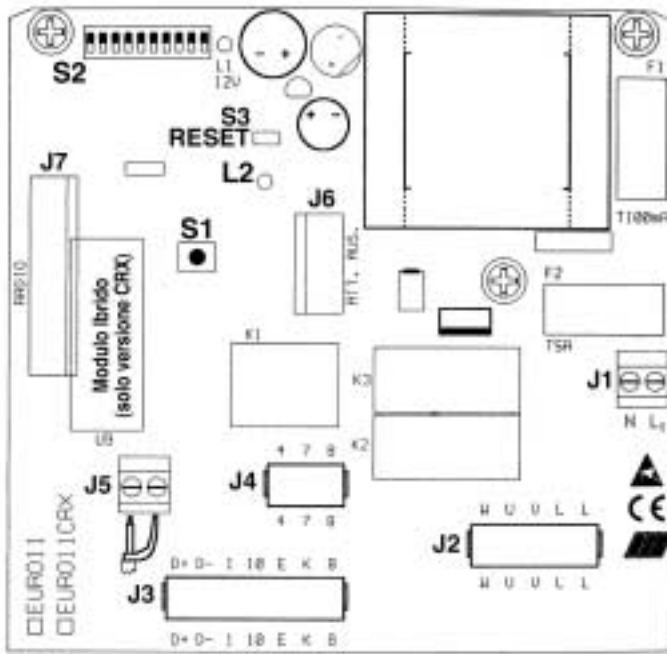

EURO22 - EURO22CRX

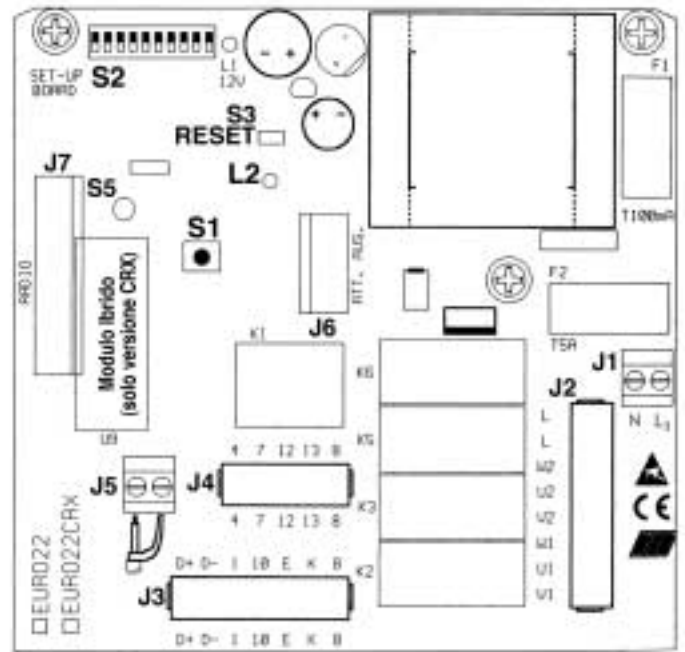

EURO11FE - EURO11FECRX

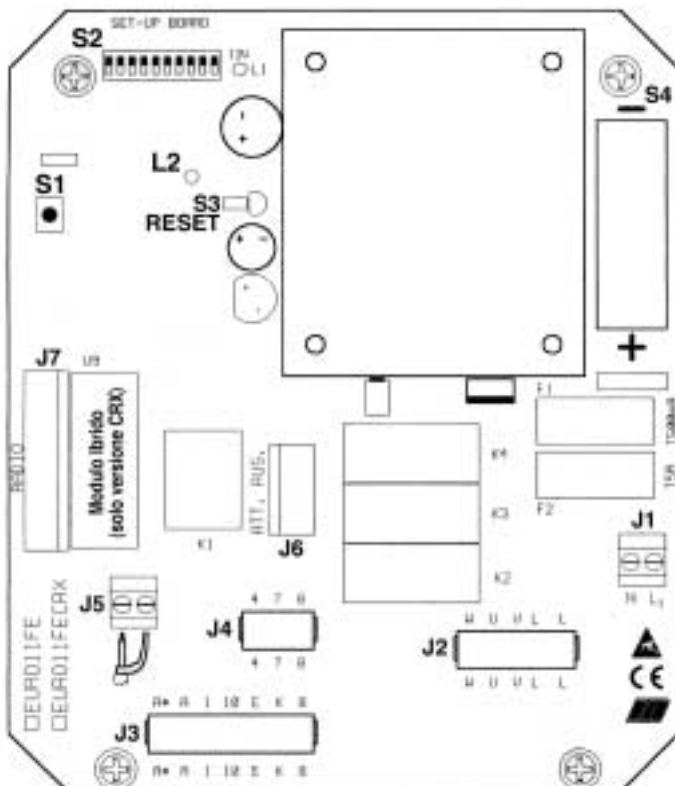

EURO22FE - EURO22FECRX

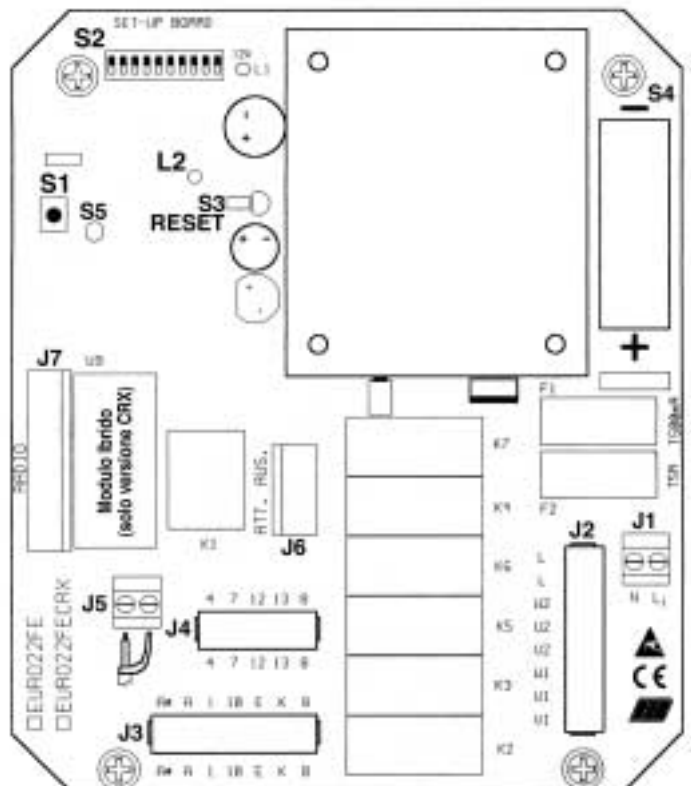

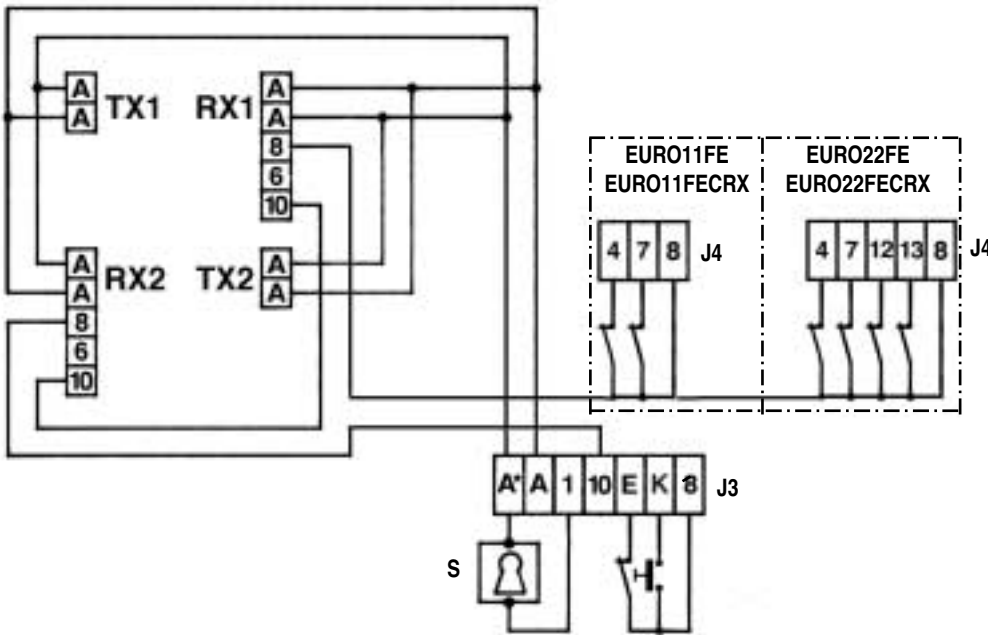
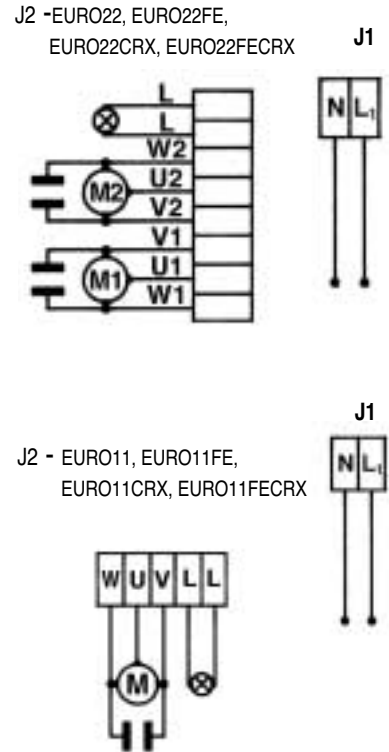
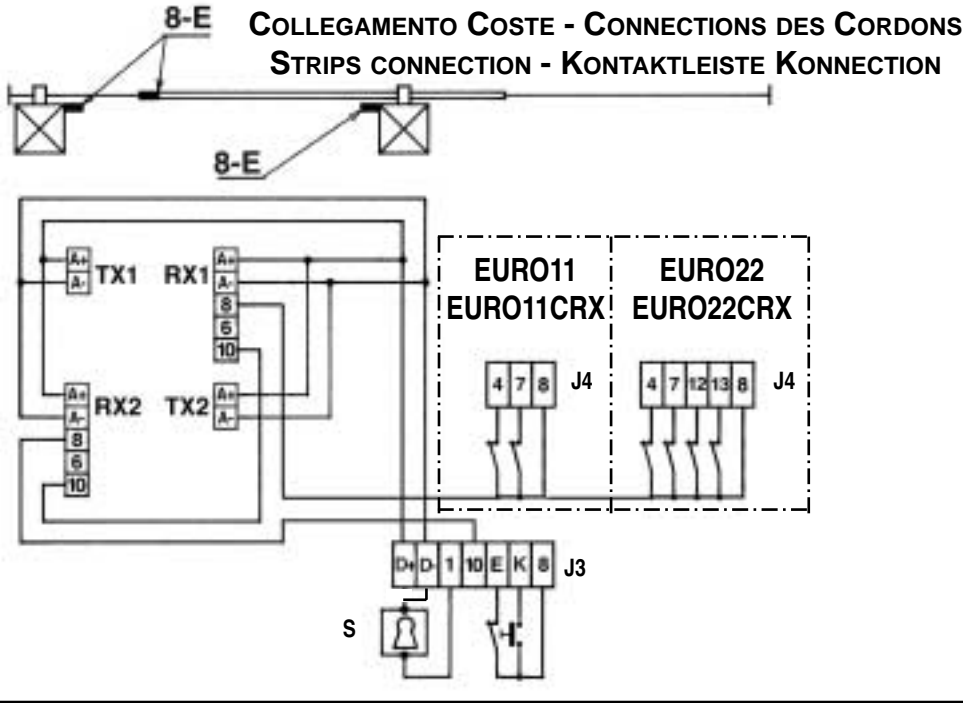

- RX1-TX1 = FOTOCELLULE ESTERNE
= Cellules pour l'exterieur
= External photoelectric cells
= Photozelle-Außenseitig
- RX2-TX2 = FOTOCELLULE INTERNE
= Cellules pour l'interieur
= Internal photoelectric cells
= Photozelle-Innenseitig
- S = Elettroserratura 12Vac
= Electroserrure 12Vac
= Electrolock 12Vac
= Elektroschloß 12Vac



- Dichiariamo sotto la nostra responsabilità che questa apparecchiatura è conforme alle seguenti norme e Direttive:

- Declare under our responsibility that the product is conform to the following standards:

- Cet appareil se conforme aux normes suivantes:

- Dieses Gerät entspricht den folgenden Normen:

UNI8612	1989	ENV 50140	1994
EN50081-1	1997	ENV 50141	1993
EN50082-1	1992	EN 55104	1995
EN 300 683	1995	EN 61000-4-2	1995
EN 300 220-1		EN 61000-4-4	1995
EN60335-1 II Ed.	1995	EN 55014	1993
		EN 61000-3-2	1993
EN 55022	1995	EN 61000-3-3	1994
IEC 1000-4-4	1995	EN60555-2	1988
EN 61000-4-5	1995	EN60555-3	1989
EN 61000-4-11	1994		

Come richiesto dalle seguenti Direttive
Comme demandé par les suivantes Directives
As requested by the following Directives
Gemaß den folgenden Richtlinien
EC 89/336
EC 92/31
EC 93/68
EC 73/23



La presente macchina non può funzionare in modo indipendente ed è destinata ad essere incorporata in un impianto costituito da ulteriori elementi. Rientra perciò nell'Art. 4 paragrafo 2 della Direttiva 89/392/CEE (Macchine) e successive modifiche, per cui segnaliamo il divieto di messa in servizio prima che l'impianto sia stato dichiarato conforme alle disposizioni della Direttiva

**COMPANY
WITH QUALITY SYSTEM
CERTIFIED BY DNV
=ISO 9001/2000=**



25014 CASTENEDOLO (BS)-ITALY
Via Matteotti, 162
Telefono ++39.030.2130811
Fax ++39.030.21308279 - 21308278
<http://www.ribind.it> - email: ribind@ribind.it

Il Presidente