

SCHEDA RISCALDATORE per EUROBAR

versione software V0.7 o successive

FICHE RECHAUFFEUR pour EUROBAR

version logiciel V0.7 ou successives

HEATER CARD for EUROBAR

software version V0.7 or more recent

HEIZKARTE für EUROBAR

Software Version V0.7 oder folgende

TARJETA CALEFACTOR para EUROBAR

Versión del software V0.7 o sucesivas

Cod. ACQ9097 (230V 50-60Hz)

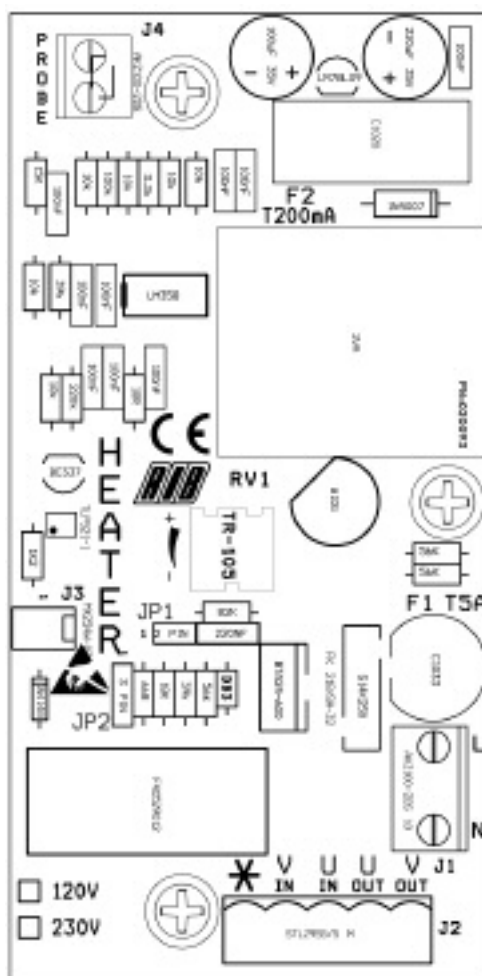

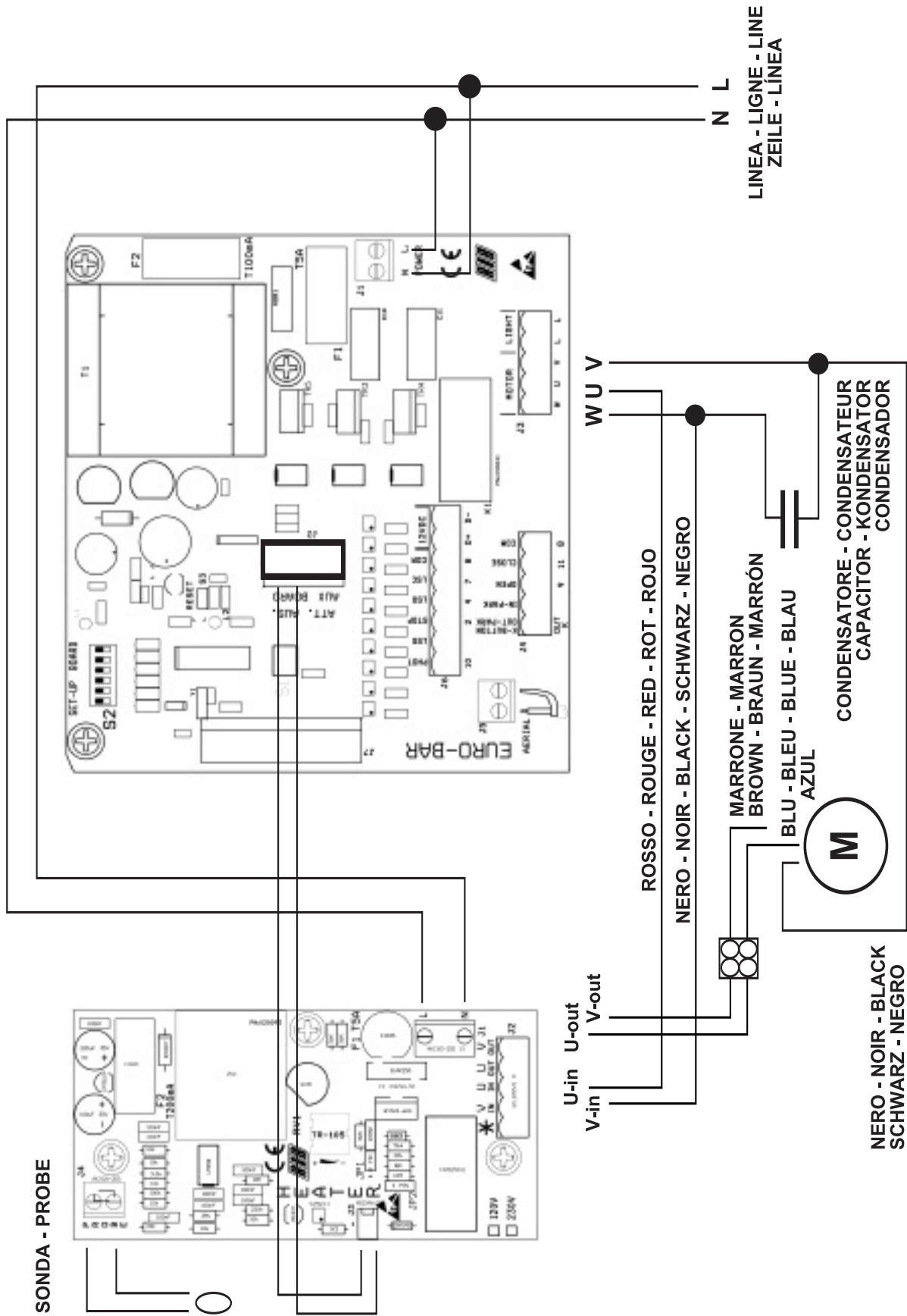

La scheda di riscaldamento motore è un dispositivo utilizzato in climi particolarmente rigidi per evitare il blocco per gelo del motoriduttore.

Questo dispositivo si attiva automaticamente in qualunque posizione si trovi la barriera (aperta, chiusa o in altra posizione), ma solo se l'asta è ferma da almeno 3 minuti, senza che sia stata comandata alcuna movimentazione, e solo se la temperatura ambiente (rilevata dal sensore di temperatura PROBE) è inferiore a 0°C.

Quando la barriera è in movimento la scheda di riscaldamento è disattiva.

CONFIGURAZIONE

La scheda EUROBAR deve essere:

- programmata con versione software V0.7 o successive
- con l'interruttore DIP6 in posizione ON per abilitare la gestione scheda riscaldatore.

Tramite i jumper JP1 e JP2 selezionare sulla scheda riscaldatore il tipo di motore come descritto nella tabella sottostante.

	RAPID PARK	RAPID S	RAPID N	NORMAL	
Jumper JP1					
Jumper JP2					TEMPERATURE
Trimmer min.	200mA 25V	300mA 70V	300mA 70V	200mA 70V	-5°C ÷ 0°C
Trimmer med.	300mA 35V	380mA 80V	380mA 80V	300mA 80V	-10°C ÷ -5°C
Trimmer max.	1.0A 115V	850mA 150V	850mA 150V	600mA 150V	-30°C ÷ -10°C

FISSAGGIO

Tramite le viti a corredo, fissare la scheda di riscaldamento all'interno del coperchio plastico che contiene anche la scheda di pilotaggio motore EUROBAR, come rappresentato in fotografia e nello schema elettrico.

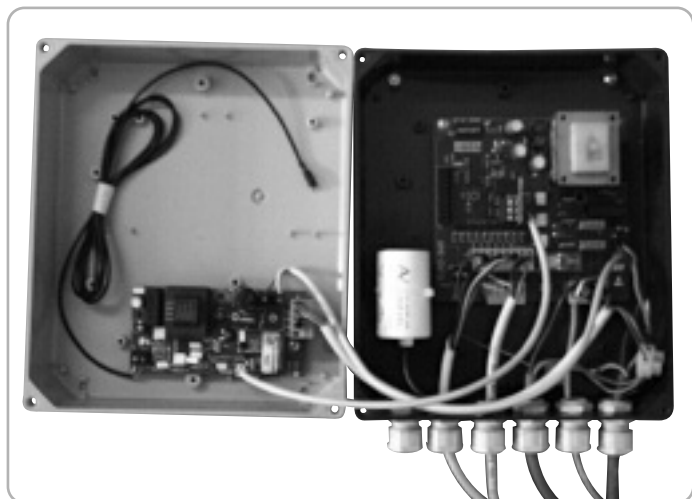

COLLEGAMENTI

- 1 - Togliere tensione di alimentazione.
- 2 - Collegare il cavo bi-polare CEL1563, fornito a corredo, dal morsetto J1 di alimentazione della scheda riscaldatore BC09092 al morsetto J1 di alimentazione della scheda EUROBAR.
- 3 - Collegare il cavo quadri-polare CEL1562, fornito a corredo, dal morsetto J2 della scheda riscaldatore.

J2 VIN	filo NERO
J2 UIN	filo ROSSO
J2 UOUT	filo BLU
J2 VOUT	filo MARRONE

 Al morsetto J3 della scheda EUROBAR

J3 W	filo NERO
J3 U	filo ROSSO

Alle linee motore

Linea BLU MOTORE filo BLU

Linea MARRONE MOTORE filo MARRONE

- 4 - Collegare la linea motore NERO MOTORE al morsetto J3 V della scheda EUROBAR.
- 5 - Collegare il condensatore motore ai morsetti J3 V e W della scheda EUROBAR.
- 6 - Inneastare la scheda CEL1561 nel connettore J2 della scheda EUROBAR, quindi inserire il relativo cavetto con connettore nella presa J3 della scheda di riscaldamento.

ATTENZIONE: Il cavo sonda di temperatura è da collegare al morsetto J4 PROBE della scheda riscaldatore SOLO DOPO aver terminato la procedura di TARATURA E VERIFICA. Infatti con il cavo sonda di temperatura scollegato è possibile verificare il funzionamento della scheda riscaldatore anche a temperature ambiente superiori a 0°C.

TARATURA E VERIFICA

Per eseguire la taratura e verifica del funzionamento della scheda riscaldatore, è necessario utilizzare un multimetro (tester) impostato su Vac con fondo scala di almeno 300Vac.

- 1 - Assicurarsi che il cavo sonda di temperatura NON sia collegato al morsetto J4 PROBE della scheda riscaldatore. Questo permette di effettuare la procedura di TARATURA E VERIFICA della scheda riscaldatore anche con temperature superiori a 0°C.
- 2 - Posizionare il trimmer RV1 delle scheda riscaldatore al minimo (ruotare in senso antiorario).
- 3 - Alimentare l'intero impianto.
- 4 - Verificare la corretta movimentazione della barriera (APRE/STOP/CHIUDE).
- 5 - Chiudere la barriera.
- 6 - Dopo essere trascorsi circa 3 minuti ad asta ferma (o dopo aver effettuato un reset della scheda EUROBAR mediante chiusura del jumper S3) la scheda di riscaldamento si attiva. Collegare un multimetro al morsetto J2 V-OUT e U-OUT della scheda riscaldatore per leggere la tensione di riscaldamento. Ruotate il trimmer ricercando il valore di tensione di riscaldamento in base al tipo di barriera ed alla temperatura ambiente così come indicato nella tabella sottostante.
- 7 - Verificare nuovamente (a partire dalla condizione di scheda riscaldatore attiva) la corretta movimentazione della barriera (APRE/STOP/CHIUDE).
- 8 - Togliere tensione di alimentazione.
- 9 - Collegare il cavo sonda di temperatura al morsetto J4 PROBE della scheda riscaldatore.
- 10 - Alimentare l'intero impianto.

ATTENZIONE: per un funzionamento ottimale, il sensore (fissato all'estremità del cavo sonda di temperatura) dovrebbe essere posizionato al di fuori del contenitore plastico contenete scheda Riscaldatore ed scheda EUROBAR, in modo da rilevare con maggiore esattezza la temperatura ambiente.

CARATTERISTICHE TECNICHE

Umidità	<95% Senza Condensazione
Tensione di alimentazione	230Vac 50-60 Hz (cod. ACQ9097)
Assorbimento scheda a vuoto	12mA
Peso apparecchiatura	0,25 Kg
Ingombro	117x58x35 mm

La fiche de réchauffement moteur est un dispositif utilisé dans des climats particulièrement rigides pour éviter un blocage dû au gel du motoréducteur.

Ce dispositif se met automatiquement en marche avec la barrière dans n'importe quelle position (ouverte, fermée ou dans une autre position) mais seulement si la tige est à l'arrêt depuis au moins 3 minutes sans qu'elle ait été commandée par aucun mouvement et seulement si la température ambiante (relevée par le détecteur de température PROBE) est inférieure à 0°C.

Quand la barrière est en mouvement, la fiche de réchauffement est désactivée.

CONFIGURATION

La fiche EUROBAR doit être :

- programmée avec la version logiciel V0.7 ou successive
- avec l'interrupteur DIP6 en position ON pour habilitier la gestion fiche réchauffeur.

A l'aide des jumpers JP1 et JP2, sélectionner sur la fiche réchauffeur, le type de moteur comme décrit dans le tableau ci-dessous.

	RAPID PARK	RAPID S	RAPID N	NORMAL	
Jumper JP1					TEMPERATURES
Jumper JP2					
Trimmer min.	200mA 25V	300mA 70V	300mA 70V	200mA 70V	-5°C ÷ 0°C
Trimmer med.	300mA 35V	380mA 80V	380mA 80V	300mA 80V	-10°C ÷ -5°C
Trimmer max.	1.0A 115V	850mA 150V	850mA 150V	600mA 150V	-30°C ÷ -10°C

FIXATION

A l'aide des vis fournies, fixer la fiche de réchauffement à l'intérieur du couvercle plastique qui contient aussi la fiche de pilotage moteur EUROBAR, comme représenté sur la photographie et sur le schéma électrique.

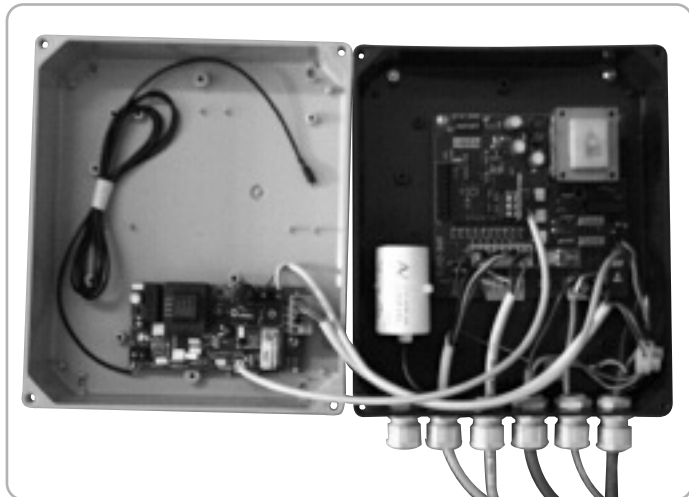

RACCORDEMENTS

- 1 - Couper la tension d'alimentation.
- 2 - Raccorder le câble bipolaire CEL1563 fourni, de la borne d'alimentation J1 de la fiche réchauffeur BC09092 à la borne d'alimentation J1 de la fiche EUROBAR.
- 3 - Raccorder le câble quadripolaire CEL1562 fourni, de la borne J2 de la fiche réchauffeur.

J2 VIN	fil NOIR
J2 UIN	fil ROUGE
J2 UOUT	fil BLEU
J2 VOUT	fil MARRON

A la borne J3 de la fiche EUROBAR

J3 W fil NOIR

J3 U fil ROUGE

Aux lignes moteur

Ligne BLEUE MOTEUR fil BLEU

Ligne MARRON MOTEUR fil MARRON

- 4 - Raccorder la ligne moteur NOIR MOTEUR à la borne J3 V de la fiche EUROBAR.
- 5 - Raccorder le condensateur moteur aux bornes J3 V et W de la fiche EUROBAR.
- 6 - Enclencher la fiche CEL1561 dans le connecteur J2 de la fiche EUROBAR, insérer alors le petit câble correspondant avec un connecteur dans la prise J3 de la fiche de réchauffement.

ATTENTION: Le câble sonde de température doit être raccordé à la borne J4 PROBE de la fiche réchauffement SEULEMENT APRES avoir terminé la procédure d'ETALONNAGE ET DE VERIFICATION. En effet, quand le câble sonde de température est débranché, il est possible de vérifier le fonctionnement de la fiche de réchauffement même quand la température ambiante est supérieure à 0°C.

ETALONNAGE ET VERIFICATION

Pour effectuer l'étalonnage et la vérification du fonctionnement de la fiche réchauffeur, il est nécessaire d'utiliser un multimètre (testeur) inséré sur Vac avec une limite supérieure d'au moins 300Vac.

- 1 - S'assurer que le câble sonde de température NE soit PAS raccordé à la borne J4 PROBE de la fiche réchauffeur. Ceci permet la procédure d'ETALONNAGE ET DE VERIFICATION de la fiche réchauffeur même avec des températures supérieures à 0°C.
- 2 - Positionner le trimmer RV1 de la fiche réchauffeur au minimum (tourner dans le sens contraire des aiguilles d'une montre).
- 3 - Alimenter toute l'installation.
- 4 - Vérifier le mouvement correct de la barrière (OUVRE/STOP/FERME).
- 5 - Fermer la barrière.
- 6 - Une fois que 3 minutes avec la tige à l'arrêt se sont écoulées (ou après avoir effectué un reset de la fiche EUROBAR à l'aide de la fermeture du jumper S3) la fiche de réchauffement se met en marche. Brancher un multimètre à la borne J2 V-OUT et U-OUT de la fiche réchauffeur pour lire la tension de réchauffement. Tourner le trimmer en recherchant la valeur de tension de réchauffement sur la base du type de barrière et de la température ambiante comme indiqué dans le tableau ci-dessous.
- 7 - Vérifier de nouveau (à partir de la condition de fiche de réchauffement active) le mouvement correct de la barrière (OUVRE/STOP/FERME).
- 8 - Couper la tension d'alimentation.
- 9 - Raccorder le câble sonde de température à la borne J4 PROBE de la fiche réchauffeur.
- 10 - Alimenter toute l'installation.

ATTENTION: pour un fonctionnement optimal, le détecteur (fixé à l'extrémité du câble sonde de température) devrait être positionné en dehors du conteneur plastique qui contient la fiche Réchauffeur et la fiche EUROBAR de façon à relever la température ambiante de manière plus exacte.

CARACTERISTIQUES TECHNIQUES

Humidité	<95% Sans condensation
Tension d'alimentation	230Vac 50-60 Hz (code ACQ9097)
Absorption fiche à vide	12mA
Poids appareillage	0,25 Kg
Encombrement	117x58x35 mm

The heater card is a device useful in intense cold places to prevent the motor from getting stuck because of the frost. This device activates itself automatically when the environment temperature (measured by the temperature sensor cable, PROBE) is less than 0°C, but only in case of the boom arm is still since at least 3 minutes without receiving any movement command.

While the barrier is working the heater card is not activated.

SET UP

The EUROBAR control board must be:

- programmed with a [software version V0.7](#) or more recent
 - the switch [DIP6](#) in the [ON position](#) enable the control of the heater card
- By the jumpers JP1 and JP2 on the heater card, select the barrier motor according to the chart below.

	RAPID PARK	RAPID S	RAPID N	NORMAL	
Jumper JP1					
Jumper JP2					TEMPERATURE
Trimmer min.	200mA 25V	300mA 70V	300mA 70V	200mA 70V	-5°C ÷ 0°C
Trimmer med.	300mA 35V	380mA 80V	380mA 80V	300mA 80V	-10°C ÷ -5°C
Trimmer max.	1.0A 115V	850mA 150V	850mA 150V	600mA 150V	-30°C ÷ -10°C

INSTALLATION

Thanks to the screws provided, fix the heater card into the cover of the plastic box that contains also the EUROBAR control board, like represented in the photo and the electric scheme.

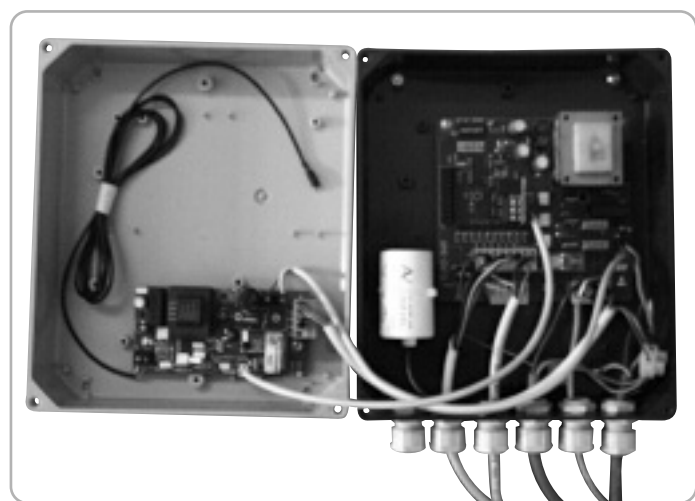

CONNECTIONS

- 1 - Switch off the main power.
- 2 - Connect the two-core cable CEL1563, supplied, from the terminal block J1 necessary to give the power supply to the BC09092 to the terminal block J1 of the EUROBAR control board.
- 3 - Connect the four-core cable CEL1562, supplied, from the connector J2 of the heater card.
 - J2 VIN BLACK wire
 - J2 UIN RED wire
 - J2 UOUT BLU wire
 - J2 VOUT BROWN wire

To the connector J3 of EUROBAR control board

 - J3 W BLACK wire
 - J3 U RED wire

To the motor wires

 - BLU MOTOR wire BLU wire
 - BROWN MOTOR wire BROWN wire

- 4 - Connect the BLACK MOTOR wire to the connector J3 V of the EUROBAR control board.
- 5 - Connect the motor capacitor to the connectors J3 V and W of the EUROBAR control board.
- 6 - Insert the card CEL1561 into the pin header J2 of the EUROBAR control board, than insert his cable into the connector J3 of the heater card.

PLEASE NOTE: the temperature sensor PROBE must be connected to the terminal block J4 PROBE of the heater card ONLY AFTER the end of the TRIMMING AND VERIFYING procedure. In fact, with the temperature sensor cable unconnected is possible to verify the heater card working even if the environment temperature is higher than 0°C.

TRIMMING AND VERIFYING

To trim and verify the heater card working, is necessary make use of a multimeter (tester) set on Vac with a range up to at least 300Vac.

- 1 - Check that the temperature sensor cable be NOT connected to the terminal block J4 PROBE of the heater card. It permits to verify the heater card working even if the environment temperature is higher than 0°C.
- 2 - Turn the trimmer RV1 of the heater card to the minimum (turn it anti-clockwise).
- 3 - Switch on the main power.
- 4 - Check the barrier movement (OPEN/STOP/CLOSE).
- 5 - Close the boom.
- 6 - After 3 minutes with the boom still (or after a EUROBAR control board reset made by a jumper S3 quick closing) the heater card activates itself. Connect the multimeter to the connector J2 V-OUT and U-OUT of the heater card to read the heating voltage. Turn the trimmer to select the voltage value in according with the barrier and the environment temperature like indicated in the chart below.
- 7 - Check again (starting from the heater card active state) the barrier movement (OPEN/STOP/CLOSE).
- 8 - Switch off the main power.
- 9 - Connect the temperature sensor cable to the terminal block J4 PROBE of the heater card.
- 10 - Switch on the main power.

PLEASE NOTE: for an optimal functioning, the temperature sensor (fixed to the end of the temperature sensor cable) has to be positioned outside from the plastic box that contains the EUROBAR control board and the heater card, in this manner the environment temperature measuring will be more accurate and precise.

TECHNICAL SPECIFICATIONS

Humidity	<95% without condensation
Power supply voltage	230Vac 50-60 Hz (code ACQ9097)
Absorbtiom	12mA
Weight	0,25 Kg
Volume	117x58x35 mm

Die Heizkarte, die den Motor erwärmt ist für Gebiete bestimmt, wo sehr kalte Temperaturen herrschen. Sie wird dafür eingesetzt, damit das Untersetzgetriebe des Motors im Falle von Frost und Kälte nicht geblockt wird.

Diese Vorrichtung aktiviert sich automatisch und zwar in jeglicher Position, in der sich die Schranke befindet (offen, geschlossen oder in einer anderen Position), jedoch nur wenn die Absperrstange mindestens 3 Minuten lang in Ruheposition steht, ohne, dass irgendwelche Befehle für eine Bewegung gegeben werden, und nur bei (vom Temperatursensor ROBE) ermittelten Temperaturen, die unter 0°C liegen.

Während der Bewegung der Schranke ist die Heizkarte nicht aktiv.

KONFIGURATION

Die Karte EUROBAR muss:

- mit der Version Software V0.7 oder folgende programmiert werden;
- der Schalter DIP6 muss auf Position ON stehen, damit die Heizkarte für ihre Funktion befähigt wird.

Mittels Jumper JP1 und JP2 auf der Heizkarte den Motortyp auswählen, gemäß unten aufgeführter Tabelle.

	RAPID PARK	RAPID S	RAPID N	NORMAL	
Jumper JP1					
Jumper JP2					TEMPERATUREN
Trimmer min.	200mA 25V	300mA 70V	300mA 70V	200mA 70V	-5°C ÷ 0°C
Trimmer med.	300mA 35V	380mA 80V	380mA 80V	300mA 80V	-10°C ÷ -5°C
Trimmer max.	1.0A 115V	850mA 150V	850mA 150V	600mA 150V	-30°C ÷ -10°C

FIXIERUNG

Mit den in der Ausführung mitgelieferten Schrauben, die Karte intern des Gehäusedeckels aus Plastik, wo auch die Motor-Steuerkarte EUROBAR ihren Sitz hat, festschrauben, wie auf dem Bild und auf dem Elektroschema dargestellt.

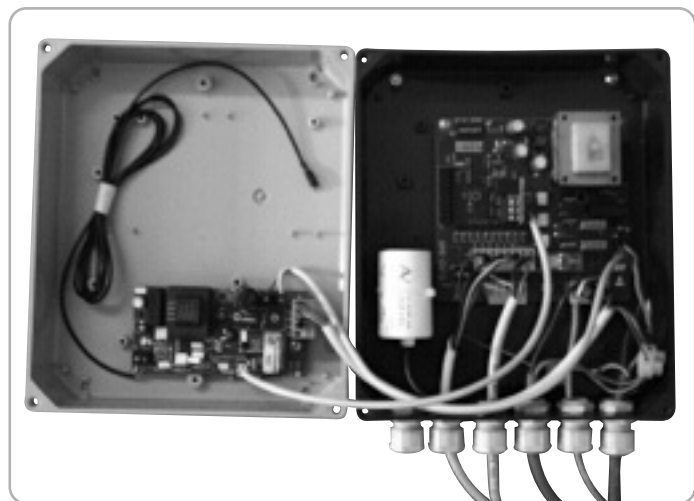

ANSCHLÜSSE

- 1 - Stromspannung abnehmen.
- 2 - Anschluss des in der Ausstattung mitgelieferte Zweipool-Kabels CEL1563, von Klemme J1 der Heizkarten-Speisung BC09092 an Klemme J1 der Speisung für die Karte EUROBAR.
- 3 - Anschluss des in der Ausstattung mitgelieferte Vierpool-Kabels CEL1562, von Klemme J2 der Heizkarte.

J2 VIN	SCHWARZER Draht
J2 UIN	ROTER Draht
J2 UOUT	BLAUER Draht

J2 VOUT	BRAUNER Draht
An Klemme J3 der Karte EUROBAR	
J3 W	SCHWARZER Draht
J3 U	ROTER Draht
An die Leitung für den Motor	

Leitung MOTOR BLAU	BLAUER Draht
Leitung MOTOR BRAUN	BRAUNER Draht

- 4 - Die Motor Leitung MOTOR SCHWARZ an die Klemme J3 V der Karte EUROBAR anschließen.
- 5 - Den Motorkondensator an die Klemmen J3 V und W der Karte EUROBAR anschließen.
- 6 - Die Karte CEL1561 im Verbinder J2 der Karte EUROBAR einstecken, dann den relativen Draht mit dem Verbinder zur Steckdose J3 der Heizkarte zuschalten.

ACHTUNG: Das Kabel Temperatursonde ist an die Klemme J4 PROBE der Heizkarte anzuschließen, dies jedoch erst NACHDEM die EICHPROZEDUR UND KONTROLLE abgeschlossen ist. Mit dem nicht angeschlossenen Kabel der Temperatursonde, hat man die Möglichkeit, die Funktionstüchtigkeit der Heizkarte zu überprüfen, dies auch bei Temperaturen über 0°C.

EICHUNG UND KONTROLLE

Für die Ausübung der Eichung und Kontrolle der Funktionstüchtigkeit der Heizkarte, muss man sich mit einem Vielfachmessgerät (Tester) behelfen, eingestellt auf Vac mit einer Skala von mindestens 300Vac.

- 1 - Überprüfen, dass das Kabel der Temperatursonde NICHT an die Klemme J4 PROBE der Heizkarte angeschlossen ist. Dies ermöglicht die EICHUNG UND KONTROLLE der Heizkarte auch bei Temperaturen, die über 0°C liegen.
- 2 - Den Trimmer RV1 der Heizkarte auf den Minimumstand positionieren (im Anti-Uhrzeigersinn drehen).
- 3 - Die gesamte Anlage speisen.
- 4 - Die korrekte Bewegung der Schranke überprüfen (ÖFFNE STOP/STOP/SCHLIESSE).
- 5 - Die Schranke schließen.
- 6 - Nach zirka 3 Minuten bei Schrankenstillstand (oder nach einem erfolgten Reset der Karte EUROBAR mittels Schließung des Jumper S3) aktiviert sich die Heizkarte. Ein Vielfachmessgerät für die Wiedergabe der Heizungsspannung an die Klemme J2 V-OUT und U-OUT der Heizkarte anschließen. Den Trimmer drehen und den Heizungsspannungswert je nach Schrankentyp und Temperatur gemäß unten angegebener Tabelle regulieren.
- 7 - Erneut (bei aktiver Heizkarten Kondition) die korrekte Ausführungsbewegung der Schranke (ÖFFNE STOP/STOP/SCHLIESSE) überprüfen.
- 8 - Stromspannung abnehmen.
- 9 - Das Kabel der Temperatursonde an die Klemme J4 PROBE der Heizkarte anschließen.
- 10 - Die gesamte Anlage speisen.

ACHTUNG: für eine optimale Funktionierung sollte der Sensor (fixiert an der Extremität des Kabels der Temperatursonde) außerhalb des Plastik Behälters, Sitz der Heizkarte und Karte EUROBAR positioniert sein, dies für eine präzisere Ermittlung der Temperatur.

TECHNISCHE EIGENSCHAFTEN

Feuchtigkeit	<95% Ohne Kondensation
Stromspannung	230Vac 50-60 Hz (Kode ACQ9097)
Absorption Karte leer/Ruheposition	12mA
Gewicht der Apparatur	0,25 Kg
Maße	117x58x35 mm

La tarjeta de calefacción del motor es un dispositivo utilizado en climas particularmente rígidos para evitar el bloqueo del motoreductor debido al hielo.

Este dispositivo se activa automáticamente en cualquier posición se encuentre la barrera (abierta, cerrada o en otra posición), pero sólo si la barra se encuentra parada por al menos 3 minutos sin que se haya comandado otro desplazamiento, y sólo si la temperatura ambiental (relevada por el sensor de temperatura PROBE) es inferior a 0°C. Cuando la barrera está en movimiento la tarjeta de calefacción está desactivada.

CONFIGURACIÓN

La tarjeta EUROBAR tiene que ser:

- programada con versión del software V0.7 o sucesivas.
- con el interruptor DIP6 en posición ON para habilitar la gestión de la tarjeta del calefactor.

A través de los jumper JP1 u JP2 seleccionar, en la tarjeta del calefactor, el tipo de motor como se describe en la tabla de abajo.

	RAPID PARK	RAPID S	RAPID N	NORMAL	
Jumper JP1					
Jumper JP2					TEMPERATURAS
Trimmer min.	200mA 25V	300mA 70V	300mA 70V	200mA 70V	-5°C ÷ 0°C
Trimmer med.	300mA 35V	380mA 80V	380mA 80V	300mA 80V	-10°C ÷ -5°C
Trimmer max.	1.0A 115V	850mA 150V	850mA 150V	600mA 150V	-30°C ÷ -10°C

FIJACIÓN

Por medio de los tornillos en dotación, fijar la tarjeta de calefacción en el interior de la tapa plástica que contiene además la tarjeta de pilotaje del motor EUROBAR, como ilustrado con fotografía y en el esquema eléctrico.

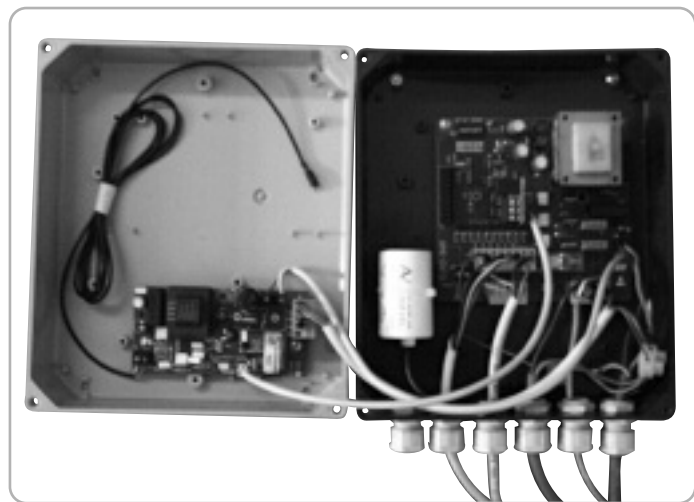

CONEXIONES

- 1 - Quitar la tensión de alimentación.
 - 2 - Conectar el cable bipolar CEL1563, en dotación, desde el borne J1 de alimentación de la tarjeta del calefactor BC09092 hasta el borne J1 de alimentación de la tarjeta EUROBAR.
 - 3 - Conectar el cable cuadripolar CEL1562, en dotación, desde el borne J2 de la tarjeta del calefactor.
 - J2 VIN hilo NEGRO
 - J2 UIN hilo ROJO
 - J2 UOUT hilo AZUL
 - J2 VOUT hilo MARRÓN
- Al borne J3 de la tarjeta EUROBAR

J3 W hilo NEGRO

J3 U hilo ROJO

A las líneas del motor

Línea AZUL MOTOR hilo AZUL

Línea MARRÓN MOTOR hilo MARRÓN

- 4 - Conectar la línea NEGRO MOTOR al borne J3 V de la tarjeta EUROBAR.
- 5 - Conectar el condensador del motor a los bornes J3 V y W de la tarjeta EUROBAR.
- 6 - Insertar la tarjeta CEL1561 en el conector J2 de la tarjeta EUROBAR, luego insertar el relativo cablecillo con conector en la toma J3 de la tarjeta de calefacción.

CUIDADO: El cable sonda de temperatura se debe conectar al borne J4 PROBE de la tarjeta del calefactor SÓLO DESPUÉS de haber terminado el procedimiento de CALIBRADO Y CONTROL. En efecto, con el cable sonda de temperatura desconectado es posible controlar el funcionamiento de la tarjeta del calefactor incluso a temperaturas ambientales superiores a 0°C.

CALIBRADO Y CONTROL

Para realizar el calibrado y el control del funcionamiento de la tarjeta del calefactor, es necesario utilizar un multímetro (tester) configurado en Vac con fondo escala de por lo menos 300Vac.

- 1 - Asegurarse de que el cable sonda de temperatura NO esté conectado al borne J4 PROBE de la tarjeta del calefactor. Esto permite el procedimiento de CALIBRADO Y CONTROL de la tarjeta del calefactor incluso con temperaturas superiores a 0°C.
- 2 - Posicionar el trimmer RV1 de las tarjetas del calefactor al mínimo (girar en sentido antihorario).
- 3 - Alimentar toda la instalación.
- 4 - Controlar el correcto desplazamiento de la barrera (ABRE/STOP/CIERRA).
- 5 - Cerrar la barrera.
- 6 - Después de haber transcurridos 3 minutos con la barra parada (o después de haber efectuado un reset de la tarjeta EUROBAR mediante el cierre del jumper S3) la tarjeta de calefacción se activa. Conectar un multímetro en el borne J2 V-OUT y U-OUT de la tarjeta del calefactor para leer la tensión de calefacción. Girar el trimmer buscando el valor de tensión de calefacción en base al tipo de barrera y a la temperatura ambiental, así como se indica en la tabla de abajo.
- 7 - Controlar de nuevo (a partir de la condición de tarjeta de calefacción activa) el correcto desplazamiento de la barrera (ABRE/STOP/CIERRA).
- 8 - Quitar tensión de alimentación.
- 9 - Conectar el cable sonda de temperatura al borne J4 PROBE de la tarjeta del calefactor.
- 10 - Alimentar toda la instalación.

CUIDADO: para un óptimo funcionamiento, el sensor (fijado en la extremidad del cable sonda de temperatura) debería ser posicionado fuera del contenedor de plástico que contiene la tarjeta Calefactor y la tarjeta EUROBAR, en modo de relevar con mayor exactitud la temperatura ambiental.

CARACTERÍSTICAS TÉCNICAS

Humedad	<95% Sin Condensación
Tensión de alimentación	230Vac 50-60 Hz (cód. ACQ9097)
Absorción tarjeta en vacío	12mA
Peso del equipo	0,25 Kg
Dimensiones	117x58x35 mm

SCHEDA RISCALDATORE PER EUROBAR

Scrivete problemi e
suggerimenti a
Quality@ribind.it

Pour problèmes
et suggestions
contactez-nous à
Quality@ribind.it

For problems
and suggestions
Contact us at
Quality@ribind.it

Gehen Sie mit uns bei
Problemen oder Fragen
Quality@ribind.it

Para problemas
y sugerencias
contacte nos
Quality@ribind.it



MADE IN ITALY

Questo prodotto è stato completamente progettato e costruito in Italia · Ce produit a été complètement développé et fabriqué en Italie · This product has been completely developed and built in Italy · Dieses Produkt wurde komplett in Italien entwickelt und hergestellt · Artículo totalmente proyectado y producido en Italia

COMPANY
WITH QUALITY SYSTEM
CERTIFIED BY DNV
=ISO 9001/2000=

RIB® 25014 CASTENEDOLO (BS)-ITALY
Via Matteotti, 162
Telefono +39.030.2135811
Telefax +39.030.21358279-21358278
<http://www.ribind.it> - email: ribind@ribind.it
automatismi per cancelli
automatic entry systems

