

HEATER per/for/für KS2

cod. ACQ9094 (230V 50-60Hz) - cod. ACQ9095 (120V 60Hz)

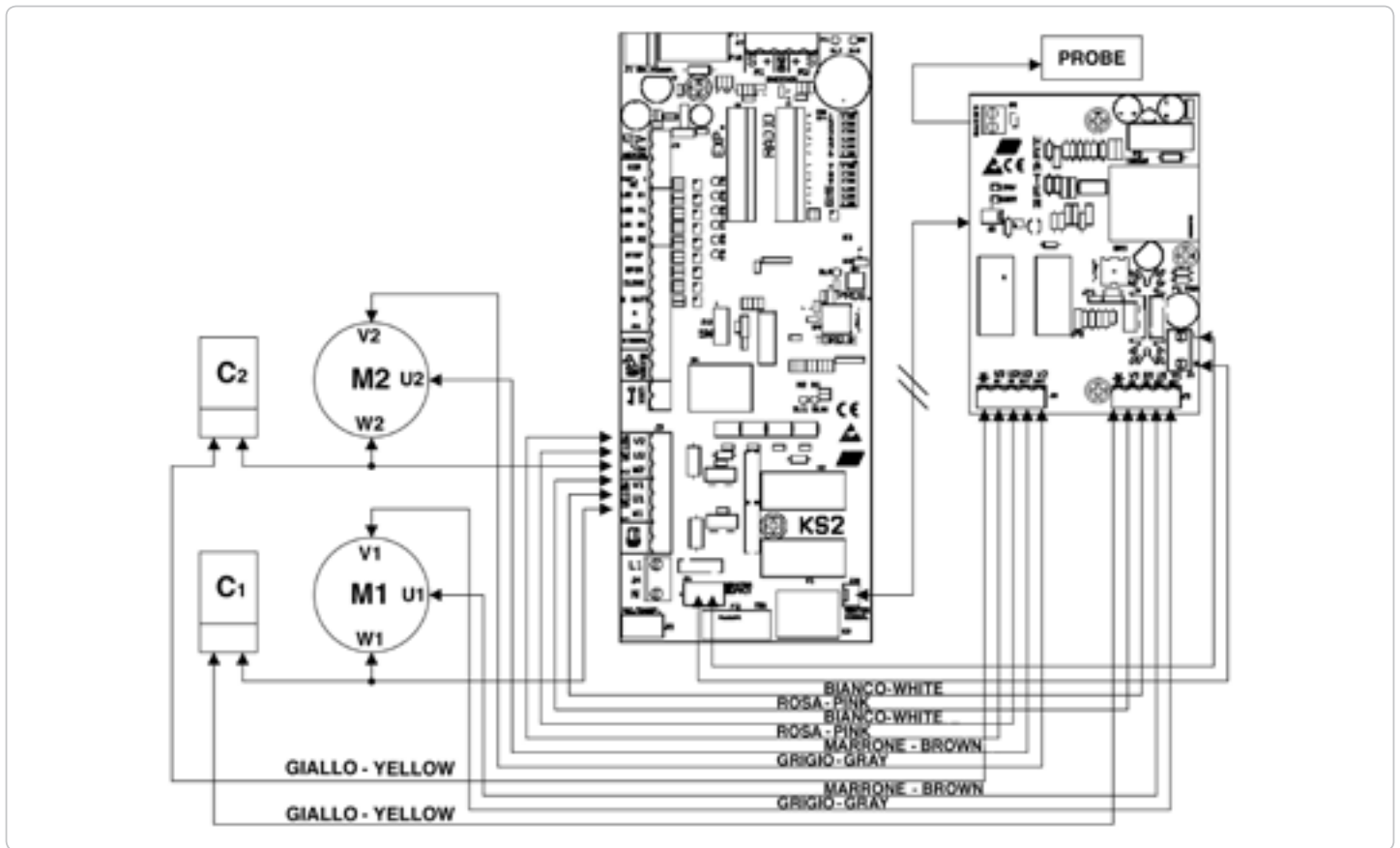

La scheda di riscaldamento motore è un dispositivo utilizzato in climi particolarmente rigidi per evitare il blocco per gelo del motore.

Questo dispositivo si attiva automaticamente a cancello totalmente chiuso ad una temperatura ambiente di circa 0°C (rilevata dal sensore di temperatura PROBE).

Quando il motore è in movimento, o fermo a cancello aperto, il riscaldatore non è attivo.

Solo dopo 5 secondi che il cancello ha completamente chiuso, il riscaldatore si attiva (a condizione che la temperatura ambiente sia inferiore a 0°C).

FISSAGGIO SCHEDA

Tramite i distanziali a corredo, inserirli negli appositi fori di fissaggio sulla piastra metallica all'interno della centralina KS, oppure sul supporto scheda all'interno dei motoriduttori serie K, quindi inserire sugli stessi la scheda riscaldatore.

SETTAGGIO TIPO DI MOTORE UTILIZZATO

Tramite i jumper JP1 e JP2 eseguire il settaggio del tipo di motore utilizzato come descritto nella tabella sottostante.

COLLEGAMENTI

1. Togliere tensione.
2. Rimuovere la protezione sul connettore J6 della scheda KS2.
3. Collegare il cavo con connettore di alimentazione ai morsetti N-L della scheda riscaldatore e quindi inserire il connettore terminale femmina nel connettore J6 precedentemente liberato.

ATTENZIONE: E' molto importante rispettare FASE e NEUTRO di alimentazione che devono corrispondere a FASE e NEUTRO collegati alla scheda KS2.

4. Collegare il cavetto di segnale (in dotazione) nei connettori J10 (3 poli) della scheda KS2 e J3 (2 poli) della scheda riscaldatore.
5. Eseguire il cablaggio tra motore e scheda riscaldatore come indicato in figura.

6. Il sensore di temperatura (PROBE) deve essere collegato solo al termine della taratura.

IMPORTANTE: Per un corretto funzionamento scollegare un polo dei condensatori e collegarlo al morsetto *, se questa operazione non viene eseguita i motori durante il riscaldamento si possono movimentare.

TARATURA DELLA TENSIONE DI RISCALDAMENTO

Per eseguire la taratura bisogna utilizzare un multimetro (tester) impostato su Vac con fondo scala di almeno 300Vac.

1. Assicurarsi che la sonda di rilevamento della temperatura (PROBE) non sia collegata. Questo permette di eseguire la taratura della scheda riscaldatore anche con temperature superiori a 0°C.
2. Portare il trimmer di regolazione sul minimo (ruotare in senso antiorario).

3. Alimentare l'impianto. Dopo 5 secondi il relè sulla scheda riscaldatore si attiverà.

4. Collegare il multimetro ai morsetti V1-OUT e U1-OUT della scheda riscaldatore per leggere la tensione. Ruotate il trimmer ricercando il valore di tensione adatto al motore che state utilizzando seguendo la tabella sottostante.

5. Alimentare l'impianto. Dopo 5 secondi il relè sulla scheda riscaldatore si attiverà.

6. Collegare il multimetro ai morsetti V2-OUT e U2-OUT della scheda riscaldatore per leggere la tensione. Ruotate il trimmer ricercando il valore di tensione adatto al motore che state utilizzando seguendo la tabella sottostante.

ATTENZIONE!

Terminata la taratura, collegare il sensore di temperatura (PROBE).

Posizionare la sonda nelle immediate vicinanze del motore come segue:

Se l'installazione della scheda viene eseguita all'interno dell'abitazione (garage, scantinato ecc...), portare la sonda all'esterno in modo che possa rilevare la temperatura ambiente di lavoro dei motori.

Se la scheda riscaldatore viene posizionata all'esterno, posizionare la sonda in modo che rilevi la temperatura ambiente di lavoro dei motori.

CARATTERISTICHE TECNICHE

Range di temperatura	0±55°C
Umidità	<95% Senza Condensazione
Tensione di alimentazione	230Vac 50-60 Hz (cod. ACQ9094)
Tensione di alimentazione	120Vac 60 Hz (cod. ACQ9095)
Assorbimento scheda a vuoto	12mA
Peso apparecchiatura	0,25 kg
Ingombro	117x58x35 mm

230V-50/60Hz

	KING	MAGIC - PRATIC	IDRO - FLUID	R-ECO	Temperatura
Jumper JP1	<input checked="" type="checkbox"/>	<input checked="" type="checkbox"/>	<input checked="" type="checkbox"/>	<input checked="" type="checkbox"/>	
Jumper JP2	<input type="checkbox"/>	<input type="checkbox"/>	<input type="checkbox"/>	<input type="checkbox"/>	
trimmer min.	72V - 200 mA	75V - 190 mA	75V - 480 mA	70V - 340mA	0 °C ÷ - 5 °C
trimmer mid.	80V - 230 mA	82V - 210 mA	80V - 520 mA	77V - 380mA	- 5 °C ÷ - 10 °C
trimmer max.	150V - 580 mA	155V - 500mA	155V - 1,2A	153V - 920mA	> - 10 °C



The motor HEATER card is used in cold countries to avoid the block for cold of the motor.

This card activate itself automatically with gate completely closed with 0°C temperature (detected with the thermal PROBE).

When the motor is moving, or stopped with gate open, the HEATER is not active.

Only after 5 seconds that the gate has completely closed, the HEATER turn on (only if the external temperature is below 0°C).

HOW TO FIX THE CARD

Insert the plastic connectors into the holes of the metallic plate (inside the KS plastic container) or into the holes of the plastic support (inside the K series operators), then insert the heater card on them.

SET THE CARD WITH THE RIGHT OPERATOR

Setting jumper JP1 and JP2 you will set the card to operate to the right operator as described on the chart here below.

CONNECTIONS

1. Turn off the power.
2. Remove the protection on plug J6 of KS2 control panel.
3. Connect the power cable to the plugs N-L of the HEATER card and insert the female terminal into the connector J6.

ATTENTION: It's a lot important to respect NEUTRAL and PHASE of power supply that must correspond to NEUTRAL and PHASE connected to KS2 control panel.

4. Connect the signal cable into connectors J10 (3 poles) of the control panel KS2 and J3 (2 poles) of the HEATER card.

5. Execute the connections between motor and heater card as described in the picture.

6. The thermal PROBE must be connected only at the end of the adjustment.

IMPORTANT: To obtain the correct operation of the HEATER card, disconnect one pole of one capacitor and connect it to *. If you do not execute this operation, during the warming period it is possible that the motors move themselves.

ADJUSTMENT OF THE HEATING VOLTAGE

To execute the adjustment you have to use a multimeter (tester) set on Vac with a limit of almost 300Vac.

1. Verify which the thermal PROBE is not connected. This to execute the adjustment of the HEATER card also with temperature over 0°C.
2. Rotate the trimmer at the minimum value (anti-clockwise sense).
3. Turn on the power. After 5 seconds the relay on the heater card will be active.
4. Connect the multimeter to the plugs V-OUT and U-OUT of the HEATER CARD to read the voltage. Rotate trimmer searching the correct voltage value for the motor you have installed following the table here below.

WARNING!

At the end of the adjustment, connect the thermal PROBE.

Put the probe near the motor as described here below:

If heater card is installed inside the operator, on a side of KS, it is possible to reduce the PROBE cable (min 25÷30 cm). **Put the PROBE down near the base of the operator.**

If heater card is installed outside the operator, put the probe in a way which can detect the outside temperature.

TECHNICAL FEATURES

Temperature range	0±55°C
Umidity	<95% without condensation
Power Supply	230Vac 50-60 Hz (code ACQ9094)
Power Supply	120Vac 60 Hz (code ACQ9095)
Current without charge	12mA
Weight	0,25 kg
Dimensions	117x58x35 mm



Die Heizungskarte ist für die Erwärmung des Motors zuständig, und ist für besonders kalte Regionen, damit der Motor nicht blockiert

Diese Karte kontrolliert völlig automatisch bei einem geschlossenen Tor die Außentemperatur in Minuswerten(< 0°C) mit Hilfe eines Temperaturfühlers. Wenn der Motor in Bewegung ist, oder unbeweglich in offener Position steht ist die Heizungskarte nicht aktiv.

Nach dem das Tor 5 Sekunden geschlossen ist, wird die Heizkarte automatisch bei einer Temperatur im Minusbereich(< 0°C) eingeschaltet.

WIE MAN DIE KARTE REPARIERT.

Setzen Sie die Plastikstecker in die Bohrungen der metallischen Platte (innerhalb des KS Plastikbehälters) oder in die Bohrungen des Kunststoffträgers (innerhalb der K Reihe Operatoren), als einsetzen die Heizung Karte auf ihnen ein.

STELLEN SIE DIE KARTE MIT DEM KORREKTEN OPERATOR EIN.

Überbrücker JP1 und JP2 einstellend, stellen Sie die Karte ein, um zum rechten Operator zu funktionieren, wie auf dem Diagramm hier beschrieben unten.

VERBINDUNGEN

1. Spannung abschalten.
2. Entfernen Sie den Schutz auf dem Verbinder J6 der Steuerung KS2.
3. Stecken Sie das Kabel auf den Verbinder J6 und schließen Sie die Kabel an die Heizungskarte an die Kontakte L und N an.

ACHTUNG: Es ist viel wichtig NEUTRUM und PHASE des Versorgung zu respektieren, die NEUTRUM und PHASE entsprechen muss die an Steuerung KS2 angeschlossen werden.

4. Stecken Sie den Verbinder(in Ausstattung) in die Klemme J10 (3Polig) der KS2-Steuerung und stecken Sie die andere Seite an die Klemme J3 (2Polig) der Heizungskarte.

5. Die Verkabelung des Motors machen Sie bitte wie auf der Zeichnung zu sehen ist.

6. Der Sensor für die Temperatur muss an der Heizungskarte an PROBE angeschlossen werden.

WICHTIG: Den korrekten Betrieb der HEIZUNG Karte zu erreichen, disconnect eins ist Pfosten von einem Kondensator und ihn an anzuschließen*. Wenn Sie nicht diesen Betrieb durchführen, während der wärmenden Periode es möglich daß die Motoren sich verschieben um.

REGLUNG DER SPANNUNG ZUR ERWAERMUNG

Bitte vergewissern Sie sich das der verwendete Voltmeter bis 300 Vac arbeitet, damit man die Einstellung des Temperaturreglers vornehmen kann.

1. Versichern Sie sich, daß die Sonde aus dem Kontakt der Heizungskarte ausgeklemmt ist. Diese kontrolliert das ein und ausschalten der Heizungskarte bei Temperaturen ab 0°C.
2. Den Regler auf die geringste Position (entgegen den Uhrzeigersinn) drehen.
3. Die Installation in Betrieb nehmen. Nach dem das Tor 5 Sekunden geschlossen ist arbeitet die Heizungskarte.
4. Den Voltmeter an die Klemmen V1-OUT und U1-OUT der Heizungskarte anschließen. Bitte stellen Sie den Trimmer nach den Werten von der Tabelle ein.
5. Die Installation in Betrieb nehmen. Nach dem das Tor 5 Sekunden geschlossen ist arbeitet die Heizungskarte.
6. Den Voltmeter an die Klemmen V2-OUT und U2-OUT der Heizungskarte anschließen. Bitte stellen Sie den Trimmer nach den Werten von der Tabelle ein.

AUFMERKSAMKEIT!

Nach dem beendigen der Einstellung, den Sensor wieder richtig Anschließen.

Wie folgt die Sonde an den Motor anschließen:

Wenn die Installation im Inneren des Motors installiert wird, ist es möglich, das Kabel der Sonde auf eine minimale Länge von 20-30cm zu kürzen. Wenn sie die Heizungskarte außerhalb des Motors installieren müssen sie das Kabel des Sensors so verlegen das es die Temperatur am Motor kontrolliert.

TECHNISCHE EIGENSCHAFTEN

Umgebungstemperatur:	0±55°C
Feuchtigkeit	<95% ohne Verdichtung
Spannungseinspeisung	230Vac 50-60 Hz (Kode ACQ9094)
Spannungseinspeisung	120Vac 60 Hz (Kode ACQ9095)
Sicherung:	12mA
Gewicht:	0,25 kg
Abmessungen:	117x58x35 mm

120V-60Hz

	KING	MAGIC - PRATIC	IDRO - FLUID	R-ECO	
Jumper JP1					
Jumper JP2					
trimmer min.	20V - 250 mA	20V - 200 mA	18V - 480 mA	18V - 370mA	0 °C ÷ - 5 °C
trimmer mid.	22V - 270 mA	22V - 230 mA	20V - 500 mA	207V - 400mA	- 5 °C ÷ - 10 °C
trimmer max.	61V - 1,2A	61V - 1A	60V - 2,1A	60V - 1,8A	> - 10 °C

230V-50/60Hz

	KING	MAGIC - PRATIC	IDRO - FLUID	R-ECO	
Jumper JP1					
Jumper JP2					
trimmer min.	72V - 200 mA	75V - 190 mA	75V - 480 mA	70V - 340mA	0 °C ÷ - 5 °C
trimmer mid.	80V - 230 mA	82V - 210 mA	80V - 520 mA	77V - 380mA	- 5 °C ÷ - 10 °C
trimmer max.	150V - 580 mA	155V - 500mA	155V - 1,2A	153V - 920mA	> - 10 °C

COMPANY
WITH QUALITY SYSTEM
CERTIFIED BY DNV
=ISO 9001/2000=



25014 CASTENEDOLO (BS)-ITALY

Via Matteotti, 162

Telefono ++39.030.2135811

Telefax ++39.030.21358279-21358278

http://www.ribind.it - e-mail: ribind@ribind.it



8 028265 103580 >