

I

ISTRUZIONI AGGIUNTIVE PER QUADRI DI
COMANDO:

KS2 R2 (cod. ABKS160)

KS2 R4 (cod. ABKS162)



Eseguire i collegamenti della rete e del motore come descritto in figura. È possibile alimentare la centralina a 230V monofase, trifase oppure a 400V trifase, in base al tipo di motore utilizzato.

Per i collegamenti di accessori, sicurezze e comandi, attenersi al libretto istruzioni della scheda KS2.

IMPORTANTE: Il trimmer "TORQUE" deve essere ruotato obbligatoriamente tutto in senso orario (questo per evitare un fastidioso ronzio).

PROGRAMMAZIONE

Seguire le informazioni descritte sul libretto istruzioni della scheda KS2 (microinterruttori 1-2).

CARATTERISTICHE TECNICHE

- | | |
|--|---|
| - Range di temperatura | 0 ± 70°C |
| - Umidità | < 95% senza condensazione |
| - Tensione di alimentazione | 230V~ ±10% |
| - Frequenza | 50/60 Hz |
| - Assorbimento massimo scheda | 60 mA |
| - Microinterruzioni di rete | 100ms |
| - Potenza massima spia cancello aperto | 3 W (equivalente a 1 lampadina da 3W o 5 led con resistenza in serie da 2,2 kΩ) |
| - Carico massimo all'uscita lampeggiatore | 40W con carico resistivo |
| - Corrente disponibile per fotocellule e accessori | 0,4 A ±15% 24Vac |
| - Corrente disponibile su connettore radio | 200mA 24Vac |
- Tutti gli ingressi devono essere utilizzati come contatti puliti perché l'alimentazione è generata internamente alla scheda ed è disposta in modo da garantire il rispetto di isolamento doppio o rinforzato rispetto alle parti in tensione.
- Tutti gli ingressi vengono gestiti da un circuito integrato programmato che esegue un autocontrollo ad ogni avvio di marcia.

F

INSTRUCTIONS COMPLÉMENTAIRES POUR
LES COFFRETS:

KS2 R2 (code ABKS160)

KS2 R4 (code ABKS162)



Procéder aux branchements de l'alimentation électrique et du moteur en se conformant aux descriptions du schéma. Le panneau peut être alimenté à 230V courant monophasé, triphasé ou à 400V courant triphasé, suivant le type de moteur utilisé.

Pour la connexion des accessoires de sécurité et de commande, se conformer aux instructions figurant dans le livret du KS2.

IMPORTANT: Le trimmer de la FORCE doit être entièrement tourné dans le sens des aiguilles d'une montre (afin d'éviter tout bourdonnement gênant).

PROGRAMMATION

Toujours se conformer strictement aux informations figurant dans le livret de fabrication du KS2 (dip-switch 1-2).

CARACTÉRISTIQUES TECHNIQUES

- | | |
|--|---|
| - Plages de température | 0 ± 70°C |
| - Humidité | < 95% sans condensation |
| - Tension d'alimentation | 230V~ ±10% |
| - Fréquence | 50/60 Hz |
| - Absorption maximale carte | 60 mA |
| - Micro-interrupteurs de réseau | 100mS |
| - Puissance maximale voyant portail ouvert | 3 W (équivalent à 1 lampe de 3W ou 5 voyants lumineux avec résistance en série de 2,2 kΩ) |
| - Charge maximale à la sortie feu clignotant | 40W avec charge résistive |
| - Courant disponible pour photocellules et accessoires | 0,4 A ±15% 24Vac |
| - Courant disponible sur connecteur radio | 200mA 24Vac |
- Toutes les entrées doivent être utilisées comme des contacts propres, car l'alimentation est engendrée à l'intérieur de la carte et disposée de façon à garantir le respect d'une double isolation ou d'une isolation renforcée par rapport aux parties sous tension.
- Toutes les entrées sont gérées par un circuit intégré programmé, qui effectue un auto-contrôle lors de chaque mise en route.

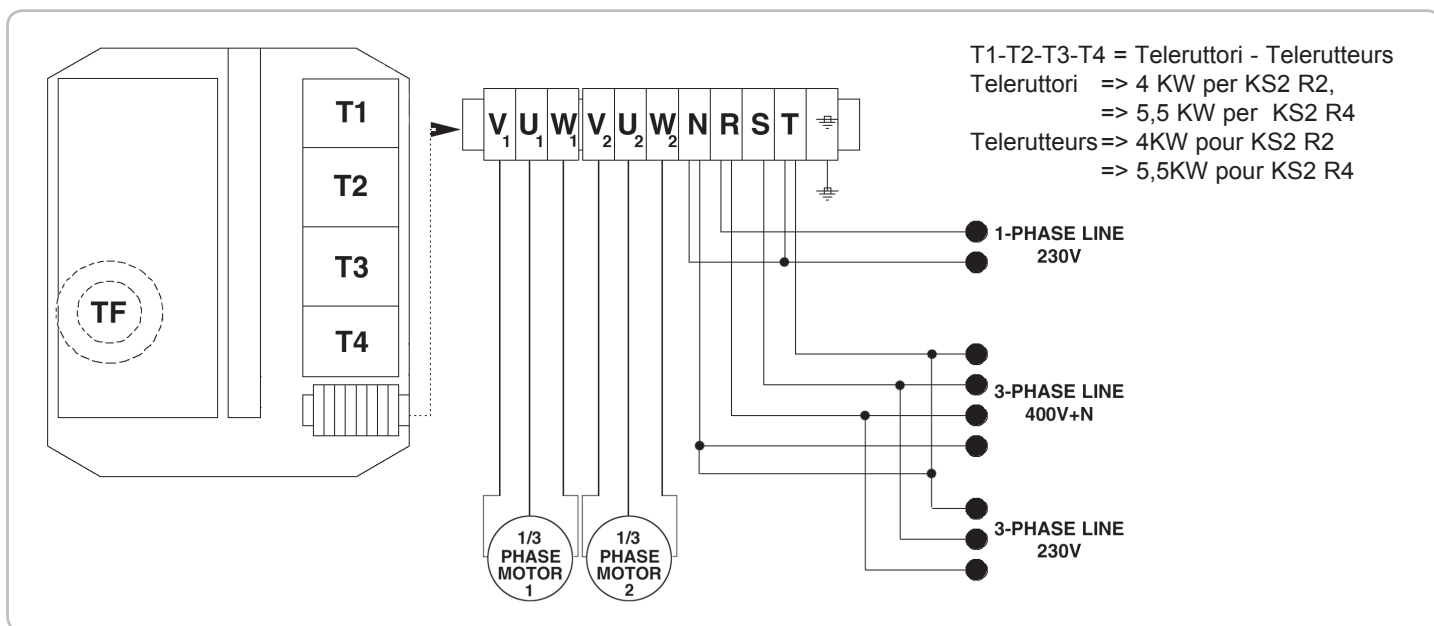

COMPANY WITH QUALITY MANAGEMENT
 SYSTEM CERTIFIED BY DNV
 = ISO 9001:2008 =

RIB
 automatismi per cancelli
 automatic entry systems

25014 CASTENEDOLO (BS) - ITALY

Via Matteotti, 162

Tel. +39.030.2135811

Fax +39.030.21358279

www.ribind.it - ribind@ribind.it

KS2 R2 (code ABKS160)
KS2 R4 (code ABKS162)



KS2 R2 (Kode ABKS160)
KS2 R4 (Kode ABKS162)



Execute the connections of the power supply and of the motor as described in the scheme. It is possible to feed the board at 230V 1-phase, 3-phase or at 400V 3-phase, based on the type of motor used. To connect safety and command accessories follow the KS instructions booklet.

IMPORTANT: The TORQUE trimmer must be turned completely in clockwise sense (in order to avoid an annoying buzz).

PROGRAMMING

Follow the informations described on the KS2 instructions booklet (dip-switches 1-2).

TECHNICAL CHARACTERISTICS

- Range of temperature 0 ± 70°C
- Moisture < 95% without condensation
- Power supply voltage 230V~ ±10%
- Frequency 50/60 Hz
- Max. power consumption of the card 60 mA
- Transient power mains drops 100ms
- Max. capacity of the warning light - gate open 3 W (corresponding to one 3W lamp or to 5 LEDs with 2,2 kΩ resistance in series)
- Max. load at blinker output 40W with resistive load
- Available current for photocells and accessories 0,4 To ±15% 24Vac
- Available current for the radio connector 200mA 24Vac
- All inputs must be used as clean contacts without being earthed, because power supplied is generated in the card and is arranged so as to allow for double or reinforced insulation with respect to live parts.
- All inputs are controlled by a programmed integrated circuit, that carries out a self-control cycle every time the gate is operated.

Die Verbindungen zur Stromspeisung und zum Motor wie im Schema beschrieben ausführen. Die Schalttafel kann mit 230V einphasig, dreiphasig oder 400V dreiphasig gespeist werden, je nach angewendetem Motortyp.

Um das Sicherheits- und Steuerzubehör anzuschließen, den Anleitungen des KS2-Handbuches folgen.

WICHTIG: Der Trimmer der KRAFT muss vollständig im Uhrzeigersinn gedreht sein (um ein störendes Geräusch zu vermeiden).

PROGRAMMIERUNG

Halten Sie sich an die Informationen des KS2-Handbuches (dip-switch 1-2).

TECHNISCHE EIGENSCHAFTEN

- Temperaturbereich 0 ± 70°C
- Feuchtigkeit < 95% ohne Kondensation
- Versorgungsspannung 230V~ ±10%
- Frequenz 50/60 Hz
- Max. Stromaufnahme Karte 60 mA
- Netz-Mikroschalter 100mS
- Maximale Leistung der Kontrollleuchte für Tor offen 3 W (gleichwertig einer Lampe mit 3W oder 5 LEDs mit einem Reihenwiderstand von 2,2 kΩ)
- Maximale Last am Blinkerausgang 40W mit ohmscher Last
- Verfügbarer Strom für Fotozellen und Zubehör 0,4 A ±15% 24Vac
- Verfügbarer Strom am Radioverbinder 200mA 24Vac
- Alle Eingänge müssen als Kontakte nicht zur Erdung ausgeführt sein, da die Versorgung intern an der Karte generiert wird und diese so angeordnet ist, dass eine doppelte oder verstärkte Isolierung gegenüber spannungsführender Teile garantiert wird.
- Alle Eingänge werden von einem programmierten integrierten Schaltkreis verwaltet, der bei jeder Inbetriebnahme eine automatische Kontrolle durchführt.

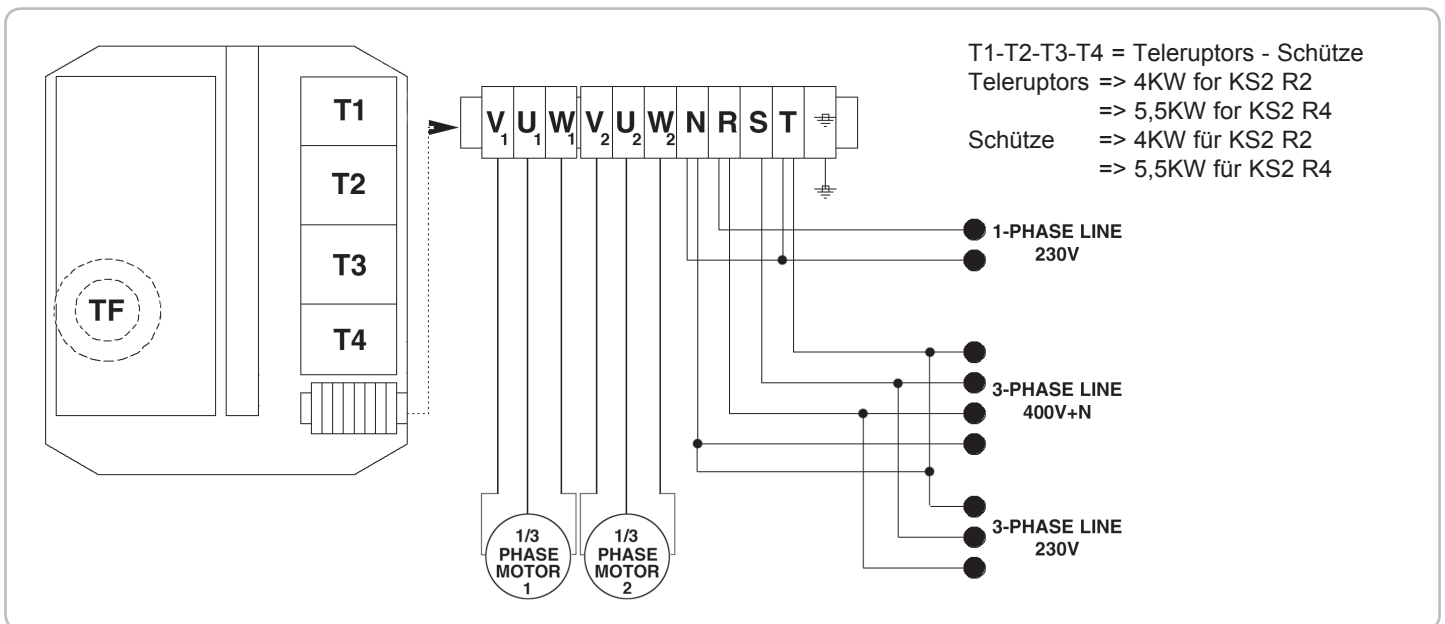

COMPANY WITH QUALITY MANAGEMENT
SYSTEM CERTIFIED BY DNV
= ISO 9001:2008 =



25014 CASTENEDOLO (BS) - ITALY

Via Matteotti, 162

Tel. +39.030.2135811

Fax +39.030.21358279

www.ribind.it - ribind@ribind.it