

ISTRUZIONI AGGIUNTIVE PER CENTRALINE

KS R2 (cod.ABKS150)
KS R4 (cod.ABKS152) **CE**

Eseguire i collegamenti della rete e del motore come descritto in figura.
 È possibile alimentare la centralina a 230V monofase oppure a 400V trifase, in base al tipo di motore utilizzato.

Per i collegamenti di accessori, sicurezze e comandi, attenersi al libretto istruzioni della scheda KS.

IMPORTANTE - Il trimmer "TORQUE" deve essere ruotato obbligatoriamente tutto in senso orario (questo per evitare un fastidioso ronzio). I microinterruttori 10 e 11 devono essere posizionati obbligatoriamente su OFF (pertanto sia la partenza graduale che il freno elettronico non possono essere abilitati). Il microinterruttore 9 deve essere posizionato obbligatoriamente su OFF per evitare la diseccitazione dei teleruttori in prossimità di fine apertura e fine chiusura.

PROGRAMMAZIONE

Seguite le informazioni descritte sul libretto istruzioni della scheda KS (microinterruttori 1-2).

CARATTERISTICHE TECNICHE

- Range di temperatura 0 ± 55°C
- Umidità < 95% senza condensazione
- Tensione di alimentazione 230V~ ±10%
- Frequenza 50/60 Hz
- Assorbimento massimo scheda 60 mA
- Microinterruzioni di rete 100ms
- Potenza massima spia cancello aperto 3 W (equivalente a 1 lampadina da 3W o 5 led con resistenza in serie da 2,2 kΩ)
- Carico massimo all'uscita lampeggiatore 40W con carico resistivo
- Corrente disponibile per fotocellule e accessori 0,4 A ±15% 24Vac
- Corrente disponibile su connettore radio 200mA 24Vac
- Tutti gli ingressi devono essere utilizzati come contatti puliti perché l'alimentazione è generata internamente alla scheda ed è disposta in modo da garantire il rispetto di isolamento doppio o rinforzato rispetto alle parti in tensione.
- Tutti gli ingressi vengono gestiti da un circuito integrato programmato che esegue un autocontrollo ad ogni avvio di marcia.

ADDITIONAL INSTRUCTIONS FOR CONTROL BOARDS

KS R2 (cod.ABKS150)
KS R4 (cod.ABKS152) **CE**

Execute the connections of the power supply and of the motor as described in the scheme. It is possible to feed the board at 230V 1-phase or at 400V 3-phase, based on the type of motor used.

To connect safety and command accessories follow the KS instructions booklet.
IMPORTANT - The TORQUE trimmer must be turned completely in clockwise sense (in order to avoid an annoying buzz). Dip-switches 10 and 11 must be setted on OFF (therefore the soft start and the electronic brake can not be enabled). The micro switch 9 must be compulsory set in OFF position to avoid the switching off of the relays when approaching the end of the run in opening and closing.

PROGRAMMING

Follow the informations described on the KS instructions booklet (dip-switches 1-2).

TECHNICAL CHARACTERISTICS

- Range of temperature 0 ± 55°C
- Moisture < 95% without condensation
- Power supply voltage 230V~ ±10%
- Frequency 50/60 Hz
- Max. power consumption of the card 60 mA
- Transient power mains drops 100ms
- Max. capacity of the warning light - gate open - 3 W (corresponding to one 3W lamp or to 5 LEDs with 2,2 kΩ resistance in series)
- Max. load at blinker output 40W with resistive load
- Available current for photocells and accessories 0,4 To ±15% 24Vac
- Available current for the radio connector 200mA 24Vac
- All inputs must be used as clean contacts without being earthed, because power supplied is generated in the card and is arranged so as to allow for double or reinforced Insulation with respect to live parts.
- All inputs are controlled by a programmed integrated circuit, that carries out a self-control cycle every time the gate is operated.

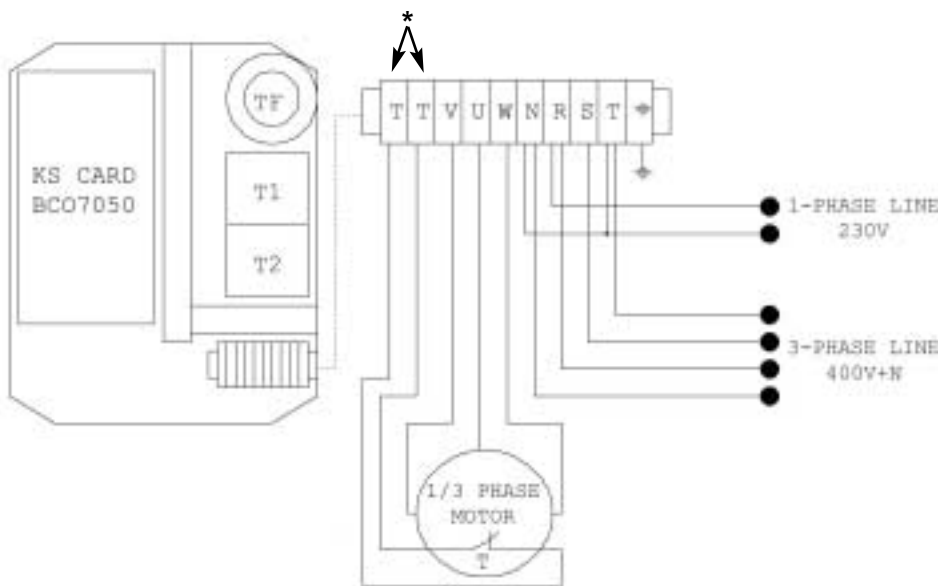

* T => CONTATTO TERMICO MOTORE DA COLLEGARE SOLO CON SUPER 6000
 - SE NON USATO È DA PONTICELLARE

* T => CONTACT THERMIQUE DU MOTEUR, UTILISE UNIQUEMENT AVEC LE MODEL SUPER 6000
 - S'IL N'EST PAS UTILISÉ, FAIRE UN PONT

T1-T2 = TELERUTTORI - TELERUPTORS

TELERUTTORI DA 4 KW PER KSR2, DA 5,5 KW PER KSR4

4KW TELERUPTORS FOR KSR2
 5,5KW TELERUPTORS FOR KSR4

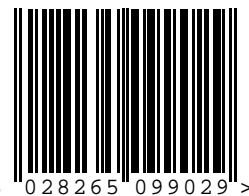

INSTRUCTIONS COMPLÉMENTAIRES POUR LES COFFRETS

KS R2 (cod.ABKS150) **CE**
KS R4 (cod.ABKS152) **CE**

Procéder aux branchements de l'alimentation électrique et du moteur en se conformant aux descriptions du schéma. Le panneau peut être alimenté à 230 V courant monophasé ou à 400 V courant triphasé, suivant le type de moteur utilisé.

Pour la connexion des accessoires de sécurité et de commande, se conformer aux instructions figurant dans le livret du KS.

IMPORTANT – Le trimmer de la FORCE doit être entièrement tourné dans le sens des aiguilles d'une montre (afin d'éviter tout bourdonnement gênant). Les dipswitch 10 et 11 doivent être positionnés sur OFF (de façon à empêcher toute activation du démarrage en douceur et du frein électrique). Le dipswitch n°9 doit être positionné impérativement sur OFF afin d'éviter la coupure des contacteurs à l'approche des fins de course.

PROGRAMMATION

Toujours se conformer strictement aux informations figurant dans le livret de fabrication du KS (dip-switch 1-2).

CARACTÉRISTIQUES TECHNIQUES

- | | |
|--|---|
| - Plages de température | 0 ± 55°C |
| - Humidité | < 95% sans condensation |
| - Tension d'alimentation | 230V~ ±10% |
| - Fréquence | 50/60 Hz |
| - Absorption maximale carte | 60 mA |
| - Micro-interrupteurs de réseau | 100mS |
| - Puissance maximale voyant portail ouvert | 3 W (équivalent à 1 lampe de 3W ou 5 voyants lumineux avec résistance en série de 2,2 kΩ) |
| - Charge maximale à la sortie feu clignotant | 40W avec charge résistive |
| - Courant disponible pour photocellules et accessoires | 0,4 A ±15% 24Vac |
| - Courant disponible sur connecteur radio | 200mA 12Vdc |
| - Toutes les entrées doivent être utilisées | comme des contacts propres, car l'alimentation est engendrée à l'intérieur de la carte et disposée de façon à garantir le respect d'une double isolation ou d'une isolation renforcée par rapport aux parties sous tension. |

Toutes les entrées sont gérées par un circuit intégré programmé, qui effectue un auto-contrôle lors de chaque mise en route.

ZUSÄTZLICHE ANLEITUNGEN FÜR DIE STEUERUNGEN

KS R2 (cod.ABKS150) **CE**
KS R4 (cod.ABKS152) **CE**

Die Verbindungen zur Stromspeisung und zum Motor wie im Schema beschrieben ausführen. Die Schalttafel kann mit 230V einphasig oder 400V dreiphasig gespeist werden, je nach angewendetem Motortyp.

Um das Sicherheits- und Steuerzubehör anzuschließen, den Anleitungen des KS-Handbuches folgen.

WICHTIG – Der Trimmer der KRAFT muss vollständig im Uhrzeigersinn gedreht sein (um ein störendes Geräusch zu vermeiden). Die dip-switch 10 und 11 müssen auf OFF stehen (damit der langsame Start und die Elektrobremse nicht in Betrieb gesetzt werden können). Der Miro - Dippschalter 9 muss in Position OFF gestellt werden, damit das Relais richtig arbeiten kann. Dies ist nur wichtig in Verbindung mit der KS R4 oder R2. Des weiteren ist der Kraftregler mit Leim fixiert in Position Maximum, bitte dies nicht verändern.

PROGRAMMIERUNG

Halten Sie sich an die Informationen des KS-Handbuches (dip-switch 1-2).

TECHNISCHE EIGENSCHAFTEN

- | | |
|---|---|
| - Temperaturbereich | 0 ± 55°C |
| - Feuchtigkeit | < 95% ohne Kondensation |
| - Versorgungsspannung | 230V~ ±10% |
| - Frequenz | 50/60 Hz |
| - Max. Stromaufnahme Karte | 60 mA |
| - Netz-Mikroschalter | 100mS |
| - Maximale Leistung der Kontrollleuchte für Tor offen | 3 W (gleichwertig einer Lampe mit 3W oder 5 LEDs mit einem Reihenwiderstand von 2,2 kΩ) |
| - Maximale Last am Blinkerausgang | 40W mit ohmscher Last |
| - Verfügbarer Strom für Fotozellen und Zubehör | 0,4 A ±15% 24Vac |
| - Verfügbarer Strom am Radioverbinder | 200mA 12Vdc |
| - Alle Eingänge müssen als Kontakte nicht zur Erdung ausgeführt sein, da die Versorgung intern an der Karte generiert wird und diese so angeordnet ist, dass eine doppelte oder verstärkte Isolierung gegenüber spannungsführender Teile garantiert wird. | |

Alle Eingänge werden von einem programmierten integrierten Schaltkreis verwaltet, der bei jeder Inbetriebnahme eine automatische Kontrolle durchführt.

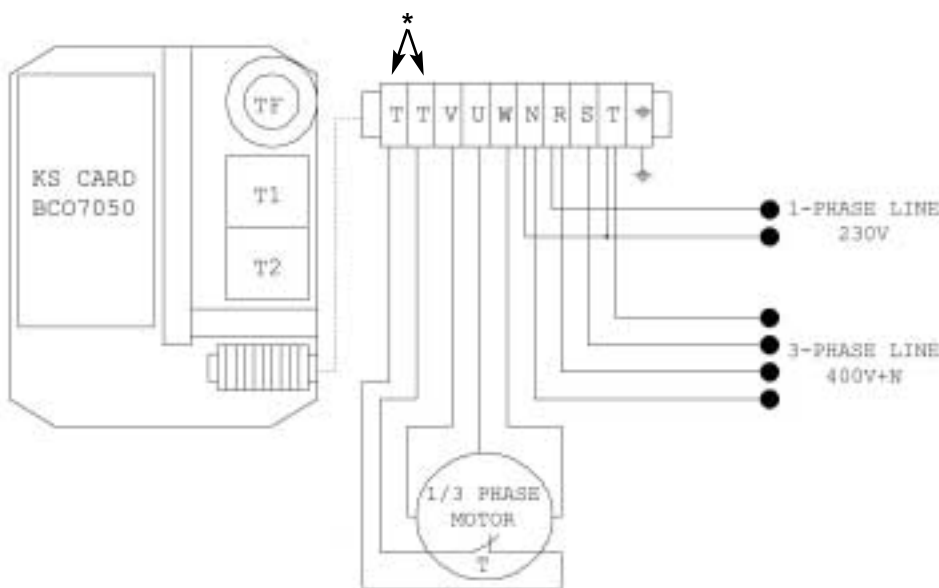

* T => MOTOR THERMAL CONTACT. TO BE CONNECTED ONLY WITH SUPER 6000.
- BRIDGE THE CONTACT IF IT IS NOT USED.

* T => TERMISCHER ANTRIEBS-KONTAKT NUR MIT SUPER 6000 ZU VERBINDEN.
- WENN NICHT BENUTZT, MUSS MAN EINE BRUECKE MACHEN.

T1-T2 = TELERUPTORS

4KW TELERUPTORS FOR KSR2
5,5KW TELERUPTORS FOR KSR4

