

MINI

QUADRO ELETTRICO PER IL COMANDO DI UN MOTORE MONOFASE
COFFRET ÉLECTRIQUE POUR LE CONTRÔLE D'UN MOTEUR MONOPHASE
ELECTRIC PANEL FOR THE CONTROL OF ONE SINGLE PHASE MOTOR
ELEKTRISCHE STEUERUNG FÜR EIN EINPHASENMOTOREN

code ABQM090

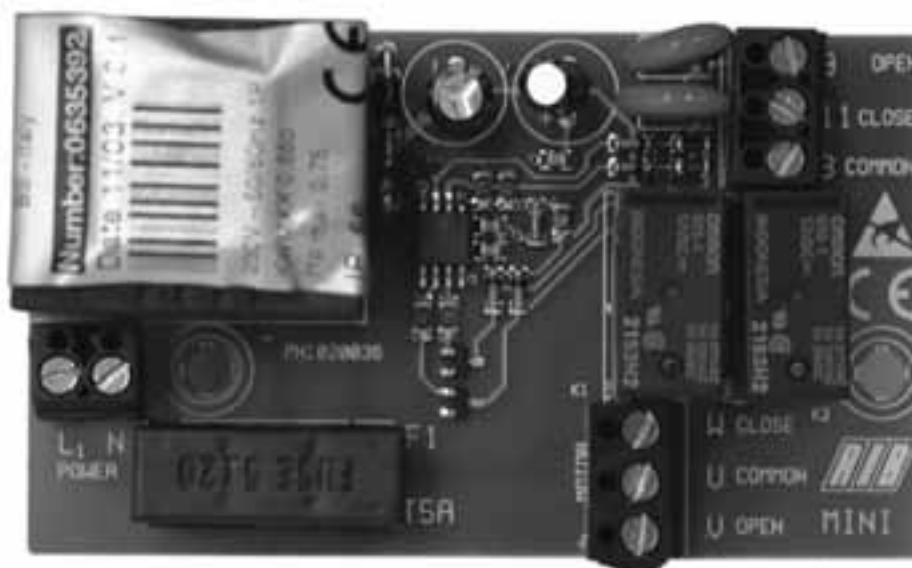

CE

**ATTENZIONE L'INSTALLAZIONE NON CORRETTA PUO' CAUSARE GRAVI DANNI
SEGUIRE TUTTE LE ISTRUZIONI DI INSTALLAZIONE**

- 1° - Questo libretto d'istruzioni è rivolto esclusivamente a del personale specializzato che sia a conoscenza dei criteri costruttivi e dei dispositivi di protezione contro gli infortuni per i cancelli, le porte e i portoni motorizzati (attenersi alle norme e alle leggi vigenti).
- 2° - L'installatore dovrà rilasciare all'utente finale un libretto di istruzioni in accordo alla EN 12635.
- 3° - L'installatore dovrà applicare in prossimità dei comandi o del cancello delle etichette di attenzione sui pericoli da intrappolamento.
- 4° - Controllare spesso l'impianto, in particolare i cavi, le molle e i supporti per scoprire eventuali sbilanciamenti e segni di usura o danni. L'utente finale non deve azionare elettricamente il cancello se questo necessita di manutenzione o riparazione dal momento che un guasto all'installazione o una porta non correttamente bilanciata può provocare ferite.
- 5° - L'installatore prima di procedere con l'installazione deve prevedere l'analisi dei rischi della chiusura automatizzata finale e la messa in sicurezza dei punti pericolosi identificati (seguendo la norma EN 12453/EN 12445).
- 6° - L'installatore prima di procedere con l'installazione deve togliere funi o catene superflue e disabilitare qualsiasi apparecchiatura non necessaria dopo l'installazione del motore di movimentazione.
- 7° - L'installatore prima di installare il motore di movimentazione deve verificare che la porta sia in buone condizioni meccaniche e che si apra e chiuda adeguatamente.
- 8° - L'installatore dovrà rimuovere eventuali impedimenti al movimento motorizzato del cancello (es. chivvistelli, catenacci, serrature ecc.)
- 9° - Il cablaggio dei vari componenti elettrici esterni all'operatore (ad esempio fotocellule, lampeggianti, ecc.) deve essere effettuato secondo la EN 60204-1 e le modifiche a questa apportate dal punto 5.2.2 della EN 12453.
- 10° - L'eventuale montaggio di una pulsantiera per il comando manuale del movimento deve essere fatto posizionando la pulsantiera in modo che chi la aziona non si trovi in posizione pericolosa; inoltre si dovrà fare in modo che sia ridotto il rischio di azionamento accidentale dei pulsanti.
- 11° - Tenete i comandi dell'automatismo (pulsantiera, telecomando etc.) fuori dalla portata dei bambini. I comandi devono essere posti ad un'altezza minima di 1,5 m dal suolo e fuori dal raggio d'azione delle parti mobili.
- 12° - Prima di eseguire qualsiasi operazione di installazione, regolazione, manutenzione dell'impianto, togliere la tensione agendo sull'apposito interruttore magnetotermico collegato a monte dello stesso.

LA DITTA RIB NON ACCETTA NESSUNA RESPONSABILITÀ per eventuali danni provocati dalla mancata osservanza nell'installazione delle norme di sicurezza e delle leggi attualmente in vigore.

**ATTENZIONE PER LA SICUREZZA DELLE PERSONE È IMPORTANTE CHE
VENGANO SEGUITE TUTTE LE ISTRUZIONI
CONSERVARE CON CURA QUESTE ISTRUZIONI**

- 1° - Se non è previsto nella centralina elettrica, installare a monte della medesima un'interruttore di tipo magnetotermico (onnipolare con apertura minima dei contatti pari a 3 mm) che riporti un marchio di conformità alle normative internazionali. Tale dispositivo deve essere protetto contro la richiusura accidentale (ad esempio installandolo entro quadro chiuso a chiave).
- 2° - Per la sezione ed il tipo dei cavi la RIB consiglia di utilizzare un cavo di tipo NPI07VVF con sezione minima di 1,5 mm² e comunque di attenersi alla norma IEC 364 e alle norme di installazione vigenti nel proprio Paese.
- 3° - Posizionamento di un'eventuale coppia di fotocellule: Il raggio delle fotocellule deve essere ad un'altezza non superiore a 70 cm dal suolo e ad una distanza dal piano di movimento della porta non superiore a 20 cm. Il loro corretto funzionamento deve essere verificato a fine installazione in accordo al punto 7.2.1 della EN 12445.
- 4° - Per il soddisfacimento dei limiti imposti dalla EN 12453, se la forza di picco supera il limite normativo di 400 N è necessario ricorrere alla rilevazione di presenza attiva sull'intera altezza della porta (fino a 2,5 m max) - Le fotocellule in questo caso sono da applicare come indicato nella norma EN 12445 punto 7.3.2.2).

N.B.: È obbligatoria la messa a terra dell'impianto

I dati descritti nel presente manuale sono puramente indicativi.

La RIB si riserva di modificarli in qualsiasi momento.

Realizzare l'impianto in ottemperanza alle norme ed alle leggi vigenti.

**ATTENTION UNE INSTALLATION NON CORRECTE PEUT CAUSER DE GRAVES
DOMMAGES
SUIVRE TOUTES LES INSTRUCTIONS D'INSTALLATION**

- 1° - Ce livret d'instructions est adressé exclusivement à un personnel spécialisé qui connaît les critères de construction et les dispositifs de protection contre les accidents concernant les portails, les portes et les portes cochères motorisés (s'en tenir aux normes et aux lois en vigueur).
- 2° - L'installateur devra délivrer à l'utilisateur final un livret d'instruction en accord à la EN 12635.
- 3° - L'installateur devra appliquer à proximité des commandes ou des portails, des étiquettes de mise en garde contre le danger d'être pris dans la fermeture.
- 4° - Souvent contrôler l'installation, en particulier les câbles, les ressorts et les supports pour découvrir d'éventuels déséquilibres et signes d'usure ou dommages. L'utilisateur final ne doit pas actionner électriquement le portail si celle-ci a besoin d'entretien ou de réparation, à partir du moment où une panne à l'installation ou une porte mal équilibrée peut être cause de blessures.
- 5° - L'installateur avant de procéder à l'installation, doit prévoir l'analyse des risques de la fermeture automatisée finale et la mise en sécurité des points identifiés dangereux (en suivant la norme EN 12453/EN 12445).
- 6° - L'installateur avant de procéder à l'installation, doit retirer les cordes ou chaînes superflues et déshabiller tout appareillage qui n'est pas nécessaire après l'installation du moteur de mouvement.
- 7° - L'installateur, avant d'installer le moteur de mouvement, doit vérifier que le portail soit en bonnes conditions mécaniques et qu'elle s'ouvre et se ferme correctement.
- 8° - L'installateur devra retirer d'éventuels obstacles au mouvement motorisé du portail (ex. verrous, serrures, etc).
- 9° - Le câblage des divers composants électriques externes à l'opérateur (par exemple photocellules, clignotants, etc) doit être effectué selon la EN 60204-1 et les modifications apportées à celle-ci dans le point 5.2.2 de la EN 12453.
- 10° - Le montage éventuel d'un tableau pour la commande manuelle du mouvement doit être fait en positionnant le tableau de façon à ce que la personne qui l'actionne ne se trouve pas en position de danger ; de plus, il faudra faire en sorte que le risque d'actionnement accidentel des boutons soit réduit.
- 11° - Tenir les commandes de l'automatisme (tableau, télécommande, etc) hors de portée des enfants. Les commandes doivent être placées à une hauteur minimum de 1,5 m du sol et hors du rayon d'action des parties mobiles.
- 12° - Avant l'exécution de toute opération d'installation, de réglage, d'entretien de l'installation, couper le courant en agissant sur l'interrupteur magnétothermique à cet effet, branché en amont de l'installation.

LA SOCIETE RIB N'ACCAPTE AUCUNE RESPONSABILITE pour d'éventuels dommages provoqués par la non-observation dans l'installation, des normes de sécurité et des lois actuellement en vigueur.

**ATTENTION POUR LA SECURITE DES PERSONNES IL EST IMPORTANT DE
SUIVRE TOUTES LES INSTRUCTIONS
CONSERVER SOIGNEUSEMENT CES INSTRUCTIONS**

- 1° - Si ce n'est pas prévu dans la centrale électrique, installer en amont de celle-ci un interrupteur de type magnétothermique (omnipolaire avec ouverture minimum des contacts de 3 mm) qui porte une marque de conformité aux normes internationales. Ce dispositif doit être protégé contre la re-fermeture accidentelle (par exemple en l'installant dans un tableau fermé à clé).
- 2° - En ce qui concerne la section et le type des câbles, la RIB conseille d'utiliser un câble de type NPI07VVF ayant une section minimum de 1,5 mm² et de toute façon, s'en tenir à la norme IEC 364 et aux normes d'installation en vigueur dans le propre pays.
- 3° - Positionnement d'un couple éventuel de photocellules: Le rayon des photocellules doit se situer à une hauteur qui ne doit pas être supérieure à 70 cm du sol et à une distance du plan de mouvement de la porte qui ne doit pas être supérieure à 20 cm. Leur bon fonctionnement doit être vérifié en fin d'installation selon le point 7.2.1 de la EN 12445.
- 4° - Pour satisfaire aux limites imposées par la EN 12453, si la force de pointe dépasse la limite de la norme de 400 N, il est nécessaire de recourir au relevé de présence active sur la hauteur totale de la porte (jusqu'à 2,5m max) - Les photocellules, dans ce cas, doivent être appliquées selon le point 7.3.2.2 de la EN 12445.

N.B.: La prise de terre est obligatoire sur l'installation.

Les données décrites dans ce manuel sont purement indicatives.

La RIB se réserve le droit de les modifier à tout moment.

Réaliser l'installation en conformité aux normes et aux lois en vigueur.

**ATTENTION THE INCORRECT INSTALLATION CAN CAUSE SERIOUS DAMAGES
FOLLOW ALL INSTALLATION INSTRUCTIONS**

- 1° - This handbook is exclusively addressed to the specialized personnel who knows the constructive criteria and the protection devices against the accidents for motorized gates, doors and main doors (follow the standards and the laws in force).
- 2° - The installer will have to issue a handbook to the final user in accordance with the EN 12635.
- 3° - The installer will have to put the tags warning against the entrapping dangers near the controls and the gates.
- 4° - Check frequently the system, in particular cables, springs and supports to find out possible unbalances, wear signs or damages. The final user must not operate electrically the gate if this needs maintenance or repair, since a failure in the installation or a non correctly balanced barrier can provoke wounds.
- 5° - Before proceeding with the installation, the installer must forecast the risks analysis of the final automatized closing and the safety of the identified dangerous points (Following the standards EN 12453/EN 12445).
- 6° - Before proceeding with the installation, the installer must remove superfluous cables or chains and disable any unnecessary device after the installation of the motion motor.
- 7° - Before installing the motion motor, the installer must verify that the door is in good mechanical conditions and that it adequately opens and closes.
- 8° - The installer will have to remove possible impediments to the motorized motion of the gate (eg. Door bolts, sliding bolts, door locks etc.)
- 9° - The wiring harness of the different electric components external to the operator (for example photoelectric cells, flashlights etc.) must be carried out according to the EN 60204-1 and the modifications to it done in the point 5.2.2 of the EN 12453.
- 10° - The possible assembly of a keyboard for the manual control of the movement must be done by positioning the keyboard so that the person operating it does not find himself in a dangerous position; moreover, the risk of accidental activation of the buttons must be reduced.
- 11° - Keep the automatism controls (push-button panel, remote control etc.) out of the children way. The controls must be placed at a minimum height of 1,5 m from the ground and outside the range of the mobile parts.
- 12° - Before carrying out any installation, regulation or maintenance operation of the system, take off the voltage by operating on the special magnetothermic switch connected upstream.

THE RIB COMPANY DOES NOT ACCEPT ANY RESPONSIBILITY for possible damages caused by the non observance during the installation of the safety standards and of the laws in force at present.

**ATTENTION FOR THE SAFETY OF PEOPLE IT IS IMPORTANT TO FOLLOW ALL
THE INSTRUCTIONS
KEEP THESE INSTRUCTIONS WITH CARE**

- 1° - If it is not forecast in the electric gearcase, install a switch of magnetothermic type upstream, (omni polar with minimum port of the contacts of 3 mm) with a check of conformity to the international standards. Such device must be protected against the accidental lockup (for example by installing inside a locked board).
- 2° - For the section and the type of the cables RIB advises to use a cable of NP107VVF type with 1,5 sqmm minimum section and, however, to keep to the IEC 364 and installation standards in force in your country.
- 3° - Positioning of a possible couple of photoelectric cells: the radius of the photoelectric cells must be at a height of no more than 70 cm from the ground and at a distance not superior to 20 cm from the motion plane of the door. Their correct working must be verified at the end of the installation in accordance with point 7.2.1 of the EN 12445.
- 4° - To fulfil the limits set by EN 12453, and in case the peak force exceeds the normative limit of 400 N it is necessary to have recourse to the active presence survey on the whole height of the door (up to max 2,5 m). - The photoelectric cells, in this case, must be applied in accordance with the point 7.3.2.2 of the EN 12445.

N.B.: The earthing of the system is obligatory.

The data described in this handbook are purely a guide.

RIB reserves the right to change them in any moment.

Carry out the system in the respect of the standards and laws in force.

**ACHTUNG EINE UNKORREKTE INSTALLATION KANN SCHWERE SCHÄDEN
VERURSACHEN.****ALLE INSTALLATIONSANLEITUNGEN BEFOLGEN**

- 1° - Diese Betriebsanleitung dient ausschließlich dem Fachpersonal, welches die Konstruktionskriterien und die Sicherheits-Vorschriften gegen Unfälle für Tore, Türen und automatische Tore Kennt (geltende Normen und Gesetze beachten und befolgen).
- 2° - Der Monteur muss dem Endkunde eine Betriebsanleitung in Übereinkunft der 12635 überreichen.
- 3° - Der Monteur muss in Nähe der Steuerung oder des Tore Etiketten anbringen, die auf die Einklemmgefahren hinweisen.
- 4° - Die Anlage oft kontrollieren, besonders Kabel, Federung und Halterung, um eventuelle Gleichgewichtsstörungen und Abnutzungszeichen oder Schäden zu entdecken. Der Endkunde darf das Tor nicht elektrisch betätigen, wenn dieses Unterhalt oder Reparaturen benötigt, oder weil dieses nicht korrekt installiert, oder ein Tor nicht richtig ausbalanciert wurde, und deswegen zu Verletzungen führen kann.
- 5° - Vor der Installierung muss für die automatische Schließung und zur Sicherheitsgewährung der identifizierten kritischen Punkte, eine Risiko Analyse vorgenommen werden (die Normen EN 12453/EN 12445 befolgend).
- 6° - Der Fachmann muss vor Installierung alle unnötigen Hindernisse beseitigen, wie Seile, Taue oder Ketten und nach Installierung des Bewegungsmotors alle nicht nötigen Geräte ausschalten.
- 7° - Vor Installierung des Bewegungsmotors, muss der verantwortliche Fachmann sich vergewissern, dass sich das Tor in guter mechanischer Kondition befindet, und, dass es sich angebracht öffnet und schließt.
- 8° - Der Installateur hat alles was die automatische Bewegung des Tores behindert wegzuräumen, wie z.B. Riegel, Schieber, Ketten Schlüssel-Schlösser usw.
- 9° - Die Verkabelung der verschiedenen externen elektrischen Komponenten zum Operator (z.B. Fotozellen, Blinker etc.) muss nach EN 60204-1 ausgeführt werden, Änderungen davon nach Punkt 5.2.2 der EN 12453.
- 10° - Die eventuelle Montage einer Schalttafel für den manuellen Bewegungsbefehl muss so angebracht werden, dass der Benutzer sich nicht in Gefahrenzone befindet, und dass das Risiko einer zufälligen nicht gewollten Aktivierung von Schaltern gering ist.
- 11° - Befehlkommandos für die Automatisierung (Schalttafel, Fernbedienung usw.) gehören nicht in Reichweite von Kindern. Die Kommandos müssen min. 1,5 m ab Boden und außerhalb des Aktionsbereiches der mobilen Teile angebracht werden.
- 12° - Vor jeglichem Eingriff, sei es Installation, Regulierung oder Wartung der Anlage, muss vorher die Stromzufuhr unterbrochen werden, den dafür bestimmten Magnetthermo-Schalter drücken, der oben an der Anlage installiert ist.

DIE FIRMA RIB ÜBERNIMMT KEINE VERANTWORTUNG für eventuelle Schäden, die entstehen können, wenn die Installationsvorschriften, die den gültigen Sicherheitsnormen entsprechen, nicht eingehalten werden.

**ACHTUNG FÜR DIE SICHERHEIT DER PERSONEN IST ES WICHTIG, DASS ALLE
ANWEISUNGEN GENAU AUSGEFÜHRT WERDEN
DIESE BETRIEBSANLEITUNG SORGFÄLTIG AUFBEWAHREN**

- 1° - Wenn in der elektrischen Steuerung nicht vorgesehen, muss oben auf derselben ein Schalter angebracht werden des Typs thermomagnetisch (mit minimaler Öffnung der Kontakte bzw. 3mm), welcher die Übereinstimmungszeichen der internationalen Normen aufweist. Diese Vorrichtung muss geschützt werden vor einer ungewollten Schließung (z.B. wenn sie in einer abgeschlossenen Schalttafel installiert ist).
- 2° - Für die Sektion und für den Kabel-Typ empfiehlt RIB die Benutzung eines Kabels des Typs NP107VVF mit Minimalsektion von 1,5 mm² und auf jeden Fall, sich an die Norm IEC 364 zu halten, unter Beachtung der gültigen Installationsnormen des eigenen Landes.
- 3° - Positionierung eines eventuellen Fotozellen Paares: Der Fotozellen Strahl darf 70 cm. vom Boden entfernt, nicht überschreiten, und die Distanz der Bewegungsfläche des Tores darf nicht höher als 20 cm. sein. Ihre korrekte Funktionierung muss bei Installationsschluss überprüft werden, in Übereinstimmung mit Punkt 7.2.1 der EN 12445.
- 4° - Um die gegebenen Richtlinien der Norm EN 12453 zu erfüllen, ist es erforderlich, sollte die Höchstlimite 400 N überschritten werden, an totaler Torhöhe (bis zu 2,5 m max.) die Aktiv-Präsenz zu ermitteln. - In diesem Falle werden die Fotozellen extern und intern angebracht, in Übereinstimmung mit Punkt 7.3.2.2 der EN 12445.

N.B. Die Erdung der Anlage ist obligatorisch.

Die beschriebenen Daten in der vorliegenden Betriebsanleitung sind rein indikativ.

RIB behält sich vor, diese in jedem Moment zu modifizieren.

Die Anlage verwirklichen unter Beachtung der geltenden Normen und Gesetze.

I **ISTRUZIONI PER IL COLLEGAMENTO CON UN MOTORE JOLLY 20 - 22 - 22S - 24**
È sufficiente rispettare il collegamento descritto nello schema allegato.

F **INSTRUCTIONS POUR LE BRANCHEMENT SUR JOLLY 20 - 22 - 22S - 24**
Il est suffisant de respecter le branchement décrit sur le schéma joint.

G B **INSTRUCTION FOR THE CONNECTION TO JOLLY 20 - 22 - 22S - 24 OPERATOR**
You only need to follow the connection described in the hereby attached diagram.

D **ANWEISUNGEN ZUR SCHALTUNG MIT JOLLY 20 - 22 - 22S - 24 ANTRIEBEN**
Es genügt dabei, sich an den beigefügten Plan zu halten.

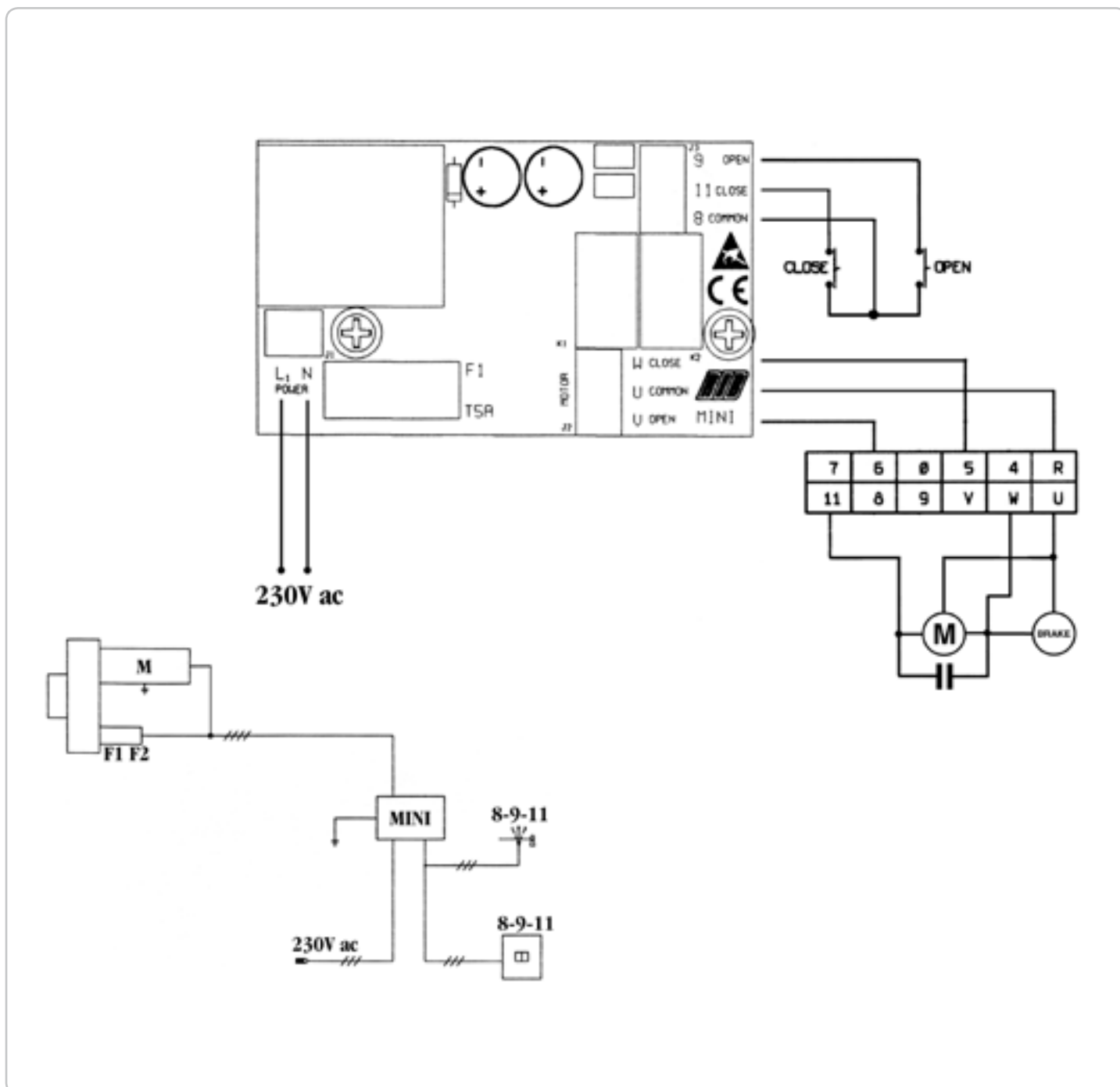

I **ISTRUZIONI PER IL COLLEGAMENTO CON UN MOTORE PUSH**

È sufficiente rispettare il collegamento descritto nello schema allegato.
I finecorsa devono essere cablati a cura dell'installatore; mentre il motore deve essere collegato nel contenitore plastico da noi fornito.

F **INSTRUCTIONS POUR LE BRANCHEMENT SUR PUSH**

Il est suffisant de respecter le branchement décrit sur le schéma joint.
Les fins de course doivent être câblés par l'installateur. La connections doit se faire dans la boîte sur le moteur.

G B **INSTRUCTION FOR THE CONNECTION TO PUSH OPERATOR**

All you need to do is to follow the connection described in the hereby attached diagram.
The installer has to take care for the wiring of the limit switches, while the motor has to be connected in the box we supply.

D **ANWEISUNGEN ZUR SCHALTUNG MIT PUSH ANTRIEBEN**

Es genügt dabei, sich an den beigegefügten Plan zu halten.
Die Endschalter sollen vom Installateur verkabelt werden, der Motor soll in das gelieferte Gehäuse verbunden werden.

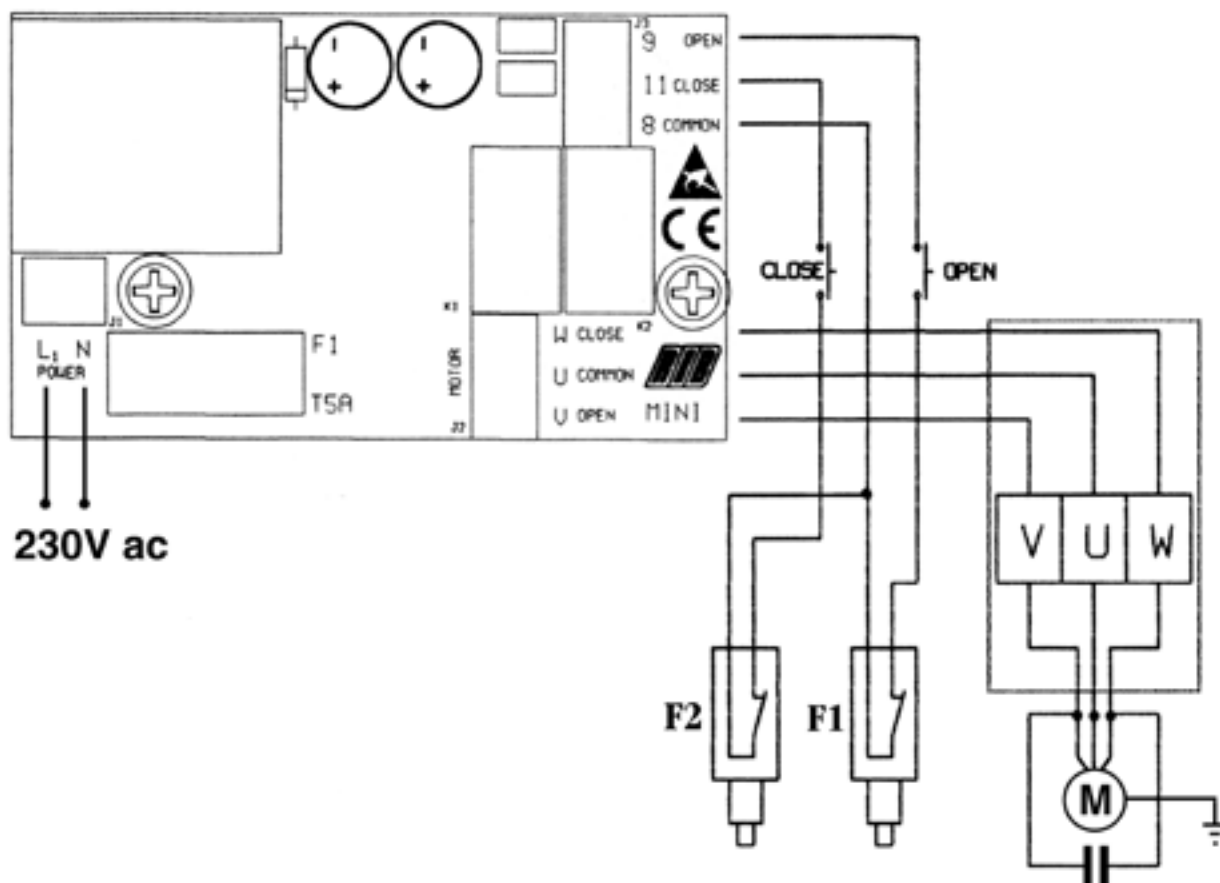

I

CARATTERISTICHE TECNICHE

Range di temperatura	0° ÷ +55°C
Umidità senza condensazione	<95%
Tensione di alimentazione	230V ±10%
Frequenza	50/60 Hz
Microinterruzioni di rete	20 ms
Potenza max del motore	0,75 CV
Assorbimento max scheda	11 mA
Grado di protezione	IP 56
Peso	290 g
Ingombro	60x128x8 mm

F

CARACTERISTIQUES TECHNIQUES

Ecart de température	0° ÷ +55°C
Humidité sans condensation	<95%
Tension d'alimentation	230V ±10%
Fréquence	50/60 Hz
Microinterruption de réseau	20 ms
Puissance max du moteur	0,75 CV
Consommation maxi du circuit imprimé	11 mA
Degré de protection	IP 56
Poids	290 g
Dimensions	60x128x8 mm

G
B**TECHNICAL SPECIFICATIONS**

Temperatura range	0° ÷ +55°C
Humidity without condensation	<95%
Supply voltage	230V ±10%
Frequency	50/60 Hz
Transient mains power drops	20 ms
Maximum power of the motor	0,75 CV
Maximum absorption of card	11 mA
IP class protection	IP 56
Weght	290 g
Dimensions	60x128x8 mm

D

TECHNISCHEN DATEN

Temperaturbereich	0° ÷ +55°C
Feuchtigkeit ohne Kondensation	<95%
Versorgungsspannung	230V ±10%
Frequenz	50/60 Hz
Netz-Mikroschaltungen	20 ms
Max. steuerbare Leistung Motorausgang	0,75 CV
Max. Aufnahme Karte	11 mA
Schutzart	IP 56
Gewicht	290 g
Außenabmessungen	60x128x8 mm



automatismi per cancelli
automatic entry systems

R.I.B. S.r.l.
25014 Castenedolo - Brescia - Italy
Via Matteotti, 162
Tel. ++39.030.2135811
Fax ++39.030.21358279 - 21358278
www.ribind.it - ribind@ribind.it

**AZIENDA CON SISTEMA
DI QUALITÀ CERTIFICATO
DA DNV**

**COMPANY WITH QUALITY
SYSTEM CERTIFIED
BY DNV**

DICHIARAZIONE DI CONFORMITÀ - DECLARATION OF COMPLIANCE DÉCLARATION DE CONFORMITÉ - ÜBEREINSTIMMUGSERKLÄRUNG

Dichiariamo sotto la nostra responsabilità che il quadro elettronico MINI è conforme alle seguenti norme e Direttive.:
Le fabricant certifie en engageant sa seule responsabilité que les produit MINI est conforme aux Normes et Directives ci-dessous:
We declare, on our own responsibility, that operating devices of the series MINI comply with the following standards and Directives:
Wir erklären unter unserer Verantwortung, dass die Steuerung MINI mit den folgenden Normen und Richtlinien übereinstimmen:

EN 55014-1	2000	EN 61000-3-2	2007	EN 61000-6-3	2007
EN 55014-2	1997	EN 61000-3-3	1997	EN 61000-6-4	2007
EN 60335-1	2008	EN 61000-6-1	2007		
EN 60335-2-97	2008	EN 61000-6-2	2006		

Come richiesto dalle seguenti Direttive: - Comme demandé par les suivantes Directives:
As requested by the following Directives: - Gemäß den folgenden Richtlinien:

2006/95/CE - 2004/108/CE

Il presente prodotto non può funzionare in modo indipendente ed è destinato ad essere incorporato in un impianto costituito da ulteriori elementi. Rientra perciò nell'Art. 6 paragrafo 2 della Direttiva **2006/42/CE (Macchine)** e successive modifiche, per cui segnaliamo il divieto di messa in servizio prima che l'impianto sia stato dichiarato conforme alle disposizioni della Direttiva.

Le présent dispositif ne peut fonctionner de manière indépendante, étant prévu pour être intégré à une installation constituée d'autres éléments. Aussi rentre-t-il dans le champ d'application de l'art. 6, paragraphe 2 de la **Directive machines 2006/42/CEE** et de ses modifications successives. Sa mise en service est interdite avant que l'installation ait été déclarée conforme aux dispositions prévues par la Directive.

This product can not work alone and was designed to be fitted into a system made up of various other elements. Hence, it falls within Article 6, Paragraph 2 of the **EC-Directive 2006/42 (Machines)** and following modifications, to which respect we point out the ban on its putting into service before being found compliant with what is provided by the Directive.

Dieses Produkt kann nicht allein funktionieren und wurde konstruiert, um in einen von anderen Bestandteilen zusammengesetzten System eingebaut zu werden. Das Produkt fällt deswegen unter Artikel 6, Paragraph 2 der **EWG-Richtlinie 2006/42 (Maschinen)** und folgenden.

Legal Representative

(Rasconi Antonio)



MADE IN ITALY

Questo prodotto è stato completamente progettato e costruito in Italia · Ce produit a été complètement développé et fabriqué en Italie · This product has been completely developed and built in Italy · Dieses Produkt wurde komplett in Italien entwickelt und hergestellt · Artículo totalmente proyectado y producido en Italia

**COMPANY WITH QUALITY MANAGEMENT
SYSTEM CERTIFIED BY DNV
= ISO 9001:2008 =**



automatismi per cancelli
automatic entry systems

25014 CASTENEDOLO (BS) - ITALY
Via Matteotti, 162
Tel. +39.030.2135811
Fax +39.030.21358279
www.ribind.it - ribind@ribind.it

