

MINI TS solo vento

QUADRO DI COMANDO PER 1 MOTORE A 230 Vac PER TENDE DA SOLE
ONE 230Vac MOTOR CONTROL PANEL FOR SUNSHADES

code ACG2266



CE

Il MINI TS solo vento, è un'apparecchiatura universale adatta a gestire l'azionamento e il controllo di tende da sole in modo semplice e completo. Questo prodotto comanda 1 motore a 230V in corrente alternata fino a 500W (max) di potenza. Il quadro di comando comprende la gestione di un ingresso per anemometro, che consente di ritirare la tenda nel caso si instauri una situazione di allarme dovuta ad un'eccessiva velocità del vento.

ATTENZIONE: Questo quadro di comando deve essere utilizzato con motori dotati di finecorsa elettrici. Fare riferimento alle istruzioni allegate al motore per la regolazione dei fine corsa di apertura e chiusura. Alcuni punti della scheda elettrica sono sottoposti a tensioni pericolose. L'installazione e la pro-grammazione del quadro andrà pertanto svolta solamente da personale qualificato.

ATTENZIONE: LEGGERE ATTENTAMENTE LE ISTRUZIONI PRIMA DI INSTALLARE IL QUADRO DI COMANDO!!!

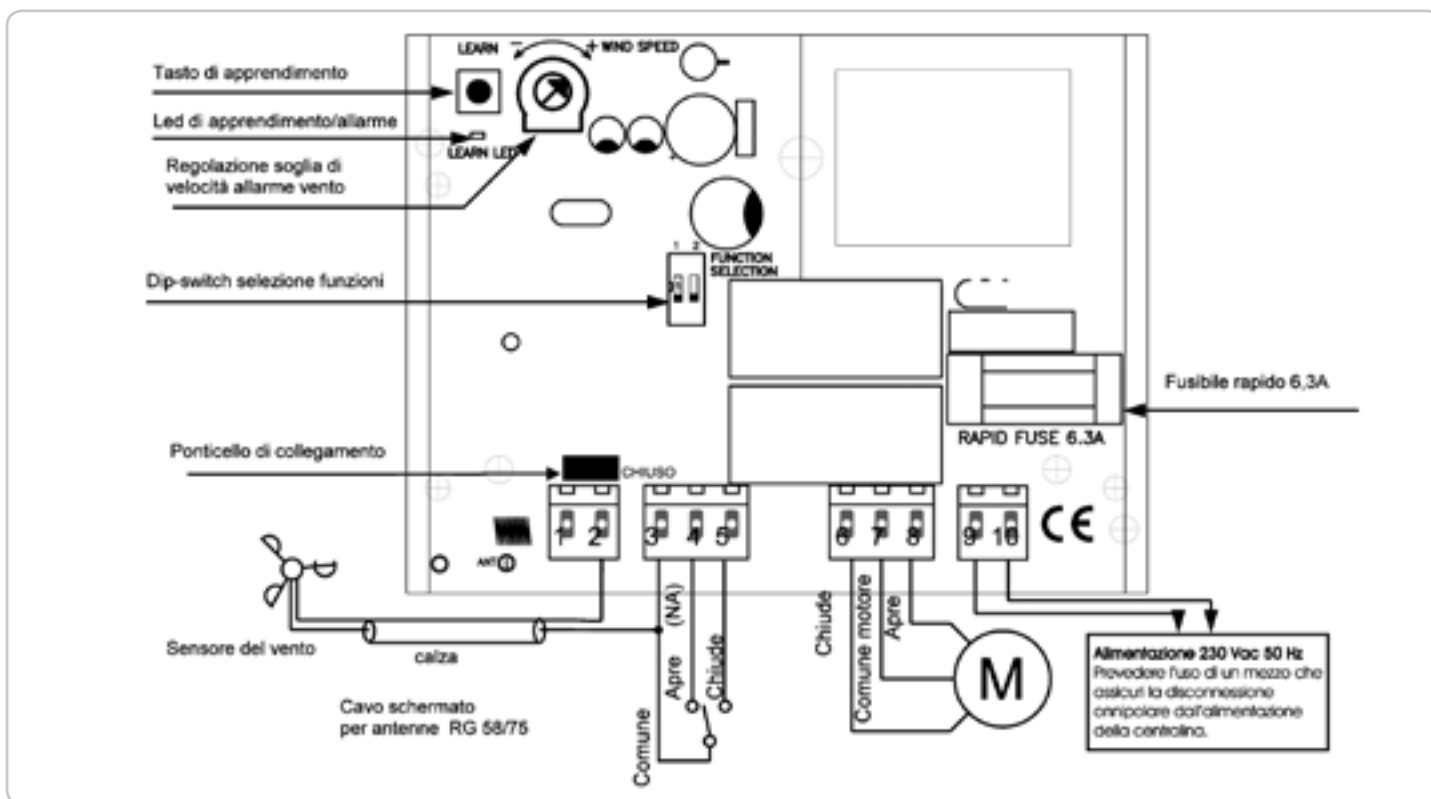

INSTALLAZIONE E RACCOMANDAZIONI

- Collegare il motore ai morsetti 6,7,8 rispettando lo schema e la polarità del motore (apre = avvolgimento tenda, chiude = avvolgimento tenda).
- Collegare i pulsanti apri e chiudi ai morsetti 3,4,5 rispettando lo schema e cercando di separare il più possibile questi cavi da quelli della tensione di rete e del motore.
- Collegare il sensore a vento ai morsetti 2 e 3. Per questo collegamento è buona norma utilizzare cavo schermato per evitare interferenze esterne, collegare quindi la calza del cavo schermato al morsetto 2 e l'anima al morsetto 3. Anche in questo caso, evitare di far scorrere il cavo schermato vicino ai cavi della tensione di rete e del motore, in modo da isolarlo da disturbi esterni. Per uno schema di collegamento di un anemometro con più quadri elettronici, vedere a pagina 3.
- Collegare il cavo di alimentazione 230 Vac ai morsetti 9, 10.

FUNZIONI SELEZIONABILI

Il quadro di comando ha la possibilità di funzionare in diversi modi, a seconda di come si impostano i dip-switch di selezione delle funzioni.

2a - DIP 1 OFF

- **Pulsanti / interruttori apri e chiudi a uomo presente:** il serramento viene azionato solo durante la chiusura del contatto, rila-sciando il tasto il serramento di blocca.
- Se si impiegano deviatori / interruttori a posizione fissa lasciati su apri o chiudi la tenda verrà completamente aperta o chiusa.

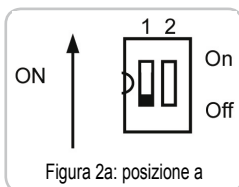

2b - DIP 1 ON (NON IMPIEGABILE CON INTERRUTTORI A POSIZIONE FISSA)

- **Pulsanti apri e chiudi a funzione Automatica:** premendo per un breve istante il pulsante di apertura, si otterrà l'apertura completa del serramento fino alla fine del tempo di lavoro (fisso 7 min.). Analogamente, premendo per un breve istante il pulsante di chiusura, si otterrà la chiusura completa del serramento fino alla fine del tempo di lavoro.

Se viene premuto per un breve istante il pulsante apri o chiudi durante una fase di movimento, si otterrà un arresto del moto del serramento.

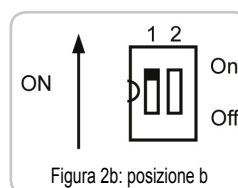

2c - DIP 2 OFF

- In questa modalità di funzionamento dopo un allarme vento il quadro elettronico avvolge la tenda. Trascorsi 7 minuti questa potrà essere aperta solo con un comando impartito da pulsante oppure da un deviatore a posizioni fisse posto su apri. Se sopraggiunge un nuovo allarme vento la tenda verrà ritirata.

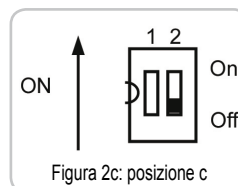

2d - DIP 2 ON

- In questa modalità di funzionamento dopo un allarme vento, il quadro elettronico avvolge la tenda e allo scadere del tempo di allarme (7 minuti) la riapre fino alla posizione di partenza solo se l'ultimo movimento è stato di apertura. Se l'ultimo comando impartito da pulsante, era

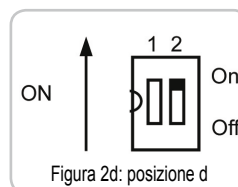

di chiusura, dopo una raffica di vento il quadro elettronico avvolgerà la tenda e non la riaprirà più.

Con un interruttore / deviatore a posizioni fisse su apri, la tenda allo scadere del tempo di allarme verrà completamente riaperta. Analogo risultato si otterrà impartendo il comando premendo il pulsante Apri terminato il tempo di allarme.

FUNZIONE ALLARME VENTO

Il quadro di comando è dotato di un ingresso per la lettura della velocità del vento tramite anemometro. Questa funzione è utile per evitare che la tenda da sole possa essere danneggiata da una forte raffica di vento: in questo caso il quadro elettronico entra in allarme vento e avvolge (chiude) la tenda da sole.

- Durante la fase di allarme, il led LEARN segnala l'allarme con 4 lampeggi seguiti da una pausa. La fase di allarme ha una durata di circa 7 minuti.
- Allo scadere del tempo di 7 minuti, se il vento è calato sotto la soglia di allarme, la tenda scende fino alla posizione precedente all'allarme (funzione di riapertura automatica). Se il vento persiste, la tenda resta nella posizione chiusa fino a cessato allarme.
- Se sono installati deviatori/interruttori a posizione fissa lasciati su apri, trascorsi i 7 minuti la tenda verrà completamente riaperta (se invece sono posizionati su chiudi la tenda non verrà riaperta).
- E' possibile regolare la soglia di intervento dell'allarme vento agendo sul trimmer di regolazione. Ruotando, in senso orario sarà quindi necessario un vento più forte per fare entrare in allarme il quadro elettronico.
- Durante l'installazione è possibile annullare il tempo di attesa di 7 minuti. Per fare questo premere per un istante il tasto LEARN.

NOTA BENE:

IN CASO DI BLACK-OUT AL PRIMO ALLARME VENTO LA TENDA VIENE RICHIUSA E NON SI RIAPRE

- Il comportamento dell'allarme vento del quadro elettronico è condizionato dall'impostazione del DIP 2.

- L'intervento dell'allarme ha il dominio su tutti gli altri comandi.
- Per ottenere una corretta riapertura della tenda ad allarme cessato, è necessario eseguire le seguenti operazioni:
- Chiudere (avvolgere) completamente la tenda premendo il pulsante chiudi.
- Togliere l'alimentazione dal quadro elettronico, attendere circa 5 secondi, quindi ridare l'alimentazione alla scheda.

REGOLAZIONE FINECORSA E TEMPO DI LAVORO

La posizione di fine corsa in apertura e in chiusura della serranda è impostabile regolando i fine corsa del motore. Il quadro di comando è comunque dotato di un tempo di lavoro massimo, pari a 7 minuti, per consentire l'arresto automatico del motore anche in caso di guasto dei fine corsa del motore.

COLLEGAMENTO DI PIÙ QUADRI ELETTRONICI A UN SOLO ANEMOMETRO

Si possono collegare fino a 6 quadri elettronici ad un solo anemometro. Si consiglia di usare un cavo schermato e di posizionare l'anemometro in modo che il percorso dei cavi verso i quadri elettronici sia il più breve. Seguire lo schema di cablaggio evidenziato in figura.

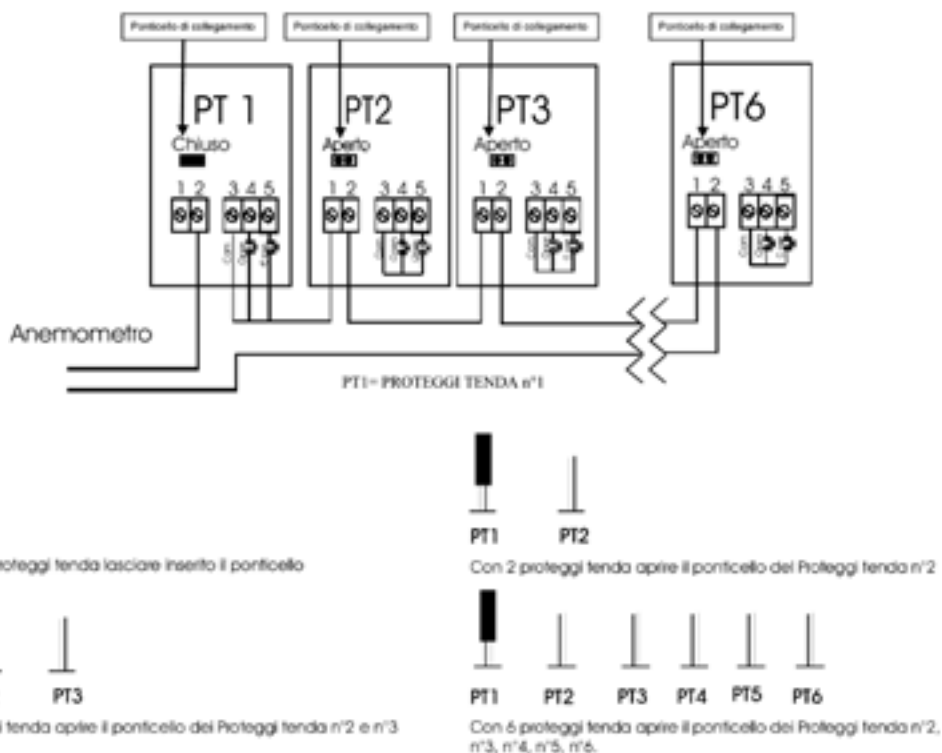

CARATTERISTICHE TECNICHE

Tensione di alimentazione	230 Vac +10% - 15%
Uscita motore	230 Vac 500W MAX cosj > 0,8
Absorbimento scheda	3W MAX (escluso accessori e utenze)
Tempo di lavoro motore	7 minuti
Tempo di attesa dopo allarme vento	7 minuti
Temperatura di funzionamento	-10°C ÷ +60°C
Grado di Protezione	IP54

The MINI TS WIND ONLY control panel is a universal apparatus designed to manage sunshade activation and control in a simple and complete manner and to meet any kind of requirement. This product controls 1-phase 230V motors up to a power of 500W (max)
 The control panel includes the monitoring of an anemometer inlet, allowing the awning retraction in case of wind velocity exceeding a preset value, and thus featuring an alarm condition.

WARNING: This control panel is intended for use with motors with electrical travel end stops. Refer to the instruction sheet attached to the motor for setting of open and close travel stops. Dangerous voltage is applied to some point of the electrical card: installation and setting of control panel must be performed by trained personnel only.

WARNING: DO NOT INSTALL THE CONTROL PANEL UNLESS YOU HAVE READ THE INSTRUCTIONS FIRST!!!

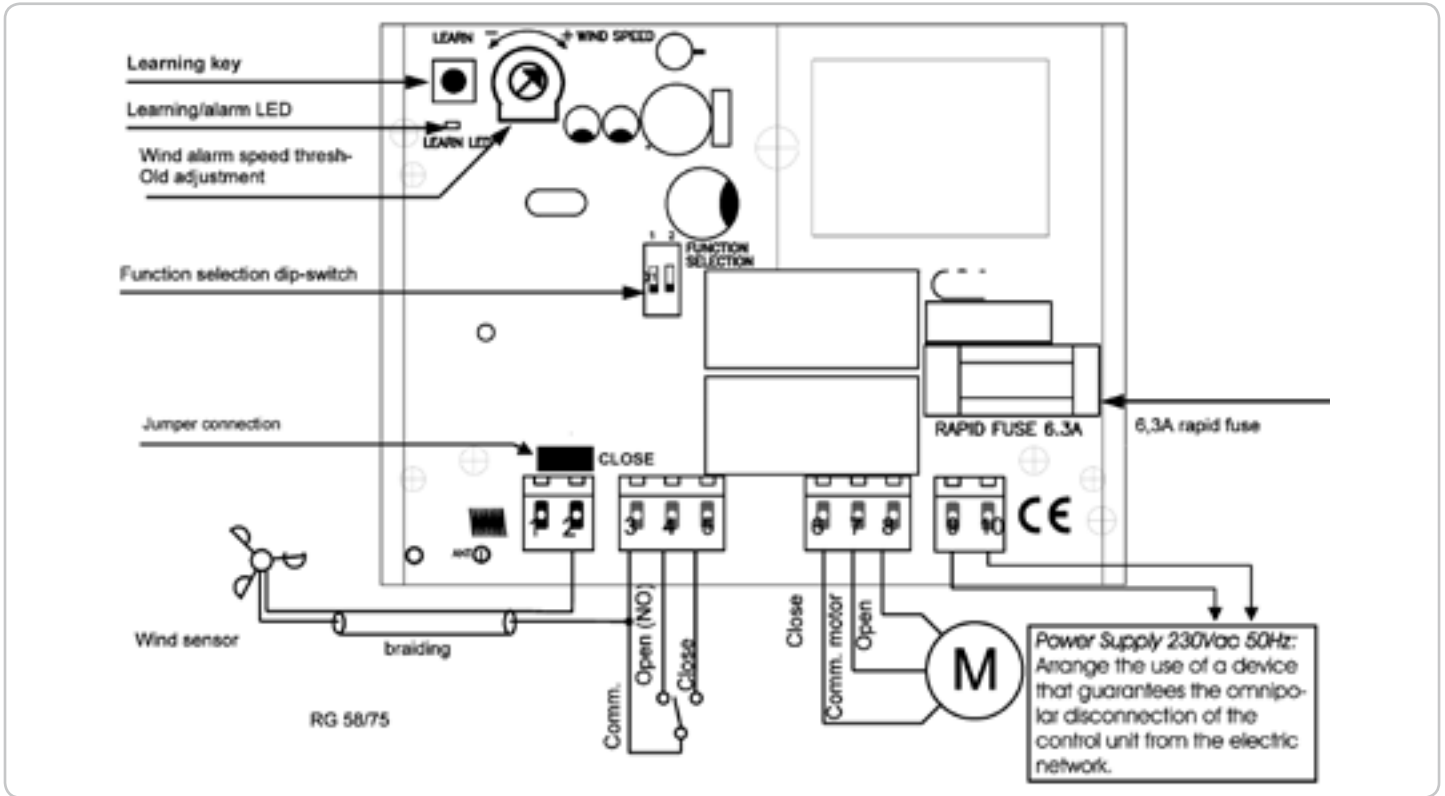

INSTALLATION PROCEDURE

- Connect the motor to the terminal blocks 6, 7 and 8, in accordance with the schematic and following the polarity indication (open = awning extension, close = awning retraction).
- Connect the open and close pushbuttons to the terminal blocks 3, 4 and 5 in accordance with the schematic. Position such conductors as far as possible from the main supply and motor cables.
- Connect the wind sensor to the clamp 2 and 3. In order to avoid external interferences it is recommended to use shielded cable. Then connect the braiding of the shielded cable to the clamp 2 and the core to the clamp 3. Also in that case, in order to avoid external interferences, pay attention to avoid the close proximity between the shielded cable and the voltage of the network and of the motor. Refer to the below paragraph for a connection diagram of an anemometer with several control unit.
- Connect the main supply cable (230 VAc) to terminal blocks 9 and 10.

MODES OF OPERATION

The control panel features a number of operation modes, in accordance with the setting of the dip-switches for mode selection.

2A – DIP 1 OFF

- **Pushbuttons/switches open and close manually:** the awning is driven during contact closure only, on release of the pushbutton the awning stops.
- In case two-position stable switches are installed, when left open or closed the awning will completely extend or retract.

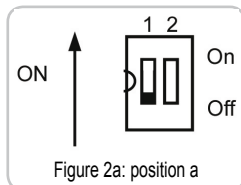

2B – DIP 1 ON

(NOT USABLE WITH STABLE SWITCHES)

- **Pushbuttons open and close automatically:** depressing shortly the open button, the awning will fully extend until the expiring of travel time (steady 7 min.). Similarly, depressing shortly the close button, the awning will fully retract until the expiring of travel time.

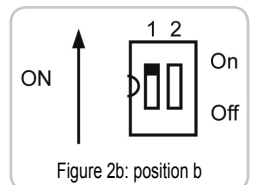

- In case the pushbutton open/close is shortly depressed during awning movement, the system will stop.

2C – DIP 2 OFF

- In this mode of operation, following a wind alarm the control unit will retract the awning. After 7 minutes it will be possible to open the awning through the pushbutton or a two position change over switch set open. In case of a further wind alarm the awning will retract.

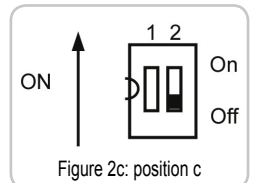

2D – DIP 2 ON

- In this mode of operation, following a wind alarm the control unit will retract the awning and on elapsing of alarm time (7 minutes) will extend it to its original position, only in case the last stroke has been an extension.
- In case the last pushbutton selection was to retract, following a wind gust the control unit will retract the awning without further extension.

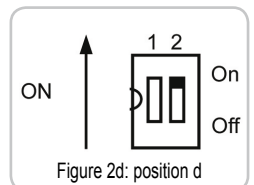

- With a two position change over switch set open, on elapsing of alarm time the awning will be completely extended. Same result will be attained depressing the open pushbutton following elapsing of alarm time.

WIND ALARM MODE

The control panel is provided with an inlet port for wind speed monitoring through an anemometer.

Such function helps preventing the awning being damaged by strong wind gusts: in such instance the control unit gets in wind alarm mode, retracting the awning.

- During the alarm sequence, the led LEARN lights in 4 flashes cycles, followed by a pause. The alarm phase lasts about 7 minutes.

- On elapsing of the 7 minutes cycle, in case the wind speed has decreased below the alarm treshold, the awning is extended to the position attained before the alarm triggering (automatic re-extension function). In case the wind speed still exceeds the alarm treshold, the awning maintains the retracted position until ceasing of alarm condition.

- In case two-position change over switches are installed, set to open, on elapsing of 7 minutes the awning will be fully extended (in case the... are set close, the awning will not be extended).

- It is possible to set the wind alarm treshold through the setting trimmer. Rotating the cursor clockwise, a higher wind speed will be required to trigger the alarm.

- During the installation it is possible to remove the 7 minutes waiting time. To do so shortly depress the LEARN pushbutton.

NOTE:

IN CASE OF BLACK-OUT, ON THE FIRST WIND ALARM THE AWNING RETRACTS, WITHOUT FURTHER RE-OPENING

- The mode of operation of the control unit wind alarm is controlled through setting of DIP 2.

- Alarm mode prevails over any other mode of operation/control.

- To attain a proper extension of the awning following ceasing of alarm condition, operate as follows:

- Fully close (reract) the awning through the pushbutton CHIUDI.

- Switch off the main supply to the control unit, wait about 5 seconds, then switch the supply on.

SETTING OF TRAVEL STOPS AND OPERATION TIME

The extension and retraction stroke ends can be set by adjusting the travel end stops of the motor.

The control unit is programmed with a 7 minutes maximum operating time, to provide a safety stop of the motor in case of malfunction of the travel end stops.

CONNECTION OF SEVERAL CONTROL PANELS TO ONE AMEMOMETER

It's possible to connect up to 6 control panels to one anemometer. It's reccomandable to use a shielded cable and to set the anemometer so that the cables go to the shortest way to the control panels.

Follow the cabling diagram as underlined in the figure.

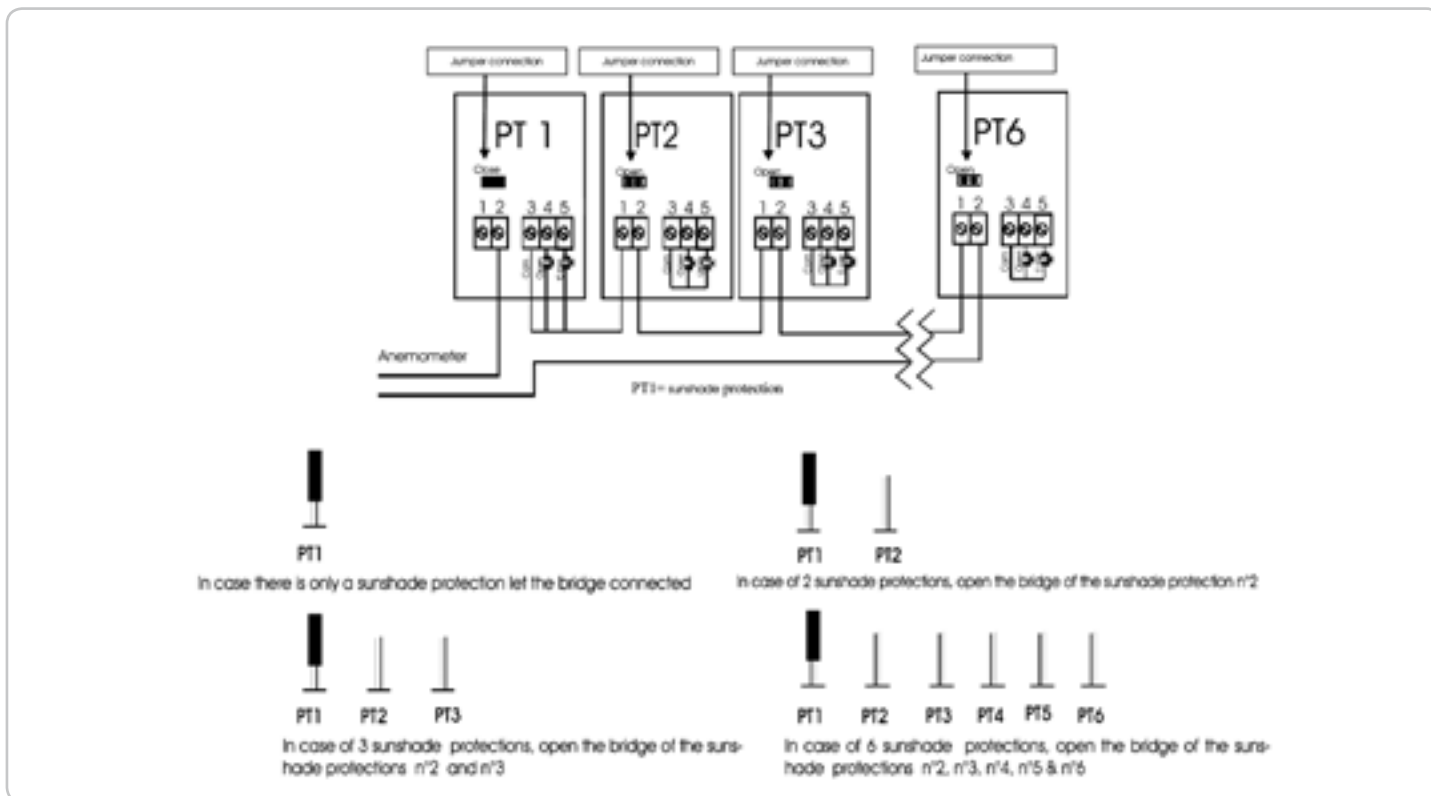

TECHNICAL DATA

Supply voltage	230 Vac +10% - 15%
Motor outlet	230 Vac 500W MAX cosj > 0,8
Card consumption	3W MAX (excluding accessories and utilities)
Motor time work	7 minutes
Stand by time following wind alarm	7 minutes
Operating temperature	-10°C ÷ +60°C
Protection Grade	IP54

NOTES

NOTES

Scrivete problemi e
suggerimenti a
Quality@ribind.it

Pour problèmes
et suggestions
contactez-nous à
Quality@ribind.it

For problems
and suggestions
Contact us at
Quality@ribind.it

Gehen Sie mit uns bei
Problemen oder Fragen
Quality@ribind.it

Para problemas
y sugerencias
contacte nos
Quality@ribind.it

MINI TS solo vento



MADE IN ITALY

Questo prodotto è stato completamente progettato e costruito in Italia · Ce produit a été complètement développé et fabriqué en Italie · This product has been completely developed and built in Italy · Dieses Produkt wurde komplett in Italien entwickelt und hergestellt · Artículo totalmente proyectado y producido en Italia

COMPANY WITH QUALITY MANAGEMENT
SYSTEM CERTIFIED BY DNV
= **ISO 9001:2008** =



automatismi per cancelli
automatic entry systems

25014 CASTENEDOLO (BS) - ITALY
Via Matteotti, 162
Tel. +39.030.2135811
Fax +39.030.21358279
www.ribind.it - ribind@ribind.it



8 028265 100145 >