

# R60

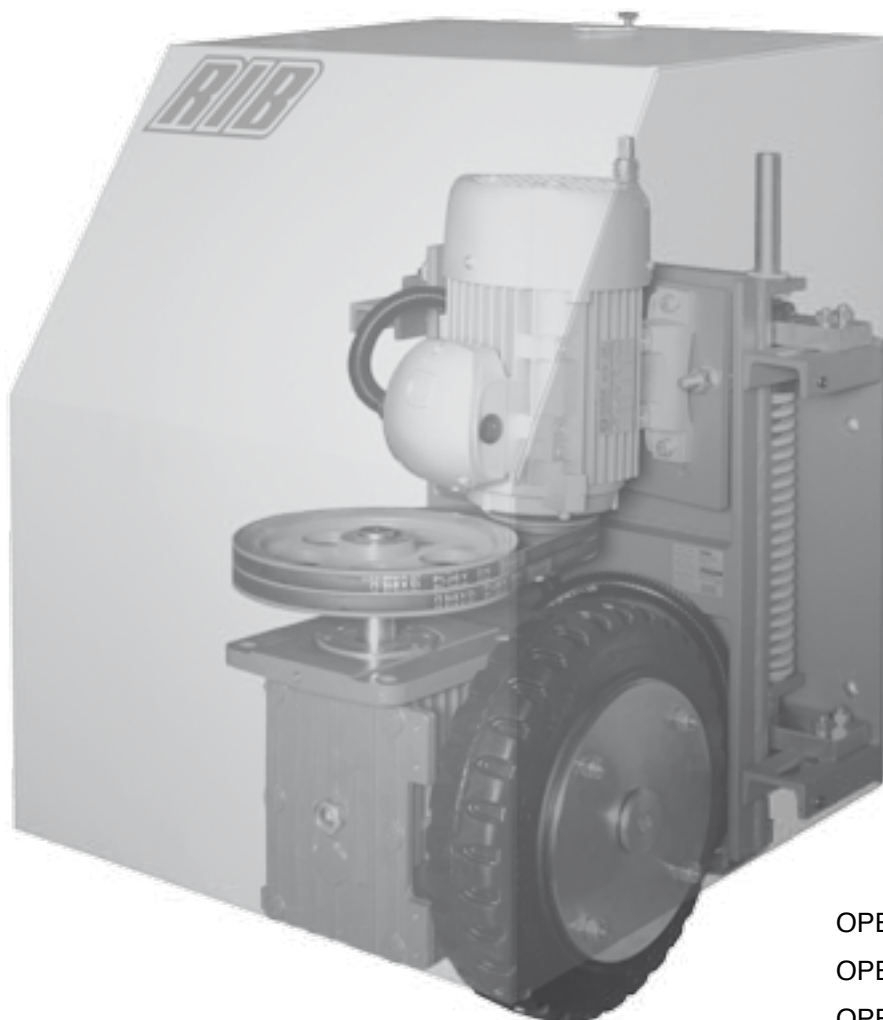

OPERATORE PER PORTONI INDUSTRIALI  
OPÉRATEUR POUR PORTAILS INDUSTRIELS  
OPERATOR FOR INDUSTRIAL DOORS  
TORANTRIEB FÜR INDUSTRIETORE

Operatore  
Opérateur  
Operator  
Torantrieb

Alimentazione  
Alimentation  
Power Supply  
Stromspannung

Peso max cancello  
Poids maxi portail  
Max gate weight  
Max Torgewicht

codice  
code  
code  
code

R60

400/380V -50/60Hz

12.000 kg / 26.750 lbs

AA22002



**- ATTENZIONE -**

**PER LA SICUREZZA DELLE PERSONE È IMPORTANTE  
CHE VENGANO SEGUITE TUTTE LE ISTRUZIONI**

**SEGUIRE TUTTE LE ISTRUZIONI DI INSTALLAZIONE**

- 1° - **Questo libretto d'istruzioni è rivolto esclusivamente al personale specializzato** che sia a conoscenza dei criteri costruttivi e dei dispositivi di protezione contro gli infortuni per i cancelli, le porte e i portoni motorizzati (attenersi alle norme e alle leggi vigenti).
- 2° - L'installatore dovrà rilasciare all'utente finale un libretto di istruzioni in accordo alla EN 12635.
- 3° - L'installatore prima di procedere con l'installazione deve prevedere l'analisi dei rischi della chiusura automatizzata finale e la messa in sicurezza dei punti pericolosi identificati (seguendo le norme EN 12453/EN 12445).
- 4° - Il cablaggio dei vari componenti elettrici esterni all'operatore (ad esempio fotocellule, lampeggianti, ecc.) deve essere effettuato secondo la EN 60204-1 e le modifiche a questa apportate dal punto 5.2.2 della EN 12453.
- 5° - L'eventuale montaggio di una pulsantiera per il comando manuale del movimento deve essere fatto posizionando la pulsantiera in modo che chi la aziona non si trovi in posizione pericolosa; inoltre si dovrà fare in modo che sia ridotto il rischio di azionamento accidentale dei pulsanti.
- 6° - Tenete i comandi dell'automatismo (pulsantiera, telecomando etc.) fuori dalla portata dei bambini. I comandi devono essere posti ad un'altezza minima di 1,5m dal suolo e fuori dal raggio d'azione delle parti mobili.
- 7° - Prima di eseguire qualsiasi operazione di installazione, regolazione, manutenzione dell'impianto, togliere la tensione agendo sull'apposito interruttore magnetotermico collegato a monte dello stesso.

LA DITTA RIB NON ACCETTA NESSUNA RESPONSABILITÀ per eventuali danni provocati dalla mancata osservanza nell'installazione delle norme di sicurezza e delle leggi attualmente in vigore.

**CONSERVARE CON CURA QUESTE ISTRUZIONI**

- 1° - Se non è previsto nel quadro elettronico, installare a monte della medesima un'interruttore di tipo magnetotermico (onnipolare con apertura minima dei contatti pari a 3mm) che riporti un marchio di conformità alle normative internazionali. Tale dispositivo deve essere protetto contro la richiusura accidentale (ad esempio installandolo dentro quadro chiuso a chiave).
- 2° - Per la sezione ed il tipo dei cavi la RIB consiglia di utilizzare un cavo di tipo H05RN-F con sezione minima di 1,5 mm<sup>2</sup> e comunque di attenersi alla norma IEC 364 e alle norme di installazione vigenti nel proprio Paese.
- 3° - Posizionamento di un'eventuale coppia di fotocellule: il raggio delle fotocellule deve essere ad un'altezza non superiore a 70 cm dal suolo e ad una distanza dal piano di movimento dell'anta non superiore a 20 cm. Il loro corretto funzionamento deve essere verificato a fine installazione in accordo al punto 7.2.1 della EN 12445.
- 4° - Per il soddisfacimento dei limiti imposti dalla EN 12453, se la forza di picco supera il limite normativo di 400 N è necessario ricorrere alla rilevazione di presenza attiva sull'intera altezza del cancello (fino a 2,5m max) - Le fotocellule in questo caso sono da applicare all'esterno tra le colonne ed all'interno per tutta la corsa della parte mobile ogni 60÷70 cm per tutta l'altezza delle colonne del cancello fino ad un massimo di 2,5 m (EN 12445 punto 7.3.2.1) - es. colonne alte 2,2 m => 6 coppie di fotocellule - 3 interne e 3 esterne (meglio se dotate di sincronismo - 6 FIT SYNCRO con 2 TX SYNCRO).

**N.B.: È obbligatoria la messa a terra dell'impianto**

I dati descritti nel presente manuale sono puramente indicativi.

La RIB si riserva di modificarli in qualsiasi momento.

Realizzare l'impianto in ottemperanza alle norme ed alle leggi vigenti.

**- ATTENTION -**

**POUR LA SECURITE DES PERSONNES IL EST IMPORTANT  
QUE TOUTES LES INSTRUCTIONS SOIENT SUIVIES**

**SUIVRE TOUTES LES INSTRUCTIONS D'INSTALLATION**

- 1° - **Ce livret d'instructions est adressé exclusivement à un personnel spécialisé** qui connaît les critères de construction et les dispositifs de protection contre les accidents concernant les portails, les portes et les grandes portes motorisés (s'en tenir aux normes et aux lois en vigueur).
- 2° - L'installateur devra délivrer à l'utilisateur final un livret d'instruction en accord à la EN 12635.
- 3° - L'installateur avant de procéder à l'installation, doit prévoir l'analyse des risques de la fermeture automatisée finale et la mise en sécurité des points identifiés dangereux (en suivant les normes EN 12453/EN 12445).
- 4° - Le câblage des divers composants électriques externes à l'opérateur (par exemple photocellules, clignotants, etc) doit être effectué selon la EN 60204-1 et les modifications apportées à celle-ci dans le point 5.2.2 de la EN 12453.
- 5° - Le montage éventuel d'un tableau pour la commande manuelle du mouvement doit être fait en positionnant le tableau de façon à ce que la personne qui l'actionne ne se trouve pas en position de danger ; de plus, il faudra faire en sorte que le risque d'actionnement accidentel des boutons soit réduit.
- 6° - Tenir les commandes de l'automatisme (tableau, télécommande, etc) hors de portée des enfants. Les commandes doivent être placées à une hauteur minimum de 1,5 m du sol et hors du rayon d'action des parties mobiles.
- 7° - Avant l'exécution de toute opération d'installation, de réglage, d'entretien de l'installation, couper le courant en agissant sur l'interrupteur magnétothermique à cet effet, branché en amont de l'installation.

LA SOCIETE RIB N'ACCEPTTE AUCUNE RESPONSABILITE pour d'éventuels dommages provoqués par la non-observation dans l'installation, des normes de sécurité et des lois actuellement en vigueur.

**CONSERVER SOIGNEUSEMENT CES INSTRUCTIONS**

- 1° - Si la centrale électrique ne dispose d'aucun interrupteur, il faut en installer un de type magnétothermique en amont de cette dernière (omnipolaire avec ouverture minimale des contacts correspondant à 3mm); la marque de cet interrupteur devra être en conformité avec les normes internationales. Ce dispositif doit être protégé contre toute remise en fonction accidentelle (ex. en l'installant dans un coffre fermant à clé).
- 2° - En ce qui concerne la section et le type des câbles, le conseil de la RIB est celui d'utiliser un câble de type H05RN-F présentant une section minimale de 1,5 mm<sup>2</sup> et, quoi qu'il en soit, de se conformer à la norme IEC 364, ainsi qu'aux normes d'installation en vigueur dans le pays de destination.
- 3° - Positionnement d'un éventuel jeu de photocellules : le faisceau des photocellules ne doit pas être à une hauteur supérieure à 70 cm du sol et 20 cm du bord du vantail. Leur correct effectivité fonctionnement doit être vérifié terminant l'installation, selon le point de la 7.2.1 de la EN 12445.
- 4° - Afin de satisfaire aux limites imposées par la norme EN 12453, si la force d'impact dépasse la limite de 400N, il sera nécessaire de détecter une présence sur la hauteur totale du portail (jusqu'à un maximum de 2,5m) - Les cellules photo-électriques dans ce cas-ci doivent être s'appliquent extérieurement entre les columns et intérieurement pour toute la course de la pièce de mobil chaque 60÷70cm pour toute la taille de la colonne de la porte jusqu'à un maximum de 2,5m (EN 12445 point 7.3.2.1) - exemple: taille 2,2m de colonne = > 6 copies des cellules photo-électriques - 3 internes et 3 externes (meilleur si complet du dispositif de synchronism - FIT SYNCRO avec TX SYNCRO).

**N.B.:La mise à terre de l'installation est obligatoire.**

Les données figurant dans le présent manuel sont fournies à titre purement indicatif. La RIB se réserve le droit de les modifier à tout moment, sans aucun préavis. Effectuer l'installation en conformité avec les normes et les lois en vigueur.

**- ATTENTION -**

**FOR THE SAFETY OF THE PEOPLE IT IS IMPORTANT  
TO FOLLOW ALL THE INSTRUCTIONS.**

**FOLLOW ALL INSTALLATION INSTRUCTIONS**

- 1° - **This handbook is exclusively addressed to the specialized personnel** who knows the constructive criteria and the protection devices against the accidents for motorized gates, doors and main doors (follow the standards and the laws in force).
- 2° - The installer will have to issue to the final user a handbook in accordance with the EN 12635.
- 3° - Before proceeding with the installation, the installer must forecast the risks analysis of the final automatized closing and the safety of the identified dangerous points (following the standards EN 12453/EN 12445).
- 4° - The wiring harness of the different electric components external to the operator (for example photoelectric cells, flashlights etc.) must be carried out according to the EN 60204-1 and the modifications to it done in the point 5.2.2 of the EN 12453.
- 5° - The possible assembly of a keyboard for the manual control of the movement must be done by positioning the keyboard so that the person operating it does not find himself in a dangerous position; moreover, the risk of accidental activation of the buttons must be reduced.
- 6° - Keep the automatism controls (push-button panel, remote control etc.) out of the children way. The controls must be placed at a minimum height of 1,5m from the ground and outside the range of the mobile parts.
- 7° - Before carrying out any installation, regulation or maintenance operation of the system, take off the voltage by operating on the special magnetothermic switch connected upstream it.

THE RIB COMPANY DOES NOT ACCEPT ANY RESPONSIBILITY for possible damages caused by the non observance during the installation of the safety standards and of the laws in force at present.

**KEEP THESE INSTRUCTIONS WITH CARE**

- 1° - Install a thermal magnetic switch (omnipolar, with a minimum contact opening of 3 mm) before the control board, in case this is not provided with it. The switch shall be guaranteed by a mark of compliance with international standards. Such a device must be protected against accidental closing (e.g. Installing it inside the control panel key locked container).
- 2° - As far as the cable section and the cable kind are concerned, RIB suggests to use an H05RN-F cable, with a minimum section of 1,5mm<sup>2</sup>, and to follow, in any case, the IEC 364 standard and Installation regulations in force in your Country.
- 3° - Positioning of an eventual pair of photocells: The beam of the photocells must be at an height not above the 70 cm from the ground, and, should not be more than 20 cm away from the axis of operation of the gate (Sliding track for sliding gate or door, and the hinges for the swing gate). In accordance with the point 7.2.1 of EN 12445 their correct functioning must be checked once the whole installation has been completed.
- 4° - In order to comply with the limits defined by the EN 12453 norm, if the peak force is higher than the limit of 400N set by the norm, it is necessary to use an active obstacle detection system on the whole height of the gate (up to a maximum of 2,5m) - The photocells in this case must be applied externally between the columns and internally for all the race of the mobile part every 60÷70cm for all the height of the column of the gate up to a maximum of 2,5m (EN 12445 point 7.3.2.1). example: column height 2,2m => 6 copies of photocells - 3 internal and 3 external (better if complete of synchronism feature - FIT SYNCRO with TX SYNCRO).

**N.B.: The system must be grounded**

Data described by this manual are only Indicative and RIB reserves to modify them at any time. Install the system complying with current standards and regulations.

**- ACHTUNG -**

**FÜR DIE SICHERHEIT DER PERSONEN IST ES WICHTIG,  
DASS ALLE ANWEISUNGEN GENAU AUSGEFÜHRT WERDEN**

**ALLE INSTALLATIONSANLEITUNGEN BEFOLGEN**

- 1° - **Diese Betriebsanleitung dient ausschließlich dem Fachpersonal**, welche die Konstruktionskriterien und die Sicherheits-Vorschriften gegen Unfälle für Tore, Türen und automatische Tore kennt (geltende Normen und Gesetze beachten und befolgen).
- 2° - Der Monteur muss dem Endkunde eine Betriebsanleitung in Übereinkunft der EN12635 überreichen.
- 3° - Vor der Installierung muss für die automatische Schließung und zur Sicherheitsgewährung der identifizierten kritischen Punkte, eine Risiko Analyse vorgenommen werden mit der entsprechenden Behebung der identifizierten, gefährlichen Punkte. (die Normen EN 12453/EN 12445 befolgend).
- 4° - Die Verkabelung der verschiedenen externen elektrischen Komponenten zum Operator (z.B. Fotozellen, Blinker etc.) muss nach EN 60204-1 ausgeführt werden, Änderungen davon nach Punkt 5.2.2 der EN 12453.
- 5° - Die eventuelle Montage einer Schalttafel für den manuellen Bewegungsbefehl muss so angebracht werden, dass der Benutzer sich nicht in einer Gefahrenzone befindet, und dass, das Risiko einer zufälligen nicht gewollten Aktivierung von Schaltern gering ist.
- 6° - Alle Steuerungselemente (Schalttafel, Fernbedienung etc.) gehören nicht in Reichweite von Kindern. Die Kommandos müssen min. 1,5 m ab Boden und außerhalb des Aktionsbereiches der mobilen Teile angebracht werden.
- 7° - Vor jeglichem Eingriff, sei es Installation, Regulation oder Wartung der Anlage, muss vorher die Stromzufuhr unterbrochen werden, den dafür bestimmten Magnetthermo-Schalter drücken, der am Eingang der Anlage installiert ist.

DIE FIRMA RIB ÜBERNIMMT KEINE VERANTWORTUNG für eventuelle Schäden, die entstehen können, wenn die Installationsvorschriften die den gültigen Sicherheitsnormen entsprechen, nicht eingehalten werden.

**INSTALLATIONSVORSCHRIFTEN BEACHTET WERDEN**

- 1° - Wenn nicht bereits an der elektrischen Schaltzentrale vorgesehen, muss vor der Schaltzentrale ein thermomagnetischer Schalter installiert werden (omnipolar, mit einer minimalen Kontaktöffnung von 3 mm), der ein von den internationalen Normen anerkanntes Konformitätszeichen besitzt. Solch ein Gerät muss vor Vandalismus geschützt werden (z.B. mit einem Schlüsselkasten in einem Panzergehäuse)
- 2° - RIB empfiehlt den Kabeltyp H05RN-F mit einem minimalen Querschnitt von 1,5mm<sup>2</sup> generell sollten die Normative IEC 364 und alle anderen geltenden Montagenormen des Bestimmungslandes eingehalten werden.
- 3° - Position des ersten paar Fotozellen: Der sollten nicht höher als 70cm vom Boden sein, und sollte nicht mehr als 20 cm entfernt von der Achse des Tores sitzen (das gilt für Schiebe- und Drehtore). In Übereinstimmung mit dem Punkt 7.2.1 der EN 12445 Norm, ihr korrektes Funktionieren muß einmal überprüft werden.
- 4° - In Einklang mit der Norm EN12453, ist es bei Toren notwendig eine komplette Sicherheitsleiste zu installieren, bei denen mehr als 400N Kraft aufgewandt werden müssen, um das Tor zum Anhalten zu bringen (Maximum von 2,5m anwenden) - Die Fotozellen müssen in diesem Fall sein beantragen außen zwischen den columns und innerlich das ganze Rennen des mobil Teils jede 60÷70cm für die ganze Höhe der Spalte des Gatters bis zu einem Maximum von 2,5m - EN 12445 Punkt 7.3.2.1). Beispiel: Spalte Höhe 2,2m => 6 Kopien von Fotozellen - 3 intern und 3 extern (besser, wenn komplett von der synchronism Eigenschaft - FIT SYNCRO mit TX SYNCRO).

**ANMERKUNG: Die Erdung der Anlage ist obligatorisch**

Die in diesem Handbuch aufgeführten Daten sind ausschließlich empfohlene Werte. RIB behält sich das Recht vor, das Produkt zu jedem Zeitpunkt zu modifizieren. Die Anlage muss in Übereinstimmung mit den gültigen Normen und Gesetzen montiert werden.

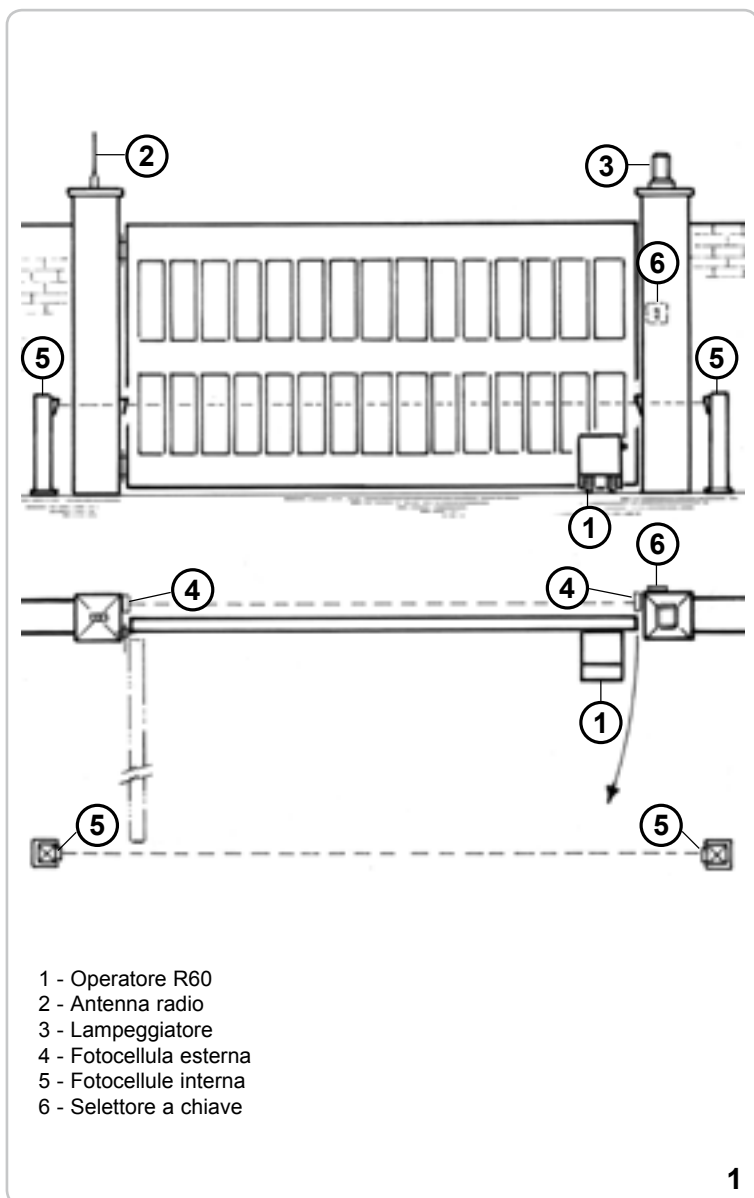

## CARATTERISTICHE TECNICHE

Motoriduttore per movimentare cancelli a battente ad uso industriale, che non danno sulla pubblica via, del peso massimo complessivo di 12.000 kg.

L'R60 è un elettroriduttore irreversibile la cui forza di traino è variabile con la pressione, a sua volta regolabile, che la ruota motrice esercita sul pavimento.

La trasmissione del movimento tra motore e riduttore avviene tramite cinghie trapezoidali per evitare danni meccanici dovuti a contraccolpi del cancello all'inizio, alla fine, e durante le inversioni di marcia. La ruota motrice che aderisce al terreno ha la possibilità di superare un dislivello di circa 10 cm poichè il gruppo motoriduttore scorre su guide verticali cromate.

La pressione tra ruota motrice e terreno è variabile da 150 a 600 kg ed è mantenuta da molle speciali registrabili.

CARATTERISTICHE TECNICHE	R60
Lunghezza max anta	m 15
Peso max anta	kg 12.000
Tempo medio di apertura 90°	s. 116,5
Velocità traino	m/s. 0,164 (50Hz) - 0,196 (60Hz)
Alimentazione e frequenza	<b>400/380V 50-60Hz</b>
Potenza motore	W 1.100
Assorbimento	A 3,1
Cicli normativi	n° 50 - 100s/2s
Cicli giornalieri consigliati	n° 300
Servizio	100%
Cicli consecutivi garantiti	n° 300
Tipo di olio	IP MELLANA 100
Peso motore	kg 156
Temperatura di lavoro	°C -10 ÷ +55°C
Grado di protezione	IP 55

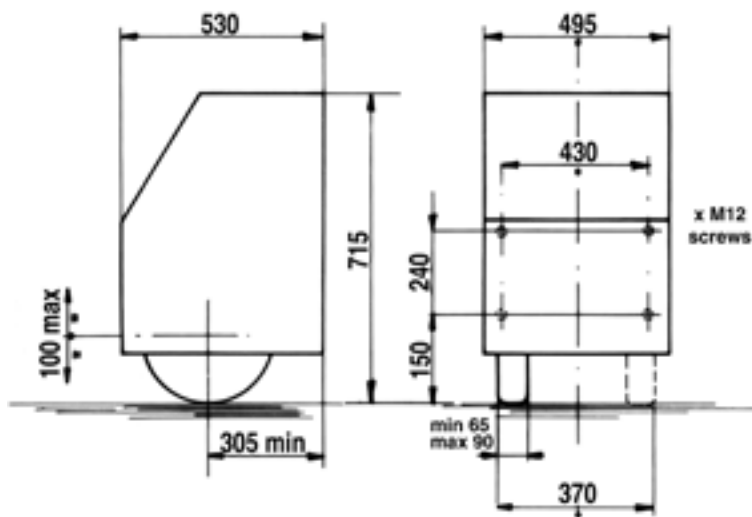

Misure in mm

2

## CONTROLLO PRE-INSTALLAZIONE

Le ante devono essere solidamente fissate ai cardini delle colonne, non devono flettere durante il movimento e devono muoversi senza attriti. Il terreno sul quale va ad agire la ruota dell'R60 deve essere compatto, non friabile e con un'inclinazione minima.

**È obbligatorio uniformare le caratteristiche del cancello alle norme e leggi vigenti.** La porta può essere automatizzata solo se in buono stato e se rispondente alla norma EN 12604.

- L'anta non deve presentare porte pedonali. In caso contrario occorrerà prendere opportune precauzioni in accordo al punto 5.4.1 della EN12453 (ad esempio impedire il movimento del motore quando il portoncino è aperto, grazie ad un microinterruttore opportunamente collegato in centralina).
- Non bisogna generare punti di intrappolamento (ad esempio tra anta aperta del cancello e cancellata).
- Non devono essere presenti fermi meccanici al di sopra del cancello perché non sono sufficientemente sicuri.

## INSTALLAZIONE DELL'R60

È necessario che il pavimento sia compatto e senza forti dislivelli almeno per il tratto del raggio di azione della ruota.

Fissare la piastra porta riduttore in punta all'anta facendo appoggiare la ruota motrice al terreno.

Per far ciò è necessario praticare quattro fori nell'anta di Ø 10 mm e poi filettarli con un maschio M12, quindi si utilizzano quattro viti e si stringono con una chiave n° 19 (Fig. 3).

Utilizzando poi la chiave a cricca in dotazione si fa scorrere l'asta fino al blocco.

Componenti da installare secondo la norma EN12453

TIPO DI COMANDO	USO DELLA CHIUSURA		
	Persone esperte (fuori da area pubblica*)	Persone esperte (area pubblica)	Uso illimitato
a uomo presente	A	B	non possibile
a impulsi in vista (es. sensore)	C o E	C o E	C e D, o E
a impulsi non in vista (es. telecomando)	C o E	C e D, o E	C e D, o E
automatico	C e D, o E	C e D, o E	C e D, o E

\* esempio tipico sono le chiusure che non accedono a pubblica via  
 A: Pulsante di comando a uomo presente (cioè ad azione mantenuta), come cod. ACG2013.  
 B: Selettore a chiave a uomo presente, come cod. ACG1010.  
 C: Regolazione della forza del motore  
 D: Coste e/o altri dispositivi di limitazione delle forze entro i limiti della norma EN12453 - Appendice A  
 E: Fotocellule, es. cod. ACG8026 (Da applicare ogni 60÷70 cm per tutta l'altezza della colonna del cancello fino ad un massimo di 2,5 m - EN 12445 punto 7.3.2.1)

Qualora la ruota motrice dovesse slittare sul pavimento durante la marcia, agire sulle ghiere di registro delle molle girandole in senso orario per aumentare la pressione tra ruota e terreno.

Per evitare che la ruota si deteriori durante il movimento è necessario svitare i dadi (D) con una chiave n° 13 e inclinare la ruota del motoriduttore in modo che l'asse della ruota gommata attraversi il centro del cardine dell'anta.

L'inclinazione della ruota è variabile da 0° a 8°.

**B min** =  $(0,31+A) / 0,14$  [m]

**B** =  $0,81 \times L$  [m]

**Tempo di apertura** =  $7,77 \times L$  [sec]

**D**

## SBLOCCO DI EMERGENZA

Da effettuare dopo aver tolto l'alimentazione elettrica al motore.

In caso di mancanza di energia elettrica utilizzare la chiave in dotazione e agire sullo sblocco di emergenza per il sollevamento della ruota.

Per poter eseguire in modo sicuro la movimentazione manuale dell'anta occorre verificare che:

- sull'anta siano fornite maniglie idonee;
- tali maniglie siano posizionate in modo da non creare punti di pericolo durante il loro utilizzo;
- lo sforzo manuale per muovere l'anta non superi i 225N per i cancelli posti su siti privati ed i 390N per i cancelli posti su siti commerciali ed industriali (valori indicati nel punto 5.3.5 della norma EN 12453).

**A:** Corsa max 100 mm durante il movimento (sollecitazioni di buche o dislivello del pavimento).

**B:** Asta per sblocco di emergenza

**C:** Posizione dell'asta (B) durante l'installazione.

**D:** Posizione dell'asta (B) durante il moto.

**E:** Blocco.

## SICUREZZE ELETTRICHE

Realizzare l'impianto in ottemperanza alle norme ed alle leggi vigenti.

Si consiglia l'utilizzo dei quadri elettronici di comando KS2/R2.

Per i collegamenti ed i dati tecnici degli accessori attenersi ai relativi libretti.

## APPLICAZIONE DELL'R60 A PORTONE CON PIÙ ANTE SCORREVOLI

In questo caso l'R60 dovrà essere montato sulla prima anta e sarà necessario richiederlo con due ruote motrici gommate.

## MANUTENZIONE

Da effettuare da parte di personale specializzato dopo aver tolto l'alimentazione elettrica al motore.

Ogni fine settimana pulire accuratamente la superficie di scorrimento delle ruote.

Ogni sei mesi ritirare la pressione della ruota sul pavimento, verificare la tensione delle cinghie trapezoidali, controllare il livello dell'olio e lo stato della motrice.

Ogni due anni è consigliabile una revisione con sostituzione dell'olio e delle cinghie trapezoidali.

**UTILIZZARE SEMPRE PULSANTIERE DI COMANDO APRE/CHIUDE CON SICUREZZA CHE IMPEDISCA IL COMANDO CONTEMPORANEO DEI DUE SENSI DI MARCIA, COSÌ DA EVITARE DI DANNEGGIARE IL MOTORE.**

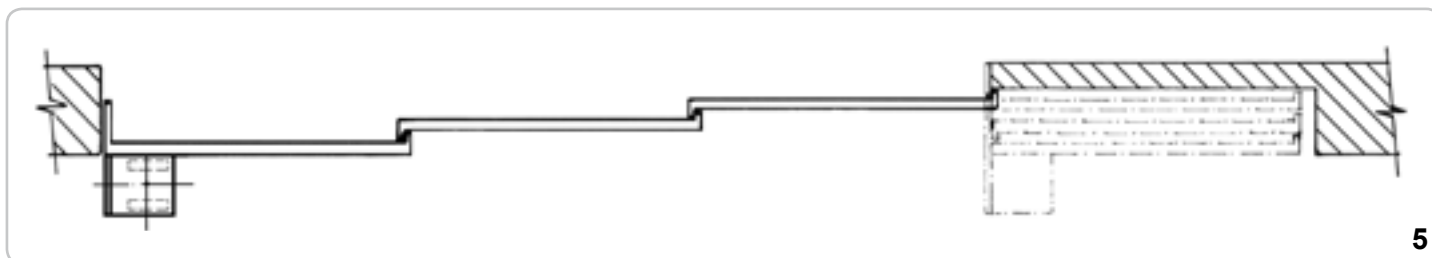
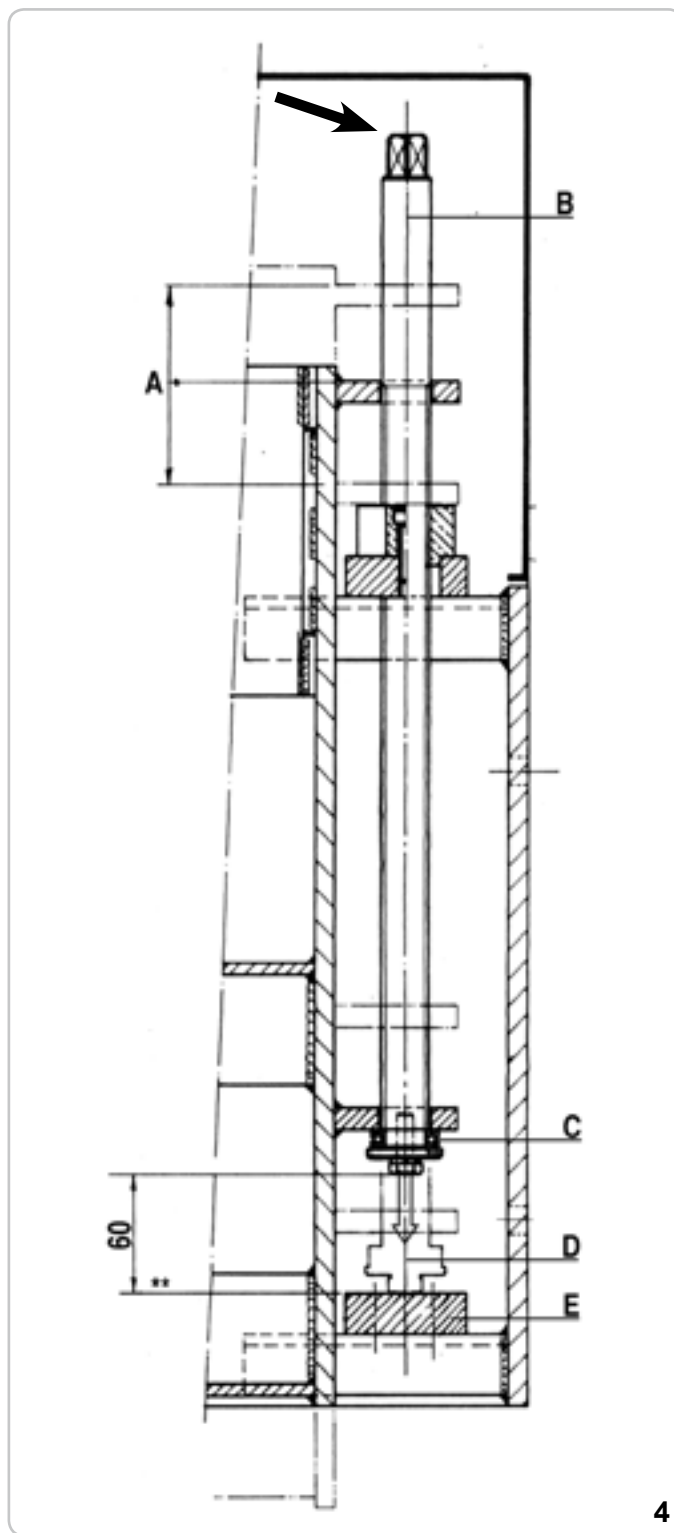

## Ks2/R2

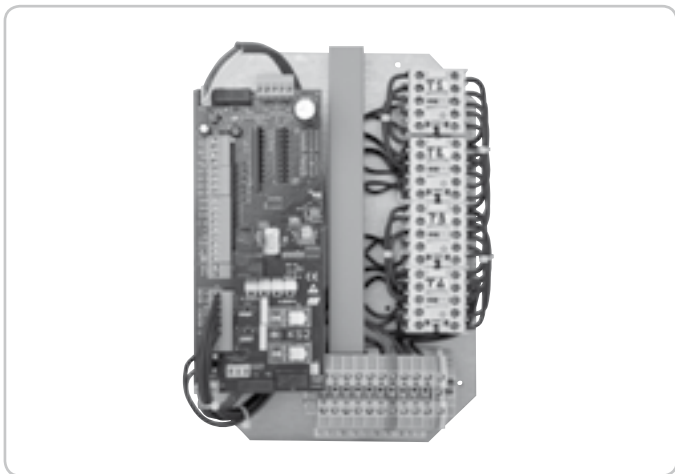

Autoapprendimento corsa e tempi  
 Chiusura automatica  
 Prelampeggio  
 Rallentamento in chiusura  
 Regolazione della forza  
 Comando radio - automatico o passo passo  
 Comando singolo - automatico o passo passo  
 Comandi direzionali apre (con gestione orologio) e chiude  
 Colpo di sgancio della serratura elettrica  
 Comando di stop  
 Gestisce encoder di rilevamento ostacolo - fotocellule - coste - lampeggiatore - selettore - buzzer - serratura elettrica  
 cod. ABKS160

## SCHEDA EXPANDER

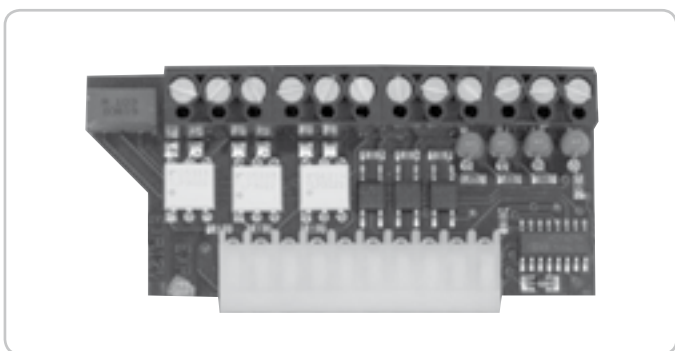

**!! INNESTARE LA SCHEDA EXPANDER IN ASSENZA DI CORRENTE !!**

- APERTURA PEDONALE
- CHIUSURA AUTOMATICA PEDONALE
- GESTIONE COSTA
- ALIMENTAZIONE PER ACCESSORI A 24VAC
- GESTIONE SEMAFORO
- GESTIONE LUCE DI CORTESIA
- CHIUSURA DOPO IL PASSAGGIO DAVANTI ALLE FOTOCELLULE\*

cod. ACG5470

## TELECOMANDO SUN

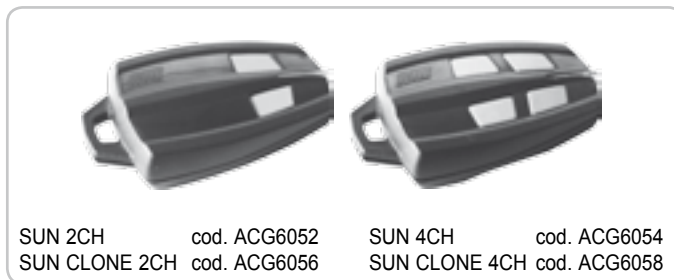

SUN 2CH	cod. ACG6052	SUN 4CH	cod. ACG6054
SUN CLONE 2CH	cod. ACG6056	SUN CLONE 4CH	cod. ACG6058

## RADIO RICEVITORI AD AUTOAPPRENDIMENTO



RX433/A	supereterodina con innesto	cod. ACG5055
RX433/A	supereterodina con morsettiera	cod. ACG5056
RX433/A 2CH	supereterodina bicanale con innesto	cod. ACG5051
RX433/A 2CH	supereterodina bicanale con morsettiera	cod. ACG5052

## SPARK



Per ottenere le migliori prestazioni degli apparati sopracitati, bisogna installare un'antenna accordata sulla frequenza del radio ricevitore installato .

**N.B. Fare molta attenzione che il filo centrale del cavo non vada a contatto con la calza in rame esterna, ciò renderebbe nullo il funzionamento dell'antenna.**

L'antenna va installata perpendicolarmente e deve essere in vista del telecomando.

<b>LAMPEGGIATORE SPARK</b> con scheda intermittente incorporata	cod. ACG7059
<b>SUPPORTO LATERALE</b>	cod. ACG7042
<b>ANTENNA SPARK 91</b>	cod. ACG5454
<b>ANTENNA SPARK 433</b>	cod. ACG5452

## FIT SYNCRO



**FOTOCELLE FIT SYNCRO DA PARETE** cod. ACG8026

Portata settabile 10+20 m.

Sono applicabili più coppie ravvicinate tra loro grazie al circuito sincronizzatore.

Aggiungere il **TRASMETTITORE SYNCRO** cod. ACG8028 per più di 2 coppie di fotocelle (fino a 4).

**COPPIA DI CESTELLI DA INCASSO PER FIT SYNCRO** cod. ACG8051

## RUOTA AGGIUNTIVA



cod. ACG8550

## SERRATURA ELETTRICA



Serratura Orizzontale - destra vista esterna - 12Vac cod. ACG8660

Serratura Orizzontale - sinistra vista esterna - 12Vac cod. ACG8670

Serratura Verticale - 12Vac cod. ACG8650

## CHIAVISTELLO MECCANICO



Chiavistello meccanico per cancelli a due ante. cod. ACG5000

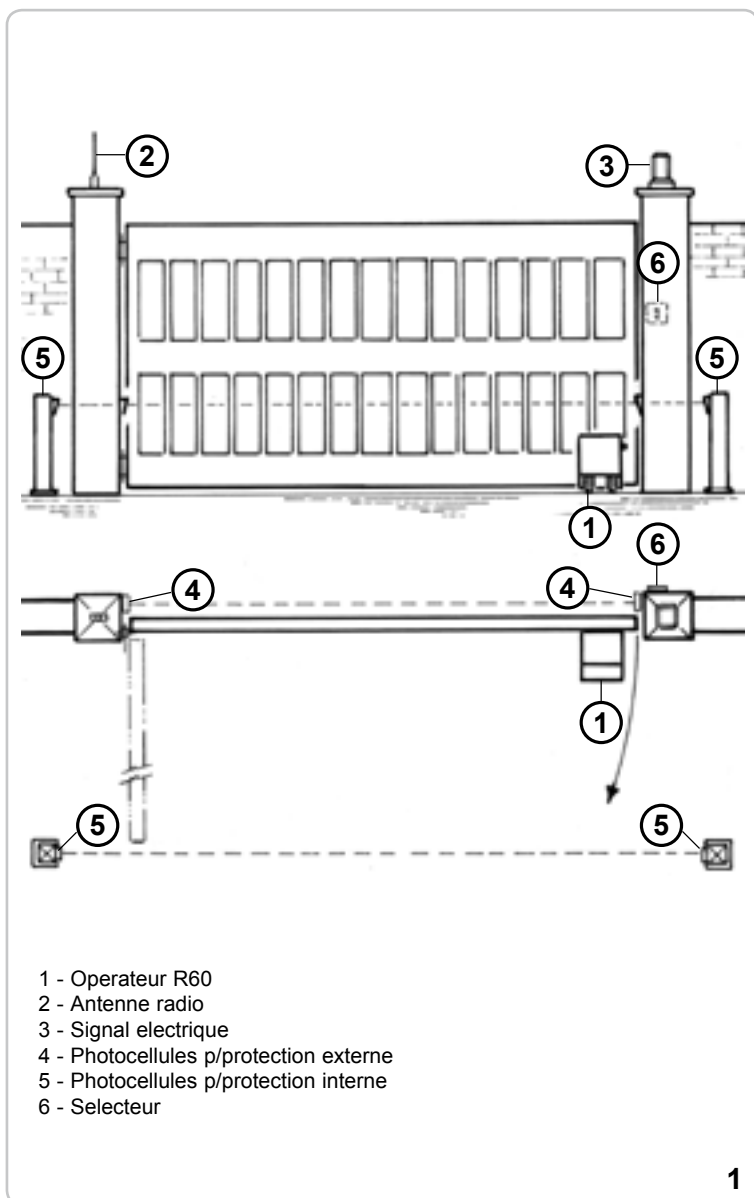

## CARACTERISTIQUES TECHNIQUES

Ce motoréducteur sert à l'ouverture/fermeture de portails avantaux pour usage industriel, d'un poids global maximum de 12.000 kg et ne donnant pas sur la voie publique. Le R60 est un motoréducteur irréversible dont la force d'entraînement varie en fonction de la pression, réglable, exercée sur le sol par la roue motrice.

La transmission du mouvement entre le moteur et le réducteur est effectuée par le biais de courroies trapézoïdales, en vue d'éviter tout dégât mécanique dû aux contre-coups du portail, au début, à la fin et pendant l'inversion de marche. La roue motrice, qui frotte contre le terrain peut surmonter un dénivellement d'environ 10 cm, car le groupe motoréducteur coulisse sur des glissières verticales chromées. La pression de la roue motrice contre le sol varie entre 150 et 600 kg; elle est réalisée par des ressorts spéciaux réglables.

CARACTERISTIQUES TECHNIQUES	R60
Longueur maxi du battant	m 15
Poids maxi du battant	kg 12.000
Temps moyen d'ouverture 90°	s. 116,5
Vitesse de traction	m/s. 0,164 (50Hz) - 0,196 (60Hz)
Alimentation et fréquence	<b>400/380V 50-60Hz</b>
Puissance moteur	W 1.100
Absorption	A 3,1
Cycles normatifs	n° 50 - 100s/2s
Cycles conseillés par jour	n° 300
Service	100%
Cycles consécutifs garantis	n° 300
Type d'huile	IP MELLANA 100
Poids du moteur	kg 156
Température de travail	°C -10 ÷ +55°C
Indice de protection	IP 55

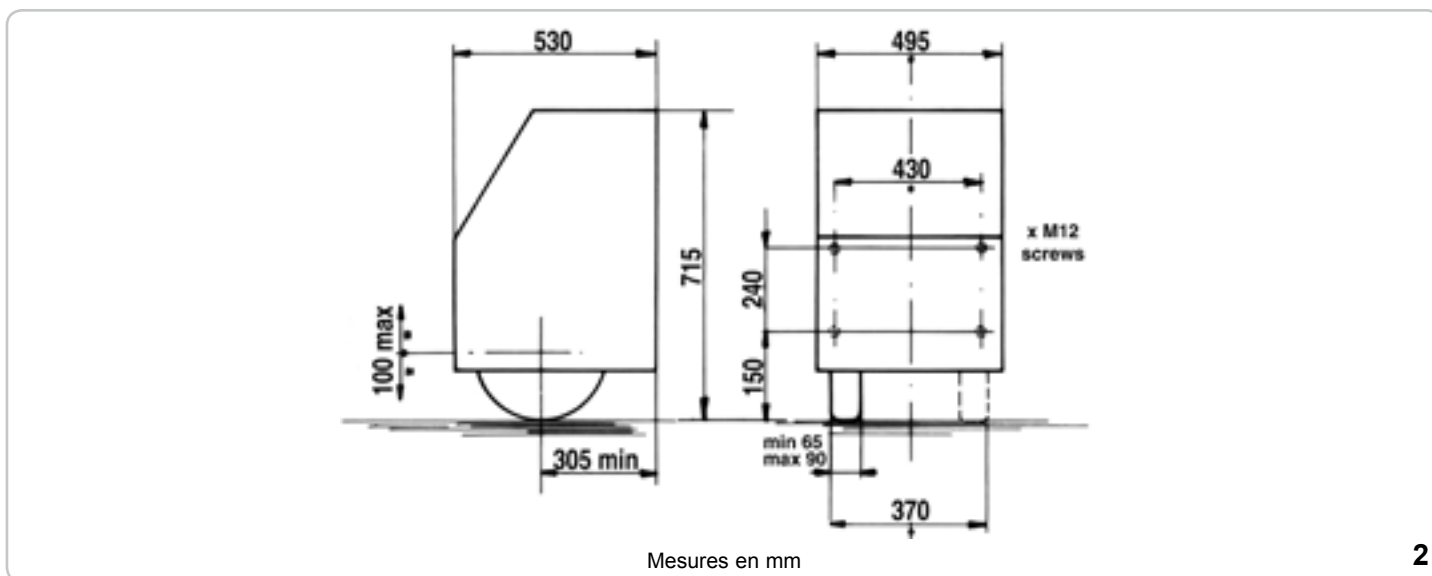

## CONTROLE PRE-INSTALLATION

Le portail à battant doit être solidement fixé aux cardans des colonnes, ne doit pas fléchir pendant le mouvement et doit pouvoir manoeuvrer sans effort.

Le terrain sur lequel se déplace la roue du R60 doit être compact, non friable et avec une très faible pente.

**Il est impératif d'uniformiser les caractéristiques du portail avec les normes et les lois en vigueur.** La porte peut être automatisée seulement si elle est en bon état et qu'elle est conforme à la norme EN 12604.

- Le vantail ne doit pas comporter de portillon intégré. Dans le cas contraire, il sera opportun de prendre les précautions décrites au point 5.4.1 de la EN 12453 (interdire, par le biais d'un contact raccordé aux bornes adaptées de la platine électronique, la mise en marche de l'automatisme si le portillon est ouvert).
- Ne pas générer de zone d'écrasement (par exemple entre le vantail ouvert et la cloture).
- Il ne devra y avoir aucun arrêt mécanique au-dessus du portail, étant donné que les arrêts mécaniques ne sont pas suffisamment sûrs.

## INSTALLATION R60

Le sol doit être compact et sans grands dénivellements, pour le moins dans la zone du rayon d'action de la roue.

Fixez la plaque porte-réducteur sur la butée du vantail, de sorte que la roue motrice appuie contre le sol.

Pour la fixer, percez dans le vantail quatre trous de 10 mm de diamètre et filetez-les en utilisant un taraud M12. Insérez ensuite quatre vis et serrez-les à l'aide d'une clé N° 19 (Fig. 3). Ensuite, à l'aide du cliquet fourni avec le R60, faites glisser la tige jusqu'à ce qu'elle se bloque.

Si la roue motrice dérape sur le sol pendant son parcours, intervenez

### Parties à installer conformément à la norme EN12453

TYPE DE COMMANDE	USAGE DE LA FERMETURE		
	Personne expertes (au dehors d'une zone publique*)	Personne expertes (zone publique)	Usage illimité
homme presente	A	B	non possible
impulsion en vue (es. capteur)	C ou E	C ou E	C et D, ou E
impulsion hors de vue (es. boîtier de commande)	C ou E	C et D, ou E	C et D, ou E
automatique	C et D, ou E	C et D, ou E	C et D, ou E

\* exemple typique: fermetures qui n'ont pas d'accès à un chemin public

A: Touche de commande à homme present (à action maintenue), code ACG2013.

B: Sélecteur à clef à homme mort, code ACG1010.

C: Réglage de la puissance du moteur.

D: Barre palpeuse de sécurité et/ou autres dispositifs de limitation des forces dans les limites de la norme EN12453- appendice A.

E: Cellules photo-électriques, code ACG8026 (Appliquer chaque 60÷70cm pour toute la taille de la colonne de la porte jusqu'à un maximum de 2,5m - EN 12445 point 7.3.2.1).

sur les colliers de serrage des ressorts en les faisant tourner dans le sens des aiguilles d'une montre pour augmenter la pression de la roue sur le terrain.

Afin d'éviter que la roue ne s'endommage pendant le mouvement, desserrez les écrous à l'aide (D) d'une clé N° 13 et inclinez la roue du motoréducteur de façon à ce que l'axe de la roue caoutchoutée traverse le centre du gond du portail.

L'inclinaison de la roue varie entre 0° et 8°.

The technical drawing shows a side view of the R60 motor unit and its installation on a window frame. Key dimensions include a height of 715 mm for the motor unit, a width of 430 mm, and a distance of 185 mm from the wall to the motor. The window frame has a height of 240 mm and a width of 150 mm. The motor unit is mounted on a bracket of length L. The distance from the motor to the window frame is B. The distance from the motor to the window frame is A. The angle of the motor unit is da 0° a 8°.

The inset photo shows a close-up of the motor unit with a key (D) being used to adjust the wheel. The key is labeled 'D' and has a downward arrow pointing to the wheel adjustment mechanism.

$B \text{ min} = (0,31+A) / 0,14 \text{ [m]}$   
 $B = 0,81 \times L \text{ [m]}$   
 $\text{Temps d'ouverture} = 7,77 \times L \text{ [sec]}$

## DEBLOCAGE D'URGENCE

**Effectuer après avoir coupé l'alimentation.**

En cas de coupure de courant ou de panne, utilisez la clé fournie avec l'appareil et intervenez sur le déblocage de secours pour soulever la roue.

Afin de pouvoir manœuvrer manuellement le vantail, il est important de vérifier que :

- Il soit fourni des poignées adaptées sur le vantail
- Ces poignées doivent être positionnées de sorte à ne pas créer un danger durant leur utilisation.
- L'effort manuel pour mettre en mouvement le vantail ne doit pas excéder 225N pour les portes et portails en usage privé, et 390N pour les portes et portails à usage industriel et commercial (valeurs indiquées au paragraphe 5.3.5 de la norme EN 12453).

**A:** Course max. 100 mm pendant le mouvement (contraintes dues aux creux ou dénivellements du sol).

**B:** Tige

**C:** Position de la tige (B) pendant l'installation.

**D:** Position de la tige (B) pendant le mouvement.

**E:** Blocage.

## SECURITES ELECTRIQUES

Adapter les installations des parties électriques aux normes et lois en vigueur. Nous vous conseillons d'utiliser des coffrets électroniques de commande KS2/R2.

Pour ce qui est des raccordements et des données techniques des accessoires, se référer à leur manuel.

## APPLICATION DU R60 A UN PORTAIL A PLUSIEURS VANTAUX COULISSANTS

Dans ce cas, le R60 devra être monté sur le premier vantail et vous devrez commander le modèle à deux roues motrices caoutchoutées.

## ENTRETIEN

**Effectuer seulement par personnel spécialisé après avoir coupé l'alimentation.**

Chaque fin de semaine, nettoyez soigneusement la surface de glissement des roues. Tous les six mois, contrôlez la pression de la roue sur le sol, vérifiez la tension des courroies trapézoïdales, contrôlez le niveau de l'huile et l'état de la motrice.

Tous les deux ans, nous vous conseillons une révision générale avec vidange d'huile et remplacement des courroies trapézoïdales.

**UTILISER TOUJOURS DES TABLEAUX DE COMMANDE OUVRE/FERME AVEC UNE SÉCURITÉ QUI ÉVITE LE COMMANDE SIMULTANÉ DES DEUX SENSES. AFIN DE NE PAS ENDOMMAGER LE MOTEUR.**

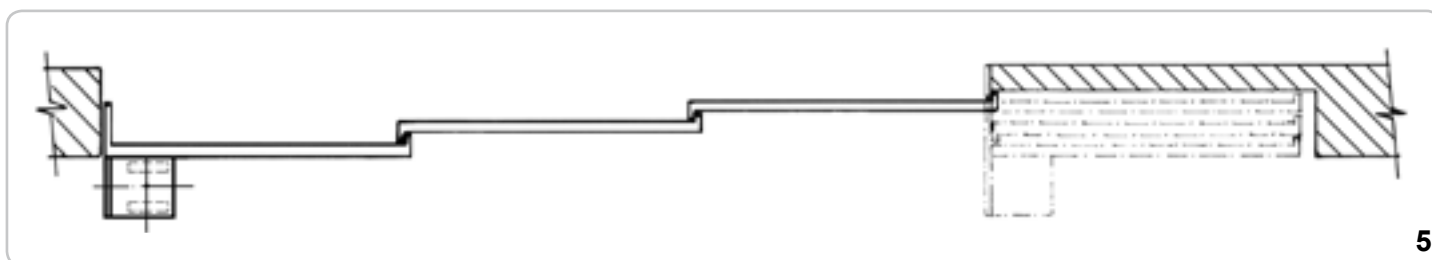
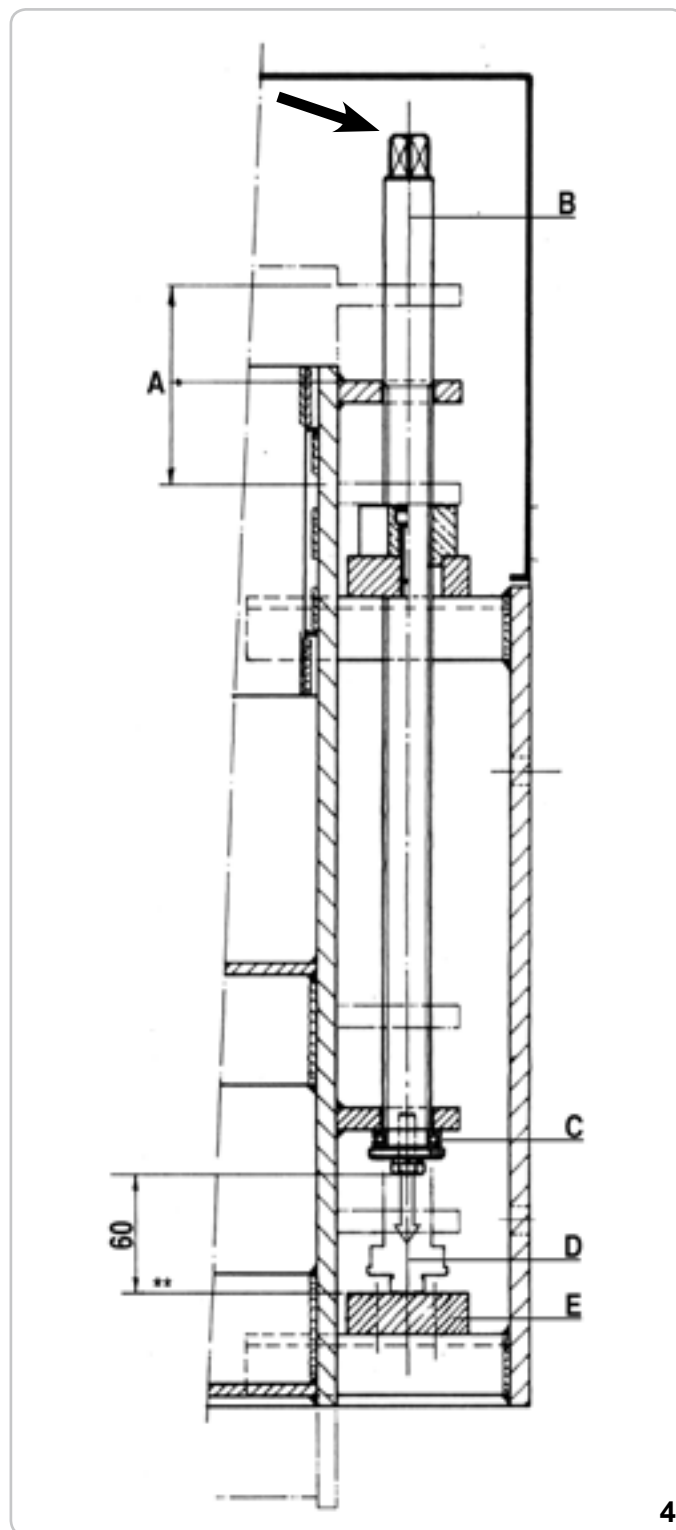

## KS2/R2

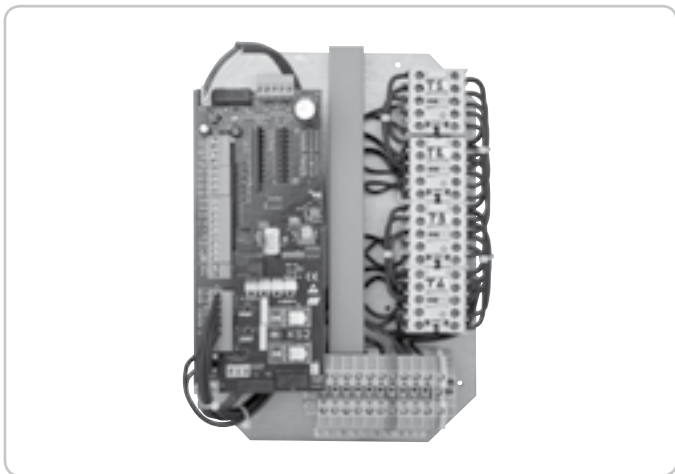

Autoapprentissage automatique de course et temps  
 Fermeture automatique  
 Pre-clignotement  
 Ralentissement en fermeture  
 Reglage de la force  
 Commande radio automatique ou par pas  
 Commande simple automatique ou par pas  
 Commandes directionnels ouvrir (avec gestion horloge) et fermer  
 Coup de bélier serrure électrique  
 Commande 'stop'  
 Gestion Encodeur pour relever l'obstacle - cellules photo-électriques - cordons - Feu clignotant - selecteur - buzzer - serrure électrique  
code ABKS160

## CARTE EXPANDER

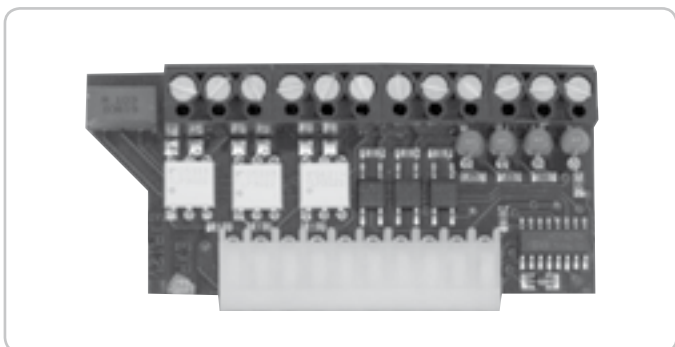

**!! ENGAGER LA CARTE EXP EN CAS DE COUPURE DE COURANT !!**

- OUVERTURE PIÉTON
- FERMETURE AUTOMATIQUE PIÉTON
- GESTION CORDONS DE SÉCURITÉ
- ALIMENTATION POUR ACCESSOIRES EN 24VAC
- GESTION FEU ROUGE/VERT
- GESTION ÉCLAIRAGE DE ZONE
- FERMETURE ANTICIPÉE APRÈS PASSAGE DEVANT LES PHOTOCELLULES\*

code ACG5470

## EMETTEUR RADIO SUN

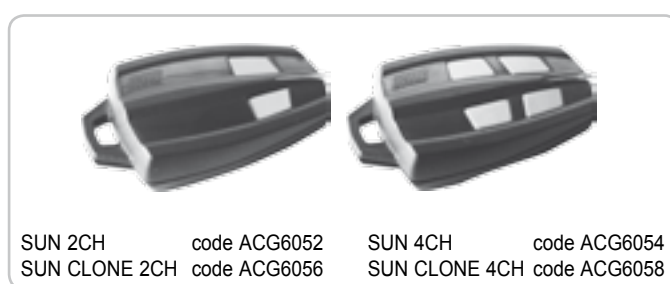

SUN 2CH	code ACG6052	SUN 4CH	code ACG6054
SUN CLONE 2CH	code ACG6056	SUN CLONE 4CH	code ACG6058

## RADIORÉCEPTEURS AUTO-APPRENDISSAGE



RX433/A	superhétérodyne embrochable	code ACG5055
RX433/A	superhétérodyne avec bornes à visser	code ACG5056
RX433/A 2CH	superhétérodyne à deux canaux embrochable	code ACG5051
RX433/A 2CH	superhétérodyne à deux canaux avec bornes à visser	code ACG5052

## SPARK



Afin d'optimiser les performances des appareils suscités, il est indispensable d'installer une antenne accordée sur la fréquence du radiorécepteur installé.

**N.B. Veiller à ce que le fil central du câble n'entre pas en contact avec l'enveloppe extérieure en cuivre; dans le cas contraire, le fonctionnement de l'antenne serait nul.**

L'antenne doit être installée de façon perpendiculaire et être en vue de la télécommande.

<b>FEU CLIGNOTANT SPARK</b> avec carte intermittente incorporée	code ACG7059
<b>SUPPORT LATERAL</b>	code ACG7042
<b>ANTENNE SPARK 91</b>	code ACG5454
<b>ANTENNE SPARK 433</b>	code ACG5452

## FIT SYNCRO



### PHOTOCÉLULES MURALES FITSYNCRO

code ACG8026

Portée cloisonnable 10÷20 m.

Plusieurs couples sont appliqués, rapprochés les uns des autres grâce au circuit synchronisé.

Ajouter le **TRANSMETTEUR SYNCRO**

code ACG8028

s'il existe plus de deux couples de photocellules (jusqu'à 4).

### COUPLE DE COFFRETS ENCASTRABLES POUR FITSYNCRO

code ACG8051

## ROUE ADDITIONNELLE



code ACG8550

## SERRURE ELECTRIQUE



Serrure Horizontale - droite vue externe - 12Vac

code ACG8660

Serrure Horizontale - gauche vue externe - 12Vac

code ACG8670

Serrure Verticale - 12Vac

code ACG8650

## VERROU MECANIQUE



Pour le verrouillage au sol du premier vantail

code ACG5000

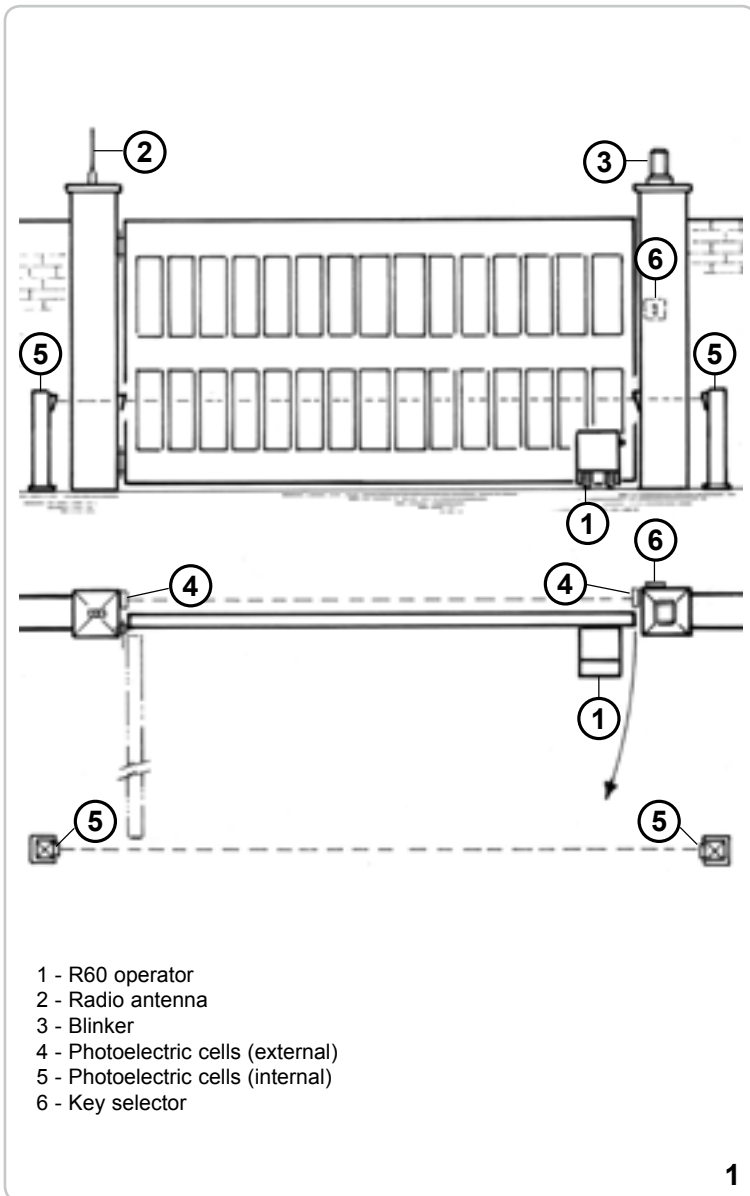

**TECHNICAL FEATURES**

Gearmotor for moving industrial leaf-gates (not opening onto public roads) with maximum weight of 12.000 kg.

The R60 is an irreversible gearmotor with a driving power which can be varied in accordance with the pressure exerted by the drive wheel on the ground.

Drive transmission between motor and gearmotor is by means of V-belts to avoid mechanical damage due to recoil shock transmitted from the gate at travel start, travel end, and during direction change. The drive wheel tolerates approx. 10 cm level difference as the gearmotor unit runs on vertical chromed ways. Wheel/ground pressure is variable from 150 to 600 kg and is maintained by special adjustable springs.

TECHNICAL DATA	R60
Max. leaf length	m 15
Max. leaf weight	kg 12.000
Average opening time 90°	s. 116,5
Operating speed	m/s. 0,164 (50Hz) - 0,196 (60Hz)
EEC Power supply	<b>400/380V 50-60Hz</b>
Motor capacity	W 1.100
Power absorbed	A 3,1
Normative cycles	n° 50 - 100s/2s
Daily cycles suggested	n° 300
Service	100%
Consecutive cycles guaranteed	n° 300
Lubrication	IP MELLANA 100
Actuator weight	kg 156
Operating temperature	°C -10 ÷ +55°C
Protection grade	IP 55

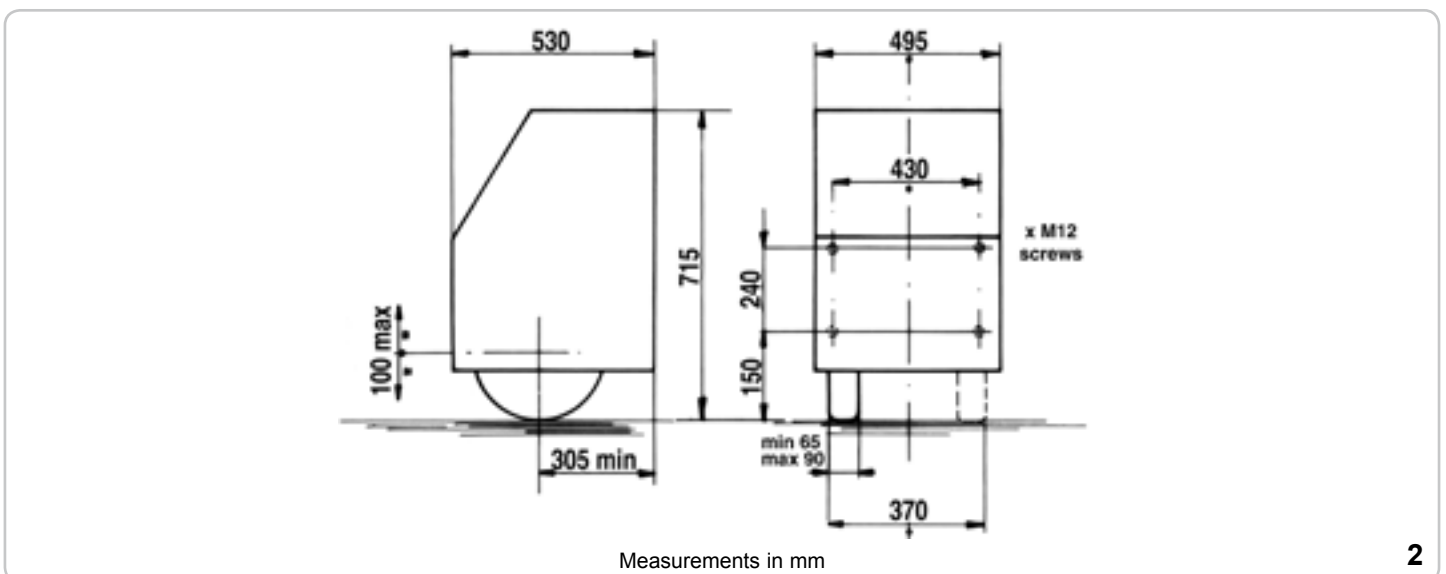

# R60 INSTALLATION

## PRE-INSTALLATION CHECKS

The leaf must be fixed firmly on the hinges to the pillars, must not be flexible during the movement and must move without frictions. The ground on which the R60 wheel runs must be solid and compact with minimum gradient.

**Gate features must be uniformed with the standards and laws in force.** The door/gate can be automated only if it is in a good condition and its conditions comply with the EN 12604 norm.

- The door/gate leaf does not have to have a pedestrian opening. In the opposite case it is necessary to take the appropriate steps, in accordance with EN 12453 norm (for instance; by preventing the operation of the motor when the pedestrian opening is opened, by installing a safety microswitch connected with the control panel).
- No mechanical stop shall be on top of the gate, since mechanical stops are not safe enough.

Parts to install meeting the EN 12453 standard

COMMAND TYPE	USE OF THE SHUTTER		
	Skilled persons (out of public area*)	Skilled persons (public area)	Unrestricted use
with manned operation	A	B	non possible
with visible impulses (e.g. sensor)	C or E	C or E	C and D, or E
with not visible impulses (e.g. remote control device)	C or E	C and D, or E	C and D, or E
automatic	C and D, or E	C and D, or E	C and D, or E

\* a typical example are those shutters which do not have access to any public way  
 A: Command button with manned operation (that is, operating as long as activated), like code ACG2013  
 B: Key selector with manned operation, like code ACG1010  
 C: Adjustable power of the motor  
 D: Safety strips and/or other safety devices to keep thrust force within the limits of EN12453 regulation - Appendix A.  
 E: Photocells, like code ACG8026 (To apply every 60÷70 cm for all the height of the column of the gate up to a maximum of 2,5 m - EN 12445 point 7.3.2.1)

## R60 INSTALLATION

The ground must be solid and even, at least over the wheel travel area. Fix the gearmotor base plate onto the corner of the leaf so that the wheel touches the ground.

Fix base plate by drilling four ø 10 mm holes.

Thread holes with a M12 tap, fit 4 screws and tighten with a no. 19 wrench (pic. 3).

Using the ratchet spanner provided, slide the rod down to the block.

If the wheel slips on the ground, adjust the ring nut for the springs by turning it clockwise to increase wheel/ground pressure.

To avoid excessive wheel wear during movement loosen the nuts (D) with a no. 13 spanner and angle the wheel so that its axis is aligned with the pivot of the door hinge.

Wheel angle may vary from 0° to 8°.

B min =  $(0,31+A) / 0,14$  [m]

B =  $0,81 \times L$  [m]

Opening time =  $7,77 \times L$  [sec]

**3**

## EMERGENCY RELEASE

To be undertaken after disconnecting power supply.

In the case of power failure use the spanner provided and operate the emergency release lever to lift the wheel.

In order to carry out the manual operation of the gate leaf the followings must be checked:

- That the gate is endowed with appropriate handles;
- That these appropriate handles are placed so to avoid safety risks for the operator;
- That the physical effort necessary to move the gate leaf should not be higher than 225 N, for doors/gates for private dwellings, and, 390N for doors/gates for commercial and industrial sites ( values indicated in 5.3.5 of the EN 12453 norm).

**A:** Maximum stroke 100 mm during movement (holes or uneven ground)

**B:** Rod

**C:** Position of rod (B) during installation

**D:** Position of rod (B) during movement

**E:** Block

## ELECTRICAL SAFETY DEVICES

The installation must be installed according to the current regulations and laws.

We recommend the use of a KS2/R2 control panel.

For connections and technical data of accessories refer to the appropriate booklets.

## R60 APPLICATION ON MULTIPLE PANEL DOORS

In this case the R60 must be installed on the first leaf and will require two wheels with tyres.

## MAINTENANCE

To be undertaken by specialized staff after disconnecting power supply.

Clean the wheel contact surfaces carefully once a week.

Check wheel/ground pressure, V-belt tension, oil level and condition of motor every six months.

The motor should be overhauled every two years and the oil and V-belts replaced.

**ALWAYS USE AN OPEN/CLOSE PUSH BUTTON WHICH IS DESIGNED TO PREVENT THE POSSIBILITY OF SIMULTANEOUSLY SENDING THE OPPOSITE COMMAND OF OPENING AND CLOSING AND AVOID SO A DAMAGE TO THE MOTOR.**

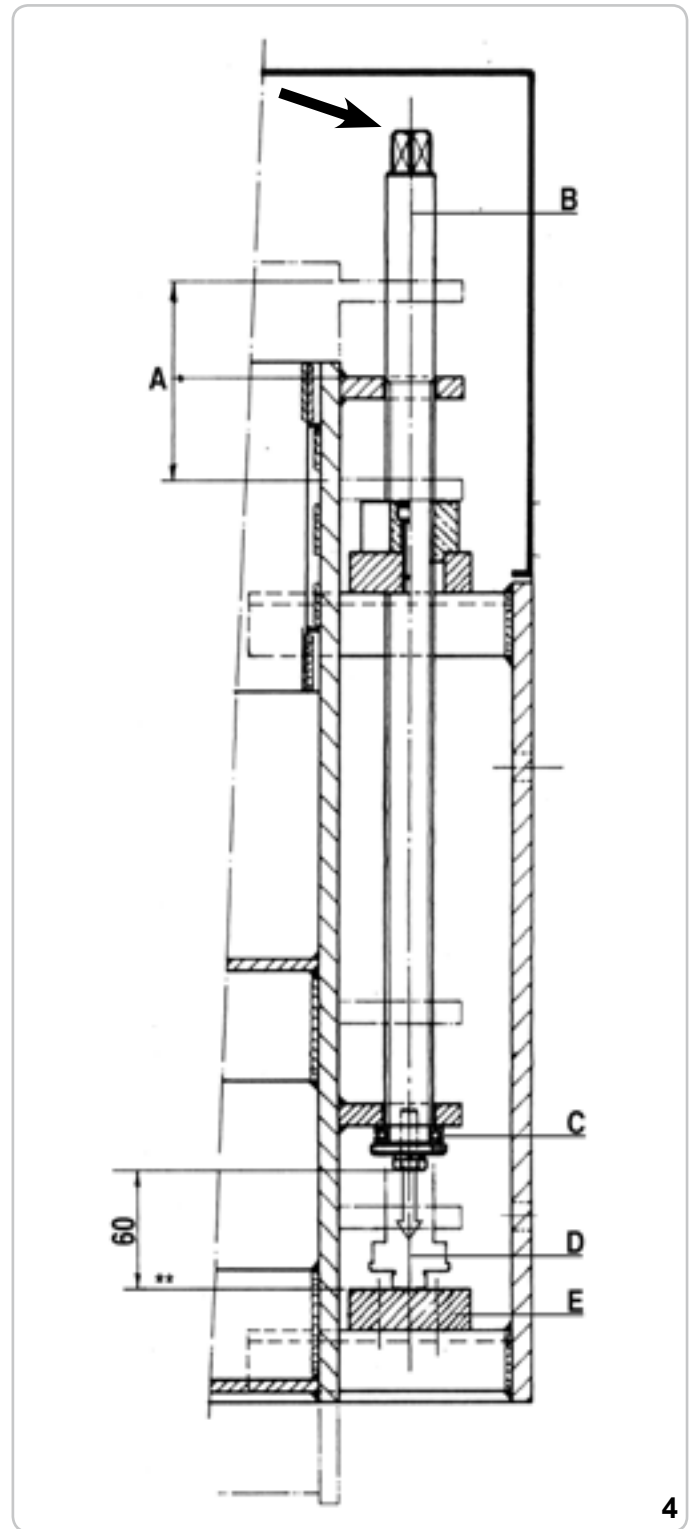

4

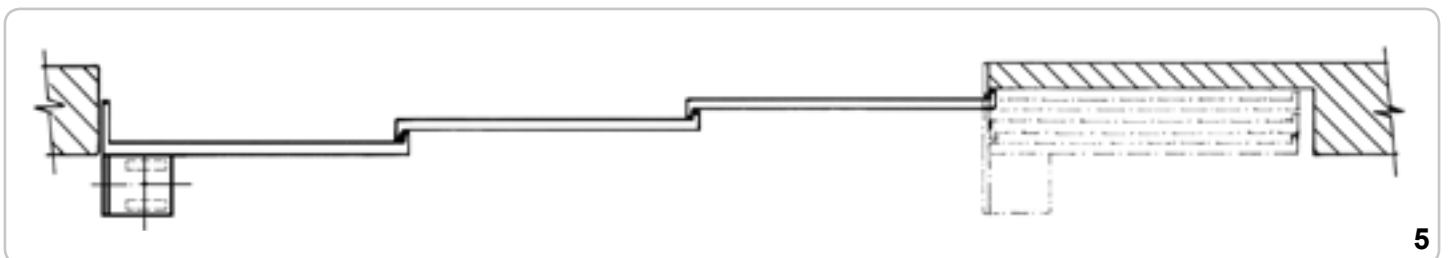

5

## KS2/R2

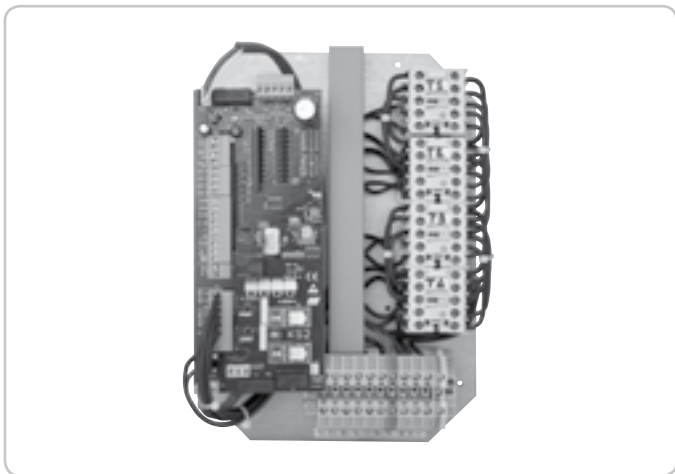

- Automatic travel and timing code learning system
- Automatic closure
- Pre-blinking
- Slow speed in close position approach
- Electronic adjustment of the force
- Radio command - step by step or automatic
- Single command - step by step or automatic
- Directional open and close commands (with timer control)
- Electric lock release operation
- Stop command
- Connectable to encoder to detect obstacle - photocells - strips - blinker
- key selector - buzzer - electric lock

code ABKS160

## EXPANDER CARD

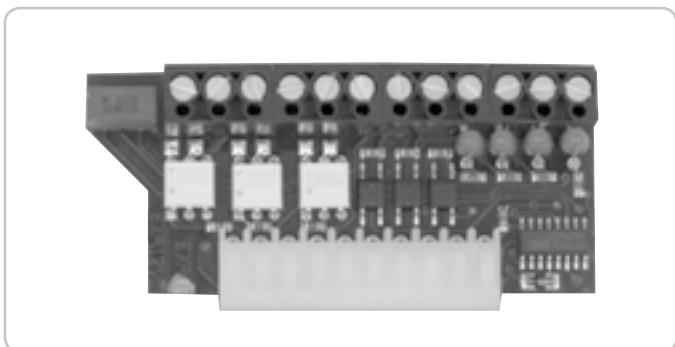

**!! FEED THE EXP CARD IN WHEN POWER IS NOT SUPPLIED !!**

- PEDESTRIAN OPENING COMMAND
- AUTOMATIC PEDESTRIAN CLOSING
- MANAGEMENT OF THE SAFETY EDGE
- 24VAC ACCESSORIES FEEDING
- MANAGEMENT OF THE TRAFFIC LIGHT CONTR
- MANAGEMENT OF THE COURTESY LIGHT
- CLOSING COMMAND AFTER PASSING THROUGH THE PHOTOCELLS\*

code ACG5470

## RADIO TRANSMITTER SUN

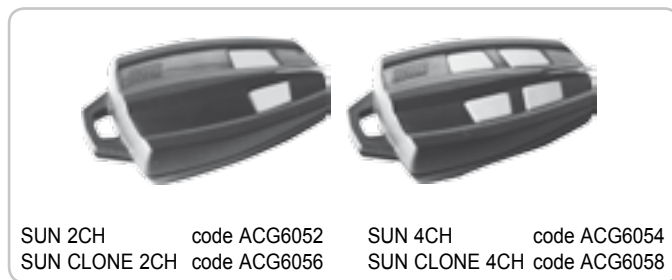

SUN 2CH	code ACG6052	SUN 4CH	code ACG6054
SUN CLONE 2CH	code ACG6056	SUN CLONE 4CH	code ACG6058

## CODE LEARNIG SYSTEM RADIORECEIVERS



RX433/A	super eterodyne and coupling	code ACG5055
RX433/A	super eterodyne and terminal board	code ACG5056
RX433/A 2CH	super eterodyne, 2 channel and coupling	code ACG5051
RX433/A 2CH	super eterodyne, 2 channel and terminal board	code ACG5052

## SPARK



In order to make the systems mentioned above give the best performances, you need to install an antenna tuned on the frequency of the radio receiver installed.

**N.B. Pay attention to not let the central wire of the cable to come into contact with the external copper sheath, since this would prevent the antenna from working.**

Install the antenna vertically and in such a way the remote control can reach it.

**SPARK BLINKER WITH IN-BUILT INTERMITTENT CARD**

LATERAL SUPPORT  
 SPARK ANTENNA 91  
 SPARK ANTENNA 433

code ACG7059  
 code ACG7042  
 code ACG5454  
 code ACG5452

## FIT SYNCRO



**FIT SYNCRO PHOTOCELLS** for the wall-installation code ACG8026  
 The range you can set is 10-20 m, 30+60 ft.  
 You can fit many couples close together thanks to the synchronising circuit.  
 Add the **SYNCRO TRANSMITTER** code ACG8028  
 for more than 2 photocells couples (up to 4).  
**COUPLE OF BUILT-IN BOXES FOR THE FIT SYNCRO**  
 code ACG8051

## ADDITIONAL WHEEL



code ACG8550

## ELECTRIC LOCK



Horizontal lock - right external view - 12Vac code ACG8660  
 Horizontal lock - left external view - 12Vac code ACG8670  
 Vertical lock - 12Vac code ACG8650

## MECHANICAL BOLT



Mechanical bolt suitable for 2 leaves gate to latch closed the gate to the ground.  
 code ACG5000

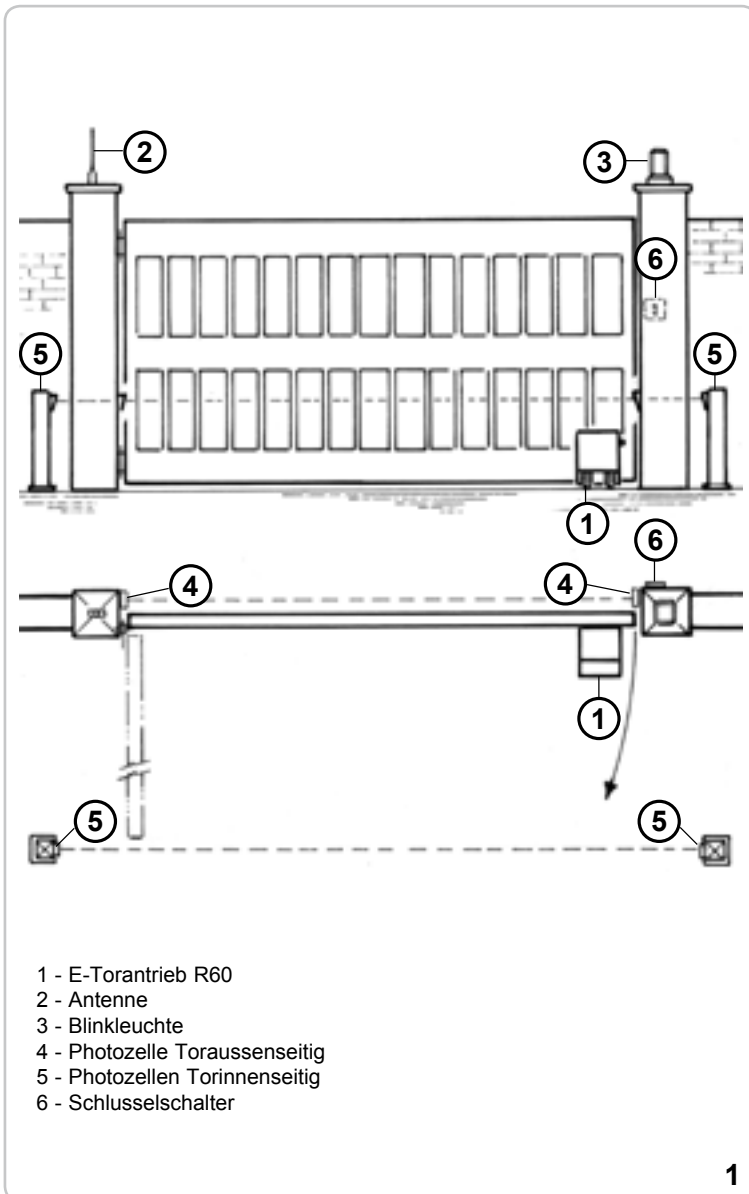

## TECHNISCHE EIGENSCHAFTEN

Getriebemotor für Industrie-Flügel Tore im Werkgelände mit max. Gesamtgewicht von 12.000 kg.

R60 ist ein selbsthemmender Elektromotor mit druckabhängiger Zugkraftregelung des Antriebsrads auf dem Boden.

Zur Vermeidung von mechanischen Schäden durch Rückschlagen des Tors bei Vorschubbeginn, -ende und -umkehr erfolgt der Antrieb über Keilriemen.

Der Getriebemotor ist auf verchromten Vertikalführungen befestigt, wodurch das Antriebsrad mit Bodenkontakt einen Höhenunterschied von ca. 10 cm bewältigen kann. Der Druck zwischen Antriebsrad und Boden ist im Bereich 150 bis 600 kg durch einstellbare Spezialfedern regelbar.

TECHNISCHE EIGENSCHAFTEN	R60	
Max. Torflügelweite	m	15
Max. Torgewicht	kg	12.000
Öffnungszeit ca. 90°	s.	116,5
Laufgeschwindigkeit	m/s.	0,164 (50Hz) - 0,196 (60Hz)
Stromspannung und Frequenz	<b>400/380V 50-60Hz</b>	
Motorleistung	W	1.100
Stromaufnahme	A	3,1
Normative Zyklen	n°	50 - 100s/2s
Zyklen rieten einem Tag	n°	300
Service		100%
Garantierte nachfolgende Zyklen	n°	300
Ölsorte	IP MELLANA 100	
Motorgewicht	kg	156
Betriebstemperatur	°C	-10 ÷ +55°C
Schutzartklasse	IP	55

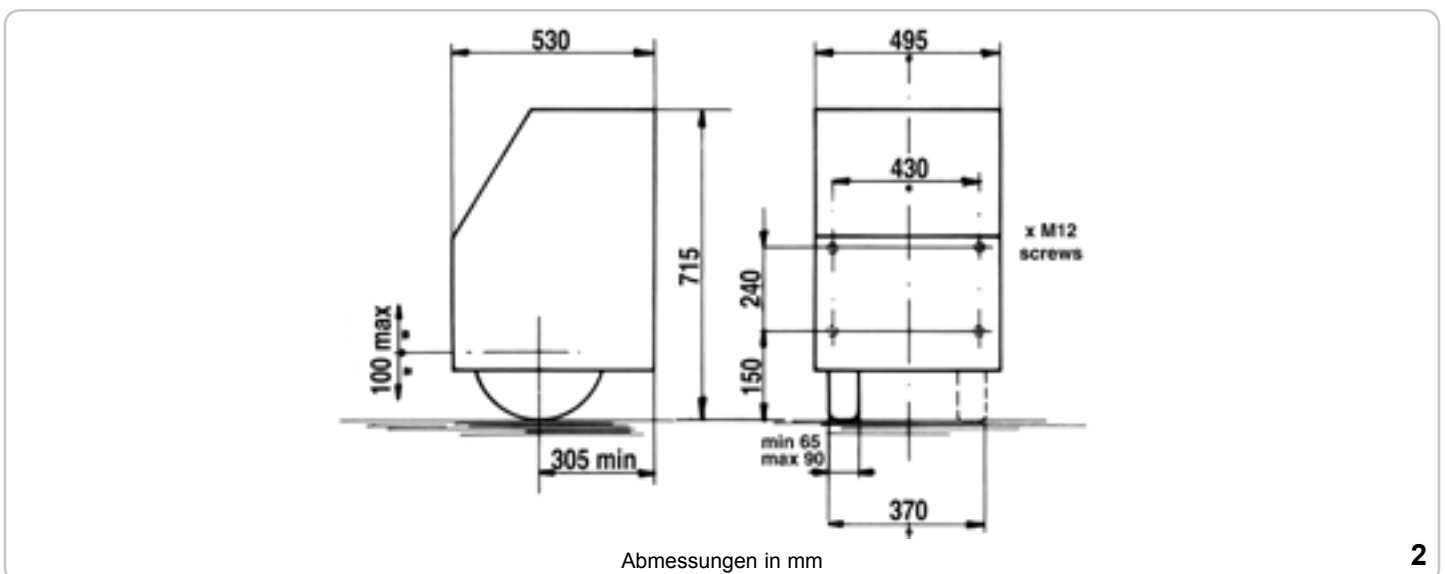

## PRÜFUNG VON DER MONTAGE

Das Flügeltor muß fest an der Angelpunkten der Trager fixiert sein, darf sich während der Bewegung nicht biegen und ohne reibung nicht bewegen.

Zum einwandfreien R60-Betrieb muß das Antriebsrad auf einem kompakten, stabilen Boden mit minimalem Gefälle abrollen.

**Es ist erforderlich, die Charakteristiken des Tors an die geltenden Normen und Gesetze anzupassen.** Das Tor kann nur automatisch Angeschlossen werden, wenn es in einem einwandfreien Zustand ist und der EN12604 entspricht.

- Das Tor welches keine Gehfluegelfunktion hat, in diesem Fall ist es erforderlich das Tor mit der norm EN12453 in Einklang zu bringen (z.B. das in Bewegung setzen des Motors per Handsender, wenn der Gehfluegel geoeffnet ist. Das zu verhindern koennen sie einen Endschafter anschliessen der beim oeffnen des Gehfluegel andere automatischen funktionen ausser Kraft setzt).

- Es dürfen keine mechanischen Anschläge über dem Tor vorhanden sein, da diese nicht ausreichend sicher sind.

## INSTALLATION R60

Für einen einwandfreien Betrieb ist im Wirkungsbereich des Antriebsrads ein kompakter Untergrund ohne größere Höhenunterschiede erforderlich.

Getriebe-Trägerplatte so am Torende befestigen, daß das Antriebsrad Bodenkontakt hat.

Hierzu 4 Bohrungen im Flügel mit 10 mm-Durchmesser ausführen und anschließend anhand eines M12-Bohrers mit Gewinde versehen; mit 4 Schrauben und einem 19er Schlüssel entsprechend befestigen (Abb. 3).

Unter Verwendung des beiliegenden Ratschenschlüssels wird die Stange anschließend bis zur Blockierung gefahren.

Komponenten zur Installation nach der Norm EN1253

STEUERUNGSSYSTEM	ANWENDUNG DER SCHLIESSUNG		
	Fachpersonen (außer einem öffentlichen Platz*)	Fachpersonen (öffentlicher Platz)	Grenzlose Anwendung
mit Totmannschaltung	A	B	nicht möglich
mit sichtbaren (z.B. Sensor)	C oder E	C oder E	C und D, oder E
mit nicht sichtbaren Impulsen (Fernsender)	C oder E	C und D, oder E	C und D, oder E
automatisch			

\* ein Musterbeispiel dafür sind jene Türe, die keine Zufahrt zu einem öffentlichen Weg haben

A: Betriebstaste mit Totmannschaltung (das heißt, aktivieren sie eine Funktion, solange man sie gedrückt hält), wie Kode ACG2013.

B: Schlüsselselektor mit Totmannschaltung, wie Kode ACG1010.

C: Justierbare Kraft des Motors.

D: Kontaktleiste und /oder andere Sicherheitseinrichtungen muessen mit den Norm EN12453 uebereinstimmen (Anhang A).

E: Photozelle, wie Kode ACG8026 (Jede 60÷70cm für die ganze Höhe der Spalte des Gatters bis zu einem Maximum von 2,5m anwenden - EN 12445 Punkt 7.3.2.1).

Besteht beim Vorschub keine einwandfreie Bodenhaftung seitens des Antriebsrads, sind die Nutmuttern für die Federeinstellung zur Druckerhöhung zwischen Rad und Boden im Uhrzeigersinn anzudrehen. Zur Vermeidung von Radschäden beim Vorschub Muttern (D) mit einem 13er Schlüssel ausschrauben und Antriebsrad so neigen, daß die Gummiradachse in der Mitte des Flügel-Angelzapfens verläuft. Einstellung Radneigung: zwischen 0° und 8°.

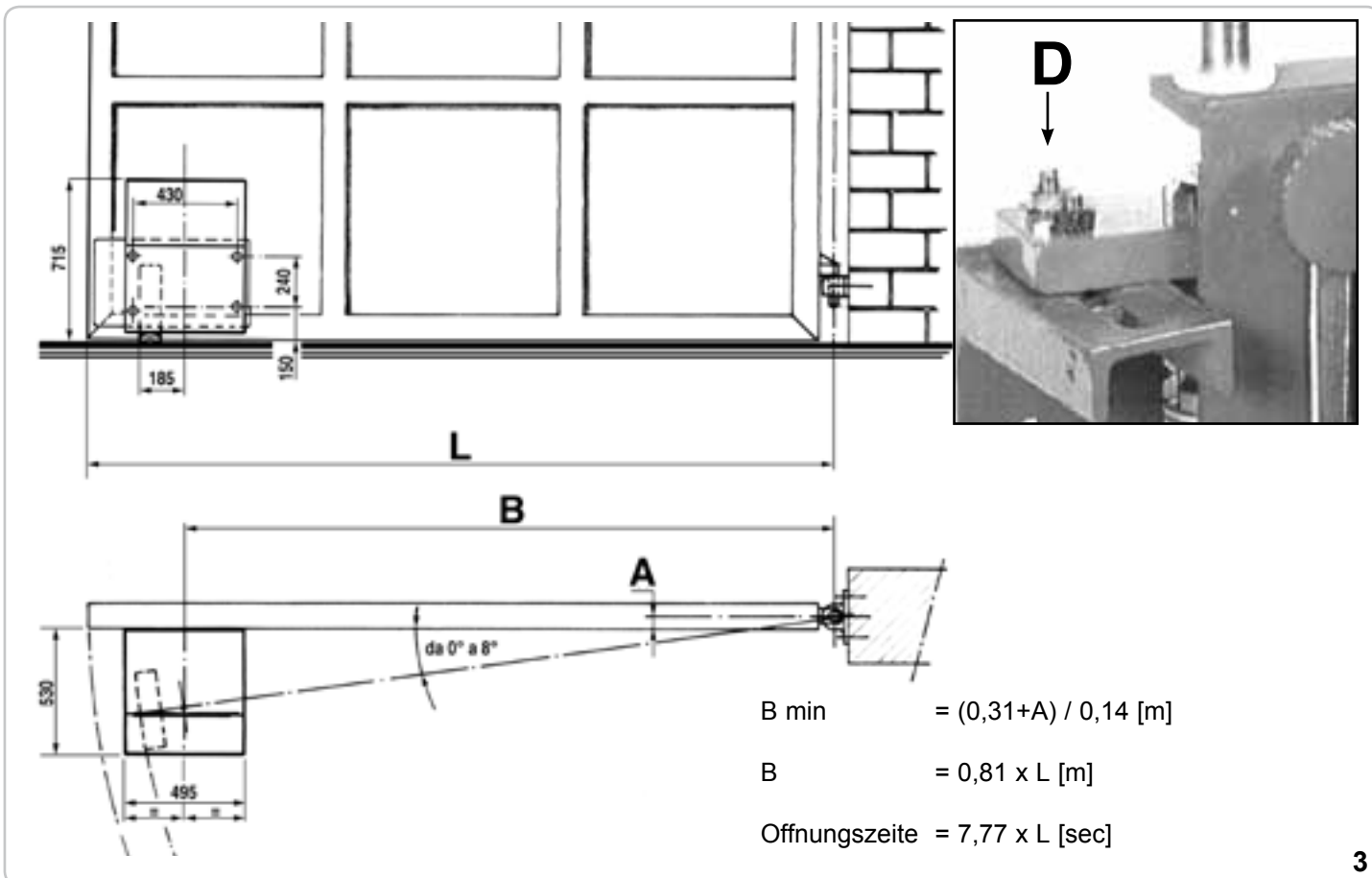

## NOTENTRIEGLUNG

Die **Wartungsarbeit nur nach der Ausschliessung der Spannung auszuführen.**

Bei Stromausfall mit beiliegendem Schlüssel Notentriegelung zum Anheben des Antriebsrads betätigen.

Um das Tor manuell richtig zu prüfen müssen folgende Punkte beachtet werden:

- Das Tor muss einen geeigneten Griff haben.
- Dieser Griff muss so angebracht sein das er kein Risiko ist beim Test.
- Daß die physische notwendige Kraft um das Tor-Blatt zu bewegen nicht höher als 225N ist, für Tore bei privaten Wohnungen, und 390N für Tore für kommerzielle und industrielle Situationen (Werte nach 5.3.5 vom EN 12453 Norm).

**A:** Max. Hub 100 mm beim Vorschub (Höhenunterschiede oder Löcher im Boden)

**B:** Stange

**C:** Stangenposition (B) bei der Installation.

**D:** Stangenposition (B) beim Vorschub.

**E:** Blockierung.

## ELEKTRISCHE SICHERHEITEN

Die Installation muß nach die aktuellen Gesetznormen installiert werden. Es wird die Verwendung der elektronischen Steuergeräte KS2/ R2.

Für die Anschlüsse und technische Daten der Zubehörteilen verweisen wir auf die entsprechenden Bedienungshandbücher.

## ANWENDUNG R60 BEI TOREN MIT MEHREREN SCHIEBEFLÜGELN

R60 mit 2 Gummi-Antriebsrädern auf ersten Flügel montieren.

## WARTUNG

Die **Wartungsarbeit nur durch spezialisierten Fachleuten nach der Ausschliessung der Spannung auszuführen.**

Jedes Wochenende Räder-Lauffläche sorgfältig reinigen.

Halbjährlich Raddruck auf Boden vermindern, Keilriemenspannung überprüfen, Ölfüllstand und Antriebsradzustand kontrollieren.

Alle 2 Jahre Überholung durchführen und ggf. Öl- und Keilriemenwechsel vornehmen.

**IMMER BENUTZEN ÖFFNET/SCHLIESST DRUCKTASTER MIT SICHERHEITSSYSTEM, DASS DIE GLEICHZEITIGE BEDIENUNG VON BEIDE FAHRTRICHTUNGEN VERHINDERT. SO VERMEIDEN SIE DIE BESCHÄDIGUNG DES MOTORS.**

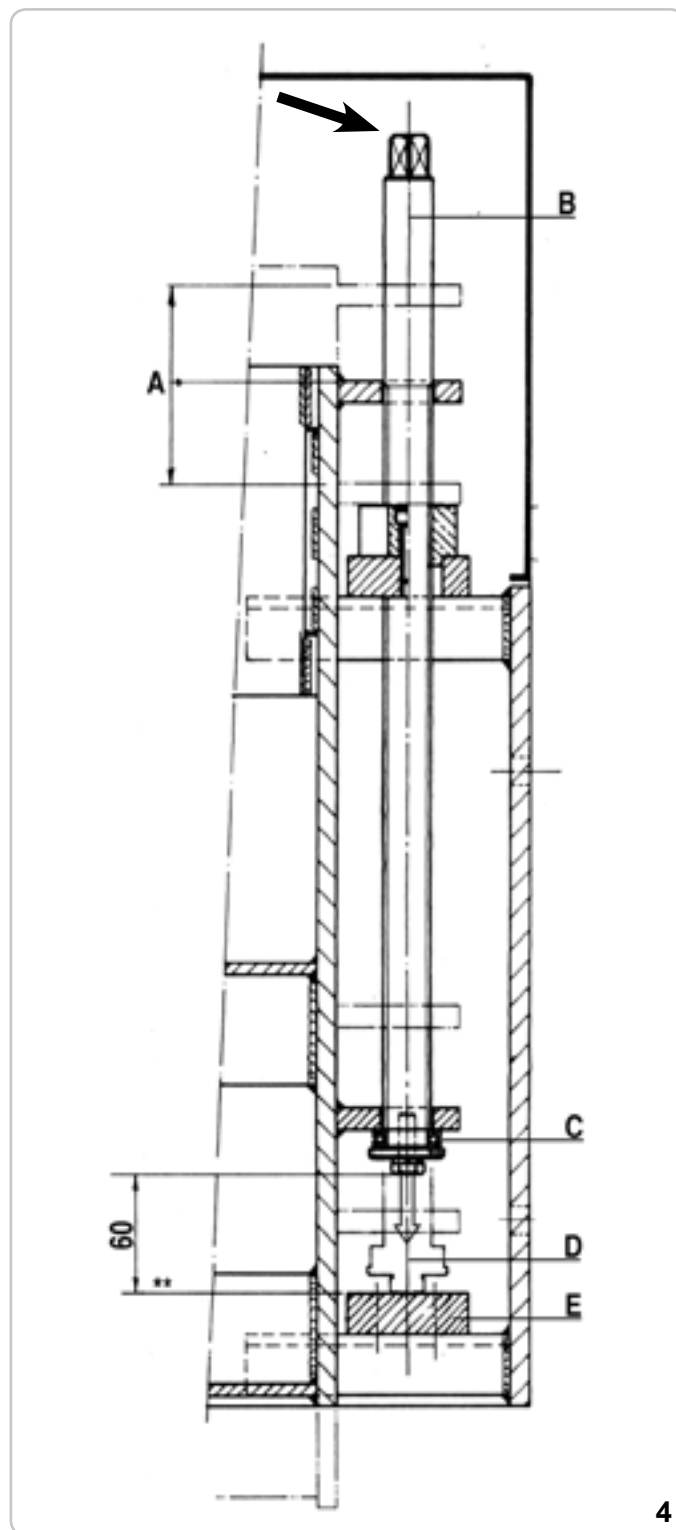

4

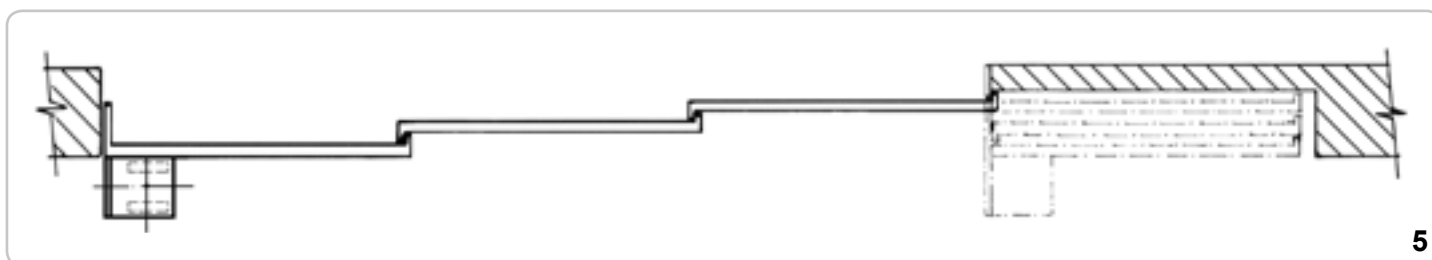

5

## KS2/R2

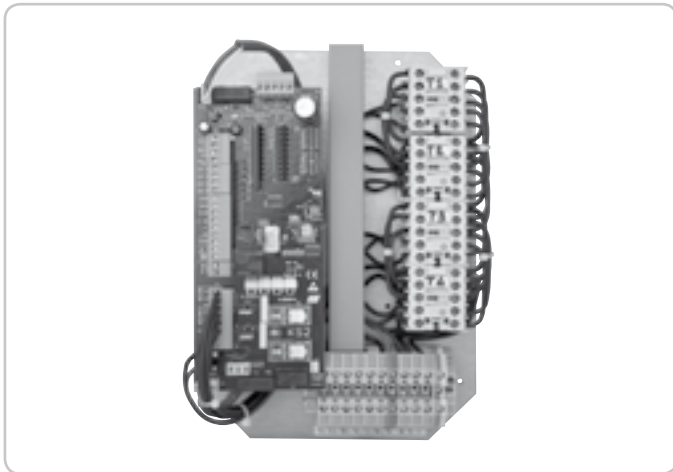

Automatisches codelernen des hubs und der zeiten  
 Automatisches Schliessen  
 Vorblinken  
 Langsame Geschwindigkeit in der Schliessen  
 Elektronische kupplung  
 Automatischer - oder schrittfunkbefehl  
 Automatischer - oder schritteinzelbefehl  
 Direktionsbefehle für die öffnung (mit Uhrbetrieb) und für das schliessen  
 Rückschlag des Elektroschloßes  
 Haltbefehl  
 Betrieb des Encoder - Fotozellen - Kontaktleiste - Blinkleuchte -  
 Schlüsselschalter - buzzer - Elektroschloßes

Kode ABKS160

## KARTE EXPANDER

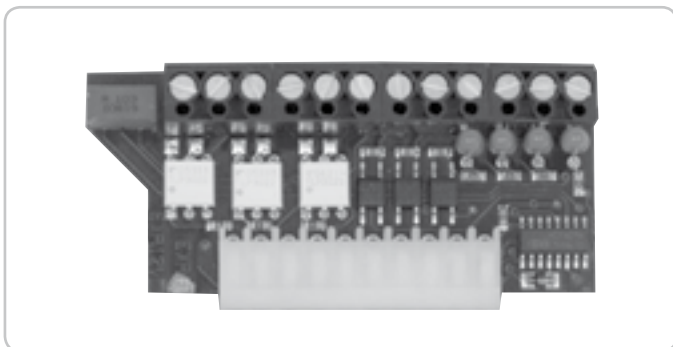

**!! DIE KARTE EXP NUR BEI ABGESCHALTETEM STROM EINSCHIEBEN !!**

- FUßGÄNGERÖFFNUNG
- AUTOMATISCHE SCHLISSUNG DER PERSONENÖFFNUNG
- ADMINSTRATOR KONTAKT
- VERSORGUNG FÜR ZUBEHÖRE MIT 24VAC
- ÜBERWACHUNG DER AMPEL
- ÜBERWACHUNG DES HOFLICHTES
- SCHLIessen NACH DEM VORBEIGEHEHEN VOR DEN PHOTOZELLEN\*

Kode ACG5470

## FERNSENDER SUN



SUN 2CH	Kode ACG6052	SUN 4CH	Kode ACG6054
SUN CLONE 2CH	Kode ACG6056	SUN CLONE 4CH	Kode ACG6058

## SELBSTLERNEND FUNKEMPFÄNGER



RX433/A	super eterodyne mit Steckkontakt	Kode ACG5055
RX433/A	super eterodyne mit Klemmbrett	Kode ACG5056
RX433/A 2CH	super eterodyne, 2 Kanäle mit Steckkontakt	Kode ACG5051
RX433/A 2CH	super eterodyne, 2 Kanäle mit Klemmbrett	Kode ACG5052

## SPARK



Um die bestmöglichen Leistungen mit den o. g. Apparaten zu erhalten, muss eine auf die Frequenz des Funkempfängers abgestimmte Antenne montiert werden.

**Anmerkung: Besonders muss darauf geachtet werden, dass das Zentralkabel der Leitung nicht mit der externen Kupferumwicklung in Kontakt kommt, da dies die Funktion der Antenne außer Kraft setzt.**

Die Antenne muss senkrecht, von dem Fernbetätigungsgerät aus sichtbar montiert werden.

<b>BLINKER SPARK</b> mit eingebauter wechsignalkarte	Kode ACG7059
<b>SEITENLAGER</b>	Kode ACG7042
<b>ANTENNE SPARK 9</b>	Kode ACG5454
<b>ANTENNE SPARK 433</b>	Kode ACG5452

## FIT SYNCRO



### WANDFOTOZELLEN FITSYNCR0

Kode ACG8026

einstellbare Reichweite 10÷20m.

Dank einer Synchronisierereinrichtung sind mehrere sich gegenseitig annähernde Paare möglich.

Bei mehr als 2 Fotozellenpaare (bis 4), den **SENDER SYNCRO** mit Kode ACG8028 hinzufügen. ACG8028 für mehr als 2 Fotozellenpaare (bis 4 Paare).

### PAAR FÜR EINBAUKASTEN FÜR FITSYNCR0

Kode ACG8051

## ZUSÄTZLICHES RAD



Kode ACG8550

## ELEKTRO-SCHLOSS



Horizontal-Schloss - rechts extern12Vac

Kode ACG8660

Horizontal-Schloss - links extern12Vac

Kode ACG8670

Vertikal-Schloss - 12Vac

Kode ACG8650

## MECHANISCHER RIEGEL



Fuer zwei Fluegel, zur Verriegelung am Boden.

Kode ACG5000

## NOTES







R.I.B. S.r.l.  
25014 Castenedolo - Brescia - Italy  
Via Matteotti, 162  
Tel. ++39.030.2135811  
Fax ++39.030.21358279 - 21358278  
www.ribind.it - ribind@ribind.it

**AZIENDA CON SISTEMA  
DI QUALITÀ CERTIFICATO  
DA DNV**  
**COMPANY WITH QUALITY  
SYSTEM CERTIFIED  
BY DNV**

## DICHIARAZIONE DI CONFORMITÀ - DECLARATION OF COMPLIANCE DÉCLARATION DE CONFORMITÉ - ÜBEREINSTIMMUGSERKLÄRUNG

Dichiaro sotto la nostra responsabilità che l'operatore R60 è conforme alle seguenti norme e Direttive:

L'opérateur R60 se conforme aux normes suivantes:

We declare under our responsibility that R60 operator is conform to the following standards:

Wir erklaren das der R60 den folgenden EN-Normen entspricht:

EN 55014-1	2000	EN 61000-3-2	2007	EN 61000-6-3	2007
EN 55014-2	1997	EN 61000-3-3	1997	EN 61000-6-4	2007
EN 60335-1	2008	EN 61000-6-1	2007		
EN 60335-2-103	2006	EN 61000-6-2	2006		

Inoltre permette un'installazione a Norme - Permit, en plus, une installation selon les normes suivants

You can also install according to the following rules - Desweiteren genehmigt es eine Installation der folgenden Normen

EN12453	2002	EN 12445	2002	EN 13241-1	2004
---------	------	----------	------	------------	------

Come richiesto dalle seguenti Direttive: - Comme demandé par les suivantes Directives:

As requested by the following Directives: - Gemäß den folgenden Richtlinien:

2006/95/CE

2004/108/CE

1999/5/EC

Il presente prodotto non può funzionare in modo indipendente ed è destinato ad essere incorporato in un impianto costituito da ulteriori elementi. Rientra perciò nell'Art. 6 paragrafo 2 della Direttiva **2006/42/CE (Macchine)** e successive modifiche, per cui segnaliamo il divieto di messa in servizio prima che l'impianto sia stato dichiarato conforme alle disposizioni della Direttiva.

Le présent dispositif ne peut fonctionner de manière indépendante, étant prévu pour être intégré à une installation constituée d'autres éléments. Aussi rentre-t-il dans le champ d'application de l'art. 6, paragraphe 2 de la **Directive machines 2006/42/CEE** et de ses modifications successives. Sa mise en service est interdite avant que l'installation ait été déclarée conforme aux dispositions prévues par la Directive.

This product can not work alone and was designed to be fitted into a system made up of various other elements. Hence, it falls within Article 6, Paragraph 2 of the **EC-Directive 2006/42 (Machines)** and following modifications, to which respect we point out the ban on its putting into service before being found compliant with what is provided by the Directive.

Dieses Produkt kann nicht allein funktionieren und wurde konstruiert, um in einen von anderen Bestandteilen zusammengesetzten System eingebaut zu werden. Das Produkt fällt deswegen unter Artikel 6, Paragraph 2 der **EWG-Richtlinie 2006/42 (Maschinen)** und folgenden.

Legal Representative

(Rasconi Antonio)

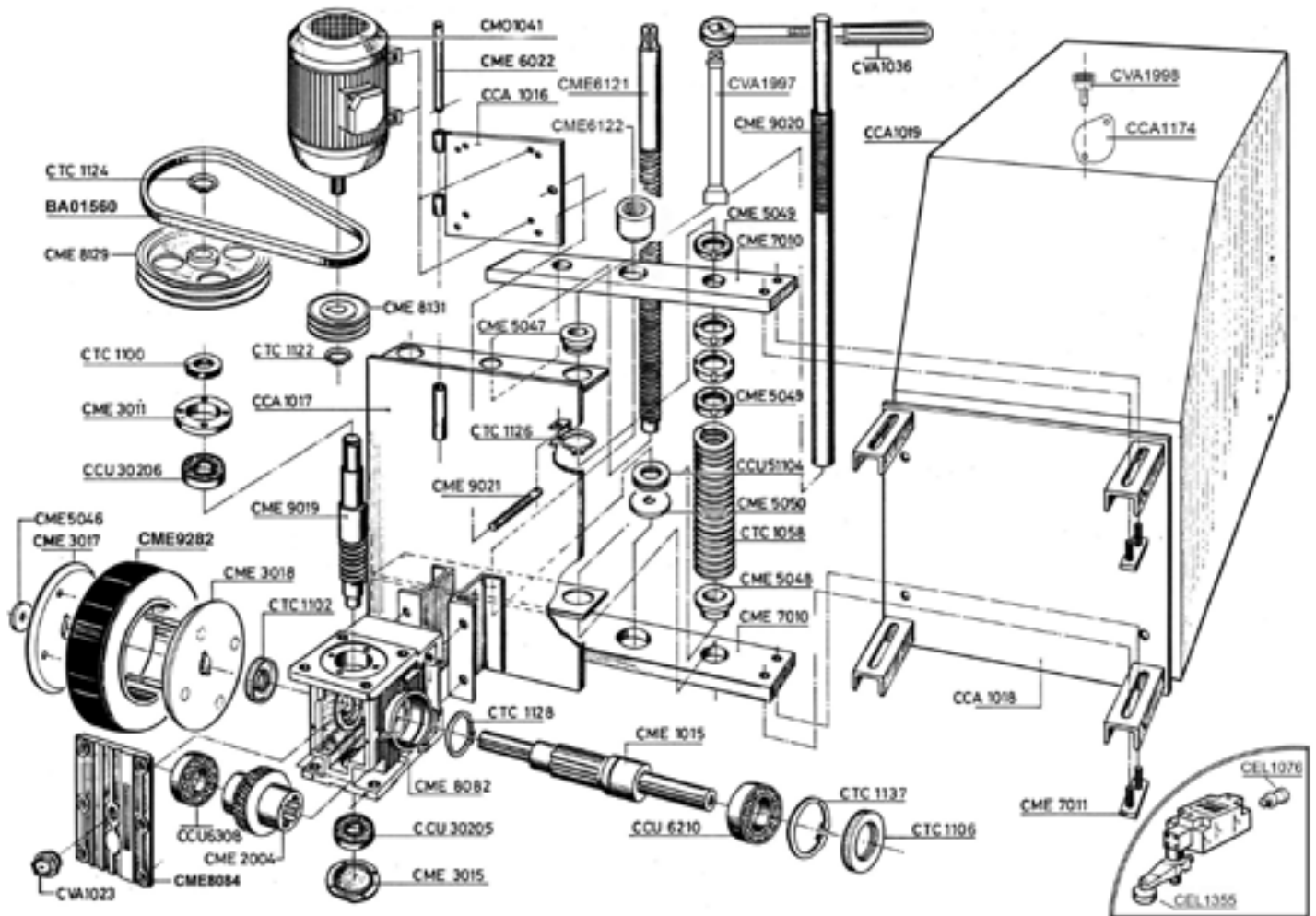

MADE IN ITALY

Questo prodotto è stato completamente progettato e costruito in Italia · Ce produit a été complètement développé et fabriqué en Italie · This product has been completely developed and built in Italy · Dieses Produkt wurde komplett in Italien entwickelt und hergestellt

Codice	Denominazione Particolare	Codice	Denominazione Particolare	Codice	Denominazione Particolare
BA01560	Cinghio	CME3017	Flangia di centraggio ruota	CME9020	Colonna di guida
CCA1016	Piastra supporto motore	CME3018	Flangia di centraggio ruota con vite	CME9021	Tirante filettato
CCA1017	Intelaiatura mobile	CME5046	Piattello di fermo	CME9282	Ruota gommata
CCA1018	Intelaiatura fissa	CME5047	Bussola nylon	CMO1041	Motore 230-400V 50/60Hz
CCA1019	Carter protezione	CME5048	Bussola nylon	CTC1058	Molla 27x50x250 tipo SL
CCA1174	Goccia in lamiera	CME5049	Ghiera di bloccaggio	CTC1100	Paraolio 30 55 10
CCU30205	Cuscinetto 30205	CME5050	Rondella per madrevite	CTC1102	Paraolio 40 80 10
CCU30206	Cuscinetto 30206	CME6022	Perno cerniera supporto motore	CTC1106	Paraolio 50 90 10
CCU51104	Cuscinetto assiale 51104	CME6121	Madrevite per sblocco	CTC1122	Seeger E24
CCU6210	Cuscinetto 6210	CME6122	Chiocciola bronzo	CTC1124	Seeger E28
CCU6308	Cuscinetto 6308	CME7010	Timone di orientamento	CTC1126	Seeger E35
CEL1355	Fincorsa	CME7011	Piastrina di tenuta timone	CTC1128	Seeger E50
CEL1076	Pressacavo PG13.5	CME8082	Carcassa riduttore Hp4	CTC1137	Seeger I90
CME1015	Albero traino	CME8084	Coperchio riduttore	CVA1023	Tappo livello olio
CME2004	Corona BZ con mozzo ghisa Z=42	CME8129	Puleggia doppia Ø=210 tipo A	CVA1036	Chiave a cricca
CME3011	Flangetta posteriore	CME8131	Puleggia doppia Øp 90	CVA1997	Prolunga chiave "250
CME3015	Flangia coperchio	CME9019	Vite senzafile	CVA1998	Volantino zigrinato ZP/22 M6X15

Cod. CVA1219 - 22072011 - Rev. 19

COMPANY WITH QUALITY MANAGEMENT  
SYSTEM CERTIFIED BY DNV  
= ISO 9001:2008 =



1971 . 2011

25014 CASTENEDOLO (BS) - ITALY

Via Matteotti, 162

Tel. +39.030.2135811

Fax +39.030.21358279

www.ribind.it - ribind@ribind.it

