

RAPID N



BARRIERA IRREVERSIBILE PER
CONTROLLO TRAFFICO VEICOLARE

BARRIÈRE IRRÉVERSIBLE POUR LE
CONTRÔLE DU TRAFIC VÉHICULAIRE

IRREVERSIBLE BARRIER FOR VEHICULAR
TRAFFIC CONTROL

SELBSTHEMMENDE SCHRANKE ZUR
VERKEHRSTEUERUNG

BARRERA IRREVERSIBLE PARA CONTROL
DE TRÁFICO VEHICULAR



Operatore
Opérateur
Operator
Torantrieb
Operador

Alimentazione
Alimentation
Power Supply
Stromspannung
Alimentacion

Lunghezza max asta
Longueur maxi de la lisse
Max. boom length
Max. Baumlänge
Longitud máxima de la asta

codice
code
code
code
codigo

RAPID N
RAPID N METAL

230V/50-60Hz
230V/50-60Hz

3 ÷ 6 m
3 ÷ 6 m

AA50080
AA50083

**- ATTENZIONE -
PER LA SICUREZZA DELLE PERSONE È IMPORTANTE
CHE VENGANO SEGUITE TUTTE LE ISTRUZIONI**

SEGUIRE TUTTE LE ISTRUZIONI DI INSTALLAZIONE

- 1° - **Questo libretto d'istruzioni è rivolto esclusivamente a del personale specializzato** che sia a conoscenza dei criteri costruttivi e dei dispositivi di protezione contro gli infortuni per i cancelli, le porte e i portoni motorizzati (attenersi alle norme e alle leggi vigenti).
- 2° - L'installatore dovrà rilasciare all'utente finale un libretto di istruzioni in accordo alla EN 12635.
- 3° - L'installatore prima di procedere con l'installazione deve prevedere l'analisi dei rischi della chiusura automatizzata finale e la messa in sicurezza dei punti pericolosi identificati (seguendo le norme EN 12453/EN 12445).
- 4° - Il cablaggio dei vari componenti elettrici esterni all'operatore (ad esempio fotocellule, lampeggianti, ecc.) deve essere effettuato secondo la EN 60204-1 e le modifiche a questa apportate dal punto 5.2.2 della EN 12453.
- 5° - L'eventuale montaggio di una pulsantiera per il comando manuale del movimento deve essere fatto posizionando la pulsantiera in modo che chi la aziona non si trovi in posizione pericolosa; inoltre si dovrà fare in modo che sia ridotto il rischio di azionamento accidentale dei pulsanti.
- 6° - Tenete i comandi dell'automatismo (pulsantiera, telecomando etc.) fuori dalla portata dei bambini. I comandi devono essere posti ad un'altezza minima di 1,5 mt dal suolo e fuori dal raggio d'azione delle parti mobili.
- 7° - Prima di eseguire qualsiasi operazione di installazione, regolazione, manutenzione dell'impianto, togliere la tensione agendo sull'apposito interruttore magnetotermico collegato a monte dello stesso.

LA DITTA RIB NON ACCETTA NESSUNA RESPONSABILITÀ per eventuali danni provocati dalla mancata osservanza nell'installazione delle norme di sicurezza e delle leggi attualmente in vigore.

CONSERVARE CON CURA QUESTE ISTRUZIONI

- 1° - Se non è previsto nella centralina elettrica, installare a monte della medesima un'interruttore di tipo magnetotermico (onnipolare con apertura minima dei contatti pari a 3 mm) che riporti un marchio di conformità alle normative internazionali. Tale dispositivo deve essere protetto contro la richiusura accidentale (ad esempio installandolo dentro quadro chiuso a chiave).
- 2° - Per la sezione ed il tipo dei cavi la RIB consiglia di utilizzare un cavo di tipo H05RN-F con sezione minima di 1,5 mm² e comunque di attenersi alla norma IEC 364 e alle norme di installazione vigenti nel proprio Paese.
- 3° - Posizionamento di un'eventuale coppia di fotocellule: Il raggio delle fotocellule deve essere ad un'altezza di 50÷60 cm dal suolo e ad una distanza dal piano di movimento dell'asta non superiore a 15 cm. Il loro corretto funzionamento deve essere verificato a fine installazione in accordo al punto 7.2.3 della EN 12445.

N.B.: È obbligatoria la messa a terra dell'impianto

I dati descritti nel presente manuale sono puramente indicativi. La RIB si riserva di modificarli in qualsiasi momento. Realizzare l'impianto in ottemperanza alle norme ed alle leggi vigenti.

**- ATTENTION -
POUR LA SECURITE DES PERSONNES IL EST IMPORTANT
QUE TOUTES LES INSTRUCTIONS SOIENT SUIVIES**

SUIVRE TOUTES LES INSTRUCTIONS D'INSTALLATION

- 1° - **Ce livret d'instructions est adressé exclusivement à un personnel spécialisé** qui connaît les critères de construction et les dispositifs de protection contre les accidents concernant les portails, les portes et les grandes portes motorisés (s'en tenir aux normes et aux lois en vigueur).
- 2° - L'installateur devra délivrer à l'utilisateur final un livret d'instruction en accord à la EN 12635.
- 3° - L'installateur avant de procéder à l'installation, doit prévoir l'analyse des risques de la fermeture automatisée finale et la mise en sécurité des points identifiés dangereux (en suivant les normes EN 12453/EN 12445).
- 4° - Le câblage des divers composants électriques externes à l'opérateur (par exemple photocellules, clignotants, etc) doit être effectué selon la EN 60204-1 et les modifications apportées à celle-ci dans le point 5.2.2 de la EN 12453.
- 5° - Le montage éventuel d'un tableau pour la commande manuelle du mouvement doit être fait en positionnant le tableau de façon à ce que la personne qui l'actionne ne se trouve pas en position de danger ; de plus, il faudra faire en sorte que le risque d'actionnement accidentel des boutons soit réduit.
- 6° - Tenir les commandes de l'automatisme (tableau, télécommande, etc) hors de portée des enfants. Les commandes doivent être placées à une hauteur minimum de 1,5 m du sol et hors du rayon d'action des parties mobiles.
- 7° - Avant l'exécution de toute opération d'installation, de réglage, d'entretien de l'installation, couper le courant en agissant sur l'interrupteur magnétothermique à cet effet, branché en amont de l'installation.

LA SOCIETE RIB N'ACCEPTTE AUCUNE RESPONSABILITE pour d'éventuels dommages provoqués par la non-observation dans l'installation, des normes de sécurité et des lois actuellement en vigueur.

CONSERVER SOIGNEUSEMENT CES INSTRUCTIONS

- 1° - Si ce n'est pas prévu dans la centrale électrique, installer en amont de celle-ci un interrupteur de type magnéto-thermique (omnipolaire avec ouverture minimum des contacts égale à 3 mm) qui porte la marque de conformité aux normes internationales. Ce dispositif doit être protégé contre la re-fermeture accidentelle (par exemple en l'installant dans un cadre fermé à clé).
- 2° - Pour la section et le type des câbles, la RIB conseille d'utiliser un câble de type H05RN-F ayant une section minimum de 1,5 mm² et de toute façon s'en tenir à la norme IEC 364 et aux normes d'installation en vigueur dans le propre pays.
- 3° - Positionnement d'un couple éventuel de photocellules: Le rayon des photocellules doit être à une hauteur de 50÷60 cm du sol et à une distance du plan de mouvement de la lisse qui ne soit pas supérieure à 15 cm. Leur bon fonctionnement doit être vérifié en fin d'installation en accord avec le point 7.2.3 de la EN 12445.

N.B.:La mise à terre de l'installation est obligatoire.

Les données figurant dans le présent manuel sont fournies à titre purement indicatif. La RIB se réserve le droit de les modifier à tout moment, sans aucun préavis. Effectuer l'installation en conformité avec les normes et les lois en vigueur.

**- ATTENTION –
FOR THE SAFETY OF THE PEOPLE IT IS IMPORTANT
TO FOLLOW ALL THE INSTRUCTIONS.**

FOLLOW ALL INSTALLATION INSTRUCTIONS

- 1° - **This handbook is exclusively addressed to the specialized personnel** who knows the constructive criteria and the protection devices against the accidents for motorized gates, doors and main doors (follow the standards and the laws in force).
- 2° - The installer will have to issue to the final user a handbook in accordance with the EN 12635.
- 3° - Before proceeding with the installation, the installer must forecast the risks analysis of the final automatized closing and the safety of the identified dangerous points (following the standards EN 12453/EN 12445).
- 4° - The wiring harness of the different electric components external to the operator (for example photoelectric cells, flashlights etc.) must be carried out according to the EN 60204-1 and the modifications to it done in the point 5.2.2 of the EN 12453.
- 5° - The possible assembly of a keyboard for the manual control of the movement must be done by positioning the keyboard so that the person operating it does not find himself in a dangerous position; moreover, the risk of accidental activation of the buttons must be reduced.
- 6° - Keep the automatism controls (push-button panel, remote control etc.) out of the children way. The controls must be placed at a minimum height of 1,5mt from the ground and outside the range of the mobile parts.
- 7° - Before carrying out any installation, regulation or maintenance operation of the system, take off the voltage by operating on the special magnetothermic switch connected upstream it.

THE RIB COMPANY DOES NOT ACCEPT ANY RESPONSIBILITY for possible damages caused by the non observance during the installation of the safety standards and of the laws in force at present.

KEEP THESE INSTRUCTIONS WITH CARE

- 1° - If it is not forecast in the electric gearcase, install a switch of magnetothermic type upstream, (omni polar with minimum port of the contacts of 3 mm) with a check of conformity to the international standards. Such devise must be protected against the accidental lockup (for example by installing inside a locked board).
- 2° - For the section and the type of the cables, RIB advices to use a cable of the H05RN-F type with minimum section of 1,5 sqmm and, in any case, to keep to the IEC 364 standard and to the installation standards in force in your country.
- 3° - Positioning of a possible couple of photoelectric cells: the radius of the photoelectric cells must be at a height of 50+60 cm from the ground and at a distance not superior to 15 cm from the motion plane of the rod. Their correct working must be verified at the end of the installation in accordance with the point 7.2.3 of the EN 12445.

N.B.: The system must be grounded

Data described by this manual are only Indicative and RIB reserves to modify them at any time. Install the system complying with current standards and regulations.

**- ACHTUNG –
FÜR DIE SICHERHEIT DER PERSONEN IST ES WICHTIG,
DASS ALLE ANWEISUNGEN GENAU AUSGEFÜHRT WERDEN**

ALLE INSTALLATIONSANLEITUNGEN BEFOLGEN

- 1° - **Diese Betriebsanleitung dient ausschließlich dem Fachpersonal**, welche die Konstruktionskriterien und die Sicherheits-Vorschriften gegen Unfälle für Tore, Türen und automatische Tore kennt (geltende Normen und Gesetze beachten und befolgen).
- 2° - Der Monteur muss dem Endkunde eine Betriebsanleitung in Übereinkunft der EN12635 überreichen.
- 3° - Vor der Installierung muss für die automatische Schließung und zur Sicherheitsgewährung der identifizierten kritischen Punkte, eine Risiko Analyse vorgenommen werden mit der entsprechenden Behebung der identifizierten, gefährlichen Punkte. (die Normen EN 12453/EN 12445 befolgend).
- 4° - Die Verkabelung der verschiedenen externen elektrischen Komponenten zum Operator (z.B. Fotozellen, Blinker etc.) muss nach EN 60204-1 ausgeführt werden, Änderungen davon nach Punkt 5.2.2 der EN 12453.
- 5° - Die eventuelle Montage einer Schalttafel für den manuellen Bewegungsbefehl muss so angebracht werden, dass der Benutzer sich nicht in einer Gefahrenzone befindet, und dass, das Risiko einer zufälligen nicht gewollten Aktivierung von Schaltern gering ist.
- 6° - Alle Steuerungselemente (Schalttafel, Fernbedienung etc.) gehören nicht in Reichweite von Kindern. Die Kommandos müssen min. 1,5 m ab Boden und außerhalb des Aktionsbereiches der mobilen Teile angebracht werden.
- 7° - Vor jeglichem Eingriff, sei es Installation, Regulation oder Wartung der Anlage, muss vorher die Stromzufuhr unterbrochen werden, den dafür bestimmten Magnetthermo-Schalter drücken, der am Eingang der Anlage installiert ist.

Die FIRMA RIB ÜBERNIMMT KEINE VERANTWORTUNG für eventuelle Schäden, die entstehen können, wenn die Installationsvorschriften die den gültigen Sicherheitsnormen entsprechen, nicht eingehalten werden.

INSTALLATIONSVORSCHRIFTEN BEACHTET WERDEN

- 1° - Wenn in der elektrischen Steuerung nicht vorgesehen, muss am Eingang derselben ein Schalter angebracht werden des Typs thermomagnetisch (mit minimaler Öffnung der Kontakte bzw. 3mm), welcher die Übereinstimmungszeichen der internationalen Normen aufweist. Diese Vorrichtung muss geschützt werden vor einer ungewollten Schließung (z.B. wenn sie in einer abgeschlossenen Schalttafel installiert ist).
- 2° - Für die Sektion und für den Kabel-Typ empfiehlt RIB die Benutzung eines Kabels des Typs H05RN-F mit Minimalsektion von 1,5 mm² und auf jeden Fall, sich an die Norm IEC 364 halten, unter Beachtung der gültigen Installationsnormen des eigenen Landes.
- 3° - Positionierung eines eventuellen Fotozellen Paares: Der Fotozellenstrahl muss auf einer Höhe von 50+60 cm. vom Boden angebracht werden, die Distanz zu der Bewegungsfläche der Schranke darf nicht mehr als 15 cm sein. Ihre korrekte Funktionierung muss bei Installationsschluss überprüft werden, in Übereinstimmung mit Punkt 7.2.3 der EN 12445.

ANMERKUNG: Die Erdung der Anlage ist obligatorisch

Die in diesem Handbuch aufgeführten Daten sind ausschließlich empfohlene Werte. RIB behält sich das Recht vor, das Produkt zu jedem Zeitpunkt zu modifizieren. Die Anlage muss in Übereinstimmung mit den gültigen Normen und Gesetzen montiert werden.

- CUIDADO -

**UNA INCORRECTA INSTALACIÓN PUEDE CAUSAR
GRAVES DAÑOS**

SEGUIR TODAS LAS INSTRUCCIONES DE INSTALACIÓN

- 1° - **Este manual de instrucciones está exclusivamente dirigido a personal especializado** que conozca los criterios de construcción y de los dispositivos de protección contra accidentes con cancelas, puertas y portales motorizados (atenerse a las normas y a las leyes vigentes).
- 2° - El instalador tendrá que dar al utilizador final un manual de instrucciones de acuerdo con la EN 12635.
- 3° - El instalador antes de proceder con la instalación tiene que hacer un análisis de los riesgos del cierre automatizado final y la puesta en seguridad de los puntos identificados como peligrosos (siguiendo las normas EN 12453 / EN 12445).
- 4° - El cableado de los varios componentes eléctricos externos al operador (por ejemplo fotocélulas, los intermitentes, etc) tiene que ser efectuado según la EN 60204-1 y a las modificaciones sucesivas aportadas por el punto 5.2.2 della EN 12453.
- 5° - El eventual montaje de un panel de mandos para la gestión del movimiento manual tiene que ser efectuado posicionando el panel en modo que quién lo accione no se encuentre en una posición peligrosa; además se tiene que hacer en modo que el riesgo de accionamiento accidental de los pulsadores sea mínimo.
- 6° - Tener los mandos del automatismo (panel de mandos, mando a distancia, etc.) lejos del alcance de los niños. Los mandos tienen que ser puestos a una altura mínima de 1,5mt del suelo y fuera del radio de acción de las partes móviles.
- 7° - Antes de ejecutar cualquier operación de instalación, ajuste o mantenimiento del sistema, quitar la corriente accionando el respectivo interruptor magnetotérmico conectado antes del mismo.

LA EMPRESA RIB NO ES RESPONSABLE por eventuales daños provocados por la falta de respeto de las normas de seguridad, durante la instalación y de las leyes actualmente vigentes.

CONSERVAR CUIDADOSAMENTE ESTAS INSTRUCCIONES

- 1° - En el caso de que no sea previsto en la central eléctrica, instalar antes de la misma, un interruptor de tipo magnetotérmico (omnipolar con una abertura mínima de los contactos de 3 mm) que dé un sello de conformidad con las normas internacionales. Este dispositivo tiene que estar protegido contra cierres accidentales (por ejemplo instalándolo dentro de un panel cerrado a llave).
- 2° - Para la sección y el tipo de los cables, la RIB aconseja utilizar cables de tipo H05RN-F con sección mínima de 1,5 mm² e igualmente atenerse a la norma IEC 364 y a las normas de instalación del propio país.
- 3° - Posicionamiento eventual de un par de fotocélulas. El rayo de las fotocélulas no debe estar a más de 50÷60 cm de altura desde el suelo y a una distancia de la superficie de movimiento de la puerta, no superior a 15 cm. El correcto funcionamiento tiene que ser controlado al final de la instalación de acuerdo con el punto 7.2.1 de la EN 12445.

PS.: Es obligatorio la puesta a tierra del sistema.

Los datos descritos en el presente manual son solamente indicativos. La RIB se reserva de modificarlos en cualquier momento. Realizar el sistema respetando las normas y las leyes vigentes.



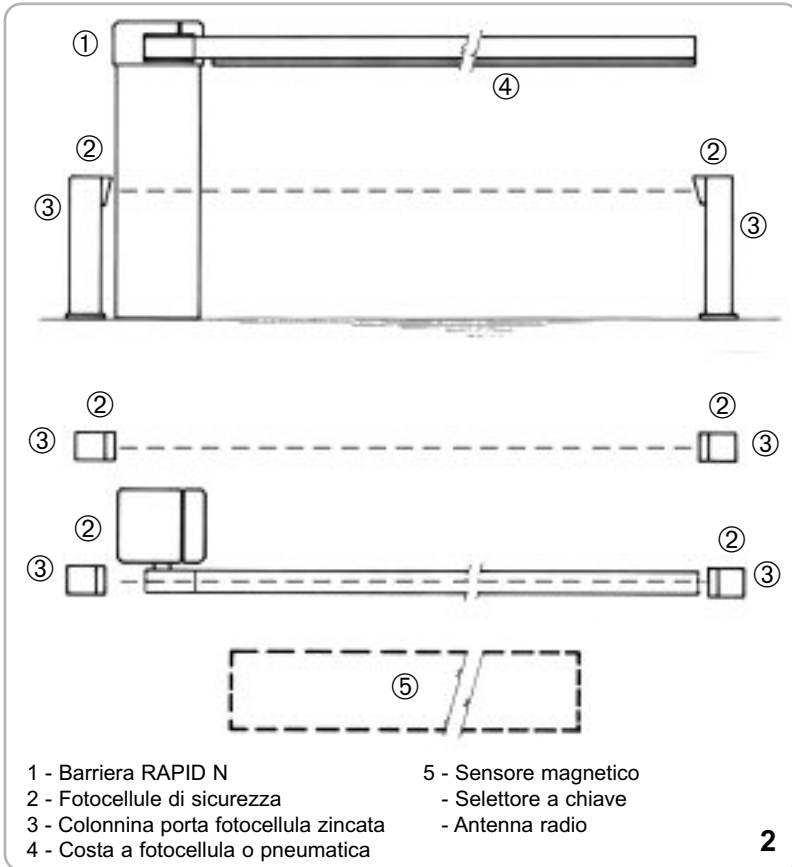
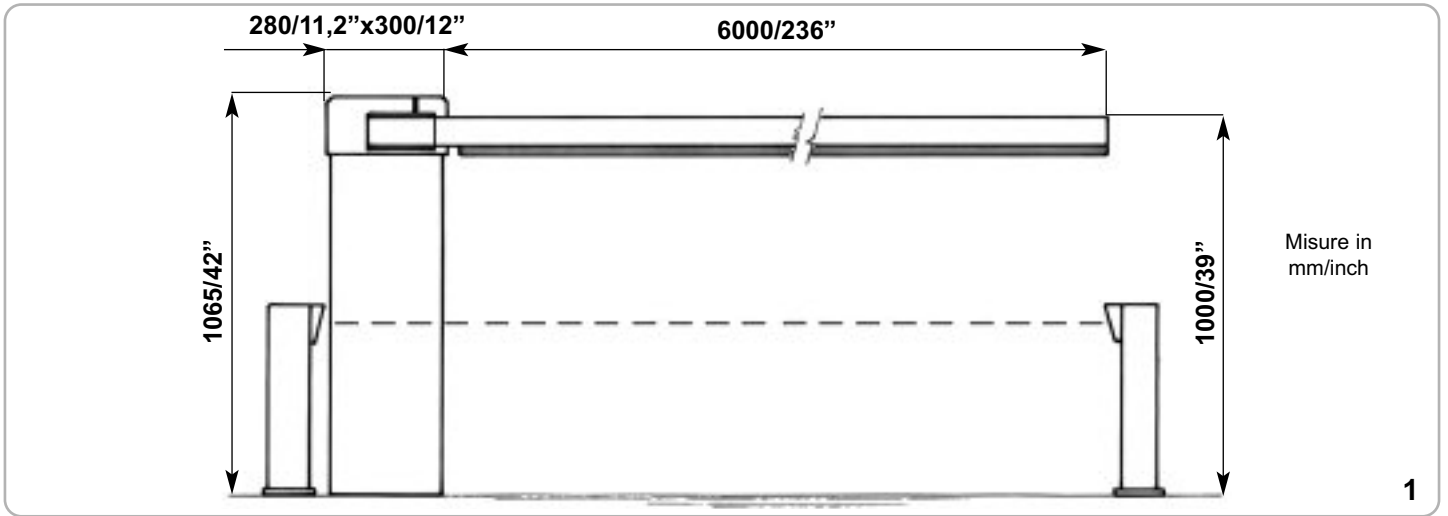

CARATTERISTICHE TECNICHE

Operatore irreversibile ambidestro, con centrale incorporata, utilizzato per movimentare **in modo intensivo aste lunghe da 3 a 6 m.**

La colonna è protetta con cataforesi e verniciatura termoidurente.

L'asta della barriera può essere fornita in un unico pezzo, oppure in caso di ostacoli superiori riscontrabili durante la corsa, è possibile richiederla snodata specificando l'altezza dell'ostacolo dal pavimento (Fig. 11).

L'asta della barriera con profilo RIB è predisposta per l'inserimento di una costa pneumatica o di una costa a fotocellula (Fig. 1 - 14).

N.B. È obbligatorio uniformare le caratteristiche dell'impianto alle norme e leggi vigenti.

CARATTERISTICHE TECNICHE	RAPID N	
Lunghezza max. asta	m	6
Tempo di apertura	s	6
Alimentazione e frequenza CEE	230V~ 50Hz	60Hz
Potenza motore	W	242 285
Assorbimento	A	1,07 1,31
Condensatore	µF	10 10
Coppia max sull'albero porta asta	Nm/lbsm	155/70 141/64
Cicli normativi	n°	2400 - 6s/2s
Cicli consigliati al giorno	n°	1500 per aste 3-4-5 m
Servizio		100%
Cicli consecutivi garantiti	n°	1500 per aste 3-4-5 m
Tipo di olio		IP MELLANA 100
Peso max	kg	62
Temperatura di lavoro	°C	-10 ÷ +55
Grado di protezione	IP	54

Componenti da installare secondo la norma EN12453

TIPO DI COMANDO	USO DELLA CHIUSURA		
	Persone esperte (fuori da area pubblica*)	Persone esperte (area pubblica)	Uso illimitato
a uomo presente	A	B	
a impulsi in vista (es. sensore)	C	C	C e D
a impulsi non in vista (es. telecomando)	C	C e D	C e D
automatico	C e D	C e D	C e D

* esempio tipico sono le chiusure che non accedono a pubblica via

- A: Pulsante di comando a uomo presente (cioè ad azione mantenuta), come cod. ACG2013.
- B: Selettore a chiave a uomo presente, come cod. ACG1010.
- C: Costole come cod. ACG3010 e/o altri dispositivi di limitazione delle forze entro i limiti della norma EN12453 - Appendice A.
- D: Fotocellule, come cod. ACG8026.

FISSAGGIO RAPID N

Dopo aver cementato il basamento di fissaggio (cod. ACG8110) nella posizione ritenuta ideale, procedere nel fissaggio della RAPID N utilizzando i dadi in dotazione e una chiave esagonale n° 19.

TABELLA SCELTA E REGOLAZIONE MOLLE PER ASTA L = 3 m

TIPO ASTA	CODICE	MOLLE DA ORDINARE	TIRAGGIO H*
Asta Ø 80 RIB	ACG8501+ACG8548	n. 1 ACG8640 + n. 1 ACG8641	13
Asta Ø 80 RIB snodata	ACG8223+ACG8548	n. 2 ACG8640 + n. 1 ACG8641	--**
Asta Ø 80 RIB e pendulo	ACG8501+ACG8548+ACG8283	n. 1 ACG8640 + n. 1 ACG8641	25
Asta Ø 80 RIB e fotocosta	ACG8501+ACG8548+ACG7090+ACG8610	n. 1 ACG8640 + n. 1 ACG8641	25
Asta Ø 80 RIB e fotocosta + pendulo	ACG8501+ACG8548+ACG7090+ACG8610+ACG8283	n. 2 ACG8641	13
Asta Ø 80 RIB e rastrelliera	ACG8501+ACG8548+ACG8291	n. 2 ACG8641	13
Asta Ø 80 RIB e rastrelliera + magnete	ACG8501+ACG8548+ACG8291+ACG8073	n. 1 ACG8641 + n. 1 ACG8642	13
Asta Ø 80 RIB e rastrelliera + pendulo	ACG8501+ACG8548+ACG8291+ACG8283	n. 2 ACG8641	30
Asta Ø 80 RIB e fotocosta + magnete	ACG8501+ACG8548+ACG7090+ACG8610+ACG8073	n. 2 ACG8641	30
Asta Ø 80 RIB e magnete	ACG8501+ACG8548+ACG8073	n. 2 ACG8641	13

TABELLA SCELTA E REGOLAZIONE MOLLE PER ASTA L = 4 m

TIPO ASTA	CODICE	MOLLE DA ORDINARE	TIRAGGIO H*
Asta Ø 80 RIB	ACG8502+ACG8548	n. 1 ACG8640 + n. 2 ACG8641	15
Asta Ø 80 RIB snodata	ACG8224+ACG8548	n. 3 ACG8641	--**
Asta Ø 80 RIB e pendulo	ACG8502+ACG8548+ACG8283	n. 3 ACG8641	15
Asta Ø 80 RIB e fotocosta	ACG8502+ACG8548+ACG7090+ACG8610	n. 3 ACG8641	25
Asta Ø 80 RIB e magnete	ACG8502+ACG8548+ACG8073	n. 3 ACG8641	20
Asta Ø 80 RIB e fotocosta + pendulo	ACG8502+ACG8548+ACG7090+ACG8610+ACG8283	n. 2 ACG8641 + n. 1 ACG8642	20
Asta Ø 80 RIB e fotocosta + magnete	ACG8502+ACG8548+ACG7090+ACG8610+ACG8073	n. 2 ACG8641 + n. 1 ACG8642	25
Asta Ø 80 RIB e rastrelliera	ACG8502+ACG8548+ACG8290+ACG8290	n. 1 ACG8641 + n. 2 ACG8642	15
Asta Ø 80 RIB e rastrelliera + magnete	ACG8502+ACG8548+ACG8290+ACG8290+ACG8073	n. 2 ACG8642 + n. 1 ACG8641	20
Asta Ø 80 RIB e rastrelliera + pendulo	ACG8502+ACG8548+ACG8290+ACG8290+ACG8283	n. 1 ACG8641 + n. 2 ACG8642	15

TABELLA SCELTA E REGOLAZIONE MOLLE PER ASTA L = 5 m

TIPO ASTA	CODICE	MOLLE DA ORDINARE	TIRAGGIO H*
Asta Ø 80 RIB	ACG8503+ACG8548	n. 2 ACG8642 + n. 1 ACG8641	25
Asta Ø 80 RIB snodata	ACG8225+ACG8548	n. 3 ACG8642	--**
Asta Ø 80 RIB e pendulo	ACG8503+ACG8548+ACG8283	n. 3 ACG8642	15
Asta Ø 80 RIB e fotocosta	ACG8503+ACG8548+ACG7090+ACG8610	n. 2 ACG8642 + n. 1 ACG8643	20
Asta Ø 80 RIB e magnete	ACG8503+ACG8548+ACG8073	n. 2 ACG8642 + n. 1 ACG8643	15
Asta Ø 80 RIB e rastrelliera	ACG8503+ACG8548+ACG8290+ACG8291	n. 2 ACG8643 + n. 1 ACG8642	17
Asta Ø 80 RIB e rastrelliera + magnete	ACG8503+ACG8548+ACG8290+ACG8291+ACG8073	n. 3 ACG8643	20
Asta Ø 80 RIB e rastrelliera + pendulo	ACG8503+ACG8548+ACG8290+ACG8291+ACG8283	n. 3 ACG8643	15
Asta Ø 80 RIB e fotocosta + pendulo	ACG8503+ACG8548+ACG7090+ACG8610+ACG8283	n. 2 ACG8643 + n. 1 ACG8642	25
Asta Ø 80 RIB e fotocosta + magnete	ACG8503+ACG8548+ACG7090+ACG8610+ACG8073	n. 3 ACG8643	15

TABELLA SCELTA E REGOLAZIONE MOLLE PER ASTA L = 6 m

TIPO ASTA	CODICE	MOLLE DA ORDINARE	TIRAGGIO H*
Asta Ø 80 RIB	ACG8506+ACG8548	n. 3 ACG8643	15

*(vedi fig. 4 a pag. 8)

** Può variare in base alla distanza dove il braccio articolato è stato diviso

MONTAGGIO 2 MOLLE DI BILANCIAMENTO

Il numero di molle necessarie al bilanciamento è indicato nelle tabelle superiori.

La barriera viene fornita come da Fig. A.

- 1 - Svitare le due ghiera (Fig. B) e rimuovere il bilanciante inferiore (Fig. C).
- 2 - Sbloccare manualmente l'operatore come descritto nel paragrafo "SBLOCCO DI EMERGENZA" (pag. 9).
- 3 - Ruotare l'ingranaggio in modo che la vite vada a contatto con il fermo di apertura (Fig. H).
- 4 - Inserire le due molle sui tubi laterali (Fig. O).
- 5 - Calzare il bilanciante inferiore in modo che la superficie dei due inserti plastici vada a contatto con le molle laterali (Fig. P).
- 6 - Avvitare la prima ghiera in modo che il lato con la superficie liscia più grande vada a contatto con il bilanciante (Fig. Q).

N.B.: AVVITARE LA GHIERA COME DA TABELLA SUPERIORE (TIRAGGIO H - Fig. 4 a pag. 8).

- 7 - Avvitare la seconda ghiera in modo che il lato con la superficie liscia più grande vada a contatto con il bilanciante (Fig. R) in modo da bloccare le due ghiera tra di loro.

- 8 - Procedere con il montaggio dell'asta secondo le indicazioni descritte nel paragrafo "MONTAGGIO ASTA".





MONTAGGIO 3 MOLLE DI BILANCIAMENTO

Il numero di molle necessarie al bilanciamento è indicato nelle tabelle a pagina 6.

La barriera vi viene fornita come da Fig. A.

- 1 - Svitare le due ghiera (Fig. B) e rimuovere il bilanciante inferiore (Fig. C).
- 2 - Togliere i due inserti plastici tondi dal tubo centrale ed inserirli sulla molla (Fig. D ed E).
- 3 - Sbloccare manualmente l'operatore come descritto nel paragrafo "SBLOCCO DI EMERGENZA" (pag. 9).
- 4 - Ruotare l'ingranaggio in modo che la vite vada a contatto con il fermo di chiusura (Fig. F).
- 5 - Inserire la molla sul tubo centrale (Fig. G).
- 6 - Ruotare l'ingranaggio in modo che la vite vada a contatto con il fermo di apertura (Fig. H).
- 7 - Inserire le due molle sui tubi laterali (Fig. I).
- 8 - Calzare il bilanciante inferiore in modo che la superficie dei due inserti plastici vada a contatto con le molle laterali (Fig. L).
- 9 - Avvitare la prima ghiera in modo che il lato con la superficie liscia più grande vada a contatto con il bilanciante (Fig. M).

N.B.: AVVITARE LA GHIERA COME DA TABELLA A PAGINA 6 (TIRAGGIO H - Fig. 4 a pag. 8).

- 10 - Avvitare la seconda ghiera in modo che il lato con la superficie liscia più grande vada a contatto con il bilanciante (Fig. N) in modo da bloccare le due ghiera tra di loro.
- 11 - Procedere con il montaggio dell'asta secondo le indicazioni descritte nel paragrafo "MONTAGGIO ASTA".

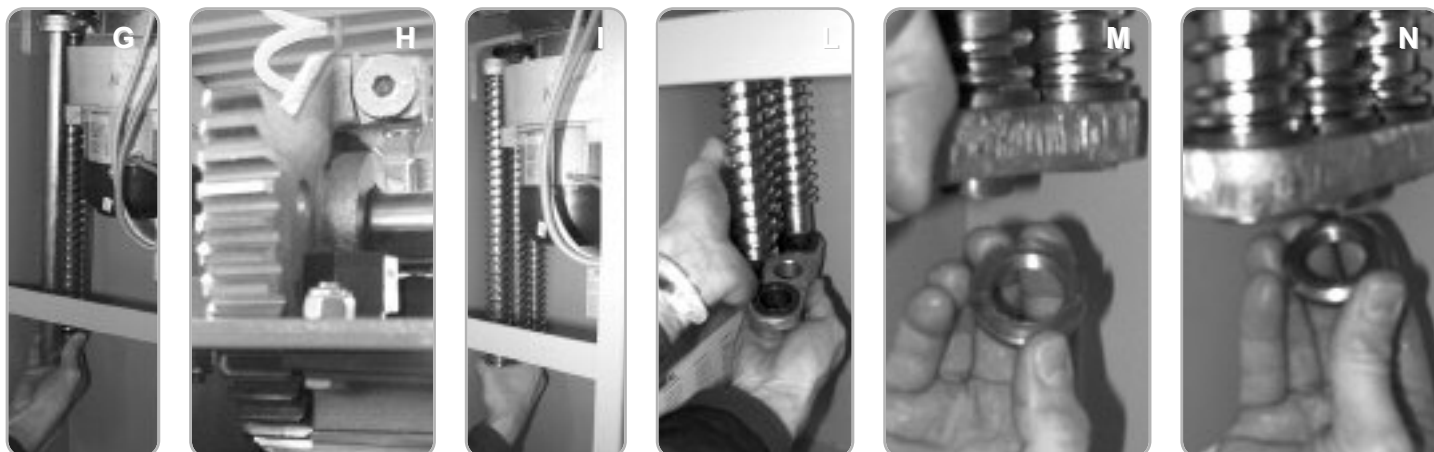
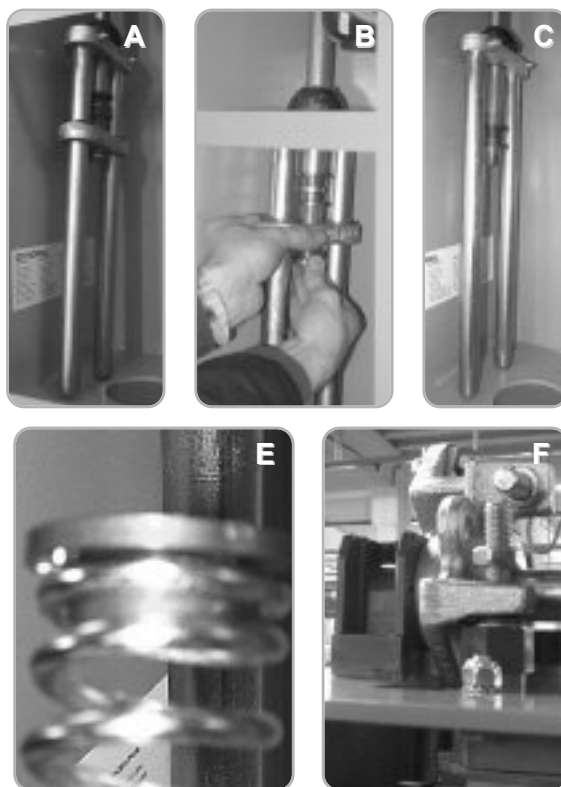

MONTAGGIO ASTA

Il montaggio dell'asta viene effettuato in tre fasi.

1 - A terra assemblare l'asta e il mozzo porta asta, utilizzando le quattro viti a testa cilindrica con esagono incassato in dotazione ed una chiave a brugola n° 6 (per meglio comprendere le voci citate osservare le Fig. 3 - 10).

2 - **L'asta con il suo mozzo deve essere inserita in posizione verticale nell'albero porta asta.**

3 - Il fissaggio finale dell'asta si esegue tramite la vite a testa svasata con esagono incassato in dotazione utilizzando una chiave a brugola n° 8, dopo di che si applicano i tappi.

L'operatore è di tipo irreversibile e non necessita di alcun tipo di bloccaggio esterno per mantenere un'efficace posizione di chiusura.

REGOLAZIONE MOLLE DI BILANCIAMENTO

Normalmente la barriera viene fornita priva di molle di bilanciamento.

È necessario acquistare molle di bilanciamento di tipo e numero corrispondente alla lunghezza e al tipo di asta ed al tipo e numero di accessori installati.

Con operatore sbloccato, se l'asta tende a precipitare, agire sulle molle di bilanciamento nel seguente modo:

1 - A motoriduttore bloccato sollevare elettricamente l'asta fino alla verticale.

2 - Dopo aver tolto l'alimentazione elettrica al motore, avvitare la ghiera di regolazione del bilanciamento in senso orario in modo tale da aumentare il grado di compressione delle molle durante il movimento. Utilizzare la seconda ghiera per bloccare la prima.

Per verificare il corretto bilanciamento dell'asta sbloccare il motoriduttore e muovere l'asta con la mano. L'asta deve leggermente tendere a salire (Fig. 4).

REGOLAZIONE FINECORSA

Normalmente la barriera viene fornita con i finecorsa già regolati per permettere il movimento ideale dell'asta.

In caso di errato livellamento della piastra da cementare, l'asta potrebbe non risultare perfettamente orizzontale o verticale con un conseguente cattivo risultato estetico dell'installazione.

Per ovviare a ciò è possibile modificare la corsa dell'asta intervenendo sui finecorsa meccanici ed elettrici (Fig. 5):

1 - A barriera sbloccata, utilizzare una chiave esagonale n° 19 per sbloccare i dadi di fermo (A) e una chiave a brugola n° 8 per svitare o riavvitare le viti a testa svasata (B) di regolazione dei finecorsa meccanici in modo da delimitare immediatamente il nuovo arco descritto dall'asta della barriera.

2 - Così facendo i finecorsa elettrici sono ora da regolare in modo tale da delimitare il movimento elettrico del motore per la nuova corsa che l'asta deve descrivere. Per far ciò è necessario utilizzare una chiave a brugola n° 3 con la quale vengono rilasciate le due camme (C) di registro finecorsa. Una volta che l'asta è posizionata in base alla battuta di fermo meccanico è sufficiente ruotare la camme interessata in modo tale da far scattare il microinterruttore di finecorsa

3 - Ribloccare le camme.

N.B.: Se durante il movimento non interviene la funzione di rallentamento il problema non è dovuto ad un malfunzionamento della centralina.

La mancanza del rallentamento è dovuta alla errata regolazione delle camme dei finecorsa elettrici.

In particolare se in apertura (o in chiusura) il finecorsa elettrico di rallentamento interviene prima che si sia disimpegnato il finecorsa elettrico di rallentamento del lato opposto, il comando di rallentamento viene ignorato.

È sufficiente distanziare tra loro leggermente le camme per ripristinare il funzionamento.

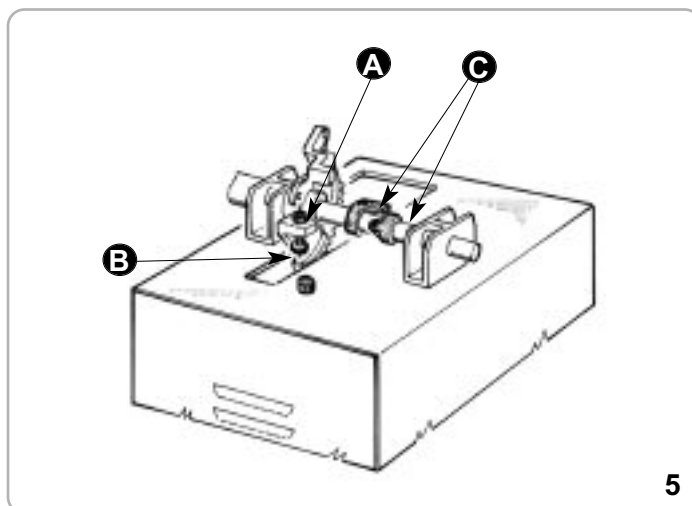
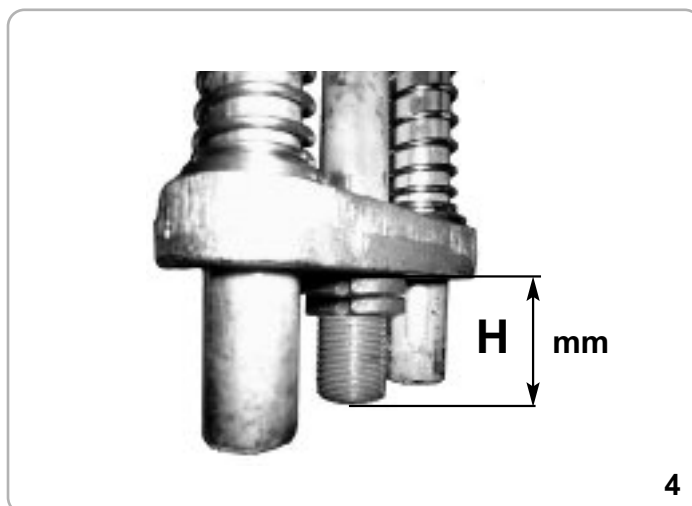

SBLOCCO DI EMERGENZA

Da effettuare dopo aver tolto l'alimentazione elettrica al motore.

In caso di mancanza di corrente, per poter aprire manualmente la sbarra è necessario sbloccare l'elettroiduttore.

Per far ciò si utilizza la chiave RIB in dotazione e la si gira manualmente in senso orario fino al fermo (Fig. 6).

In questo modo l'asta della barriera è indipendente dal riduttore e la si può muovere manualmente.

Una volta tornata la corrente si gira la chiave in senso antiorario fino a bloccare con forza.

MANUTENZIONE

Da effettuare solamente da parte di personale specializzato dopo aver tolto l'alimentazione elettrica al motore.

Ogni 100.000 manovre complete verificare:

- il bilanciamento dell'asta (vedi capitolo "REGOLAZIONE MOLLE DI BILANCIAMENTO");
- il serraggio della manopola di sblocco (vedi capitolo "SBLOCCO DI EMERGENZA");
- il serraggio del mozzo e il fissaggio dell'asta (vedi capitolo "MONTAGGIO ASTA");
- l'usura delle battute di fermo meccanico e la regolazione dei finecorsa (vedi capitolo "REGOLAZIONE FINECORSA");
- inoltre, ingrassare i supporti dell'albero porta asta e la barra filettata guidamolla.

La manutenzione sopra descritta è vitale per il corretto funzionamento del prodotto nel tempo.

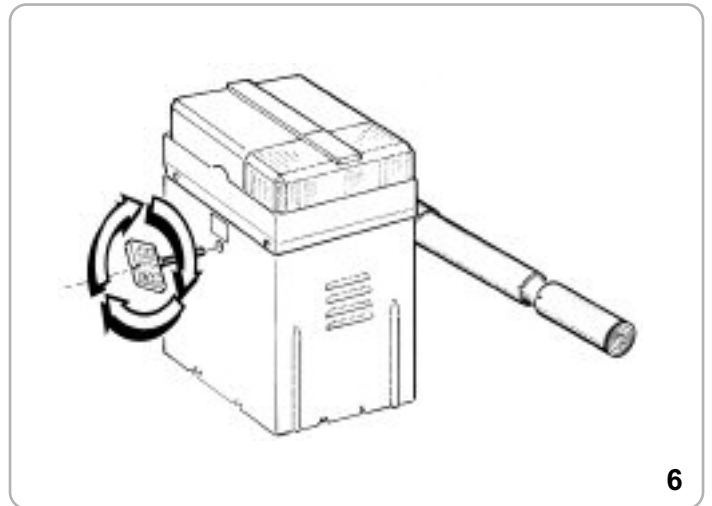

COLLEGAMENTI ELETTRICI

quadro elettronico EUROBAR

FUNZIONI DISPONIBILI DEL QUADRO ELETTRONICO EUROBAR (VRS. 05 o sup.) INCORPORATO

- Funzionamento automatico
- Funzionamento passo-passo
- Funzionamento modalità park
- Esclusione chiusura automatica
- Autotest del microprocessore su ingressi sicurezze
- Attivazione tempo di prelampeggio
- Attivazione spia di segnalazione di cancello aperto
- Led di segnalazione stato della scheda
- Velocità lenta in accostamento
- Gestione elettromagnete
- Possibile esclusione fotocellule in apertura
- Scheda per accensione luce box di cortesia (OPTIONAL)

S2 - MICROINTERRUTTORI PER IL SETTAGGIO DELLA CENTRALINA

Dip 1 - A disposizione per implementazioni future.

Dip 2 - Lampeggiatore

- ON - uscita fissa
- OFF - uscita lampeggiante - default

Dip 3 - Fotocellule

- ON - interrompono sia in apertura che in chiusura.
- OFF - interrompono solo in chiusura - default

Dip 4 - Tipo di Funzionamento

- ON - funzionamento dedicato a parcheggi (PARK).
- OFF - funzionamento normale - default

Dip 5 - Tempo di attesa di Chiusura Automatica (max 5 minuti).

- ON - abilitato
- OFF - disabilitato - default

Dip 6

- ON - Gestione scheda Riscaldatore (Heater per Eurobar v.07) cod. ACQ9097
- OFF - Gestione Magnete (cod. ACG8070 - ACG8073)

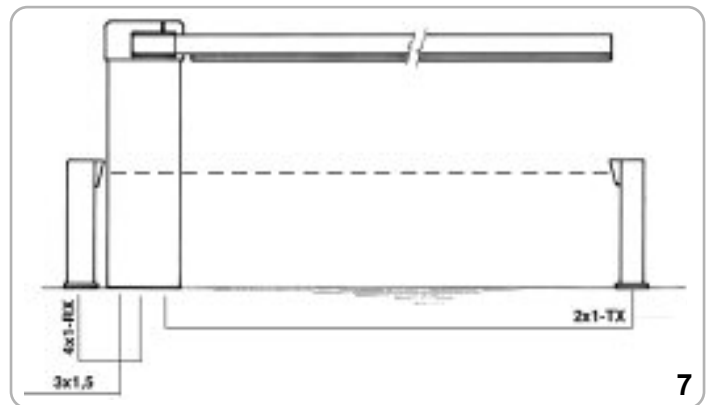

Per la gestione di scheda Riscaldatore e Magnete attenersi ai rispettivi libretti di istruzione.

S3 - RESET

Ogni volta che viene eseguito un cambiamento alla posizione dei Dip, ponticellate successivamente S3 almeno per un secondo o la centralina non accetterà le nuove impostazioni (questa operazione può essere eseguita anche con un cacciavite).

SEGNALAZIONI LED

- L1 - (Giallo) - Segnala la presenza delle tensioni secondarie (12Vdc).
- L2 - (Rosso) - Indicatore memorizzazione tempi.

MORSETTIERA J1

- NL₁ - Alimentazione 230V 50/60 Hz.

CONNETTORE J2

Alimenta tramite una schedina opzionale (Scheda 1 Relé cod. ACQ9075) una lampada di cortesia per un tempo settabile ad 1 secondo oppure a 3

minuti (40W max).

Oppure alimenta una scheda opzionale per la gestione di un elettromagnete (fornita con il Set colonnina con magnete cod. ACG8073). Per informazioni inerenti le schede ausiliarie richiedere le istruzioni specifiche di installazione.

MORSETTIERA J3

L/L - Uscita alimentazione lampeggiatore elettronico 230Vac.
U - Comune motore
V/W - Invertitori motore

MORSETTIERA J4

K-OUT - Contatto (NA), in funzionamento normale (Fig. 8) è operativo come impulso singolo, in funzionamento park (Fig. 9) abilita la chiusura dopo 1 secondo dall'avvenuto transito del veicolo.

IN-PARK - Contatto (NA), in funzionamento park se collegato ad un sensore magnetico o ad una fotocellula segnala la presenza del veicolo in prossimità dell'apertura.

9 - Pulsante di apertura (NA).
11 - Pulsante di chiusura (NA).
8 - Comune dei contatti.

MORSETTIERA J5

Morsetti di collegamento del cavo coassiale d'antenna (tipo RG58-52).

N.B.: Fate attenzione che la massa non tocchi il filo centrale del cavo perché può limitare la portata dei telecomandi.

MORSETTIERA J6

10 - Contatto fotocellule e coste (NC)
LSS - Contatto finecorsa che abilita il rallentamento del motore sia in apertura che in chiusura (NA)
2 - Pulsante di Stop (NC)
4 - Contatto finecorsa che ferma l'apertura (NC)
7 - Contatto finecorsa che ferma la chiusura (NC)
8 - Comune dei contatti
D+/D- - Alimentazione 12Vdc per fotocellule (ATTENZIONE al loro settaggio!).

CONNETTORE J7

Connettore per l'alloggiamento di radio ricevitori (verranno alimentati a 12Vdc).

MEMORIZZAZIONE TEMPI

Operazione da eseguire a sbarra chiusa (con finecorsa di chiusura premuto).

NOTA: Gli accessori di sicurezza sono attivi durante l'apertura e la programmazione tempi, pertanto è necessario evitare transiti in prossimità dell'impianto.

Se questo dovesse succedere, si avrà il fermo sbarra e sarà necessario riposizionare in chiusura la sbarra ed eseguire una nuova programmazione.

Se una delle sicurezze viene impegnata in chiusura, non sarà necessario eseguire una nuova programmazione in quanto i tempi sono già stati memorizzati, quindi la sbarra effettuerà un'inversione in apertura e ad un successivo comando richiederà.

Normalmente la sbarra viene fornita con i tempi di funzionamento già inseriti, tuttavia il tempo di attesa prima della chiusura automatica risulta essere di pochi secondi.

Per personalizzare questo tempo è obbligatorio procedere ad una nuova memorizzazione come segue:

- 1 - Agendo sullo sblocco manuale chiudere la sbarra ed accertarsi che il finecorsa di chiusura sia premuto dalla camme, poi bloccare la sbarra avvitando lo sblocco.
- 2 - Premere il pulsante S1 e rilasciarlo immediatamente, il led L2 (rosso) si accende e rimane acceso.
- 3 - Premere il pulsante S1 e rilasciarlo immediatamente, la sbarra esegue l'apertura e si ferma al raggiungimento del finecorsa di apertura (il Led 2 rimane acceso).
- 4 - Attendere il tempo di pausa prima della chiusura automatica max 5 minuti; oltre i quali la sbarra richiederà automaticamente. Durante l'attesa il led L2 rimane acceso.
- 5 - Premendo il pulsante S1 (il led L2 si spegne) si fissa il tempo di attesa. La sbarra si chiude e si ferma raggiungendo il finecorsa di chiusura.

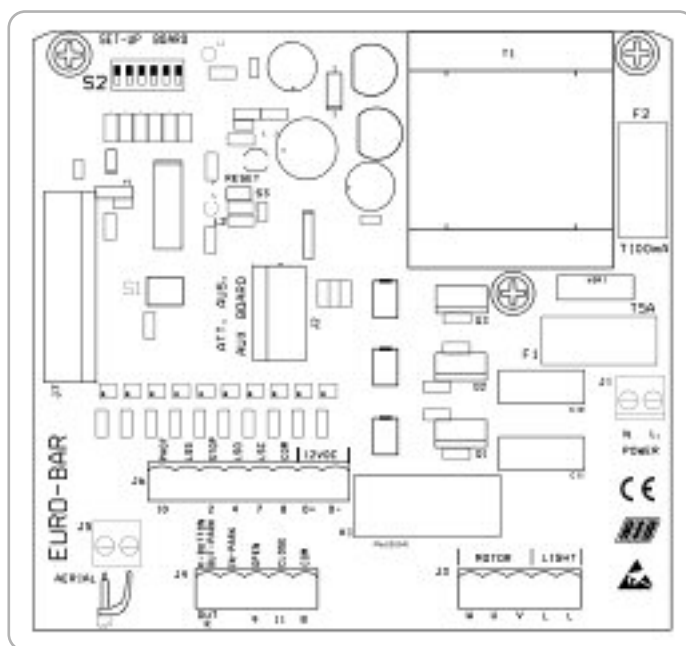

NOTA: Il tempo di attesa prima di ottenere la chiusura automatica verrà determinato solo se "Dip 5 su ON".

SCHEMA FUNZIONAMENTO PARK (Dip 4 su ON - Fig. 9)

L'ingresso "IN-PARK" (NA) deve essere collegato ad un sensore magnetico posizionato nelle immediate vicinanze della sbarra, per segnalare la presenza di una autovettura prossima al transito (se non si vuole usufruire di questa funzione eseguire un ponticello tra i morsetti 8 e IN-PARK).

L'ingresso "K-OUT PARK" deve essere collegato al contatto "6" (NA) delle fotocellule situate in corrispondenza della linea di completamento del passaggio dell'autovettura (Per ottenere la chiusura al passaggio completo della vettura).

Pertanto l'ingresso "K-OUT PARK" non può essere usato come comando automatico di tipo Passo-Passo.

L'ingresso "10" (NC) deve essere collegato ad una sicurezza (fotocellule o fotocosta) per garantire la protezione in fase di chiusura.

MODO DI FUNZIONAMENTO PARK

A condizione che un'autovettura sia presente sul sensore magnetico, può essere comandata l'apertura della sbarra tramite pulsante apre o contatto radio.

La sbarra rimarrà aperta fin quando l'autovettura non sarà transitata davanti alle fotocellule situate in corrispondenza della linea di completamento del passaggio.

La chiusura viene eseguita dopo un secondo dall'avvenuto transito (fotocellula liberata), e viene protetta da fotocellule o fotocosta. Quest'ultime comanderanno l'inversione della sbarra in apertura anche se l'autovettura permane nel raggio di azione delle sicurezze.

NOTA: Se "Dip 4 su ON" e se "Dip 3 su ON", automaticamente Dip 3 viene considerato in OFF (fotocellule attive solo in chiusura).

ATTENZIONE: Il tempo di attesa prima della chiusura automatica sarà conteggiato solo se "Dip 5 su ON".

Come conseguenza, se l'autoveicolo rimane troppo a lungo sul sensore magnetico senza transitare (senza impegnare la fotocellula), la sbarra chiuderà dopo il tempo preimpostato.

FUNZIONAMENTO ACCESSORI DI COMANDO

APERTURA CON BLOCCO DELLE FUNZIONI TRAMITE INTERRUITTORE O OROLOGIO

Questa funzione è utile nelle ore di punta quando il traffico veicolare risulta rallentato (es. entrata-uscita operai, emergenze in zone residenziali o parcheggi e temporaneamente per traslochi).

MODALITÀ DI APPLICAZIONE

Collegando un interruttore e/o un orologio di tipo giornaliero settimanale

(al posto di un pulsante NA tra "8 e 9") è possibile aprire la sbarra e mantenerla aperta finché l'interruttore viene premuto o l'orologio rimane attivo.

A barriera aperta vengono inibite tutte le funzioni di comando.

Se la chiusura automatica è attiva "Dip 5 su ON", rilasciando il pulsante o allo scadere dell'ora impostata si avrà la chiusura automatica della sbarra, altrimenti sarà necessario dare un nuovo comando.

PULSANTE DI IMPULSO SINGOLO (Dip 4 su OFF)

Da collegarsi ai morsetti 8 e K del quadro (effettua questi comandi: APRE - STOP - CHIUDE - STOP -).

PULSANTIERE E SELETTORI

In caso di collegamento di 2 o più pulsantiere, collegare in parallelo tra loro i comandi di apre e chiude (8-9 e 8-11) ed in serie tra loro i contatti di stop (8-2).

Eventuali selettori a chiave vanno collegati fra i morsetti 8-9 ed 8-11.

Se non vengono previsti pulsanti di stop eseguire un ponticello tra i morsetti 8-2.

TELECOMANDO

A sbarra chiusa esegue l'apertura. Durante l'apertura il telecomando non ha efficacia fino al raggiungimento del finecorsa di fine apertura.

A sbarra aperta esegue la chiusura.

Se il telecomando viene premuto durante la chiusura la barriera invertirà il movimento.

FUNZIONAMENTO ACCESSORI DI SICUREZZA

FOTOCELLULE (setate a 12Vdc)

Le Fotocellule (inserite come in Figure 2 e 3) hanno la possibilità di interrompere il moto dell'automatismo sia in fase di apertura che di chiusura "Dip 3 su ON" (con ripristino del moto a fine interposizione).

In caso di guasto alle fotocellule, se si comanda il moto del cancello, non si avrà la segnalazione del lampeggiatore e il motore resterà fermo.

Le fotocellule, se impegnate a sbarra aperta, rinnovano il tempo di attesa prima di ottenere la chiusura automatica (Se Dip 5 è o sarà attivato).

COSTOLE PNEUMATICHE O FOTOCOSTA

Collegare le costole ai morsetti 8-10.

Se la costola viene azionata si avrà l'inversione di marcia.

COLLEGAMENTO LED SPIA A 12VDC (PER SEGNALAZIONE AUTOMAZIONE APERTA)

Collegare la spia ai morsetti D- e 7 (max 6 watt).

La segnalazione viene eseguita ad automazione aperta o parzialmente aperta, e comunque non chiusa totalmente.

LAMPEGGIATORE 230V 40W

Se si desidera la partenza anticipata di tre secondi del lampeggiatore rispetto al motore è necessario posizionare il "Dip 6 su ON".

CARATTERISTICHE TECNICHE

Umidità	< 95 % senza condensazione
Tensione di alimentazione	230 Vac $\pm 10\%$
Frequenza	50/60 Hz
Micrinterruzioni di rete	20 ms
Potenza gestibile all'uscita del motore	736 W
Carico max uscita lampeggiatore	40 W - 250 Vac $\cos\phi=1$
Assorbimento max scheda (esclusi accessori)	30 mA
Corrente disponibile ai morsetti D+D-	0,8A $\pm 15\%$ - 12Vdc
Grado di protezione	IP54
Peso apparecchiatura	0,8 Kg
Ingombro	14,7x6x18 cm

SICUREZZE ELETTRICHE

Nella RAPID i finecorsa, il motore, e il lampeggiatore sono già collegati al quadro elettronico di comando.

Sono da collegare solamente i fili di una pulsantiera, delle fotocellule e, naturalmente, della tensione di alimentazione.

Le persone e le cose devono essere protette da eventuali schiacciamenti dovuti a un comando involontario perciò è obbligatorio installare almeno una coppia di fotocellule o un sensore (pneumatico o a fotocellula) da collocarsi sotto l'asta come in Fig. 1 - 13.

Quale ulteriore sicurezza per prevenire atti di vandalismo è disponibile la "colonna con magneti" in grado di bloccare l'asta in posizione di chiusura (Fig. 17).

Per i collegamenti ed i dati tecnici degli accessori attenersi ai relativi libretti.

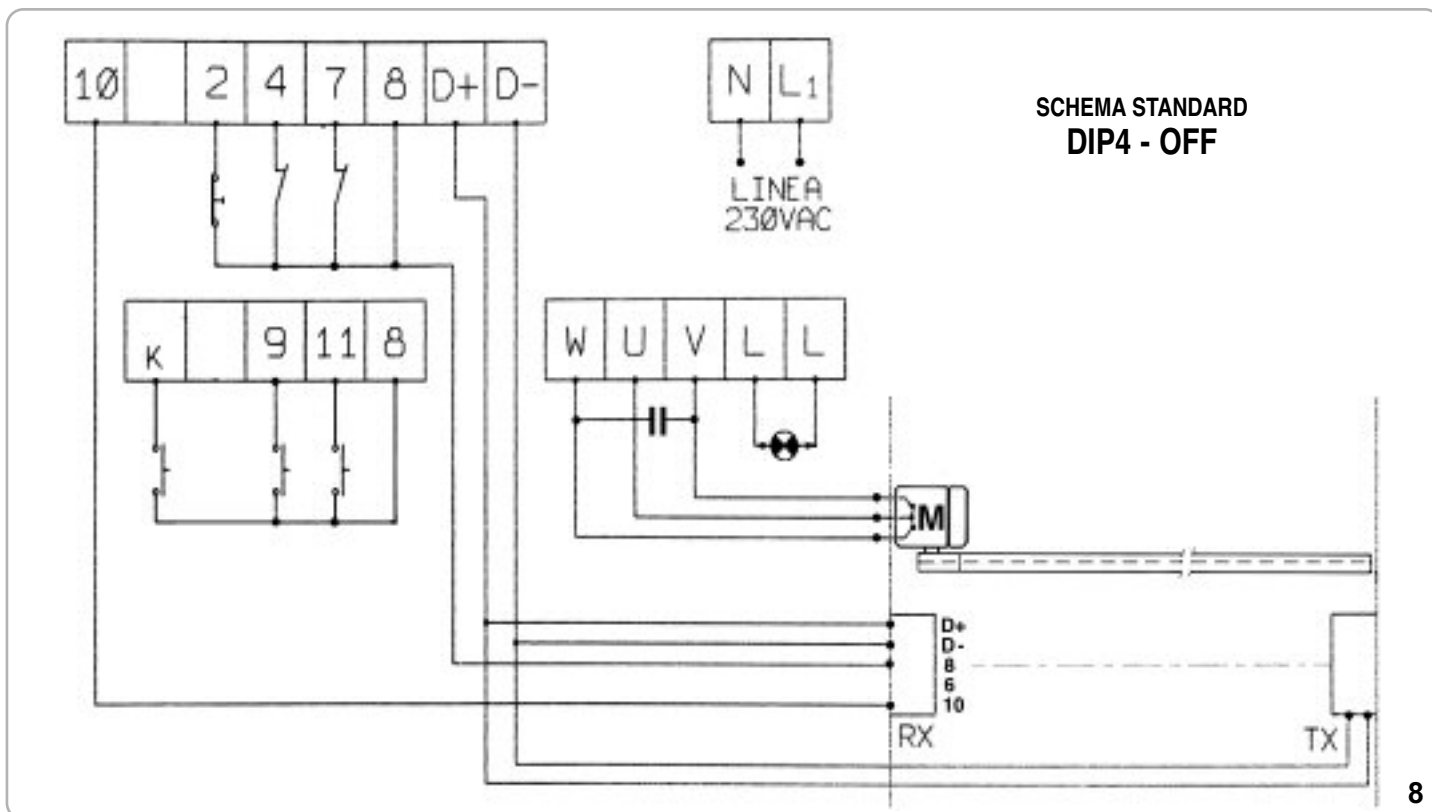

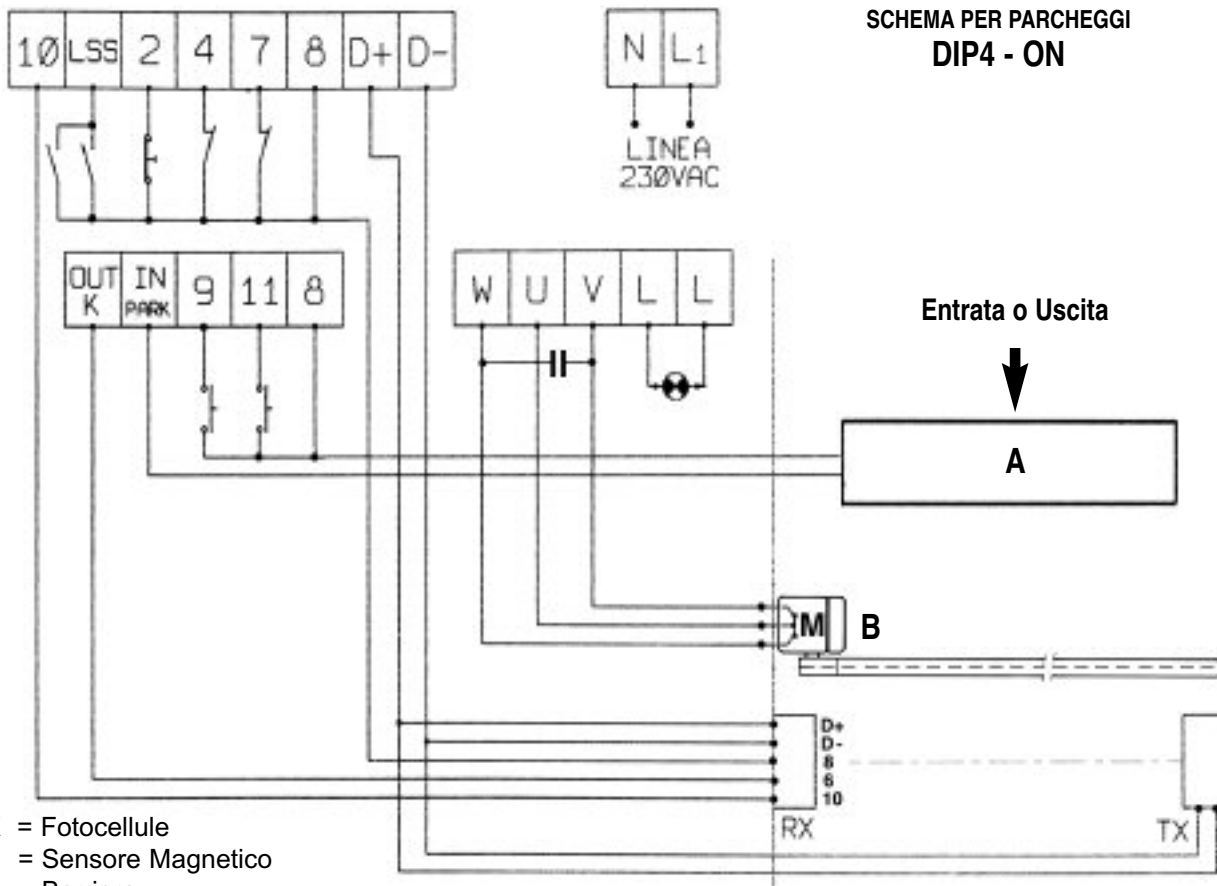

RX-TX = Fococelle
A = Sensore Magnetico
B = Barriera

9

SCHEMA DI COLLEGAMENTO PER IL COMANDO CONTEMPORANEO DI DUE BARRIERE

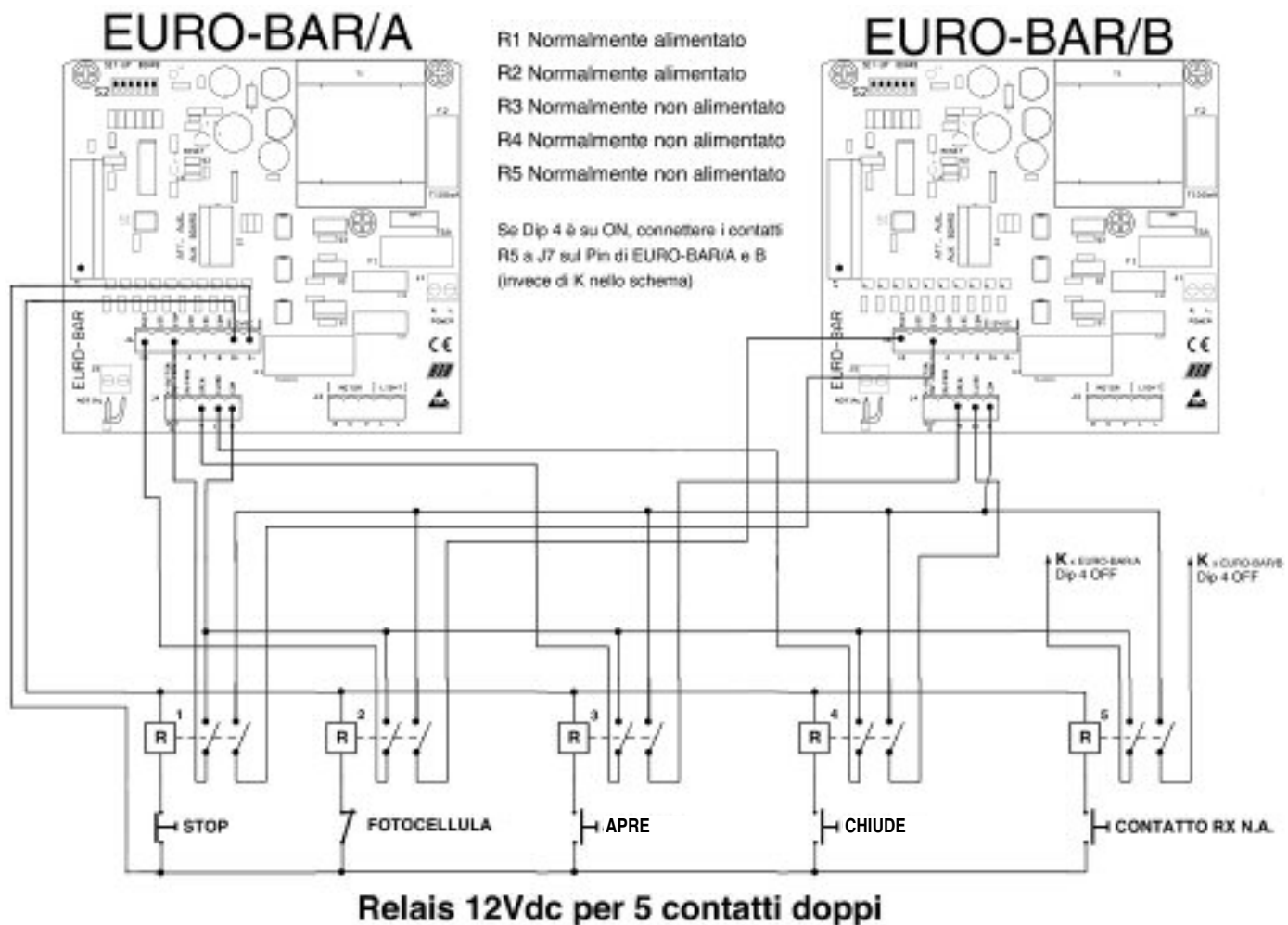

MOZZO

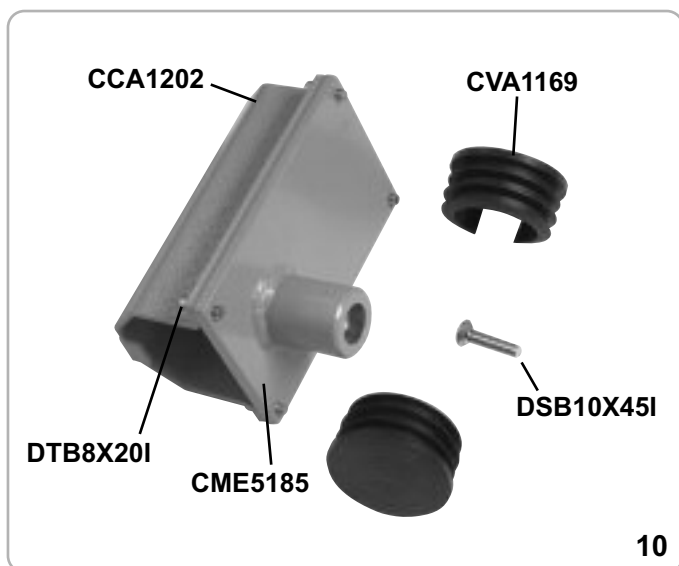

10

Mozzo per asta Ø 80 mm.

cod. ACG8548

ASTA SNODATA



11

L = 3 mt

cod. ACG8223

L = 4 mt

cod. ACG8224

L = 5 mt

cod. ACG8225

ATTENZIONE: È obbligatorio installare un Paletto pendulo o una Colonna di supporto cod. ACG9130 per aste di lunghezza superiore ai 4 m. **Non utilizzare con asta da 6 m!**

RASTRELLIERA



12

L = 2 mt

cod. ACG8290

L = 3 mt

cod. ACG8291

ATTENZIONE: Non utilizzare in zona ventosa.

N.B. È obbligatorio installare un Paletto pendulo ACG8283 o una Colonna di supporto ACG9130. **Non utilizzare con asta da 6 m!**

SENSORE A SPIRA MAGNETICA



13

Sensore a spira magnetica per apertura con automezzi.

cod. ACG9060

COSTA A FOTOCELLULA SU ASTA Ø80



14

Non utilizzare con asta da 6 m!

cod. ACG8610 + ACG7090

PALETTO PENDULO PER ASTA Ø 80

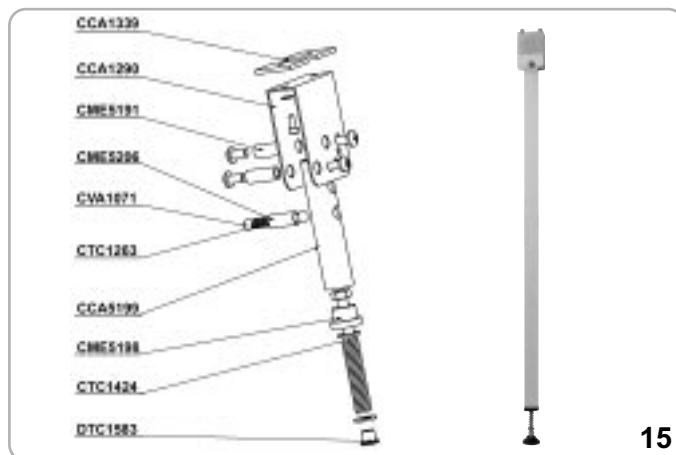

15

Non utilizzare con asta da 6 m!

cod. ACG8283

PALETTO DI SUPPORTO



16

Paletto di supporto a forcella compatibile con tutte le aste.

cod. ACG9130

COLONNINA CON BLOCCO ELETTROMAGNETICO



17

Colonnina con blocco elettromagnetico con scheda DEGAUSSER e trasformatore. **Non utilizzare con asta da 6 m!** cod. ACG8073

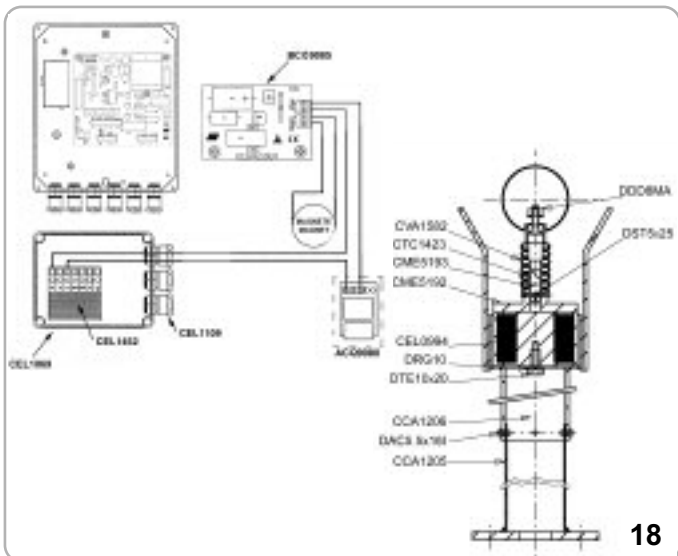

18

SCHEDA 1 RELÉ

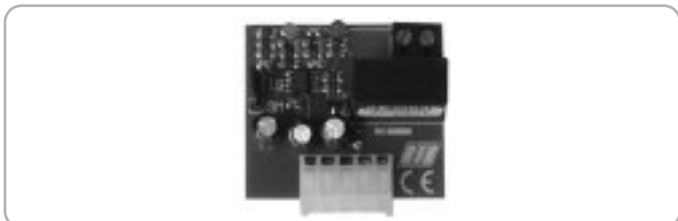

Scheda 1 relé per ottenere un contatto per 1 secondo o per alimentare per 3 minuti una lampada da 40W max. cod. ACG9075

HEATER

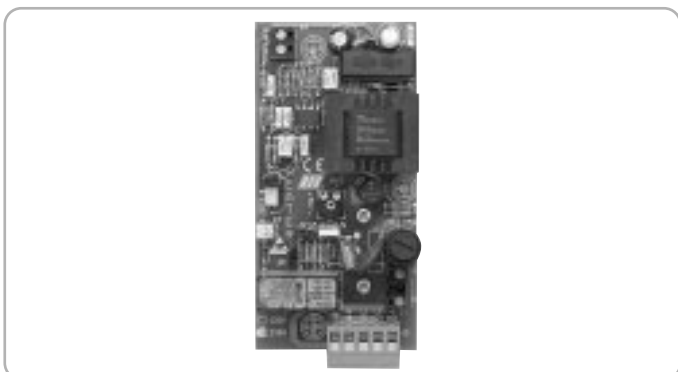

Scheda riscaldamento motore (per partenze immediate con temperature rigide). cod. ACQ9097

PIASTRA DI FISSAGGIO



Piastra di fissaggio da interrare

cod. ACG8110

TELECOMANDO MOON



ACG6082 - MOON 433
ACG7026 - MOON 91

ACG6081 - MOON 433
ACG7025 - MOON 91

RADIO RICEVITORI AD AUTOAPPRENDIMENTO

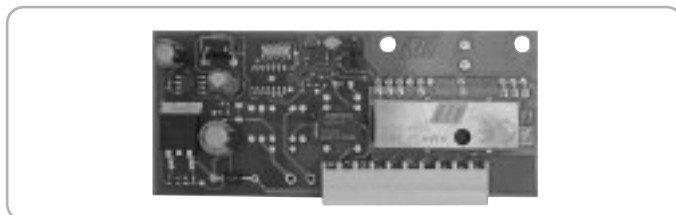

RX91/A quarzata con innesto

cod. ACG5005

RX433/A supereterodina con innesto

cod. ACG5055

RX433/A 2CH supereterodina bicanale con innesto

cod. ACG5051

FIT SLIM



FOTOCELLE DA PARETE

cod. ACG8032

Le fotocelle FIT SLIM hanno la funzione di sincronismo in corrente alternata e portata di 20mt.

Sono applicabili più coppie di fotocelle ravvicinate grazie al circuito sincronizzatore.

Aggiungere il **TRASMETTITORE TX SLIM SYNCRO** cod. ACG8029 per sincronizzare fino a 4 coppie di fotocelle.

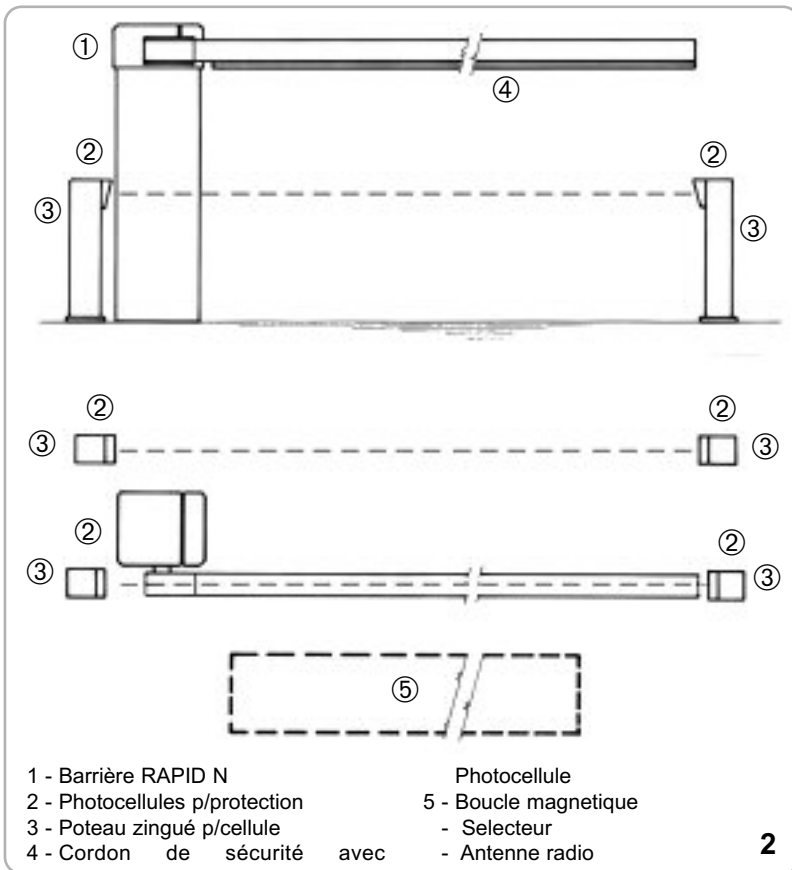
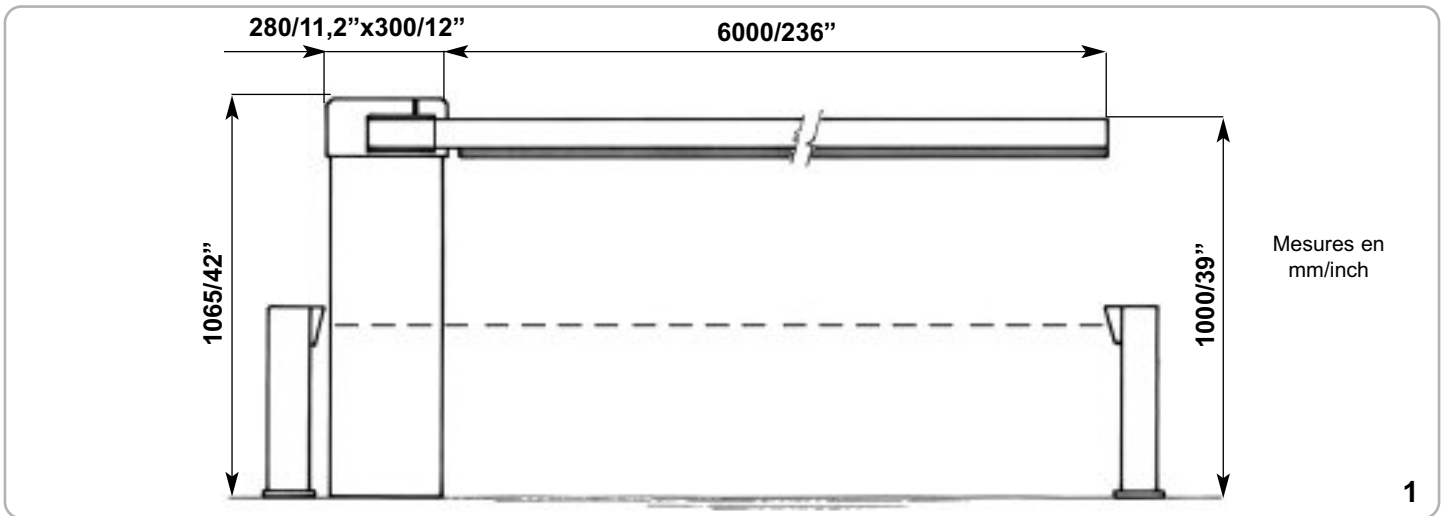

CARACTÉRISTIQUES TECHNIQUES

Opérateur irréversible ambidextre, avec coffret électronique incorporé, utilisé pour le **mouvement intensif de lisses d'une longueur de 3 à 6 m.**

Le fût est traité par cataphorèse recouvert d'une peinture thermo durcissante.

La lisse de la barrière peut être fournie d'une seule pièce ou, en cas d'obstacles en hauteur pouvant se trouver sur la trajectoire de la course, il est possible de commander une lisse articulée, en spécifiant la hauteur de l'obstacle par rapport au sol (Fig. 11). La lisse de la barrière avec profil RIB à été conçue de façon à pouvoir y insérer un cordon pneumatique ou un cordon avec photocellule (Fig. 1-14).

N.B. Il est impératif de conformer les caractéristiques de l'installation aux normes et aux réglementations en vigueur.

CARACTERISTIQUES TECHNIQUES	RAPID N		
Longueur maxi de la lisse	m	6	
Temps d'ouverture	s	6	
Alimentation et fréquence CEE	230V~ 50Hz	60Hz	
Puissance moteur	W	242	285
Absorption	A	1,07	1,31
Condensateur	µF	10	10
Couple maxi arbre sortie	Nm/lbsm	155/70	141/64
Cycles normatifs	n°	2400 - 6s/2s	
Cycles conseillés par jour	n°	1500 pour lisse 3-4-5 m	
Service		100%	
Cycles consécutifs garantis	n°	1500 pour lisse 3-4-5 m	
Type d'huile		IP MELLANA 100	
Poids maximum	kg	62	
Température de travail	°C	-10 ÷ +55	
Indice de protection IP	IP	54	

Parties à installer conformément à la norme EN12453

TYPE DE COMMANDE	USAGE DE LA FERMETURE		
	Personnes expertes (au dehors d'une zone publique*)	Personnes expertes (zone publique)	Usage illimité
homme presente	A	B	
impulsion en vue (capteur)	C	C	C e D
impulsion hors de vue (boîtier de commande)	C	C e D	C e D
automatique	C e D	C e D	C e D

* exemple typique: fermetures qui n'ont pas d'accès à un chemin public.

A: Touche de commande à homme present (à action maintenue), code ACG2013.
 B: Sélecteur à clef à homme mort, code ACG1010.
 C: Cordon, code ACG3010 et/ou autres dispositifs de limitation des forces dans les limites de la norme EN12453- appendice A.
 D: Cellules photo-électriques, code ACG8026.

FIXATION DE LA RAPID N

Après avoir cimenté l'embase de fixation dans la position que vous jugerez idéale, passer à la fixation de la RAPID N en utilisant les écrous fournis et une clef hexagonale n° 19.

TABLEAU RELATIF AU RÉGLAGE DES RESSORTS POUR LISSE L = 3 m

TYPE DE LISSE	CODE	N° - CODE RESSORTS	TENSION H*
Lisse Ø 80 RIB	ACG8501+ACG8548	n. 1 ACG8640 + n. 1 ACG8641	13
Lisse Ø 80 RIB articulée	ACG8223+ACG8548	n. 2 ACG8640 + n. 1 ACG8641	--**
Lisse Ø 80 RIB avec fourche escamotable	ACG8501+ACG8548+ACG8283	n. 1 ACG8640 + n. 1 ACG8641	25
Lisse Ø 80 RIB avec fotocosta	ACG8501+ACG8548+ACG7090+ACG8610	n. 1 ACG8640 + n. 1 ACG8641	25
Lisse Ø 80 RIB avec fotocosta+fourche escamotable	ACG8501+ACG8548+ACG7090+ACG8610+ACG8283	n. 2 ACG8641	13
Lisse Ø 80 RIB avec ridelle	ACG8501+ACG8548+ACG8291	n. 2 ACG8641	13
Lisse Ø 80 RIB avec ridelle+magnéto	ACG8501+ACG8548+ACG8291+ACG8073	n. 1 ACG8641 + n. 1 ACG8642	13
Lisse Ø 80 RIB avec ridelle+fourche escamotable	ACG8501+ACG8548+ACG8291+ACG8283	n. 2 ACG8641	30
Lisse Ø 80 RIB avec fotocosta+magnéto	ACG8501+ACG8548+ACG7090+ACG8610+ACG8073	n. 2 ACG8641	30
Lisse Ø 80 RIB avec magnéto	ACG8501+ACG8548+ACG8073	n. 2 ACG8641	13

TABLEAU RELATIF AU RÉGLAGE DES RESSORTS POUR LISSE L = 4 m

TYPE DE LISSE	CODE	N° - CODE RESSORTS	TENSION H*
Lisse Ø 80 RIB	ACG8502+ACG8548	n. 1 ACG8640 + n. 2 ACG8641	15
Lisse Ø 80 RIB articulée	ACG8224+ACG8548	n. 3 ACG8641	--**
Lisse Ø 80 RIB avec fourche escamotable	ACG8502+ACG8548+ACG8283	n. 3 ACG8641	15
Lisse Ø 80 RIB avec fotocosta	ACG8502+ACG8548+ACG7090+ACG8610	n. 3 ACG8641	25
Lisse Ø 80 RIB avec magnéto	ACG8502+ACG8548+ACG8073	n. 3 ACG8641	20
Lisse Ø 80 RIB avec fotocosta+fourche escamotable	ACG8502+ACG8548+ACG7090+ACG8610+ACG8283	n. 2 ACG8641 + n. 1 ACG8642	20
Lisse Ø 80 RIB avec fotocosta+magnéto	ACG8502+ACG8548+ACG7090+ACG8610+ACG8073	n. 2 ACG8641 + n. 1 ACG8642	25
Lisse Ø 80 RIB avec ridelle	ACG8502+ACG8548+ACG8290+ACG8290	n. 1 ACG8641 + n. 2 ACG8642	15
Lisse Ø 80 RIB avec ridelle+magnéto	ACG8502+ACG8548+ACG8290+ACG8290+ACG8073	n. 2 ACG8642 + n. 1 ACG8641	20
Lisse Ø 80 RIB avec ridelle+fourche esc.	ACG8502+ACG8548+ACG8290+ACG8290+ACG8283	n. 1 ACG8641 + n. 2 ACG8642	15

TABLEAU RELATIF AU RÉGLAGE DES RESSORTS POUR LISSE L = 5 m

TYPE DE LISSE	CODE	N° - CODE RESSORTS	TENSION H*
Lisse Ø 80 RIB	ACG8503+ACG8548	n. 2 ACG8642 + n. 1 ACG8641	25
Lisse Ø 80 RIB articulée	ACG8225+ACG8548	n. 3 ACG8642	--**
Lisse Ø 80 RIB avec fourche escamotable	ACG8503+ACG8548+ACG8283	n. 3 ACG8642	15
Lisse Ø 80 RIB avec fotocosta	ACG8503+ACG8548+ACG7090+ACG8610	n. 2 ACG8642 + n. 1 ACG8643	20
Lisse Ø 80 RIB avec magnéto	ACG8503+ACG8548+ACG8073	n. 2 ACG8642 + n. 1 ACG8643	15
Lisse Ø 80 RIB avec ridelle	ACG8503+ACG8548+ACG8290+ACG8291	n. 2 ACG8643 + n. 1 ACG8642	17
Lisse Ø 80 RIB avec ridelle+magnéto	ACG8503+ACG8548+ACG8290+ACG8291+ACG8073	n. 3 ACG8643	20
Lisse Ø 80 RIB avec ridelle+fourche esc.	ACG8503+ACG8548+ACG8290+ACG8291+ACG8283	n. 3 ACG8643	15
Lisse Ø 80 RIB avec fotocosta+fourche esc.	ACG8503+ACG8548+ACG7090+ACG8610+ACG8283	n. 2 ACG8643 + n. 1 ACG8642	25
Lisse Ø 80 RIB avec fotocosta+magnéto	ACG8503+ACG8548+ACG7090+ACG8610+ACG8073	n. 3 ACG8643	15

TABLEAU RELATIF AU RÉGLAGE DES RESSORTS POUR LISSE L = 6 m

TYPE DE LISSE	CODE	N° - CODE RESSORTS	TENSION H*
Lisse Ø 80 RIB	ACG8506+ACG8548	n. 3 ACG8643	15

*(vois figure 4 à page 18)

** Variable en fonction de la distance à partir du quel le bras articulé a été divisé

MONTAGE 2 RESSORTS D'ÉQUILIBRAGE

Le nombre de ressorts nécessaires à l'équilibrage est indiqué dans les tableaux ci-dessus.

La barrière est livrée dans les mêmes conditions que celles illustrées dans la Fig. A.

1 - Dévisser les deux bagues (Fig. B) et dégager l'unité d'équilibrage inférieure (Fig. C).

2 - Débloquer manuellement l'opérateur comme décrit dans le paragraphe "PROCÉDURE DE DÉBLOCAGE D'URGENCE" (page 19).

3 - Tourner l'engrenage jusqu'à ce que la vis entre en contact avec l'arrêt de sûreté d'ouverture (Fig. H).

4 - Introduire les deux ressorts sur les tubes latéraux (Fig. O).

5 - Positionner l'unité d'équilibrage inférieure, de façon à ce que la surface des deux pièces en plastique entre en contact avec les ressorts latéraux (Fig. P).

6 - Visser la première bague, de façon à ce que la surface lisse la plus grande entre en contact avec l'unité d'équilibrage (Fig. Q).

N.B.: VISSER LA BAGUE EN SE CONFORMANT AUX INDICATIONS FIGURANT DANS LE TABLEAU CI-DESSUS (TENSION H - Fig. 4 page 18).

7 - Visser la deuxième bague, de façon à ce que le côté présentant une surface lisse entre en contact avec l'unité d'équilibrage (Fig. R), afin que les deux bagues puissent être bloquées l'une contre l'autre.

8 - Procéder au montage de la lisse comme décrit dans le paragraphe "MONTAGE DE LA LISSE"



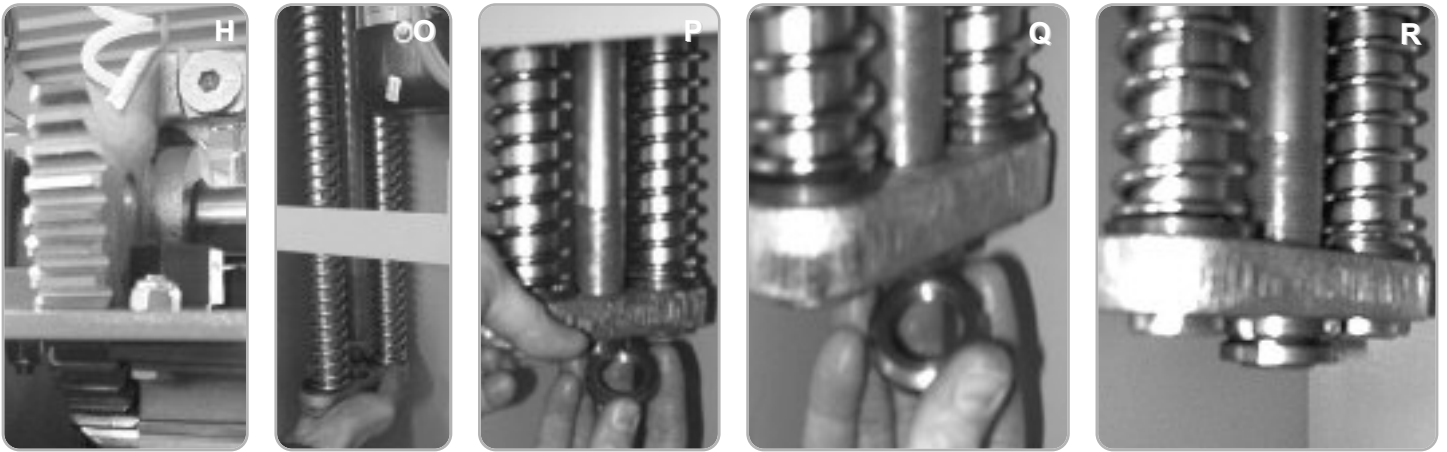

MONTAGE 3 RESSORTS D'ÉQUILIBRAGE

Le nombre de ressorts, nécessaires à l'équilibrage, est indiqué dans les tableaux de la page 16.

La barrière est livrée dans les mêmes conditions que celles illustrées dans la Fig. A.

- 1 - Dévisser les deux bagues (Fig. B) et dégager l'unité d'équilibrage inférieure (Fig. C).
- 2 - Ôter les deux pièces rondes en plastique du tube central et les placer sur le ressort (Fig. D et E).
- 3 - Débloquent manuellement l'opérateur comme décrit dans le paragraphe "PROCÉDURE DE DÉBLOCAGE D'URGENCE" (page 19).
- 4 - Tourner l'engrenage jusqu'à ce que la vis entre en contact avec l'arrêt de sûreté de fermeture (Fig. F)
- 5 - Placer le ressort sur le tube central (Fig. G)
- 6 - Tourner l'engrenage jusqu'à ce que la vis entre en contact avec l'arrêt de sûreté d'ouverture (Fig. H)
- 7 - Placer les deux ressorts sur les tubes latéraux (Fig. I)
- 8 - Positionner l'unité d'équilibrage inférieure, de façon à ce que la surface des deux pièces en plastique entre en contact avec les ressorts latéraux (Fig. L)
- 9 - Visser la première bague, de façon à ce que la surface lisse la plus grande entre en contact avec l'unité d'équilibrage (Fig. M).

N.B.: VISSER LA BAGUE EN SE CONFORMANT AUX INDICATIONS FIGURANT DANS LE TABLEAU DE LA PAGE 16 (TENSION H - Fig. 4 page 18).

- 10 - Visser la deuxième bague, de façon à ce que le côté présentant une surface lisse entre en contact avec l'unité d'équilibrage (Fig. N), afin que les deux bagues puissent être bloquées l'une contre l'autre.
- 11 - Procéder au montage de la lisse comme décrit dans le paragraphe "MONTAGE DE LA LISSE".

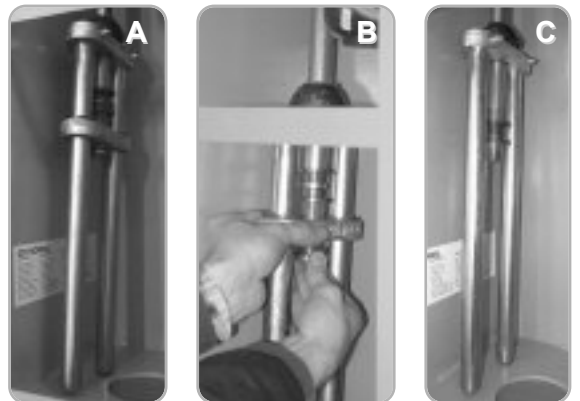

MONTAGE DE LA LISSE

Le montage de la lisse s'effectue en trois phases:

- 1 - Assembler au sol les éléments suivants: la lisse et le moyeu porte-lisse, en utilisant les quatre vis à tête cylindrique avec l'hexagone emboîté fourni et une clef hexagonale n° 6 (Fig. 3-10).
- 2 - La barrière est fournie avec le ressort d'équilibrage détendu; **il faut donc introduire la lisse avec son moyeu dans l'arbre porte-lisse en position verticale.**
- 3 - Effectuer la fixation finale de la lisse à l'aide de la vis à tête fraisée avec l'hexagone emboîté fourni, en utilisant la clef hexagonale n° 8 puis appliquer les bouchons.

L'opérateur est de type irréversible et n'a besoin d'aucun type de blocage extérieur pour maintenir une position correcte de fermeture.

RÉGLAGE DES RESSORTS D'ÉQUILIBRAGE

Généralement, la barrière est livrée sans ressorts d'équilibrage.

Il faudra donc acheter des ressorts d'équilibrage du type et numéro correspondant à la longueur et au type de la lisse, au type d'accessoires installés et à leur nombre.

Lorsque l'opérateur est débloqué et que la lisse a tendance à tomber brusquement, agir sur les ressorts d'équilibrage en procédant de la façon suivante:

- 1 - Lorsque le motoréducteur est bloqué, soulever électriquement la lisse jusqu'à ce que cette dernière se trouve en position verticale.
- 2 - Après avoir mis le moteur hors tension, visser dans le sens des aiguilles d'une montre la bague de réglage relative à l'équilibrage, de façon à augmenter la compression des ressorts lors du mouvement. Se servir de la deuxième bague pour bloquer la première.

Pour le contrôle du bon équilibrage de la lisse, débloquer le motoréducteur et, avec la main, essayer de faire bouger la lisse. Cette dernière devrait avoir tendance à monter (Fig. 4).

REGLAGE FINS DE COURSE

Normalement, la barrière est fournie avec les fins de course déjà réglés de façon à imprimer à la lisse le mouvement idéal.

En cas de nivellement erroné de la plaque à cimenter, la lisse pourrait ne pas arriver parfaitement horizontale ou verticale, ce qui compromettrait le résultat esthétique de l'installation.

Pour éviter ce problème, il est possible de modifier la course de la lisse en intervenant sur les fins de course mécaniques et électriques (Fig. 5):

- 1 - Sur barrière débloquée, utiliser une clef hexagonale n° 19 pour débloquer les écrous d'arrêt (A) et une clef hexagonale n° 8 pour dévisser ou revisser les vis à tête fraisée (B) de réglage des fins de course mécaniques de façon à délimiter immédiatement le nouvel arc que suivra la lisse de la barrière.
- 2 - De cette façon, les fins de course électriques doivent être réglés afin de délimiter le mouvement électrique du moteur pour la nouvelle course de la lisse. Pour cela, il est nécessaire d'utiliser une clef hexagonale n° 3 à l'aide de laquelle on desserre les deux cames de réglage fin de course (C). Lorsque la lisse est placée par rapport à la butée d'arrêt mécanique, il suffit de faire tourner la came intéressée de façon à faire déclencher le microinterrupteur de fin de course.
- 3 - La rebloquer à la fin.

N.B: Si pendant le mouvement, la fonction de ralentissement n'intervient pas, le problème n'est pas dû à un mauvais fonctionnement de la platine électronique.

L'absence de ralentissement est due à un mauvais réglage des cames de fins de course.

En particulier si en ouverture (ou en fermeture), le fin de course électrique de ralentissement de cette manoeuvre intervient avant que le fin de course électrique de ralentissement de la manoeuvre inverse ne soit relâché, la fonction est alors ignorée.

Il est suffisant d'augmenter légèrement l'espace entre les cames pour rétablir le fonctionnement.



3

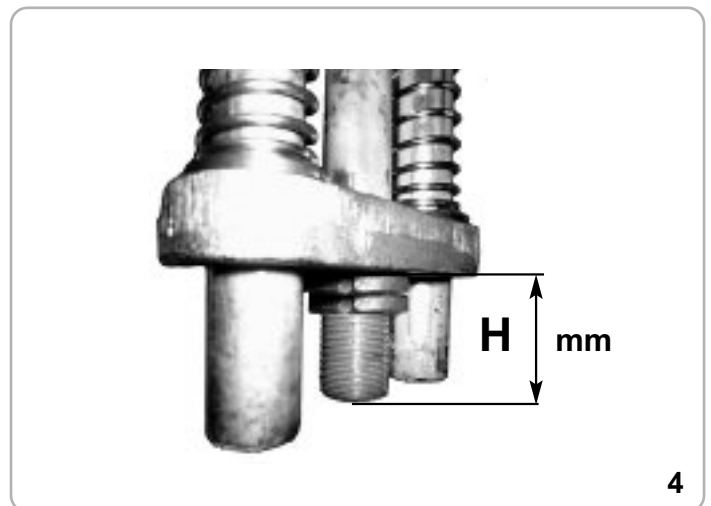

4

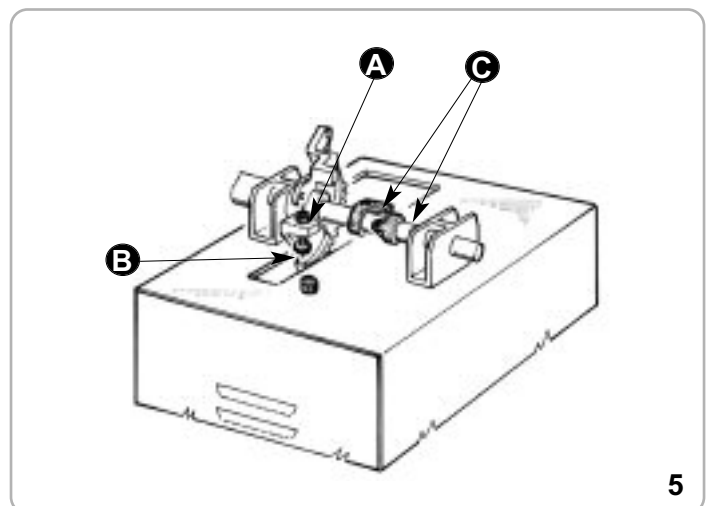

5

PROCÉDURE DE DÉBLOCAGE D'URGENCE

Cette opération ne devra être effectuée qu'après avoir mis le moteur hors tension.

En cas de coupure de courant, il est indispensable de débloquent l'électro-réducteur pour ouvrir manuellement la barrière.

Pour cette opération, il suffit de se servir de la clé RIB, fournie avec l'équipement et de la tourner manuellement à fond dans le sens horaire (Fig. 6).

De cette façon, la lisse de la barrière ne dépendra plus du réducteur et il sera donc possible de la déplacer manuellement.

Après que le courant soit revenu, on tourne à fond la clé dans le sens anti-horaire.

ENTRETIEN

Effectuer seulement par personnel spécialisé après avoir coupé l'alimentation.

Toutes les 100.000 manoeuvres complètes, vérifier:

- l'équilibrage de la lisse (voir le paragraphe "RÉGLAGE DES RESSORTS D'ÉQUILIBRAGE");
- le serrage de la poignée de déblocage (voir le paragraphe "PROCÉDURE DE DÉBLOCAGE D'URGENCE");
- de moyeu porte-lisse et le fixation de la lisse (voir le paragraphe "MONTAGE DE LA LISSE");
- l'usure des butées d'arrêt mécanique et le réglage de fins de course (voir le paragraphe "REGLAGE FINS DE COURSE");
- en plus, graisser les supports de l'arbre porte-lisse et la barre fileté guide-ressort.

L'entretien sur décrit est vital pour le correct fonctionnement de produit dans le temps.

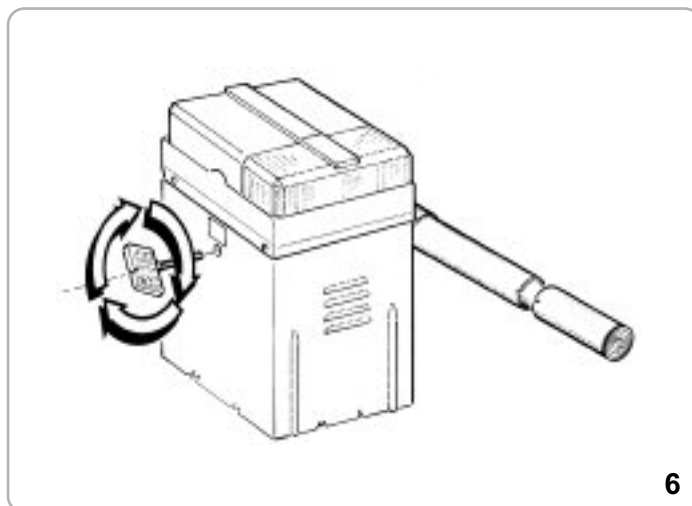

6

BRANCHEMENTS ÉLECTRIQUES

coffret électronique EUROBAR

FONCTION DISPONIBLES DE COFFRET ELECTRONIQUE EUROBAR (VRS.05 ou sup.) INCORPORE

Fonctionnement automatique

Fonctionnement pas-à-pas

Fonctionnement modalité park

Exclusion fermeture automatique totale

Auto-test du microprocesseur sur les entrées de sécurité

Activation du temps de pré-clignotement

Activation voyant de signalisation porte ouverte

Leddiode électroluminescente ou affichage d'état de la carte

Vitesse lente à l'approche

Gestion électro-aimants pour barrières

Exclusion cellules photoélectriques à l'ouverture

Carte pour l'allumage de la boîte éclairage de courtoisie (OPTIONAL)

S2 - MICROINTERRUPTEURS POUR LE RÉGLAGE DE LA CENTRALE

Dip 1 - Disponible pour les installations futures.

Dip 2 - Clignotant

ON - sortie fixe,

OFF - sortie clignotant

Dip 3 - Photocellules.

ON - Interrompent en ouverture comme en fermeture.

OFF - N'interrompent qu'en fermeture.

Dip 4 - Mode de Fonctionnement

ON - fonctionnement réservé aux parkings (PARK)

OFF - fonctionnement normal

Dip 5 - Temps d'attente avant d'avoir la Fermeture Automatique (5 minutes max.)

ON - valide

OFF - invalide

Dip 6

ON - Commande de carte de réchauffeur (réchauffeur pour EUROBAR v.07) code ACQ9097

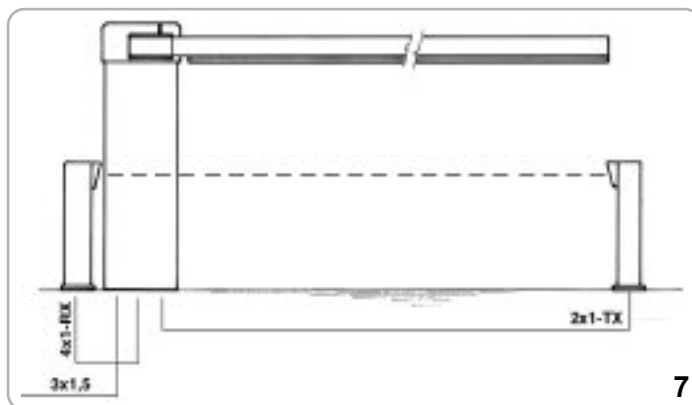

OFF - Commande de l'aimant (code ACG8070 - ACG8073)

Pour contrôler le Réchauffeur et l'Aimant a indiqué soigneusement les manuels spécifiques.

S3 - RESET

Chaque fois qu'un changement de position des Dip est effectué, pointer ensuite S3 pendant au moins une seconde (cette opération peut être également exécutée à l'aide d'un tournevis) ou le coffret ne pas accept le nouveau changements.

BORNIER J1

NL1 - Alimentation 230V 50/60 Hz

CONNECTEUR J2

Au moyen d'une carte fournie en option (Carte 1 Relais code ACQ9075), il alimente une veilleuse pendant une durée programmable de 1 seconde à 3 minutes (40 W max.).

Autrement, il peut alimenter une carte fournie en option pour la gestion d'un

électroaimant (fournie avec le set de la colonne à aimant, code ACG8073).

Pour tout renseignement sur les cartes auxiliaires, demander les instructions d'installation spécifiques.

BORNIER J3

- L/L - Sortie alimentation clignotant électronique 230 Vac
- U - Commun moteur
- V/W - Inverseurs moteur

BORNIER J4

K-OUT - Contact (à fermeture): en mode de fonctionnement normal (Fig. 8), il opère comme impulsion simple. En mode Park (Fig. 9), il valide la fermeture une seconde après le passage du véhicule.

IN-PARK - Contact (à fermeture), en mode Park, s'il est raccordé à un capteur magnétique ou à une cellule photoélectrique, il signale la présence d'un véhicule à proximité de l'ouverture.

- 9 - Bouton-poussoir d'ouverture (à fermeture)
- 11 - Bouton-poussoir de fermeture (à fermeture)
- 8 - Commun des contacts.

BORNIER J5

Bornes de raccordement du câble coaxial de l'antenne (type RG58-52).

N.B.: Veiller à ce que la masse ne touche pas le fil central du câble car cela pourrait limiter la portée des télécommandes.

BORNIER J6

- 10 - Contact photocellules et cordons (à ouverture)
- LSS - Contact fin de course validant le ralentissement du moteur à l'ouverture comme à la fermeture (à fermeture).
- 2 - Bouton-poussoir de Stop (à ouverture)
- 4 - Contact de fin de course arrêtant l'ouverture (à ouverture)
- 7 - Contact de fin de course arrêtant la fermeture (à ouverture)
- 8 - Commun des contacts
- D+/D- - Alimentation 12Vdc pour photocellules.

CONNECTEUR J7

Connecteur pour le logement de radiorécepteurs (seront alimentés en 12 Vdc).

MEMORISATION DES TEMPS

Opération à effectuer lorsque la barre est fermée et le fin de course de fermeture est pressé par la came.

REMARQUE: Les accessoires de sécurité sont actifs pendant l'ouverture et la programmation des temps; il est donc nécessaire d'éviter les passages à proximité de l'installation.

Si cela devait avoir lieu, la barre s'arrête et il est nécessaire de remettre la barre en fermeture et de refaire la programmation.

Si l'une des sécurités est engagée en fermeture, il n'est pas nécessaire de refaire la programmation, dans la mesure où les temps ont déjà été mémorisés; la barre exécute donc une inversion en ouverture et elle se referme à la prochaine commande. Normalement, lorsque la barre est fournie, les temps de fonctionnement sont déjà insérés. Toutefois, le temps d'attente avant la fermeture n'est que de quelques secondes.

Pour personnaliser ce temps, il est obligatoire de faire une nouvelle mémorisation. Pour ce faire, suivre la démarche suivante:

- 1 - En agissant sur le déblocage manuel, fermer la barre et s'assurer que le fin de course de fermeture est pressé par la came; enfin, bloquer la barre en vissant le blocage.
- 2 - Appuyer sur le bouton-poussoir S1 et le relâcher immédiatement; la Led L2 (rouge) s'allume et reste allumée.
- 3 - Appuyer sur le bouton-poussoir S1 et le relâcher immédiatement; la barre exécute l'ouverture et s'arrête lorsque le fin de course d'ouverture est atteint (la Led L2 reste allumée).
- 4 - Attendre le temps de pause avant la fermeture automatique (5 minutes max.); ce temps étant écoulé, la barre se referme automatiquement. Pendant l'attente, la Led L2 reste allumée.
- 5 - En appuyant sur le bouton-poussoir S1 (la diode L3 s'éteint), on fixe le temps d'attente. La barre se ferme et s'arrête lorsqu'elle atteint le fin de course de fermeture.

REMARQUE: Le temps d'attente avant d'obtenir la fermeture automatique n'est

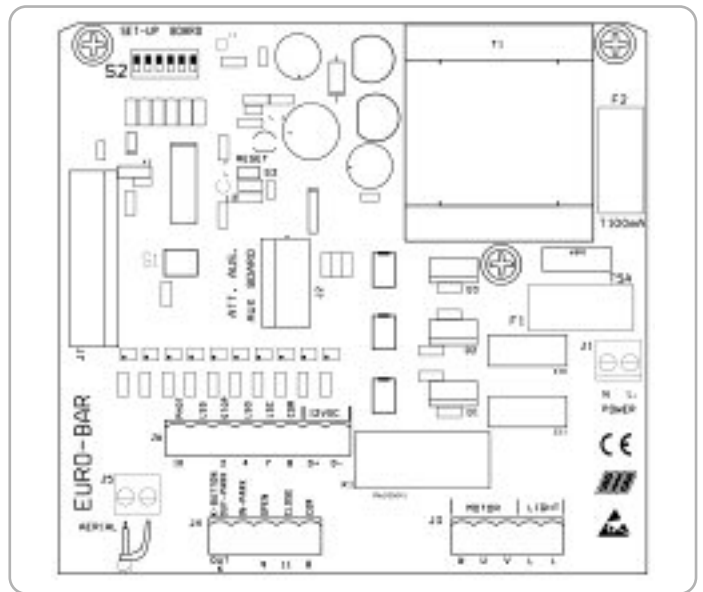

déterminée que si le "Dip 5 ON".

PLAN DE FONCTIONNEMENT PARK (DIP 4 - ON - Fig. 9)

L'entrée "IN-PARK" (à fermeture) doit être raccordée à un détecteur magnétique placé aux abords immédiats de la barre, pour signaler la présence d'une voiture prête à passer (si l'on ne veut pas utiliser cette fonction, exécuter un pontet entre les bornes 8 et IN-PARK).

L'entrée "K-OUT PARK" doit être raccordée au contact (à fermeture) des photocellules situées au niveau de la ligne d'achèvement du passage de la voiture (pour obtenir la fermeture au passage complet de la voiture).

L'entrée "K-OUT PARK" ne peut donc pas être utilisée comme commande automatique de type pas-à-pas.

L'entrée "10" (à ouverture) doit être raccordée à une sécurité (photocellules ou cordon photoélectrique) pour garantir la protection en phase de fermeture.

MODE DE FONCTIONNEMENT PARK

Si une voiture est présente sur le détecteur magnétique, l'ouverture de la barre peut être commandée au moyen du bouton-poussoir d'ouverture ou d'un contact radio. La barre reste ouverte jusqu'à ce que la voiture ne soit passée devant les photocellules situées au niveau de la ligne d'achèvement du passage.

La fermeture est exécutée une seconde après que le passage a eu lieu (photocellules dégagée) et elle est protégée par des photocellules et cordon photoélectriques. Ces derniers commandent l'inversion de la barre même si la voiture reste dans le rayon d'action des sécurités.

REMARQUE: Si "Dip4 ON" et "Dip3 ON", ce dernier est automatiquement considéré comme étant sur OFF.

ATTENTION: Le temps d'attente avant la fermeture automatique n'est compté que si le Dip 6 est sur la position ON.

Par voie de conséquence, si le véhicule reste trop long temps sur le détecteur magnétique sans passer (photocellules dégagée), la barre se ferme après le temps programmé.

FONCTIONNEMENT DES ACCESSOIRES DE COMMANDE OUVERTURE AVEC BLOCAGE DES FONCTIONS À TRAVERS UN INTERRUPTEUR OU UNE HORLOGE

Cette fonction est indispensable lors des heures de pointes, lorsque la circulation des véhicules est ralentie (ex. entrée/sortie ouvriers, urgences dans les zones résidentielles ou dans les parkings, ou bien encore en cas de déménagements).

MODALITÉ D'APPLICATION

En connectant un interrupteur et/ou une horloge de type journalier/hebdomadaire (à la place d'un poussoir NO entre "8 et 9"), il est possible d'ouvrir la barrière et de la maintenir ouverte tant que l'interrupteur n'est pas enfoncé ou tant que l'horloge est active.

Lorsque la barrière est ouverte, toutes les fonctions de commande sont annulées.

Si la fermeture automatique est actionnée "Dip 5 sur ON", il suffit de relâcher le poussoir et, dès l'heure programmée, la barrière se refermera automatiquement; dans

le cas contraire, une autre commande sera nécessaire.

POUSSOIR D'IMPULSION SIMPLE (Dip 4 sur OFF)

Ce poussoir devra être connecté aux bornes 8 et K du tableau (les commandes effectuées sont les suivantes: OUVRE - STOP - FERME - STOP -).

BOUTONS-POUSSOIRS ET SÉLECTEURS

En cas de connexion de 2 ou plusieurs borniers, connecter en parallèle les commandes d'ouverture et de fermeture (8-9 et 8-11) en en série les contacts de stop (8-2).

Tout éventuel sélecteur à clé devra être connecté entre les bornes 8-9 et 8-11.

Au cas où aucun poussoir de stop n'aurait été prévu, réaliser un pontet entre les bornes 8-2.

RADIO-ÉMETTEUR

Lorsque la barrière est fermée, il la rouvre. Pendant l'ouverture, le radio-émetteur perd toute son efficacité, jusqu'à ce que le fin de course de fin d'ouverture n'ait été atteint. Lorsque la barrière est ouverte, il en effectue la fermeture.

Si le radio-émetteur est actionné lors de la fermeture, la barrière inversera le mouvement.

FONCTIONNEMENT DES ACCESSOIRES DE SÉCURITÉ

PHOTOCELLULES (instaurées à 12Vdc)

Les Photocellules (positionnées conformément aux illustrations des Figures 2 et 3) ont la possibilité d'interrompre le mouvement de l'automatisme, aussi bien en phase d'ouverture qu'en phase de fermeture "Dip 3 sur ON" (avec rétablissement du mouvement à la fin de l'interposition).

En cas de dysfonctionnement des photocellules, si l'on commande le mouvement du portail, le feu clignotant n'émettra aucun signal lumineux et le moteur ne démarrera pas.

Si les photocellules sont obscurcies lorsque la barrière est ouverte, elles renouvellent le temps d'attente avant d'obtenir la fermeture automatique (Si Dip 5 est ou doit être activé).

CORDONS PNEUMATIQUES OU FOTOCOSTA

Connecter les cordons aux bornes 8-10.

Si le cordon est actionné, il y aura une inversion de marche.

CONNEXION DU VOYANT LUMINEUX À 12VDC (POUR SIGNALISATION AUTOMATION OUVERTE)

Connecter le voyant lumineux aux bornes D- et 7 (max. 6 watt).

La signalisation est effectuée exclusivement lorsque l'automatisme est entièrement ou partiellement ouverte et, quoi qu'il en soit, lorsqu'elle n'est pas complètement fermée.

FEU CLIGNOTANT 230V 40W

Si l'on souhaite que le feu clignotant démarre trois secondes avant le moteur, il suffit de positionner le "Dip 6 sur ON".

CARACTERISTIQUES TECHNIQUES

Humidité:	< 95% sans condensation
Tension d'alimentation:	230 Vac \pm 10%
Fréquence:	50/60 Hz
Minirupteurs de réseau:	20 μ s
Puissance gérée à la sortie du moteur:	736 W
Charge max. sortie clignotant:	40 W - 250 Vac $\cos\phi=1$
Absorption max. carte (accessoires non compris):	30 mA
Courant disponible aux bornes D+D:	0,6A \pm 15% - 12 Vdc
Niveau de protection:	IP54
Poids appareillage:	0,8 Kg
Dimensions:	14,7x6x18 cm

SÉCURITÉS ÉLECTRIQUES

En ce qui concerne la RAPID, les fins de course, le moteur et le feu clignotant sont déjà connectés au coffret électronique de commande.

Il n'y a plus qu'à connecter les fils d'un tableau à poussoirs, ceux des photocellules et, bien sûr, ceux de la tension d'alimentation.

Les personnes et les choses devront être protégées contre tout risque d'écrasement dû à une commande involontaire; c'est la raison pour laquelle il est obligatoire d'installer au moins un couple de photocellules ou bien un détecteur (pneumatique ou à photocellule) devant être positionné sous la lisse (voir Fig. 1 - 13).

"Le fourche magnétique" représente une sécurité supplémentaire pour prévenir les actes de vandalisme; ce potelet est à même de bloquer la lisse en position de fermeture (Fig. 17).

Pour les branchements et les données techniques des accessoires, se conformer aux livrets correspondants.

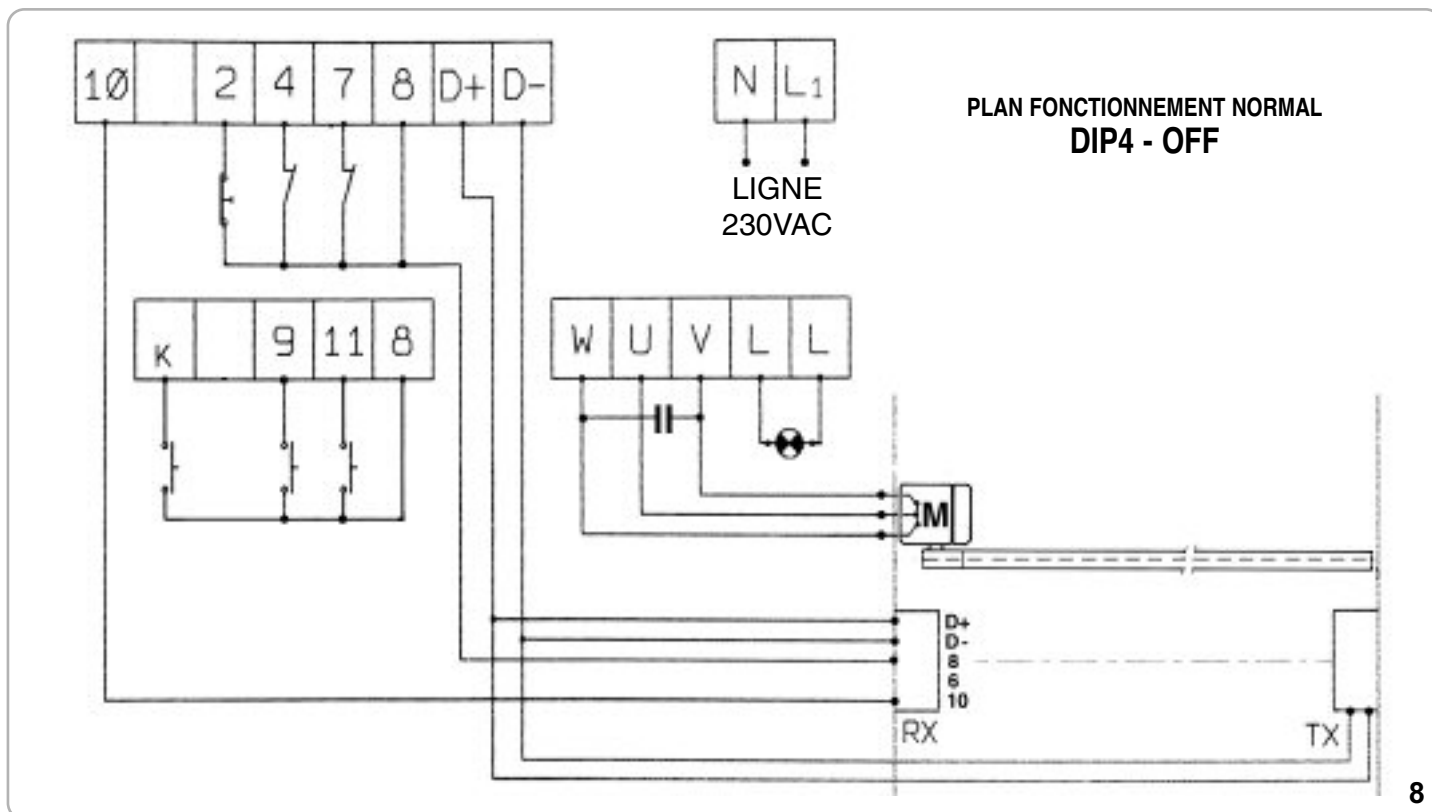

PLAN FONCTIONNEMENT POUR PARKINGS
DIP4 - ON

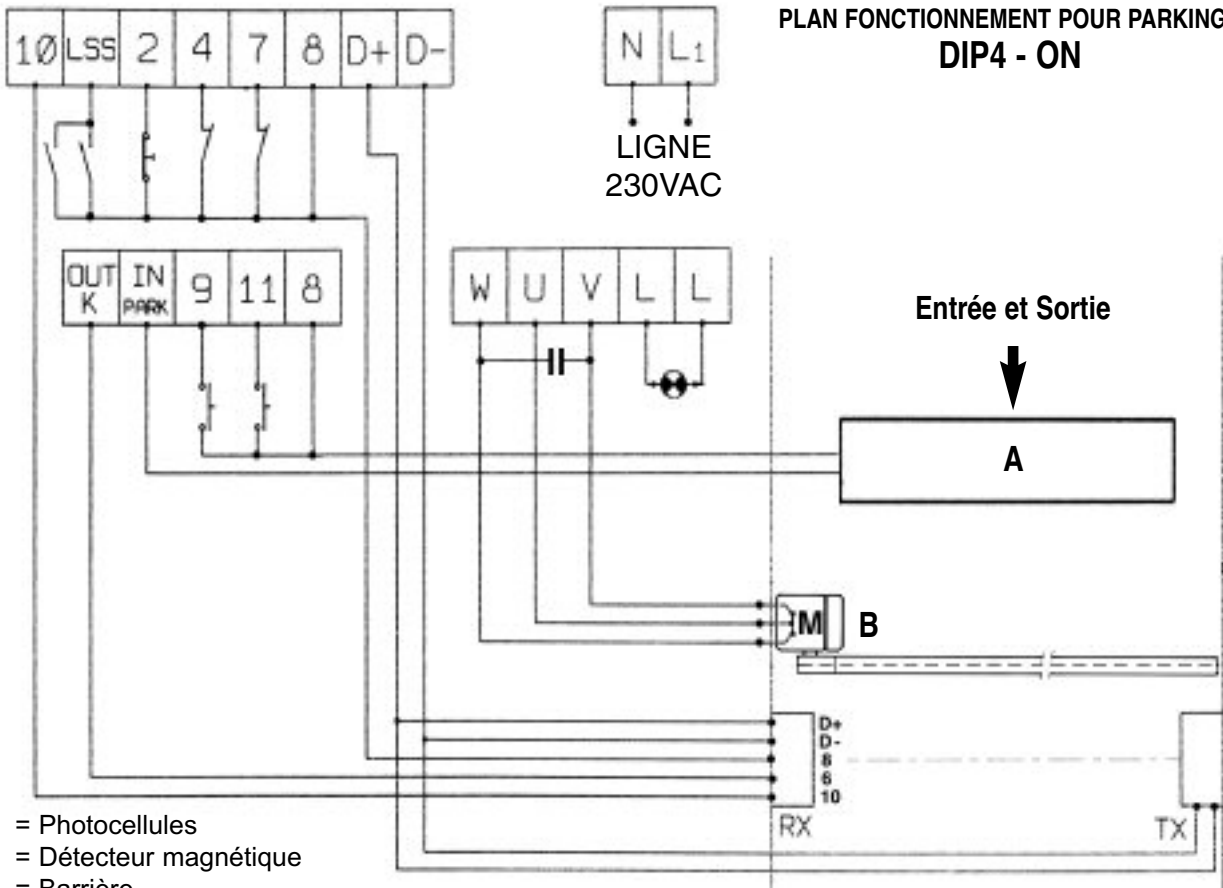

RX-TX = Photocellules
A = Détecteur magnétique
B = Barrière

SCHÉMA DE CONNEXION POUR LA COMMANDE SIMULTANÉE DE DEUX BARRIÈRES

EURO-BAR/A

EURO-BAR/B

- R1 Alimenté normalement
- R2 Alimenté normalement
- R3 Non alimenté normalement
- R4 Non alimenté normalement
- R5 Non alimenté normalement

Si le Dip 4 est positionné sur ON, connecter les contacts R5 à J7 sur le Pin de EURO-BAR/A et B (au lieu de K sur le schéma).

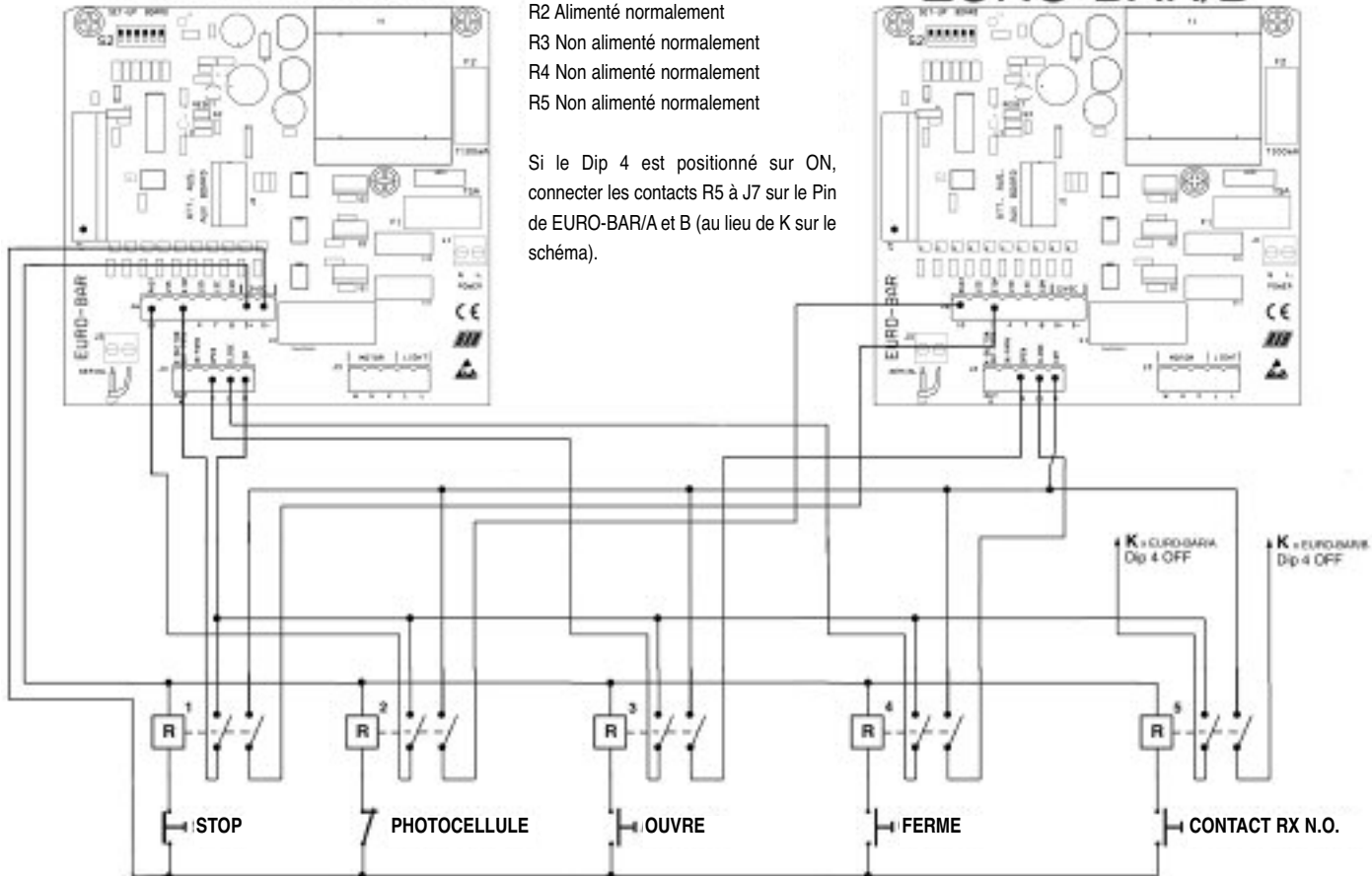

RELAIS 12Vdc POUR 5 CONTACTS DOUBLES

MOYEU

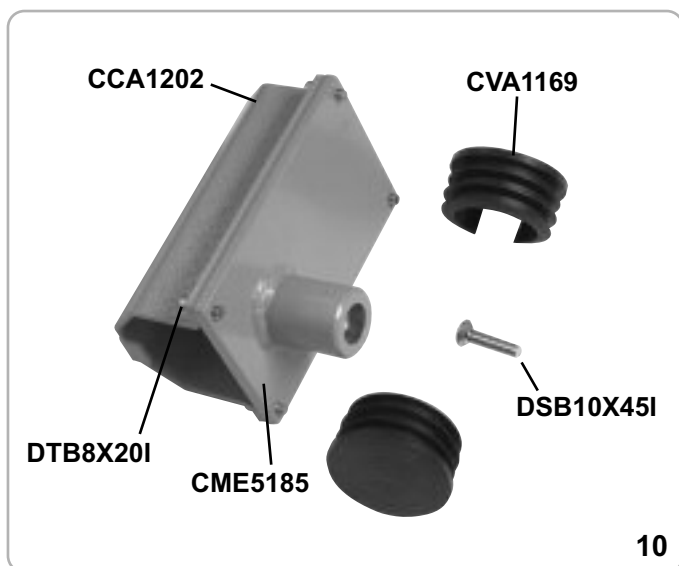

10

Moyeu pour tige Ø 80 mm.

code ACG8548

LISSE ARTICULÉE



11

L = 3 mt

code ACG8223

L = 4 mt

code ACG8224

L = 5 mt

code ACG8225

ATTENTION: Il est obligatoire installer une Fourche escamotable ou une Fourche de support code ACG9130 pour lisse long plus de 4 m.

Ne pas utiliser avec lisse de 6 m!

RIDELLE SUSPENDUE



12

L = 2 mt

code ACG8290

L = 3 mt

code ACG8291

ATTENTION: Ne pas utiliser dans des endroits venteux.

N.B. Il est obligatoire installer une Fourche escamotable ACG8283 ou une Fourche de support ACG9130. **Ne pas utiliser avec lisse de 6 m!**

DETECTEUR A SPIRE MAGNETIQUE



13

Détecteur à spire magnétique pour ouverture avec véhicules.

code ACG9060

CORDON DE SÉCURITÉ SUR LA LISSE Ø 80



14

Ne pas utiliser avec lisse de 6 m!

code ACG8610 + ACG7090

FOURCHE ESCAMOTABLE POUR LISSE Ø 80

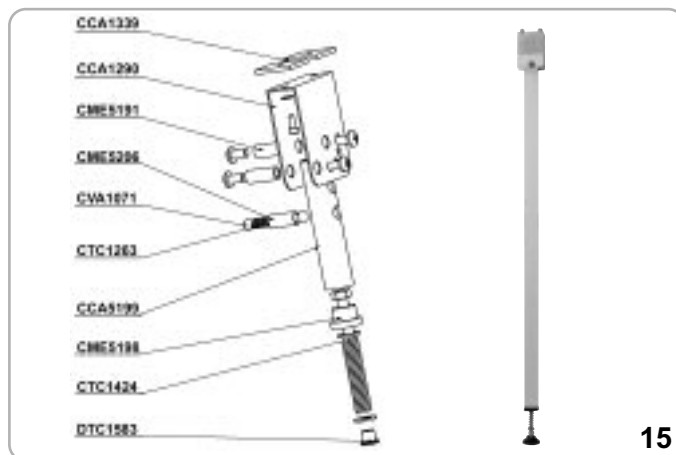

15

Ne pas utiliser avec lisse de 6 m!

code ACG8283

PIEU DE SUPPORT



16

Pieu de support en fourche compatible avec toutes les tiges.

code ACG9130

PETITE COLONNE AVEC BLOCAGE ELECTROMAGNETIQUE



17

Petite colonne avec blocage électromagnétique et avec fiche DEGAUSSER et transformateur. **Ne pas utiliser avec lisse de 6 m!** code ACG8073

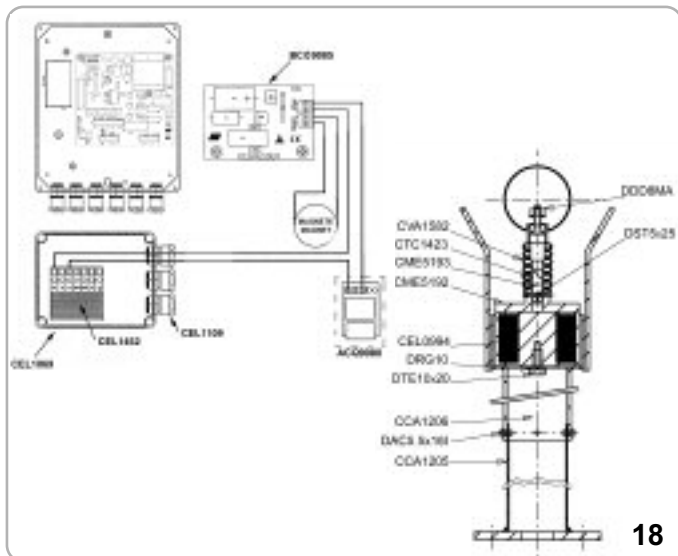

18

FICHE 1 RELAIS

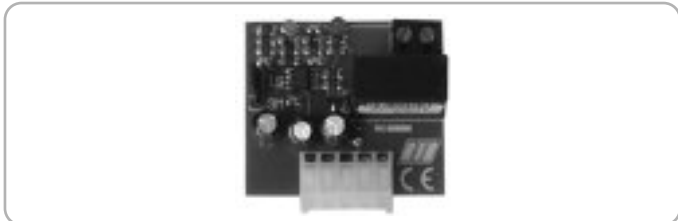

Fiche 1 relais pour obtenir un contact pendant 1 seconde ou pour alimenter une ampoule de 40W max pendant 3 minutes. code ACQ9075

HEATER

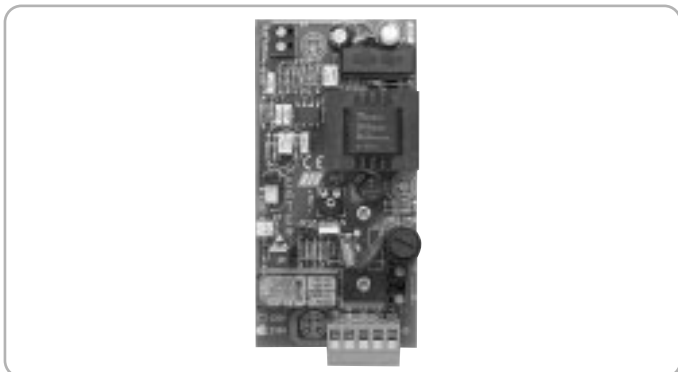

Fiche de réchauffement moteur (pour départs immédiats par températures très froides) code ACQ9097

PLAQUE DE FIXATION



Plaque de fixation à enterrer.

code. ACG8110

EMETTEUR RADIO MOON



ACG6082 - MOON 433
ACG7026 - MOON 91

ACG6081 - MOON 433
ACG7025 - MOON 91

RADIORÉCEPTEURS AUTO-APPRENTISSAGE

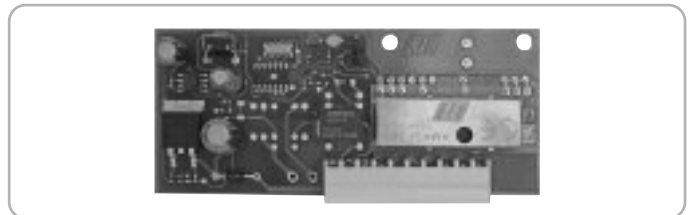

RX91/A quartzée embrochable

code ACG5005

RX433/A superhétérodyne embrochable

code ACG5055

RX433/A 2CH superhétérodyne à deux canaux embrochable

code ACG5051

FIT SLIM



PHOTOCELLULES MURALES

code ACG8032

Les photocellules FIT SLIM ont la fonction de synchronisme dans le courant à C.A. et les gammes de 20m.

Plusieurs paires sont appliqués, rapprochés les uns des autres grâce au circuit synchronisé.

Ajouter le **TRANSMETTEUR TX SLIM SYNCRO**

code ACG8029

s'il existe plus de deux paires de photocellules (jusqu'à 4).

SYSTEM LAY-OUT

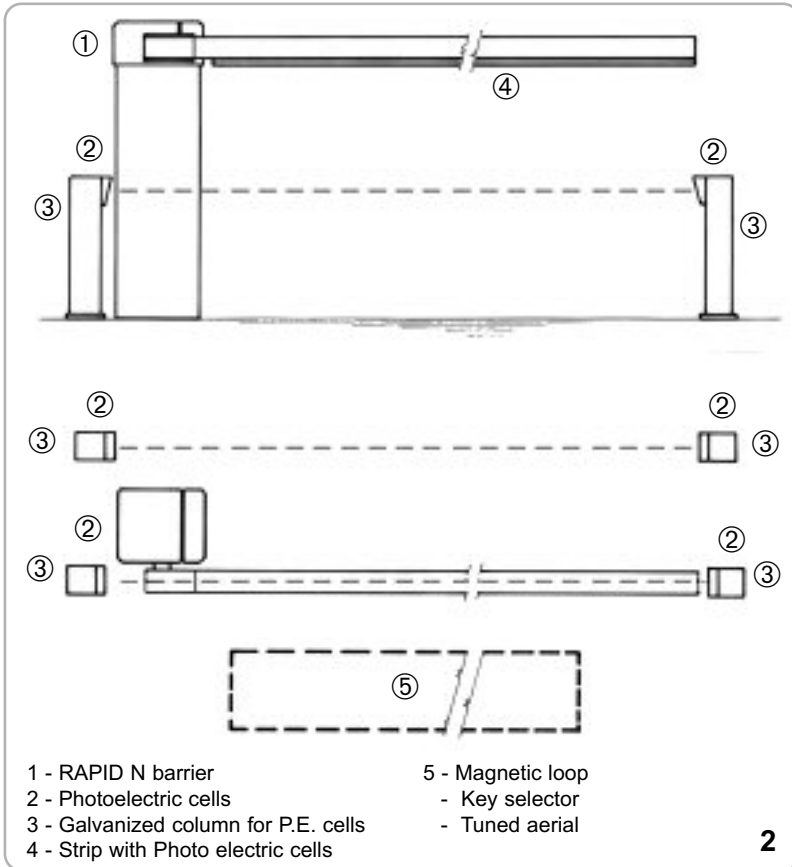
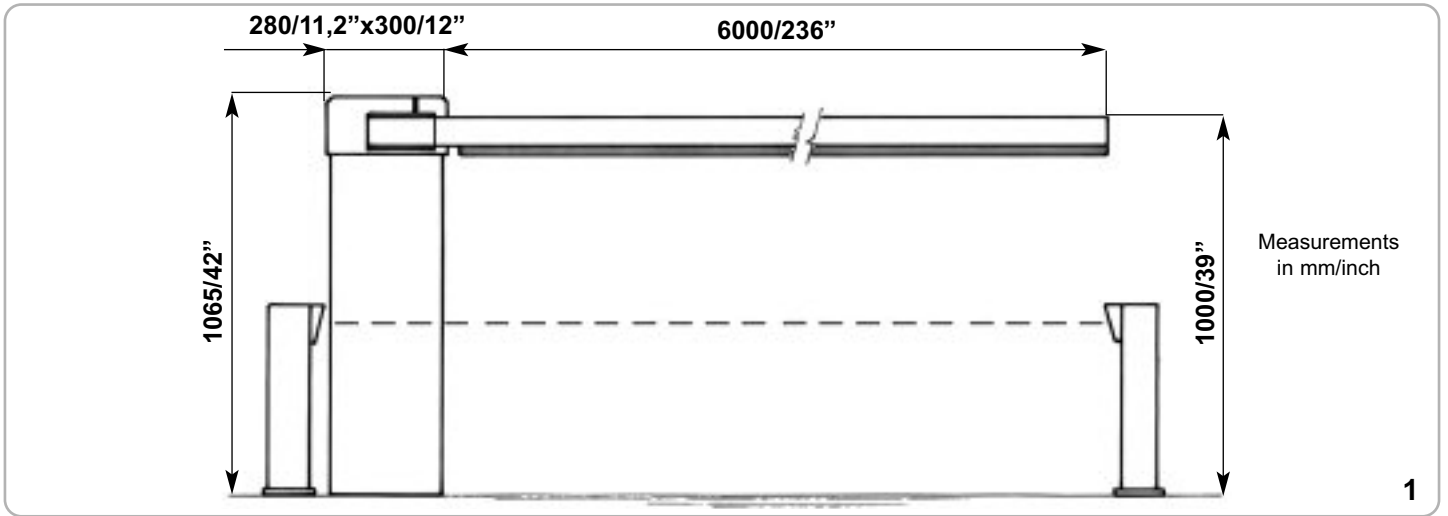

Parts to install meeting the EN 12453 standard

COMMAND TYPE	USE OF THE SHUTTER		
	Skilled persons (out of a public area*)	Skilled persons (public area)	Unrestricted use
with manned operation	A	B	
with visible impulses (e.g. sensor)	C	C	C e D
with not visible impulses (e.g. remote control device)	C	C e D	C e D
automatic	C e D	C e D	C e D

* a typical example are those shutters which do not have access to any public way.
 A: Command button with manned operation (that is, operating as long as activated), like code ACG2013.
 B: Key selector with manned operation, like code ACG1010.
 C: Safety edges, like code ACG3010 and/or other safety devices to keep thrust force within the limits of EN12453 regulation - Appendix A.
 D: Photocells, like code ACG8026.

TECHNICAL FEATURES

Ambidextrous irreversible operator endowed with a control panel, used for the intensive movement of boom arms from 3 to 6 m long.

The cabinet of the operator is treated with cataphoresis and thermal spray coating.

The barrier boom can be supplied as a single piece or, in the case high objects may hinder its travel, you can require it in the articulated version, specifying the height of this obstacle from the ground (Pic. 11).

The barrier boom with RIB profile is constructed for being fitted with a pneumatic safety strip or with a photocell strip (Pic. 1 - 14).

N.B. You must make installation features comply with laws and standards in force.

TECHNICAL DATA	RAPID N	
Max. boom length	m/in	6/236"
Opening time	s	6
EEC Power supply	230V~ 50Hz	60Hz
Motor capacity	W	242 285
Power absorbed	A	1,07 1,31
Capacitor	µF	10 10
Max. torque	Nm/lbsm	155/70 141/64
Power supply	120V~ 60Hz	
Motor capacity	W	186
Power absorbed	A	2,07
Capacitor	µF	25
Max. torque	Nm/lbsm	105
Normative cycles 230V	n°	2400 - 6s/2s
Normative cycles 120V	n°	2400 - 6s/2s
Daily operations suggested	n°	1500 for boom 3-4-5 m
Service	100%	
Guaranteed consecutive cycles	n°	1500 for boom 3-4-5 m
Lubrication	IP MELLANA 100	
Weight of electroreducer	kg	62
Working Temperature	°C	-10 ÷ +55
Protection IP	IP	54

ASSEMBLING RAPID N

After you have cemented in the base plate where you want it, mount RAPID N using the nuts provided and a no. 19 hexagonal wrench.

TABLE FOR THE ADJUSTMENT OF SPRINGS FOR A 3 m - LONG BOOM

BOOM TYPE	CODE	SPRINGS TO ORDER	TENSION H*
Ø 80 RIB Boom	ACG8501+ACG8548	n. 1 ACG8640 + n. 1 ACG8641	13
Ø 80 RIB Articulated boom	ACG8223+ACG8548	n. 2 ACG8640 + n. 1 ACG8641	--**
Ø 80 RIB Boom and hanging support	ACG8501+ACG8548+ACG8283	n. 1 ACG8640 + n. 1 ACG8641	25
Ø 80 RIB Boom and fotocosta unit	ACG8501+ACG8548+ACG7090+ACG8610	n. 1 ACG8640 + n. 1 ACG8641	25
Ø 80 RIB Boom and fotocosta unit + hanging support	ACG8501+ACG8548+ACG7090+ACG8610+ACG8283	n. 2 ACG8641	13
Ø 80 RIB Boom and hanging rack	ACG8501+ACG8548+ACG8291	n. 2 ACG8641	13
Ø 80 RIB Boom and hanging rack + magnet	ACG8501+ACG8548+ACG8291+ACG8073	n. 1 ACG8641 + n. 1 ACG8642	13
Ø 80 RIB Boom and hanging rack + hanging support	ACG8501+ACG8548+ACG8291+ACG8283	n. 2 ACG8641	30
Ø 80 RIB Boom and fotocosta unit + magnet	ACG8501+ACG8548+ACG7090+ACG8610+ACG8073	n. 2 ACG8641	30
Ø 80 RIB Boom and magnet	ACG8501+ACG8548+ACG8073	n. 2 ACG8641	13

TABLE FOR THE ADJUSTMENT OF THE SPRINGS FOR A 4 m - LONG BOOM

BOOM TYPE	CODE	SPRINGS TO ORDER	TENSION H*
Ø 80 RIB Boom	ACG8502+ACG8548	n. 1 ACG8640 + n. 2 ACG8641	15
Ø 80 RIB Articulated boom	ACG8224+ACG8548	n. 3 ACG8641	--**
Ø 80 RIB Boom and hanging support	ACG8502+ACG8548+ACG8283	n. 3 ACG8641	15
Ø 80 RIB Boom and fotocosta unit	ACG8502+ACG8548+ACG7090+ACG8610	n. 3 ACG8641	25
Ø 80 RIB Boom and magnet	ACG8502+ACG8548+ACG8073	n. 3 ACG8641	20
Ø 80 RIB Boom and fotocosta unit + hanging support	ACG8502+ACG8548+ACG7090+ACG8610+ACG8283	n. 2 ACG8641 + n. 1 ACG8642	20
Ø 80 RIB Boom and fotocosta unit + magnet	ACG8502+ACG8548+ACG7090+ACG8610+ACG8073	n. 2 ACG8641 + n. 1 ACG8642	25
Ø 80 RIB Boom and hanging rack	ACG8502+ACG8548+ACG8290+ACG8290	n. 1 ACG8641 + n. 2 ACG8642	15
Ø 80 RIB Boom and hanging rack + magnet	ACG8502+ACG8548+ACG8290+ACG8290+ACG8073	n. 2 ACG8642 + n. 1 ACG8641	20
Ø 80 RIB Boom and hanging rack + hanging support	ACG8502+ACG8548+ACG8290+ACG8290+ACG8283	n. 1 ACG8641 + n. 2 ACG8642	15

TABLE FOR THE ADJUSTMENT OF THE SPRINGS FOR A 5 m - LONG BOOM

BOOM TYPE	CODE	SPRINGS TO ORDER	TENSION H*
Ø 80 RIB Boom	ACG8503+ACG8548	n. 2 ACG8642 + n. 1 ACG8641	25
Ø 80 RIB Articulated boom	ACG8225+ACG8548	n. 3 ACG8642	--**
Ø 80 RIB Boom and hanging support	ACG8503+ACG8548+ACG8283	n. 3 ACG8642	15
Ø 80 RIB Boom and fotocosta unit	ACG8503+ACG8548+ACG7090+ACG8610	n. 2 ACG8642 + n. 1 ACG8643	20
Ø 80 RIB Boom and magnet	ACG8503+ACG8548+ACG8073	n. 2 ACG8642 + n. 1 ACG8643	15
Ø 80 RIB Boom and hanging rack	ACG8503+ACG8548+ACG8290+ACG8291	n. 2 ACG8643 + n. 1 ACG8642	17
Ø 80 RIB Boom and hanging rack + magnet	ACG8503+ACG8548+ACG8290+ACG8291+ACG8073	n. 3 ACG8643	20
Ø 80 RIB Boom and hanging rack + hanging support	ACG8503+ACG8548+ACG8290+ACG8291+ACG8283	n. 3 ACG8643	15
Ø 80 RIB Boom and fotocosta unit + hanging support	ACG8503+ACG8548+ACG7090+ACG8610+ACG8283	n. 2 ACG8643 + n. 1 ACG8642	25
Ø 80 RIB Boom and fotocosta unit + magnet	ACG8503+ACG8548+ACG7090+ACG8610+ACG8073	n. 3 ACG8643	15

TABLE FOR THE ADJUSTMENT OF THE SPRINGS FOR A 6 m - LONG BOOM

BOOM TYPE	CODE	SPRINGS TO ORDER	TENSION H*
Ø 80 RIB Boom	ACG8506+ACG8548	n. 3 ACG8643	15

*(see pic. 4 - page 28)

** It may vary according to where the articulated boom arm is divided

FITTING 2 BALANCING SPRINGS

The number of springs required for the balancing is indicated by the Tables.

The barrier is supplied as Pic. A shows.

- 1 - Unscrew the two ring nuts (Pic. B) and remove the lower balancing unit (Pic. C).
- 2 - In order to release manually the operator, please refer to paragraph "EMERGENCY RELEASE" (page 29).
- 3 - Rotate the gear, so that the screw comes into contact with the opening stop (Pic. H).
- 4 - Insert both springs in the lateral tubular members (Pic. O).
- 5 - Fit the lower balancing unit, so that the surface of the two plastic inserts comes into contact with the lateral springs (Pic. P).
- 6 - Screw the first ring nut, so that the side with the major smooth surface comes into contact with the balancing unit (Pic. Q).

NB.: SCREW THE RING NUT AS THE TABLE INDICATES (TENSION H - Pic. 4 - page 28).

- 7 - Screw the second ring nut, so that the side with the major smooth surface comes into contact with the balancing unit (Pic. R), thereby blocking both ring nuts against each other.

- 8 - Proceed with assembling the boom following the instructions at "ASSEMBLING THE BOOM" paragraph.





FITTING 3 BALANCING SPRINGS

The number of springs requested for the balancing is indicated by the tables at page 26.

The barrier is supplied as Pic. A shows.

- 1 - Unscrew both ring nuts (Pic. B) and remove the lower balancing unit (Pic. C).
- 2 - Take the two round plastic inserts out of the central tubular member and fit them into the spring (Pic. D and E).
- 3 - In order to release manually the operator, please refer to paragraph "EMERGENCY RELEASE" (page 29).
- 4 - Turn the gear, so that the screw comes into contact with the closing stop (Pic. F).
- 5 - Insert the spring in the central tubular member (Fig. G)
- 6 - Rotate the gear, so that the screw comes into contact with the opening stop (Pic. H).
- 7 - Insert both springs in the lateral tubular members (Pic. I)
- 8 - Fit the lower balancing unit, so that the surface of the two plastic inserts comes into contact with the lateral springs (Pic. L).
- 9 - Screw the first ring nut, so that the side with the major smooth surface comes into contact with the balancing unit (Pic. M).

NB.: SCREW THE RING NUT AS THE TABLE AT PAGE 26 SHOWS. (TENSION H - Pic. 4 page 28).

- 10 - Screw the second ring nut, so that the side with the major smooth surface comes into contact with the balancing unit (Pic. N), thereby blocking both ring nuts against each other.
- 11 - Proceed with assembling the boom following the instructions at "ASSEMBLING THE BOOM" paragraph.

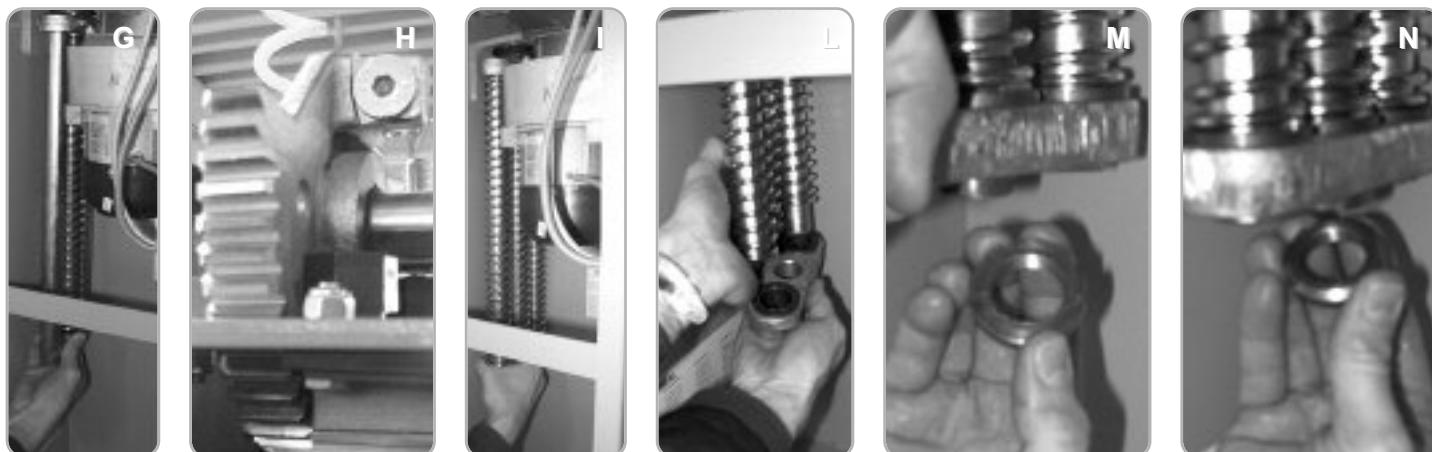
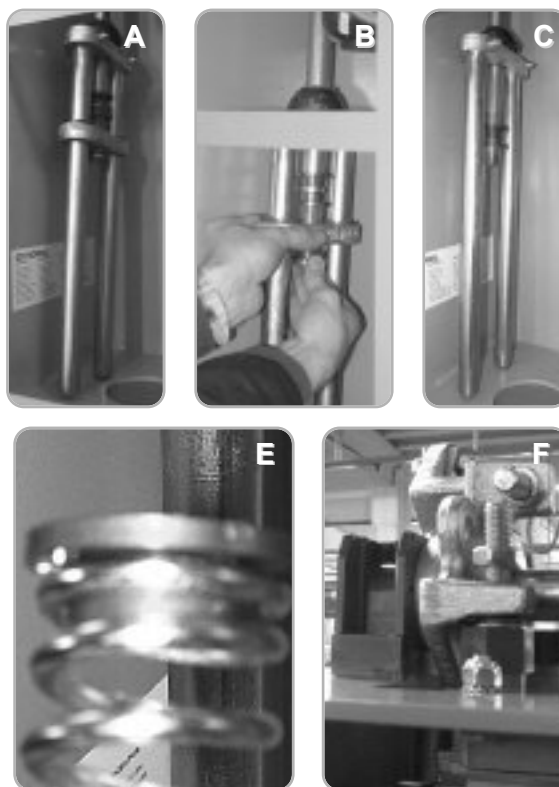

ASSEMBLING THE BOOM

Then assemble the barrier arm in three phases as follows:

- 1 - Following components must be assembled before final installation: rod and rod support, by means of the four allen screws as supplied, and a 6 mm allen key (for better identification see figures 3 - 10).
- 2 - The barrier is supplied with the balancing spring decompressed so **the barrier arm and its attachment must be inserted, in vertical position, into the barrier arm fixing attachment.**
- 3 - Install the rod and fasten with the allen screw as supplied, by means of a 8mm allen key, and insert the caps.

The gear unit is irreversible so no kind of external locking device is necessary to keep the barrier in securely closed position.



3

ADJUSTING THE BALANCING SPRINGS

No balancing springs are generally supplied to you with the barrier. It is therefore necessary to buy balancing springs of the kind and number corresponding to the length and kind of the boom, and to the kind and number of installed accessories.

If the boom tends to drop too quickly when the operating device is released, adjust the balancing springs in the following way:

- 1 - When the gearmotor is blocked, lift the boom operating the electric commands, until it reaches its vertical position.
- 2 - After having interrupted the power supply to the motor, screw clockwise the ring nut for the balancing unit adjustment, thereby increasing the compression degree of springs during the movement. Use the second ring nut to block the first one.

To check the boom is balanced perfectly, release the gearmotor and move the boom by hand. The boom should slightly tend to rise (Pic. 4).

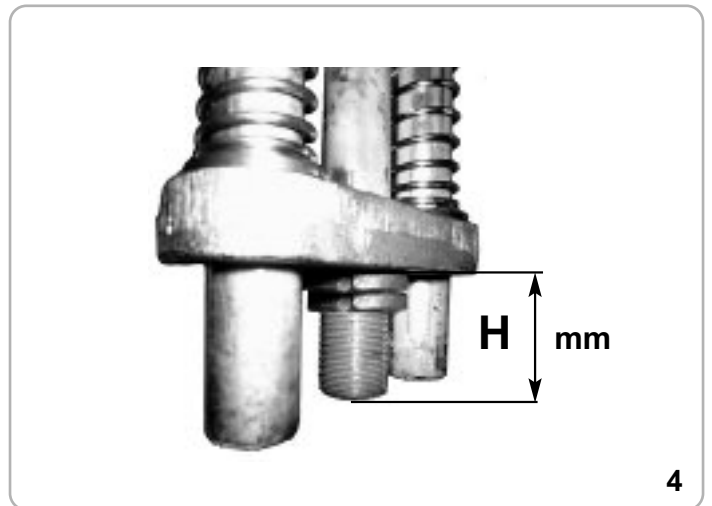

4

LIMIT SWITCH SETTING

Normally the barrier is supplied to you with the limit switches already set to allow optimum barrier movement.

If the base plate has not been cemented in on a level plane, the boom might be not perfectly horizontal or vertical, with the result that the aesthetic appearance of the installation is poor.

To avoid this, it is possible to alter the trajectory of the boom by adjusting the mechanical and electrical limit switches (Pic. 5):

- 1 - With the barrier up, use a no. 19 hexagonal wrench to loosen the retaining nuts (A) and a no. 8 Allen key to loosen or tighten the countersunk screws (B) for setting the mechanical limit stops so as to delimit the arc described by the barrier boom.
- 2 - Having done this, the limit switches now have to be set so as to determine the electrical operation of the motor for the new trajectory described by the boom. To do this, you must use a no. 3 Allen key to release the two limit switch adjusting cams (C). Once the boom is positioned in accordance with the mechanical stop, you need only to rotate the cam involved so as to trip the limit switch.
- 3 - Once this is achieved, retighten the cam.

NB: If during operation there is no slow down movement, please note that this cannot be necessarily caused by the control panel failure. In fact, the absence of the slow down movement can be caused by the incorrect adjustment of the electrical limit switch cams. Especially when the barrier is opening (or closing) and the slow down electrical limit switch is pressed, if the other slow down limit switch has not been released, the slow down movement does not operate. In order to eliminate this problem it is enough to increase the distance between the two cams.

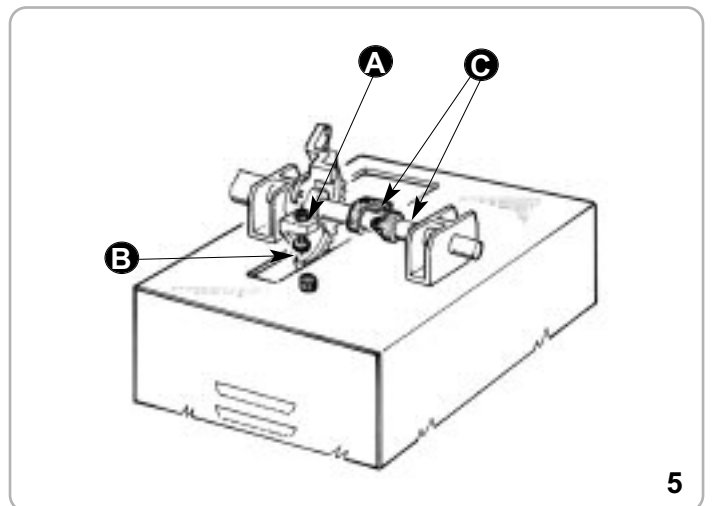

5

EMERGENCY RELEASE

Carry out only after power supply to the motor has been interrupted!

In the event of a power supply failure, release the gearmotor, so that you can move the boom by hand.

To do so, use the RIB key supplied and turn it in the clockwise sense, until the stop is reached (Pic. 6).

By doing so, the barrier boom works independent from the gearmotor and it can be moved by hand.

When power is supplied again, turn the key counterclockwise strongly until you block it.

MAINTENANCE

To be undertaken only by specialized staff after disconnecting power supply.

After every 100.000 cycles check:

- boom balance (see the paragraph "ADJUSTING THE BALANCING SPRINGS");
- the tightness of the release knob (see the paragraph "EMERGENCY RELEASE");
- the tightness of the boom holding attachment and the implantation of the boom (see the paragraph "ASSEMBLING THE BOOM");
- the wear on the mechanical stops and the limit switch setting (see the paragraph "LIMIT SWITCH SETTING").
- Grease the bearings of the boom carrier shaft and the threaded spring guide bar.

The described maintenance is vital for the corrected operation of the product in the time.

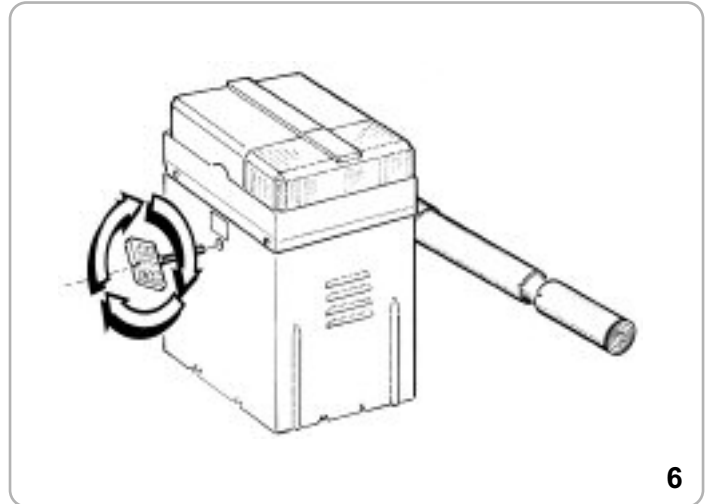

ELECTRIC CONNECTIONS

electric board EUROBAR

AVAILABLE FUNCTIONS OF THE BUILT-IN EUROBAR (VRS.05 or sup.) ELECTRONIC CONTROL BOARD

- Automatic control
- Step by step control
- Operation in PARK modality
- Exclusion of the total automatic close function
- Microprocessor autotest on the security entries
- Activation of the pre-flashing time
- Activation of the gate open indicator led
- Led or display to signalize the board state
- Slow speed in approach
- Elettromagnet operation for barriers
- Exclusion of photocells during opening
- Control for 1 relay card to turn on the box lamp (OPTIONAL)

S2 - MICROSWITCHES FOR CONTROL UNIT SETTINGS

- | | |
|--------------|--|
| Dip1 | For future use |
| Dip2 | Flasher |
| ON | fixed output |
| OFF | flasher output |
| Dip3 | Photocell |
| ON | stops movement during opening and closing |
| OFF | stops movement during closing only |
| Dip4 | Operation mode |
| ON | park mode |
| OFF | normal operation |
| Dip5 | Standby time prior to automatic closing (max. 5 min.) |
| ON | enabled |
| OFF | disabled |
| Dip 6 | |
| ON | Heater card control (Heater for EUROBAR v.07) code ACQ9097 |
| OFF | Magnet control (code ACG8070 - ACG8073) |

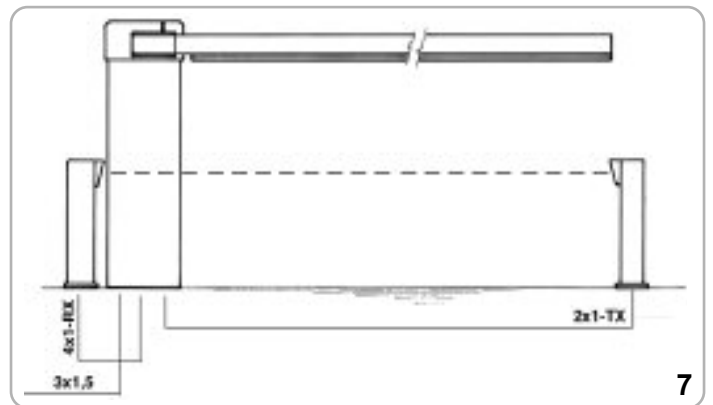

To manage the Heater and the Magnet read carefully the specific manuals.

S3 - RESET

Each time the position of dipswitches is changed, loop S3 for at least one second or the board will not accept the new settings (also possible using a screwdriver).

LED

- L1 (Yellow) indicates secondary power supply (12Vdc)
- L2 (Red) indicates time settings

J1 TERMINAL BOARD

- NL1 230V 50/60 Hz power supply

J2 CONNECTOR

Via an optional card (Relay card 1 code no. ACQ9075) this connector powers a garage light with a time setting between 1 second and 3

minutes (max. 40 W).

Otherwise the connector can power an optional card to control an electromagnet (supplied with column with magnet set code no. ACG8073).

For information regarding the auxiliary cards, request specific installation instructions.

J3 TERMINAL BOARD

- L/L 230 V ac electronic flasher unit power supply
- U Motor common
- V/W Motor inverters

J4 TERMINAL BOARD

- K-OUT N.O. contact; in normal operation mode (Pic. 8) operates as a sinusoidal pulse (performs commands OPEN-STOP-CLOSE-STOP...); in park mode (Pic. 9) enables closing 1 second after vehicle transit.
- IN-PARK N.O. contact; in park mode, if connected to a magnetic sensor or photocell, it indicates the presence of a vehicle on approach to entry.
- 9 Open pushbutton (N.O.)
- 11 Close pushbutton (N.O.)
- 8 Contact common

J5 TERMINAL BOARD

Terminals for connection of antenna coax cable (type RG58-52)

N.B. Ensure that the earth does not touch the central wire on the cable as this will restrict transmitters range.

J6 TERMINAL BOARD

- 10 Photocells and strips contact (N.C.)
- LSS Contact for limit switch that enables motor deceleration on opening and closing (N.O.)
- 2 Stop pushbutton (N.C.)
- 4 Limit switch contact to stop opening (N.C.)
- 7 Limit switch contact to stop closing (N.C.)
- 8 Contact common
- D+/D- 12Vdc power supply for Photocells (ATTENTION to set them to this voltage!)

J7 CONNECTOR

Connector for radio receivers (12Vdc power supply).

TIMER SETTINGS

To be performed with the barrier closed and the closing limit switch pressed.

NOTE: Safety devices are enabled during opening and therefore timer programming must be performed without vehicle transit in the vicinity of the system.

Should transit occur, the barrier stops and must be closed again and the programming procedure must be repeated.

If one of the safety device is engaged during closing, programming does not need to be repeated as the times have already been memorised and the barrier will invert direction on opening and close on the subsequent command.

The barrier is normally supplied with pre-set times. However, the standby time prior to automatic closing is set at a few seconds only.

To modify this time setting as required, proceed as follows:

- 1 - Use the manual release to close the barrier and ensure that the closing limit switch is engaged by the cams; lock the barrier by tightening the release device.
- 2 - Press S1 briefly; led L2 (red) illuminates.
- 3 - Press S1 briefly; the barrier opens and stops when the opening limit switch is reached (led 2 remains lit).
- 4 - Wait for the standby time before automatic closing (max. 5 minutes). Led L2 remains lit until automatic closing is activated.
- 5 - Press S1 (led L2 switches off) to set the standby time. The barrier closes and stops when the closing limit switch is reached.

NOTE: Standby time prior to automatic closing can only be set with "Dip5 ON".

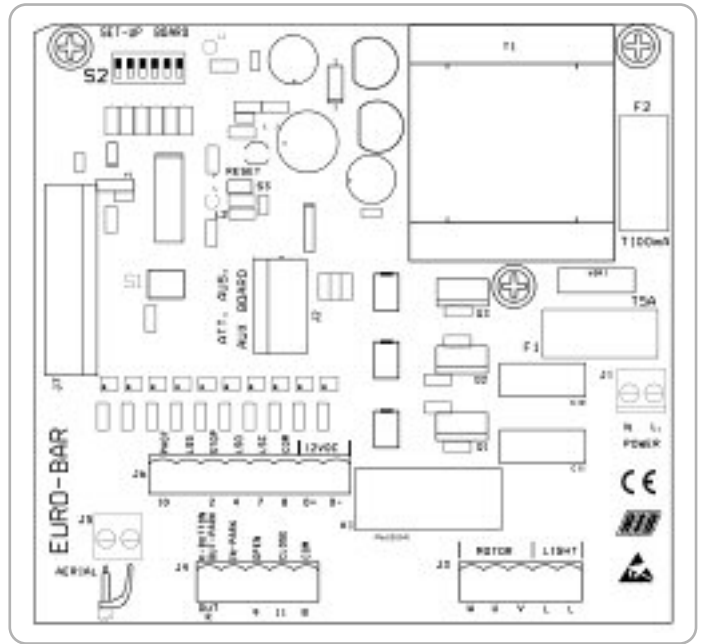

LAYOUT PARK MODE (Dip4 - ON - Pic. 9)

The IN-PARK input (N.O.) must be connected to a magnetic sensor positioned close to the barrier to indicate the presence of a vehicle on approach to transit. (If this function is not required, loop terminals 8 and IN-PARK).

The K-OUT PARK input must be connected to the contact (N.O.) of the photocells located on the vehicle transit line to enable closing following vehicle transit.

The K-OUT PARK input can therefore be used as an automatic step-by-step command.

Input 10 (N.C.) must be connected to a safety device (photocell or strip) to guarantee protection during closing.

PARK OPERATION MODE

When a vehicle is positioned on the magnetic loop, barrier opening can be activated using the open pushbutton or the radio contact; the barrier remains open until the vehicle passes the transit line photocells.

Closing is activated 1 second after transit (photocells free) and is protected by photocells or safety edges. The latter control barrier inversion during opening, even if the vehicle remains in the safety edge activation radius.

NOTE: if "Dip4 ON" and "Dip3 ON", Dip3 is automatically considered OFF.

CAUTION: the standby time prior to automatic closing is enabled only if "Dip5 ON".

If the vehicle remains too long on the magnetic sensor without transit (with photocells free) the barrier will close after the setted standby time.

OPERATION ACCESSORIES FUNCTIONING

OPENING WITH FUNCTIONS SUSPENSION COMMANDED BY SWITCH OR TIMER

This function can be useful in rush hours, when vehicle traffic is slow (e.g. entry/exit of workers, emergencies in residential or parking areas, and, temporary, for removals).

APPLICATION MODE

By connecting a switch and/or a daily/weekly timer (to a NO button between '8 and 9'), you can open the boom and keep it open as long as the switch is operated or the clock is activated.

When the barrier is open, all operating functions are inhibited.

If the automatic closing is selected 'Dip 5 on mode ON', the boom automatically closes when the switch is released or at the time previously

set; if not, you need to use a command.

SINGLE - IMPULSE BUTTON (Dip 4 on mode OFF)

to connect with terminals 8 and K of the control board (it operates these commands: OPEN - STOP - CLOSE - STOP -).

PUSH-BUTTON PANELS AND SELECTORS

If 2 or more push-button panels are wired, connect the opening and closing commando in parallel (8-9 e 8-11), and the stop contacts in series (8-2).

Any key selector shall be connected between terminals 8-9 and 8-11.

If no stop button is requested, connect the terminals through a jumper 8-2.

RADIO TRANSMITTER

It operates the opening of the boom when this is closed. While the gate is opening, the radio transmitter cannot give any command, until the opening limit switch is reached.

When the boom is open, it operates its closing.

If you press the radio transmitter while the boom is closing, the barrier inverts its movement.

FUNCTIONING OF SAFETY ACCESSORIES

PHOTOCELLS (set at 12Vdc)

Photocells (fitted as Figures 2 and 3 show) can interrupt the movement of the automation both when it opens and when it closes 'Dip 3 on mode ON' (starting the movement again as the interposition is finished).

If you command the gate to move in the event of a photocell breakdown, the blinker will not emit its signals and the motor will not run.

If photocells are engaged when the boom is open, they reset the waiting time again before the automatic closing is actuated (if Dip 5 is or will be operated).

PNEUMATIC SAFETY STRIPS OR FOTOCOSTA UNITS

Connect the safety strips to terminals 8-10.

As the safety strip is operated, the movement reverses.

12VDC CONNECTION OF THE WARNING LIGHT LED (TO SIGNAL THE AUTOMATION IS OPEN)

Connect the warning light to terminals D- and 7 (max. 6 watt). The signal is given when the automation is open, partly open or, in any case, not totally closed.

230V 40W BLINKER

If you want the Blinker to start three seconds before the motor does, position 'Dip 6 on mode ON'.

TECHNICAL SPECIFICATIONS

Humidity	< 95% condensate free
Power supply voltage	230 V ac ± 10%
Frequency	50/60 Hz
Transient voltage drops	20 ms
Motor output	736 W
Max. flasher output	40 W - 250 Vac cos fi = 1
Max. card absorption (excluding accessories)	30 mA
Current available for terminals D+D-	0.8 A ± 15% - 12 V dc
Protection rating	IP54
Equipment weight	0.8 kg
Overall dimensions	14.7x6x18 cm

ELECTRONIC SAFETY DEVICES

The limit switches, the motor and the blinker of RAPID are already connected to the electronic control panel.

Only one push-button panel, the photocells and, of course, the power voltage need to be wired.

Persons and things shall be protected against any possible crushing caused by unwanted commands: to this purpose you must install at least a couple of photocells or a sensor (of the pneumatic or photocell type) under the boom, as Pic. 1 - 13 shows.

To further prevent vandalistic acts, you can avail yourself of the **column with magnet**, that can block the boom in its closed position (Pic. 17).

For information about the connections or technical data of accessories, follow the relevant instruction books.

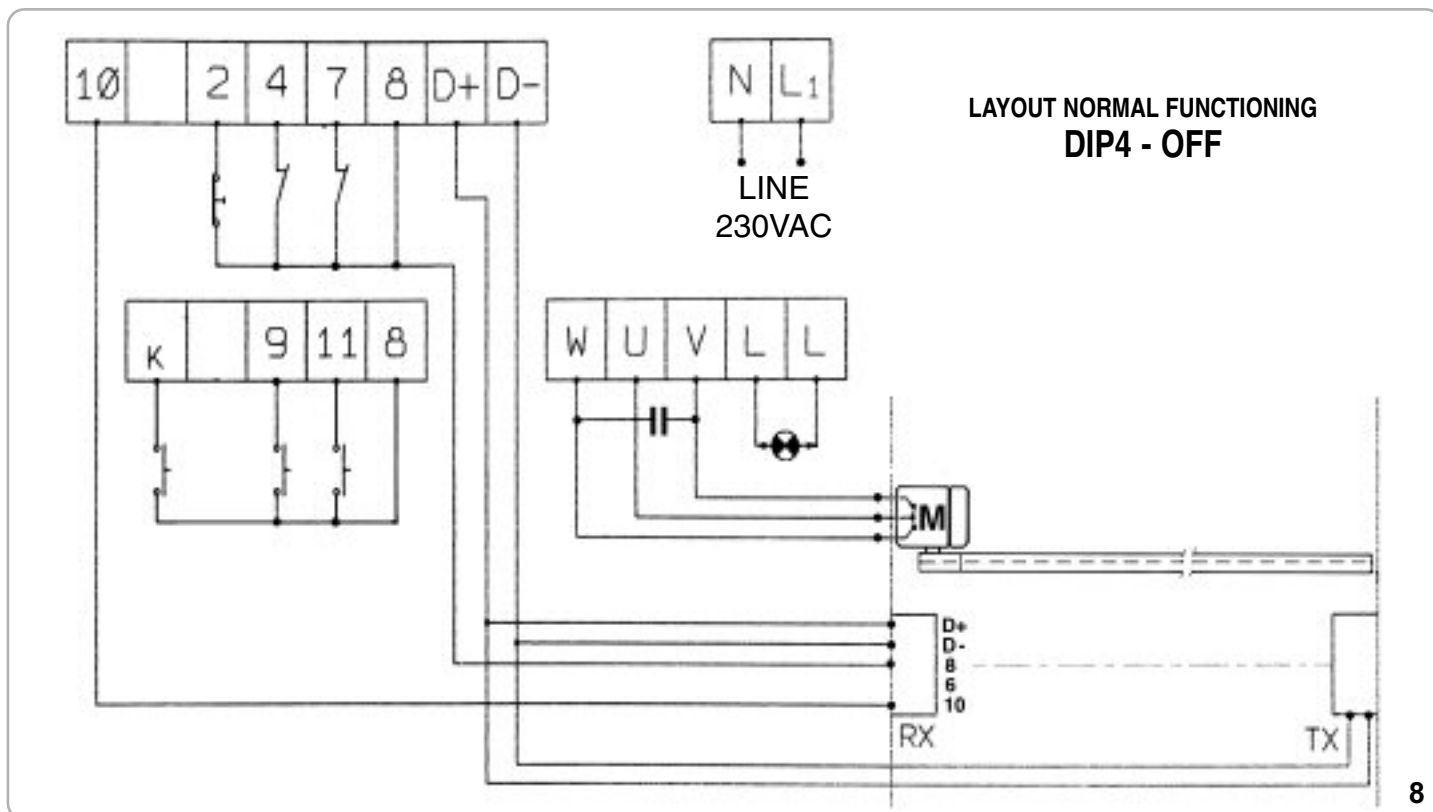

LAYOUT FUNCTIONING FOR PARKING PLACES
DIP4 - ON

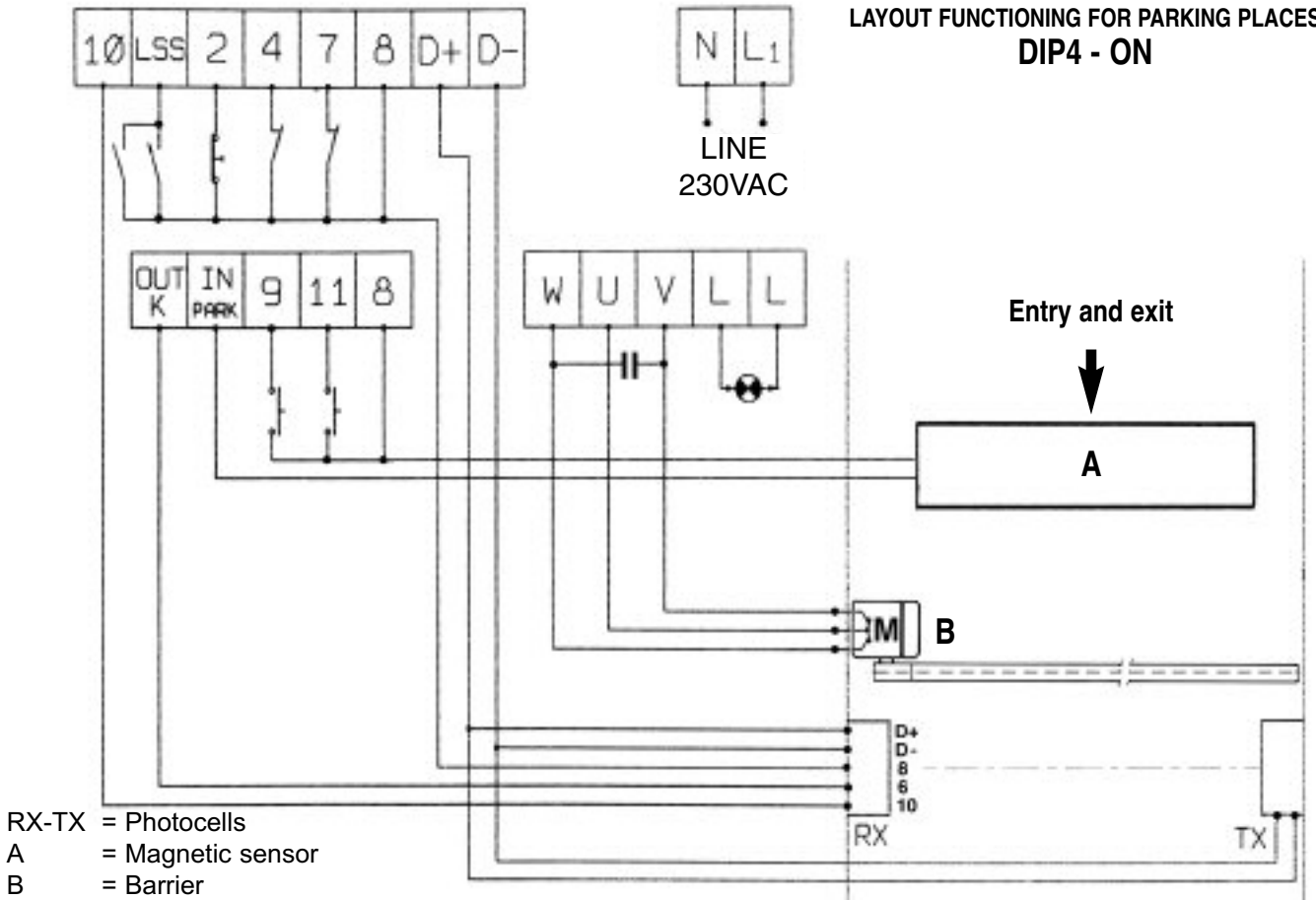

CONNECTION DIAGRAM FOR CONNECTING TWO BARRIERS AT THE SAME TIME

EURO-BAR/A

EURO-BAR/B

- R1 normally feeded
- R2 normally feeded
- R3 normally not feeded
- R4 normally not feeded
- R5 normally not feeded

If Dip 4 ON, connect R5 contacts to J7 on Pin 1 of EURO-BAR/A and B (instead of K as shown in the scheme).

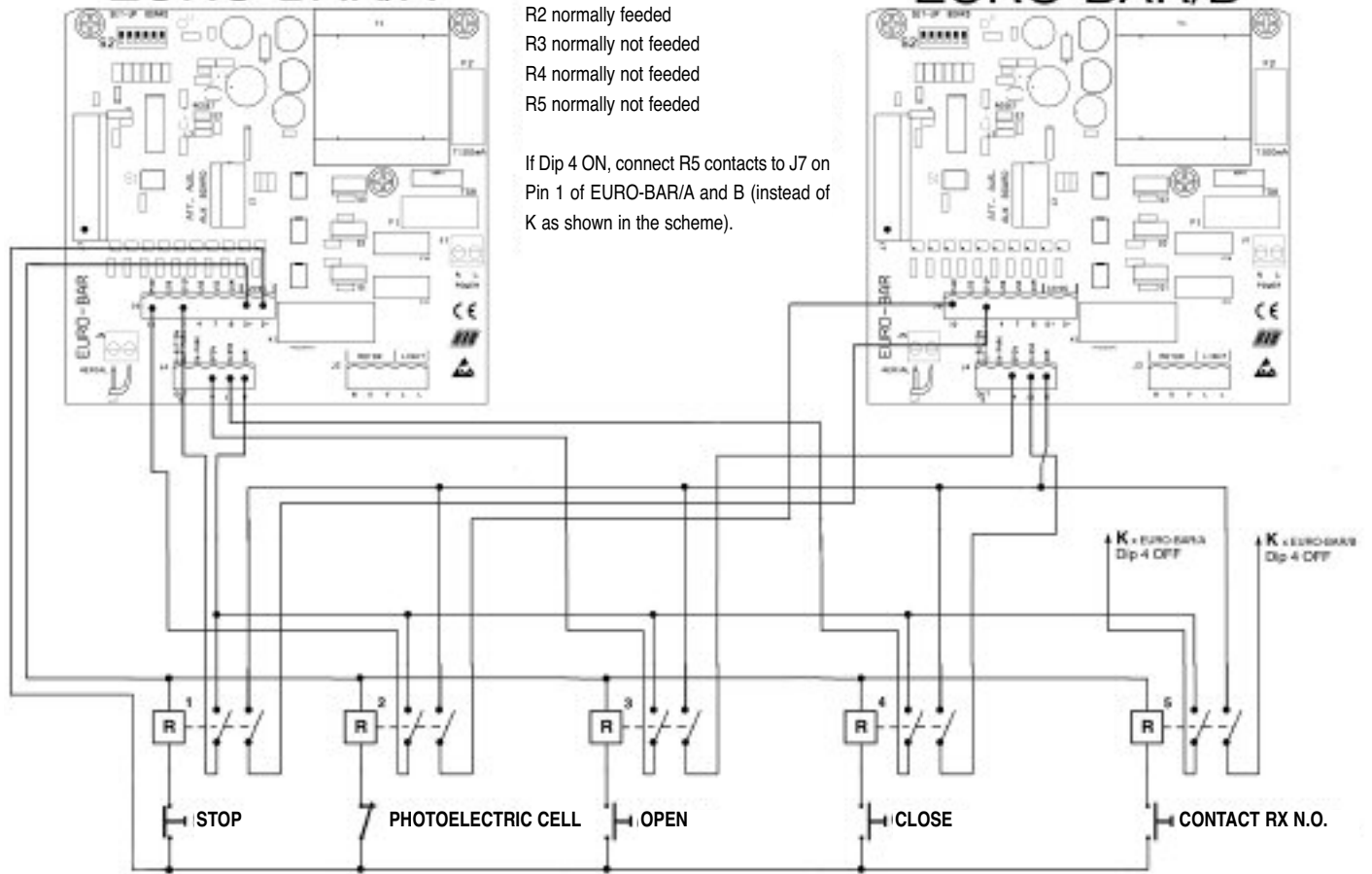

5 DOUBLE CONTACTS RELÉ 12Vdc

FIXING HUB

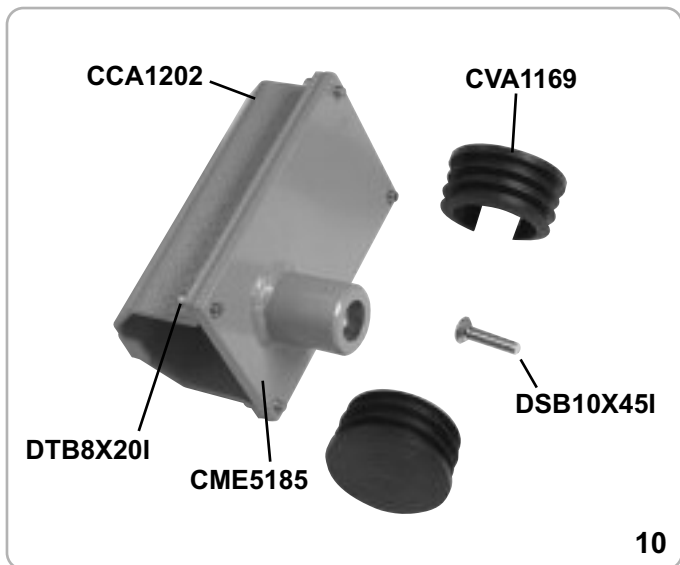

Fixing hub for \varnothing 80 mm boom arm. code ACG8548

ARTICULATED ARM



L = 3 mt code ACG8223
 L = 4 mt code ACG8224
 L = 5 mt code ACG8225

WARNING: It is obligatory to install an Hanging support or one Fork type support column code ACG9130 for boom arms long more than 4 m. **Not to use with 6 m arm!**

HANGING RACK



L = 2 mt code ACG8290
 L = 3 mt code ACG8291

WARNING: Not to use in windy areas.
N.B. It is obligatory to install an Hanging support ACG8283 or one Fork type support column ACG9130. **Not to use with 6 m arm!**

MAGNETIC LOOP



Self-adjusting metallic mass detector with an inductive coil. code ACG9060

PHOTOELECTRIC CELL STRIP ON \varnothing 80 BOOM ARM



Not to use with 6 m arm! code ACG8610 + ACG7090

HANGING SUPPORT FOR BOOM ARM \varnothing 80

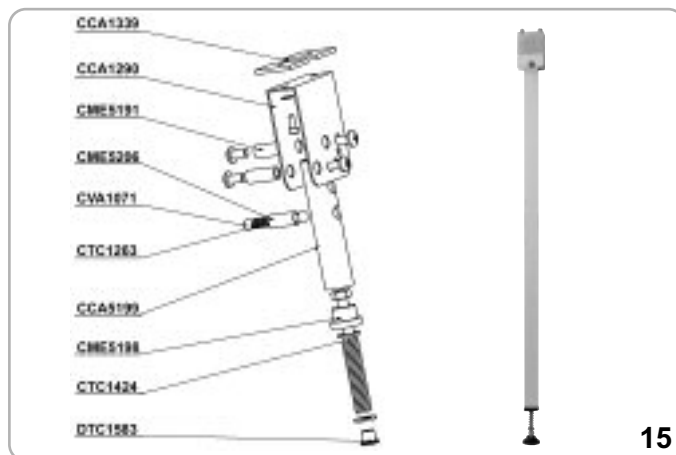

Not to use with 6 m arm! code ACG8283

FORK TYPE SUPPORT COLUMN



Fork type support column for all boom arms. code ACG9130

COLUMN WITH ELECTROMAGNETIC BLOCK



17

Column with electromagnetic block with DEGAUSSER card and transformer. **Not to use with 6 m arm!** code ACG8073

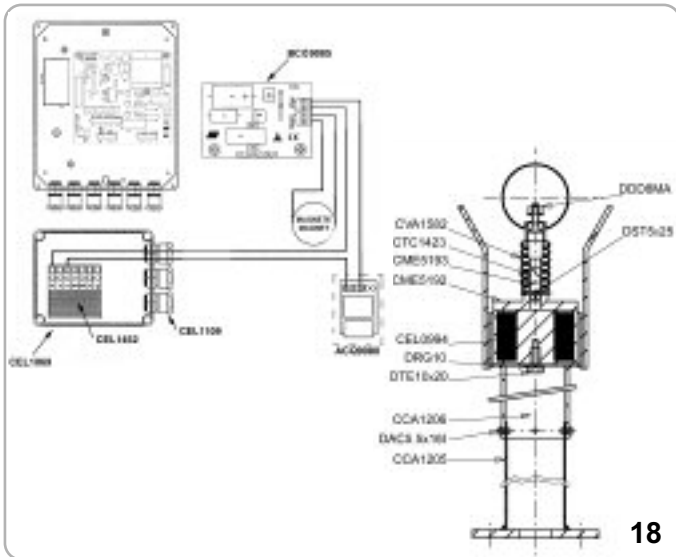

18

1 RELÉ CARD

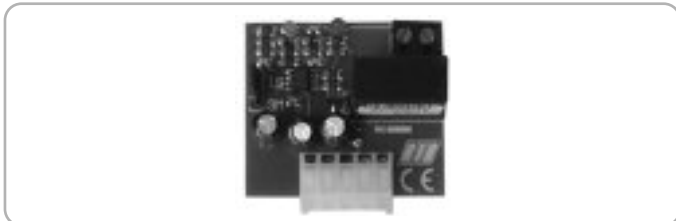

1 Relé Card to obtain a 1 second contact or supplies for 3 minutes a 40W max light. code ACQ9075

HEATER

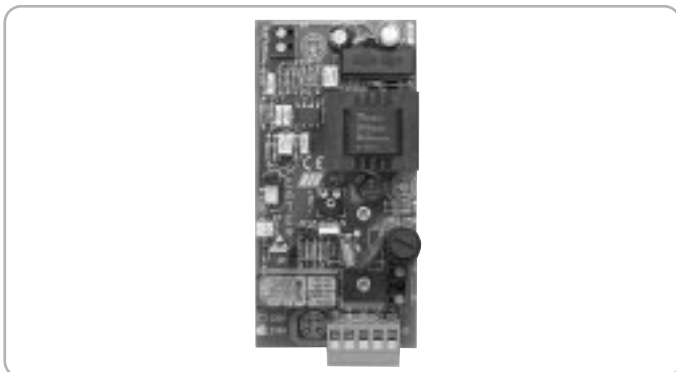

Motor heating board for EUROBAR (for prompt start at low temperatures). code ACQ9097

BASE PLATE



Base plate.

code ACG8110

RADIO TRANSMITTER MOON



ACG6082 - MOON 433
ACG7026 - MOON 91

ACG6081 - MOON 433
ACG7025 - MOON 91

CODE LEARNING SYSTEM RADIORECEIVERS

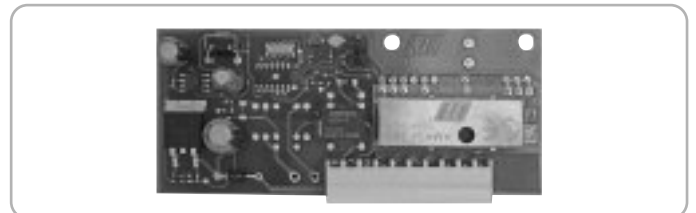

RX91/A quartzata and coupling

code ACG5005

RX433/A super eterodyne and coupling

code ACG5055

RX433/A 2CH super eterodyne, 2 channel and coupling

code ACG5051

FIT SLIM



PHOTOCELLS for the wall-installation

code ACG8032

FIT SLIM photocells have synchronism function in AC current and ranges of 20 m.

You can fit many couples close together thanks to the synchronising circuit.

Add the **SYNCR0 TRANSMITTER TX SLIM SYNCR0** code ACG8029 for more than 2 photocells couples (up to 4).

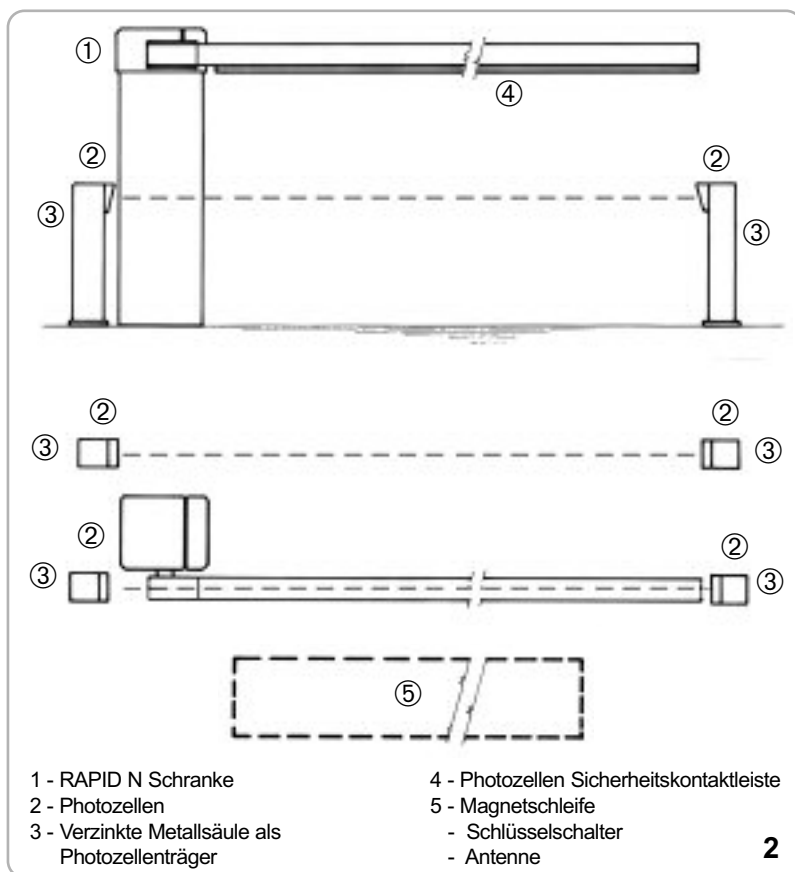
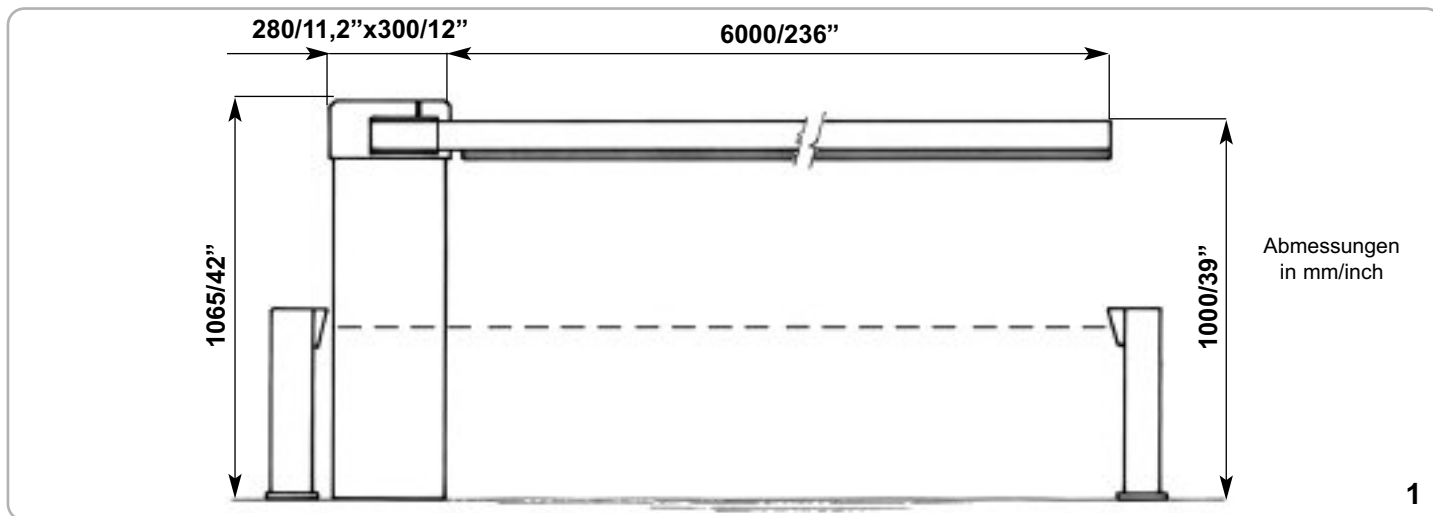

TECHNISCHE EIGENSCHAFTEN

Nicht umkehrbares Apparat, beideseitiger Betrieb, mit zusammengebauter Zentrale, **bedient intensiverweise Schranke ab 3 bis 6 Mt.**

Die Säule ist mit Kataphoresis und mit wärmehärtender Lackierung geschützt.

Der Schrankenbaum kann als Einzelstück geliefert werden oder, sollten hohe Gegenstände die Öffnungsbewegung des Schrankes verhindern, ist es möglich, nach vorheriger Angabe der Höhe solcher Gegenstände vom Boden her, ihn in der geknickter Version zu bekommen (Abb.11).

Der Schrankenbaum mit RIB Profil wurde so konstruiert, dass man an ihn eine pneumatische Kontaktleiste oder eine Photozelleleiste hinzufügen kann (Abb.1-14).

Anmerkung: Man muss die Eigenschaften der Schranke mit den geltenden Gesetzen und Vorschriften in Einklang bringen.

TECHNISCHE EIGENSCHAFTEN	RAPID N	
Max. Baumlänge	m 6	
Öffnungszeit	s 6	
Stromspannung und frequenz	230V~ 50Hz	60Hz
Motorleistung	W 242	285
Stromaufnahme	A 1,07	1,31
Kondensator	µF 10	10
Max. Drehmoment	Nm/lbsm 155/70	141/64
Normative Zyklen	n° 2400 - 6s/2s	
Zyklen rieten einem Tag	n° 1500 für 3-4-5 m schranken	
Service	100%	
Garantierte nachfolgende Zyklen	n° 1500 für 3-4-5 m schranken	
Ölsorte	IP MELLANA 100	
Motorgewicht	kg 62	
Betriebstemperatur	°C -10 ÷ +55	
Schutzart IP	IP	54

Komponenten zur Installation nach der Norm EN1253

STEUERUNGSSYSTEM	ANWENDUNG DER SCHLIESSUNG		
	Fachpersonen (außer einem öffentlichen Platz*)	Fachpersonen (öffentlicher Platz)	Grenzlose Anwendung
mit Totmannschaltung	A	B	
mit sichtbaren Impulsen (z. B. Sensor)	C	C	C e D
mit nicht sichtbaren Impulsen (z. B. Fernsender)	C	C e D	C e D
automatisch	C e D	C e D	C e D

* ein Musterbeispiel dafür sind jene Türe, die keine Zufahrt zu einem öffentlichen Weg haben.
 A: Betriebstaste mit Totmannschaltung (das heißt, aktivieren sie eine Funktion, solange man sie gedrückt hält), wie Kode ACG2013.
 B: Schlüsselselektor mit Totmannschaltung, wie Kode ACG1010.
 C: Kontaktleiste, wie Kode ACG3010 und /oder andere Sicherheitseinrichtungen muessen mit den Norm EN12453 uebereinstimmen (Anhang A).
 D: Photozelle, wie Kode ACG8026.

FIXIERUNG RAPID N

Nach Zementeinbettung des Sockels in einer günstigen Position, die Schranke RAPID N mit den beige-packten Schrauben und einem Inbusschlüssel SW 19 montieren.

TABELLE ZUR EINSTELLUNG DER FEDERN FÜR DEN 3 m - LANGEN SCHRANKENBAUM

TYP DES SCHRANKENBAUMS	KODE	ZAHL - CODE DER FEDERN	SPANNEN H*
Schrankenbaum mit Ø 80	ACG8501+ACG8548	n. 1 ACG8640 + n. 1 ACG8641	13
Geknickter Baum mit Ø 80	ACG8223+ACG8548	n. 2 ACG8640 + n. 1 ACG8641	--**
Baum mit Pendelstütze und Ø 80	ACG8501+ACG8548+ACG8283	n. 1 ACG8640 + n. 1 ACG8641	25
Baum mit Ø 80 und Fotokontaktleiste	ACG8501+ACG8548+ACG7090+ACG8610	n. 1 ACG8640 + n. 1 ACG8641	25
Baum mit Ø 80 und Fotokontaktleiste + hängendem Element	ACG8501+ACG8548+ACG7090+ACG8610+ACG8283	n. 2 ACG8641	13
Baum mit Ø 80 und Hängegitter	ACG8501+ACG8548+ACG8291	n. 2 ACG8641	13
Baum mit Ø 80 und Hängegitter + Magnet	ACG8501+ACG8548+ACG8291+ACG8073	n. 1 ACG8641 + n. 1 ACG8642	13
Baum mit Ø 80 und Hängegitter + hängendem Element	ACG8501+ACG8548+ACG8291+ACG8283	n. 2 ACG8641	30
Baum mit Ø 80 und Fotokontaktleiste + Magnet	ACG8501+ACG8548+ACG7090+ACG8610+ACG8073	n. 2 ACG8641	30
Baum mit Ø 80 und Magnet	ACG8501+ACG8548+ACG8073	n. 2 ACG8641	13

TABELLE ZUR EINSTELLUNG DER FEDERN FÜR DEN 4 m - LANGEN SCHRANKENBAUM

TYP DES SCHRANKENBAUMS	KODE	ZAHL - CODE DER FEDERN	SPANNEN H*
Baum mit Ø 80	ACG8502+ACG8548	n. 1 ACG8640 + n. 2 ACG8641	15
Geknickter Baum mit Ø 80	ACG8224+ACG8548	n. 3 ACG8641	--**
Baum mit Ø 80 und hängendem Element	ACG8502+ACG8548+ACG8283	n. 3 ACG8641	15
Baum mit Ø 80 und Fotokontaktleiste	ACG8502+ACG8548+ACG7090+ACG8610	n. 3 ACG8641	25
Baum mit Ø 80 und Magnet	ACG8502+ACG8548+ACG8073	n. 3 ACG8641	20
Baum mit Ø 80 und Fotokontaktleiste + hängendem Element	ACG8502+ACG8548+ACG7090+ACG8610+ACG8283	n. 2 ACG8641 + n. 1 ACG8642	20
Baum mit Ø 80 und Fotokontaktleiste + Magnet	ACG8502+ACG8548+ACG7090+ACG8610+ACG8073	n. 2 ACG8641 + n. 1 ACG8642	25
Baum mit Ø 80 und Hängegitter	ACG8502+ACG8548+ACG8290+ACG8290	n. 1 ACG8641 + n. 2 ACG8642	15
Baum mit Ø 80 und Hängegitter + Magnet	ACG8502+ACG8548+ACG8290+ACG8290+ACG8073	n. 2 ACG8642 + n. 1 ACG8641	20
Baum mit Ø 80 und Hängegitter + hängendem Element	ACG8502+ACG8548+ACG8290+ACG8290+ACG8283	n. 1 ACG8641 + n. 2 ACG8642	15

TABELLE ZUR EINSTELLUNG DER FEDERN FÜR DEN 5 m - LANGEN SCHRANKENBAUM

TYP DES SCHRANKENBAUMS	KODE	ZAHL - CODE DER FEDERN	SPANNEN H*
Baum mit Ø80	ACG8503+ACG8548	n. 2 ACG8642 + n. 1 ACG8641	25
Geknickter Baum mit Ø 80	ACG8225+ACG8548	n. 3 ACG8642	--**
Baum mit Ø 80 und hängendem Element	ACG8503+ACG8548+ACG8283	n. 3 ACG8642	15
Baum mit Ø 80 und Fotokontaktleiste	ACG8503+ACG8548+ACG7090+ACG8610	n. 2 ACG8642 + n. 1 ACG8643	20
Baum mit Ø 80 und Magnet	ACG8503+ACG8548+ACG8073	n. 2 ACG8642 + n. 1 ACG8643	15
Baum mit Ø 80 und Hängegitter	ACG8503+ACG8548+ACG8290+ACG8291	n. 2 ACG8643 + n. 1 ACG8642	17
Baum mit Ø 80 und Hängegitter + Magnet	ACG8503+ACG8548+ACG8290+ACG8291+ACG8073	n. 3 ACG8643	20
Baum mit Ø 80 und Hängegitter + hängendem Element	ACG8503+ACG8548+ACG8290+ACG8291+ACG8283	n. 3 ACG8643	15
Baum mit Ø 80 und Fotokontaktleiste + hängendem Element	ACG8503+ACG8548+ACG7090+ACG8610+ACG8283	n. 2 ACG8643 + n. 1 ACG8642	25
Baum mit Ø 80 und Fotokontaktleiste + Magnet	ACG8503+ACG8548+ACG7090+ACG8610+ACG8073	n. 3 ACG8643	15

TABELLE ZUR EINSTELLUNG DER FEDERN FÜR DEN 6 m - LANGEN SCHRANKENBAUM

TYP DES SCHRANKENBAUMS	KODE	ZAHL - CODE DER FEDERN	SPANNEN H*
Baum mit Ø80	ACG8506+ACG8548	n. 3 ACG8643	15

*(sehen Abb. 4 - pag. 38)

** Je nach Schwingarmabstand - Abtrennungspunkt - kann die Einstellung ändern

MONTAGE 2 AUSGLEICHSFEDERN

Die Tabellen auf Seite 29 geben die Zahl der für das Ausgleichen notwendigen Federn an.

Die Schranke wird wie nach Abb. A geliefert.

1 - Die zwei Nutmutter lösen (Abb. B) und die untere Ausgleichseinheit entfernen (Abb. C).

2 - Den Operator manuell lösen, wie in Paragraf "NOTFALL-ENTBLOCKUNG" (Seite 39) beschrieben.

3 - Das Rad drehen, so dass die Schraube in Kontakt mit dem Öffnungsanschlag kommt (Abb. H).

4 - Die zwei Federn in die Seitenrohre einsetzen (Abb. O).

5 - Die untere Ausgleichseinheit ansetzen, so dass die Oberfläche der zwei Kunststoffeinsätze in Kontakt mit den Seitenfedern kommt (Abb. P).

6 - Die erste Nutmutter einschrauben, so dass die Seite mit der größeren glatten Oberfläche in Kontakt mit der Ausgleichseinheit kommt (Abb. Q).

ANMERKUNG: DEN NUTMUTTER WIE NACH DER TABELLE AUF SEITE 29 EINSCHRAUBEN (SPANNEN H - Abb. 4 Seite 38).

7 - Die zweite Nutmutter einschrauben, so dass die Seite mit der größeren glatten Oberfläche in Kontakt mit der Ausgleichseinheit kommt (Abb. R) und die beiden Nutmutter dadurch miteinander befestigt werden.

8 - Die Montage der Schranke ausführen gemäss der Beschreibung, genauer beschrieben in Paragraf "SCHRANKEN MONTAGE".



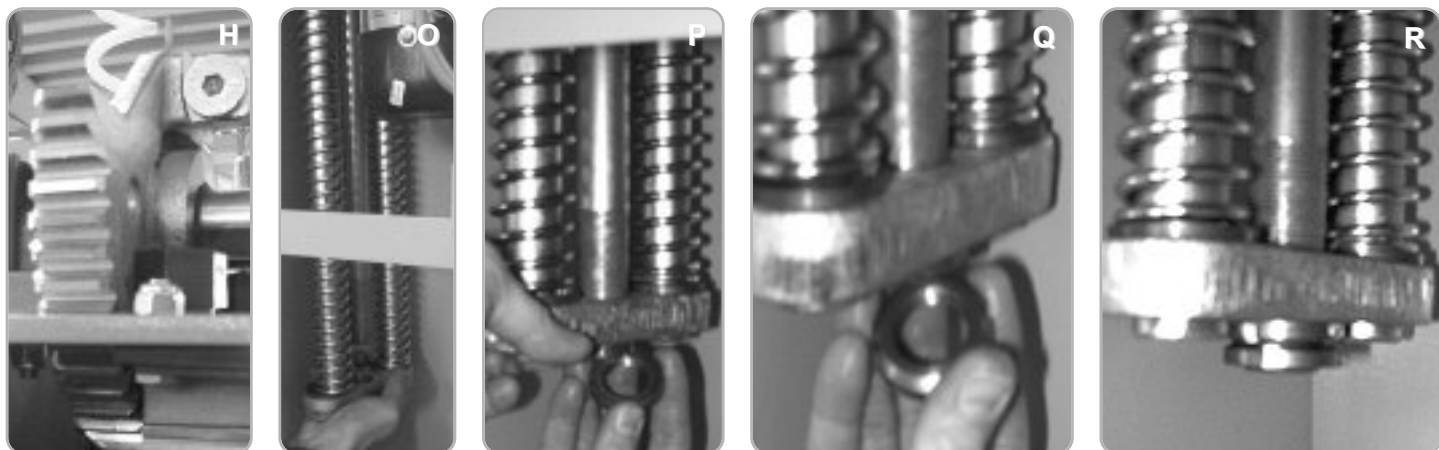

MONTAGE 3 AUSGLEICHSFEDERN

Die Tabellen auf Seite 36 geben die Zahl der für das Ausgleichen notwendigen Federn an.

Die Schranke wird wie nach Abb. A geliefert.

- 1 - Die zwei Nutmuttern lösen (Abb. B) und die untere Ausgleichseinheit entfernen (Abb. C).
- 2 - Die zwei rundförmige Kunststoffeinsätze aus dem Mittelrohr abnehmen, und sie an die Feder einsetzen (Abb. D und E).
- 3 - Den Operator manuell lösen, wie in Paragraf "NOTFALL-ENTBLOCKUNG" (Seite 39) beschrieben.
- 4 - Das Rad drehen, so dass die Schraube in Kontakt mit dem Schließanschlag kommt (Abb. F).
- 5 - Die Feder an das Mittenrohr einsetzen (Abb. G).
- 6 - Das Rad drehen, so dass die Schraube in Kontakt mit dem Öffnungsanschlag kommt (Abb. H).
- 7 - Die zwei Federn an die Seitenrohre einsetzen (Abb. I).
- 8 - Die untere Ausgleichseinheit ansetzen, so dass die Oberfläche der zwei Kunststoffeinsätze mit den Seitenfedern in Kontakt kommt (Abb. L).
- 9 - Die erste Nutmutter einschrauben, so dass die Seite mit der größeren glatten Oberfläche in Kontakt mit der Ausgleichseinheit kommt (Abb. M).

ANMERKUNG: DIE NUTMUTTER WIE NACH DER TABELLE AUF SEITE 36 EINSCHRAUBEN (SPANNEN H - Abb. 4 Seite 38).

- 10 - Die zweite Nutmutter einschrauben, so dass die Seite mit der größeren glatten Oberfläche in Kontakt mit der Ausgleichseinheit kommt (Abb. N) und die beiden Nutmutter dadurch miteinander befestigt werden.

- 11 - Die Montage der Schranke ausführen gemäss der Beschreibung, genauer beschrieben in Paragraf "SCHRANKEN MONTAGE".

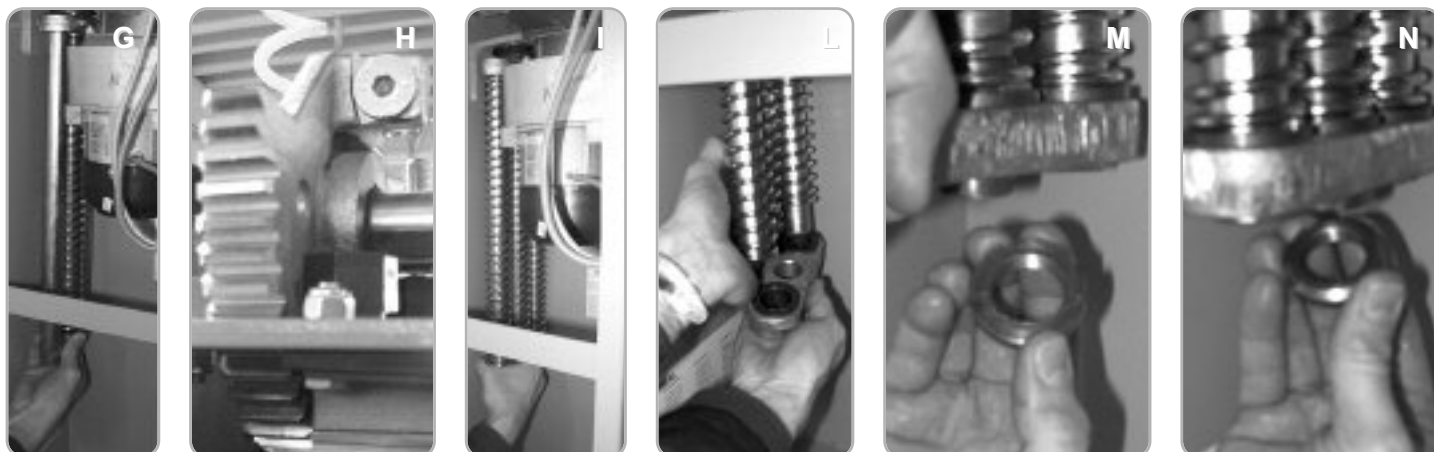
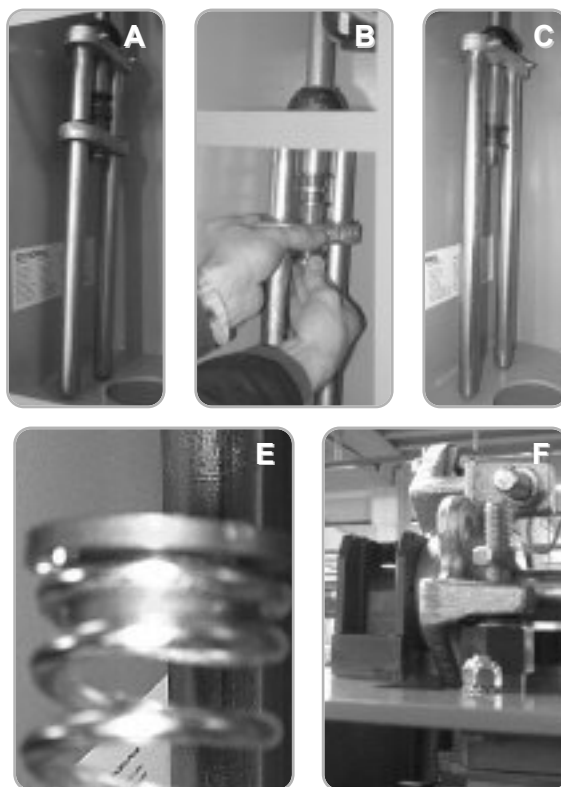

SCHRANKEN MONTAGE

Darauf hin die Montage des Schrankenbaumes in drei Phasen vornehmen.

- 1 - Am Boden sind folgende Bauteile zusammen zu bauen: Der Schrankenbaum, innere und äußere Armhalterung des Schrankenbaumes die mit bereits beige-packten Imbusschrauben N° 6 und mit passendem Schlüssel auf den Schrankenbaum montiert werden (Abb. 3 - 10).
- 2 - **Die Schranke wird mit entspannter Ausgleichsfeder geliefert, daher ist die Armhalterung vertikal auf die Antriebswelle einzusetzen.**
- 3 - Abschließend den Schrankenbaum mit passendem Imbusschrauben auf die Antriebswelle mit RIB-Imbusschlußel befestigen und die Stöpsel aufsetzen.

Der Getriebemotor ist selbsthemmend, daher wird automatisch ohne Einsatz einer äußeren Sperrvorrichtung eine wirksame Schließstellung eingehalten.



EINSTELLUNG DER AUSGLEICHSFEDERN

Die Schranke wird Ihnen üblicherweise ohne Ausgleichsfedern geliefert. Es ist notwendig, Ausgleichsfedern zu kaufen, deren Typ und Nummer der Länge und dem Typ des Schrankenbaums, sowie dem Typ und Nummer des installierten Zubehörs, entsprechen.

Falls sich der Baum beim Senken zu schnell bewegt, nachdem das Betriebsgerät entriegelt wurde, wirken Sie auf die Ausgleichsfedern wie folgt:

- 1 - Als der Getriebemotor blockiert wird, den Schrankenbaum durch einen elektrischen Befehl bis zur senkrechten Stellung aufheben.
- 2 - Nachdem man die elektrische Stromversorgung zu dem Motor abgestellt hat, die Nutmutter für die Ausgleicheinstellung in Uhrzeigersinn einschrauben, so dass der Kompressionsgrad der Federn während der Bewegung dadurch erhöht wird. Auf die zweite Nutmutter einwirken, um die erste Nutmutter zu blockieren.

Um den perfekten Ausgleich des Schrankenbaums zu prüfen, den Getriebemotor entriegeln und den Baum mit der Hand bewegen. Der Baum soll leicht dazu neigen, sich nach oben zu bewegen (Abb. 4).

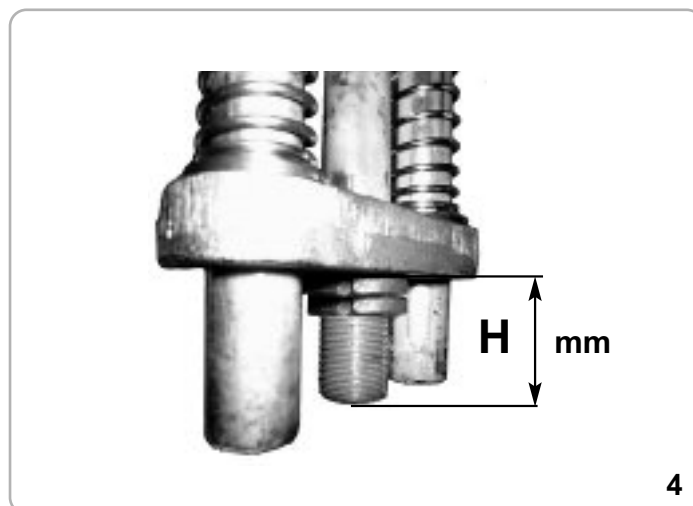

EINSTELLUNG ENDSCHALTER

Die Schranke wird normalerweise mit auf die ideale Schrankenbewegung voreingestellten Endschaltern geliefert.

Bei unebener Bettung der Fundamentplatte kann es vorkommen, daß der Schrankenbaum nicht perfekt horizontal bzw. vertikal ausgerichtet ist, wodurch die Ästhetik beeinträchtigt wird.

Zur Beseitigung dieses Mangels kann auf die Endanschläge und -Schalter eingegriffen und somit der Schrankenbaum hub verändert werden.

- 1 - Bei entsperrter Schranke mit einem Sechskantschlüssel SW 19 die Sperrmuttern (A) lösen und mit einem Imbusschlüssel SW 8 die Senkschrauben (B) aufdrehen bzw. festziehen, um die Endanschläge auf die neue Stangenbahn einzustellen.
- 2 - Nun sind die Endschalter so einzustellen, daß die elektrische Bewegung des Motors auf die neue Stangenbahn beschränkt wird. Hierfür mit einem Imbusschlüssel SW 3 die beiden Einstellnocken des Endschalters (C) lösen. Nach Positionierung der Stange gemäß dem mechanischen Endanschlag den entsprechenden Nocken so verdrehen, daß der Mikro-Endschalter anspricht.
- 3 - Daraufhin den Nocken wieder anziehen.

Anmerkung: Wenn die Schranke im Auffahren und Zufahren nicht die richtige Baumposition hat liegt dieses an der Justierung der Endschaltermkamm.

Um zu verhindern das der Baum im Zulauf auf den mechanischen Endanschlag schlägt muss der Kamm richtig eingestellt sein.

Bitte achten Sie darauf das der erste Mikroschalter die Geschwindigkeit abbremst, macht er dieses nicht kommt es dazu das die Schranke aufschlägt, oder nicht die 90° Position hat, da der zweite Mikroschalter die Bewegung des Baumes nicht Stoppen kann.

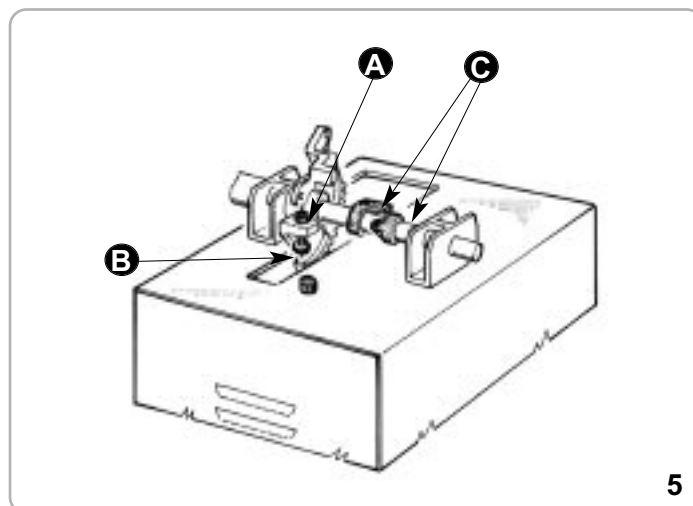

NOTFALLFREIGABE

Die Notfallriegelung darf erst nach dem Abschalten der elektrischen Stromversorgung erfolgen.

Um den Schrank im Falle eines Stromausfalls öffnen können, muss man den Getriebemotor freigeben, indem man den gelieferten RIB Schlüssel entgegen den Uhrzeigersinn bis zu dem Anschlag dreht (Abb. 6)

Der Schrankenbaum arbeitet damit unabhängig von dem Getriebemotor, und man kann ihn manuell betätigen.

Den Schlüssel in linksrichtung Umdrehung drehen und fest blockieren, als man wieder über die Stromversorgung verfügt.

INSTANDHALTUNG

Die Wartungsarbeit nur durch spezialisierten Fachleuten nach der Ausschliessung der Spannung auszuführen.

Alle 100.000 Öffnungs- und Schließvorgänge:

- ist die Auswuchtung den Schrankenbaum (siehe "EINSTELLUNG DER AUSGLEICHSFEDERN");
- die Spannung des Entriegelungsknopfs (siehe "NOTFALLFREIGABE");
- und der Schrankenbaum Halterung (siehe "SCHRANKEN MONTAGE");
- sowie der Verschleißzustand der Endanschläge zu überprüfen (siehe "EINSTELLUNG ENDSCHALTER").
- Die Halterungen der Stangen-Stützwelle und die Gewindestange zur Federführung schmieren.

Die beschriebene Wartung ist für den behobenen Betrieb des Produktes in der Zeit lebenswichtig.

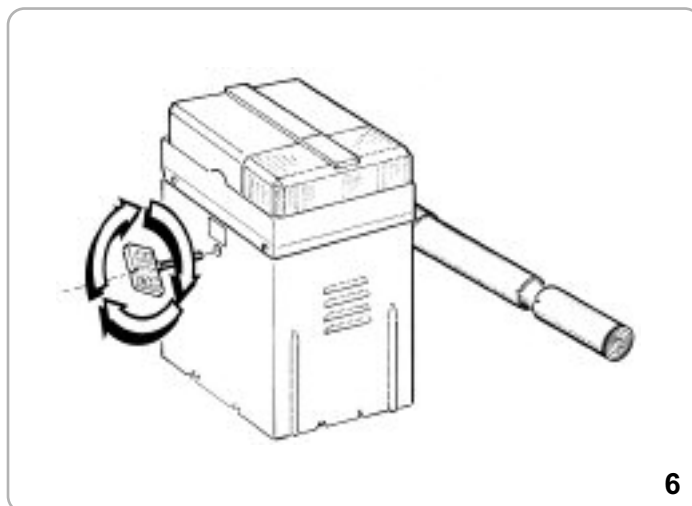

6

ELEKTROANSCHLÜSSE

elektronische steuerung EUROBAR

VERFÜGBARE FUNKTIONEN DES EINGEBAUTEN ELEKTRONISCHEN STEUERTAFEL EUROBAR (VRS.05 oder sup.)

Automatischer Betrieb

Schrittweiser Betrieb

Park Betrieb

Ausschluß der automatischen Schließung

Autotest des Mikroprozessors für Sicherheitseintritte

Zeitbetätigung des Vorblinkens

Betätigung der Leuchtdiode, die das geöffnete Tor signalisiert

Leuchtdiode oder Bildschirmanzeige des Zustandes der Karte

Niedrige Geschwindigkeit beim Endstellung

Betrieb des Elektromagnets für Schranken

Ausschluß der Liktschranken beim Öffnen

Karte zur Betätigung der Hoflichter (OPTIONAL)

S2 - MIKROSCHALTER ZUM SETUP DES STEUERGERÄTS

Dip 1 Frei für zukünftige Erweiterungen

Dip 2 Blinkleuchte

ON Festgeschalteter Ausgang

OFF Ausgang für Blinkleuchte

Dip 3 Lichtschanke

ON Unterbrechen bei Öffnen und Schließen

OFF Unterbrechen nur bei Schließen

Dip 4 Wahl der Betriebsart

ON Betriebsart PARKPLATZ

OFF Standard-Betriebsart

Dip 5 Wartezeit vor automatischem Schließen (max. 5 Minuten)

ON eingeschaltet

OFF ausgeschaltet

Dip 6

ON Heizung Karte Steuerung (Heizung für EUROBAR v.07) Kode ACQ9097

OFF Magneten steuern Sie (Kode ACG8070 - ACG8073)

Um die Heizung zu handhaben und der Magnet las sorgfältig die spezifischen

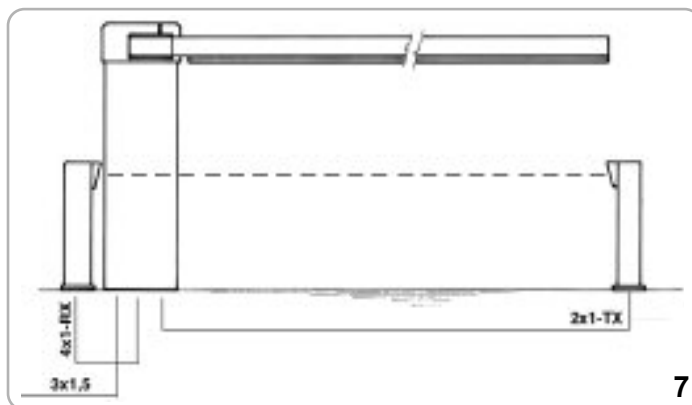

7

Handbücher.

S3 - RESET

Nach jedem Verstellen der Dip-Schalter den Kontakt S3 mindestens eine Sekunde lang überbrücken. (Hierzu kann man einen Schraubendreher verwenden).

LED

L1 (Gelb) - Spannungskontrolleuchte der Steuerspannung (12Vdc)

L2 (Rot) - Kontrolleuchte Speicherung der Zeiten

KLEMMENLEISTE J1

NL1 Spannungsversorgung 230 V 50/60 Hz

STECKVERBINDER J2

Spannungsversorgung über eine Zusatzplatine (Relais-Platine 1 Teile-Nr. ACQ9075) einer zeitgesteuerten Beleuchtung für eine vorwählbare Dauer von 1 Minute bzw. 3 Minuten (max. 40 W).

Versorgt alternativ hierzu eine Zusatzplatine zur Ansteuerung eines

BETRIEBSWEISE FÜR PARKPLÄTZE
DIP4 - ON

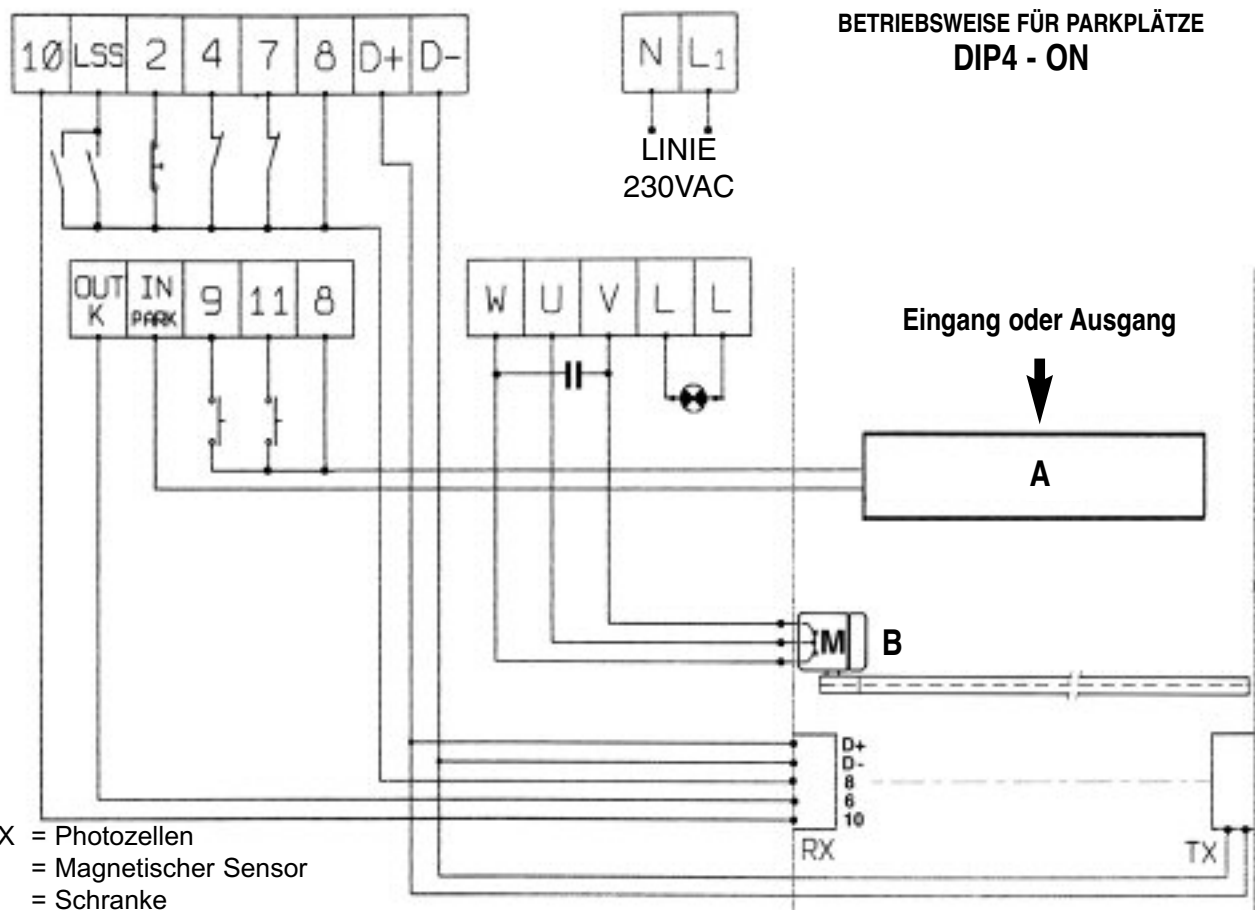

RX-TX = Photozellen
A = Magnetischer Sensor
B = Schranke

VERBINDUNGSPLAN FÜR DIE GLEICHZEITIGE BETÄTIGUNG VON ZWEI SCHRANKEN

EURO-BAR/A

EURO-BAR/B

- R1 normalerweise gespeist
- R2 normalerweise gespeist
- R3 normalerweise nicht gespeist
- R4 normalerweise nicht gespeist
- R5 normalerweise nicht gespeist

Ist Dip 4 auf ON, verbinden Sie die Kontakte R5 mit J7 auf dem Pin von EURO-BAR/A und B (anstatt K in dem Schema).

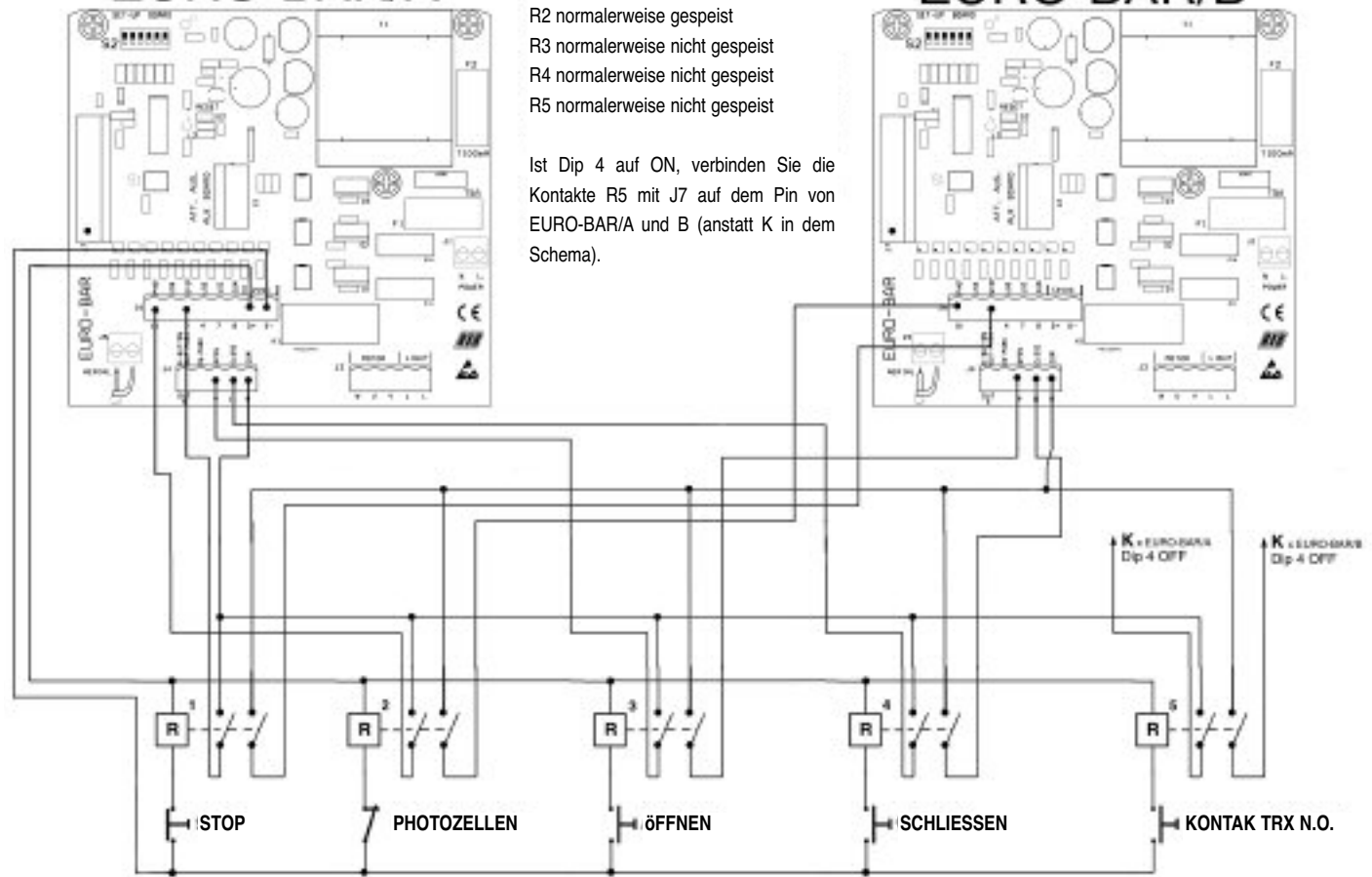

5 DOPPELKONTAKTE - 12Vdc RELAIS

NABE



10

Nabe für Stange Ø 80 mm.

Kode ACG8548

KNICKBAUM



11

L = 3 mt

Kode ACG8223

L = 4 mt

Kode ACG8224

L = 5 mt

Kode ACG8225

ACHTUNG: Es ist obligatorisch, eine Stützpendel oder eine Stützgabel code ACG9130 anzubringen für Baum lang mehr als 4 m.

Nicht mit dem 6 m Baum verwenden!

HÄNGEGITTER



12

L = 2 mt

Kode ACG8290

L = 3 mt

Kode ACG8291

ACHTUNG: Nicht in Wind ausgesetzten Lagen benutzen.

N.B. Es ist obligatorisch, eine Stützpendel ACG8283 oder eine Stützgabel ACG9130 anzubringen. **Nicht mit dem 6 m Baum verwenden!**

SENSOR MIT MAGNETSPULE



13

Sensor mit Magnetspule für die Öffnung mit Kraftfahrzeugen.

Kode ACG9060

PHOTOZELLEN KONTAKTLEISTE IN DER Ø 80 SCHRANKE



14

Nicht mit dem 6 m Baum verwenden!

Kode ACG8610 + ACG7090

STÜTZPENDEL FÜR BAUM Ø 80 U. ACHTECKIGEN BAUM

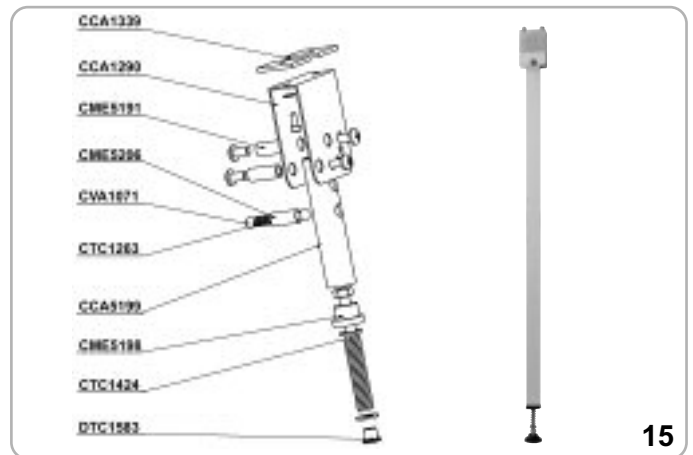

15

Nicht mit dem 6 m Baum verwenden!

Kode ACG8283

ABSTÜTZ TRÄGER



16

Gabelförmiger Abstützträger, nutzbar und gleich für alle Stangen.

Kode ACG9130

SÄULE MIT ELEKTROMAGNETISCHER AB BLOCKUNG



17

Säule mit elektromagnetischer Abblockung mit Karte DEGAUSSER und Transformator. **Nicht mit dem 6 m Baum verwenden!** Kode ACG8073

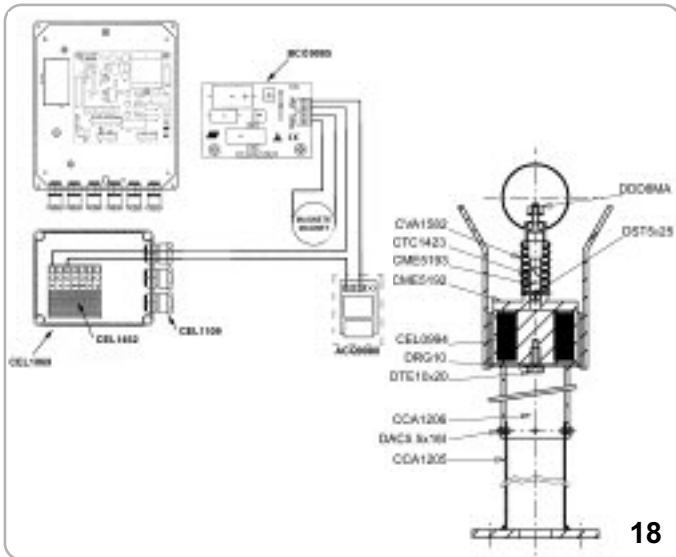

18

KARTE 1 RELÉ

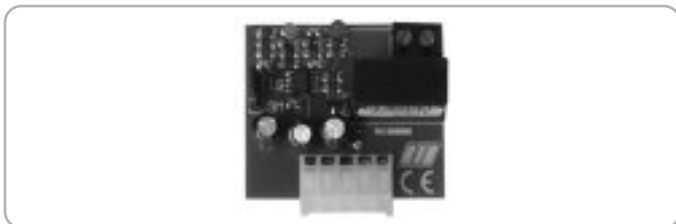

Karte 1 Relé für die Herstellung eines Kontaktes für 1 Sekunde, oder für die Speisung einer Glühbirne 40W max. für 3 Minuten. Kode ACQ9075

HEATER

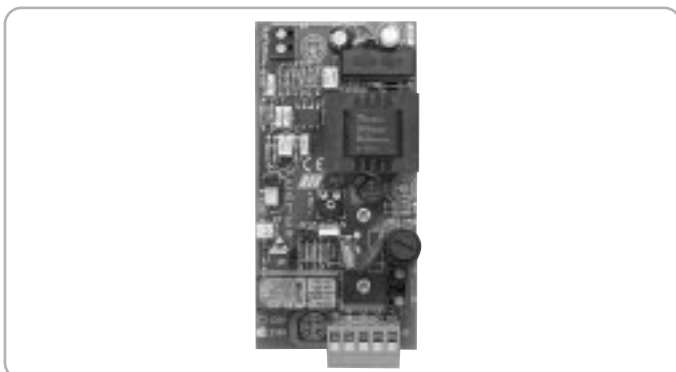

Karte für die Erwärmung des Motors (für immediate Starte bei sehr kalten Temperaturen). Kode ACQ9097

FIXIERPLATTE



Bodenversenkbare Fixierplatte.

Kode ACG8110

FERNSENDER MOON



ACG6082 - MOON 433
ACG7026 - MOON 91

ACG6081 - MOON 433
ACG7025 - MOON 91

SELBSTLERNEND FUNKEMPFÄNGER

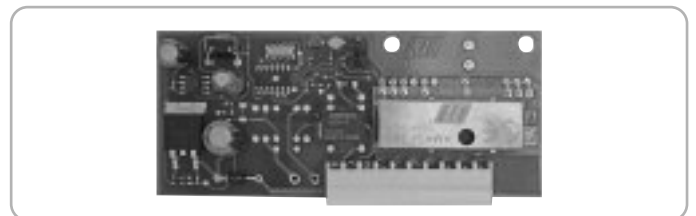

RX91/A Quartz mit Steckkontakt

Kode ACG5005

RX433/A super eterodyne mit Steckkontakt

Kode ACG5055

RX433/A 2CH super eterodyne, 2 Kanäle mit Steckkontakt

Kode ACG5051

FIT SLIM



WANDFOTOZELLEN

Kode ACG8032

FIT SLIM Fotozellen haben Synchronismusfunktion im Wechselstrom Strom und Strecken 20m.

Dank einer Synchronisierereinrichtung sind mehrere sich gegenseitig annähernde Paare möglich.

Bei mehr als 2 Fotozellenpaare (bis 4), den **SENDER SYNCRO TX SLIM SYNCRO**

Kode ACG8029

DISPOSICIÓN DE LA INSTALACIÓN

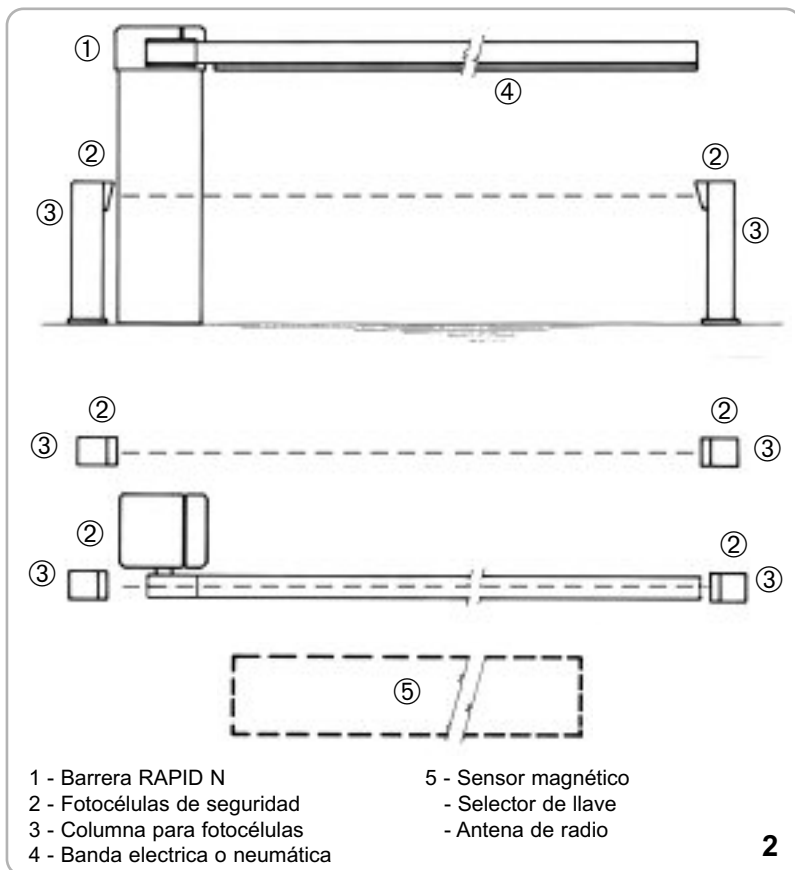
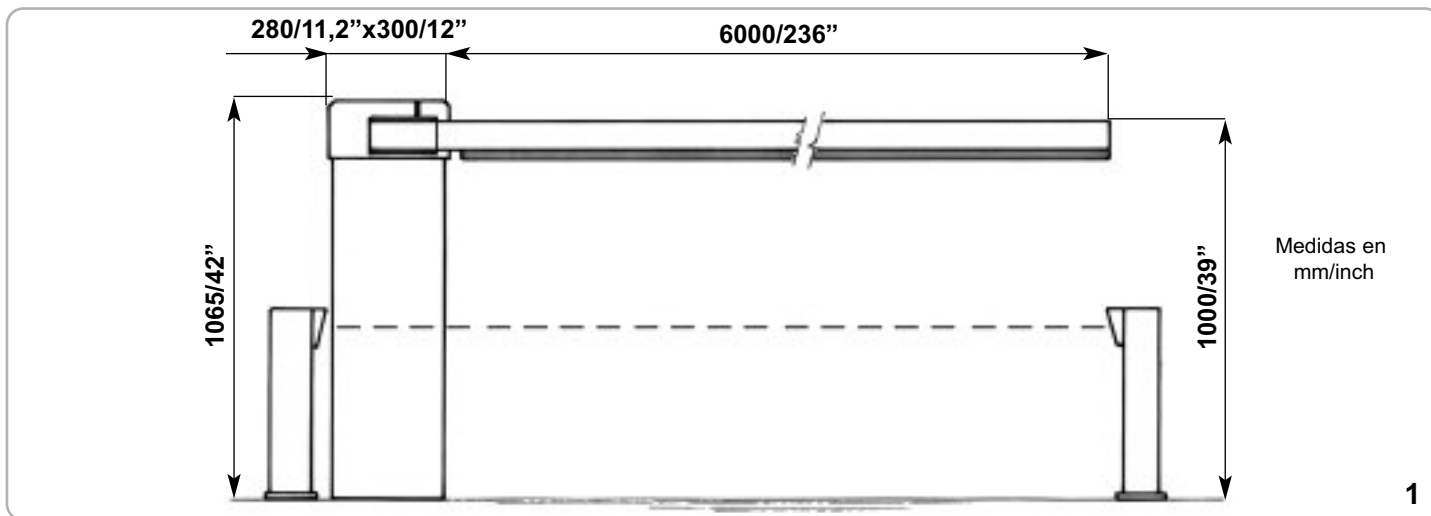

CARACTERÍSTICAS TÉCNICAS

Operador no invertible ambidextro, con central anexa, utilizado para accionar **intensivamente barras de 3 hasta 6 mt.**

La columna está protegida con cataforesis y barnizadura termoendureciente.

La pluma puede ser de una sola pieza o, en caso de haber obstáculos encima de la barrera, articulado. En este caso, especificar la altura del obstáculo desde el suelo (Fig. 11).

La pluma de la barrera viene preparada para la instalación de una banda neumática o fotoeléctrica (Fig. 1 - 14).

N.B. Es obligatorio adecuar las características de la barrera a las normas y leyes vigentes.

CARACTERÍSTICAS TÉCNICAS	RAPID N	
Longitud máxima de la asta	m	6
Tiempo de apertura	s	6
Alimentación y frecuencia CEE	230V~ 50Hz	60Hz
Potencia del motor	W	242 285
Absorción	A	1,07 1,31
Condensador	µF	10 10
Par máx. sobre el eje porta-asta	Nm/lbsm	155/70 141/64
Ciclos normativos	n°	2400 - 6s/2s
Ciclos diarios sugeridos	n°	1500 para hasta 3-4-5 m
Servicio		100%
Ciclos garantizados	n°	1500 para hasta 3-4-5 m
Lubricación		IP MELLANA 100
Peso máx.	kg	62
Temperatura	°C	-10 ÷ +55
Grado de protección	IP	54

Componentes a instalar según la norma EN12453

TIPO DE MANDO	USO DEL CIERRE		
	Personas expertas (fuera de un área pública*)	Personas expertas (área pública)	Uso ilimitado
En presencia de alguien	A	B	
Con impulsos a la vista (Ej. sensor)	C	C	C e D
Con impulsos no a la vista (Ej. telemando)	C	C e D	C e D
Automatico	C e D	C e D	C e D

*un ejemplo típico son los cierres que no dan a la calle.

A: Pulsador de mando en presencia de alguien, (es decir con acción mantenida), como cód. ACG2013.

B: Interruptor de llave en presencia de alguien, como cód. ACG1010.

C: Bandas como cód. ACG3010 y / o otros dispositivos que limitan las fuerzas entre límites de las normas EN 12453 - Appendix A.

D: Focócelulas, como cód. ACG8026.

FIJACIÓN DE RAPID N

Una vez cementada la base en la posición elegida (cód. ACG8110), fijar a ella la barrera RAPID N con las tuercas respectivas, utilizando una llave hexagonal N° 19.

TABLA REGULACIÓN RESORTES PARA PLUMA L = 3 m

TIPO PLUMA	CODIGO	N° - CODIGO RESORTES	TIRO H*
Pluma Ø80	ACG8501+ACG8548	n. 1 ACG8640 + n. 1 ACG8641	13
Pluma Ø80 articulado	ACG8223+ACG8548	n. 2 ACG8640 + n. 1 ACG8641	--**
Pluma Ø80 con soporte	ACG8501+ACG8548+ACG8283	n. 1 ACG8640 + n. 1 ACG8641	25
Pluma Ø80 con banda	ACG8501+ACG8548+ACG7090+ACG8610	n. 1 ACG8640 + n. 1 ACG8641	25
Pluma Ø80 con banda y soporte	ACG8501+ACG8548+ACG7090+ACG8610+ACG8283	n. 2 ACG8641	13
Pluma Ø80 con rastrillo	ACG8501+ACG8548+ACG8291	n. 2 ACG8641	13
Pluma Ø80 con rastrillo y electroiman	ACG8501+ACG8548+ACG8291+ACG8073	n. 1 ACG8641 + n. 1 ACG8642	13
Pluma Ø80 con rastrillo y soporte	ACG8501+ACG8548+ACG8291+ACG8283	n. 2 ACG8641	30
Pluma Ø80 con banda y electroiman	ACG8501+ACG8548+ACG7090+ACG8610+ACG8073	n. 2 ACG8641	30
Pluma Ø80 con electroiman	ACG8501+ACG8548+ACG8073	n. 2 ACG8641	13

TABLA REGULACIÓN RESORTES PARA PLUMA L = 4 m

TIPO PLUMA	CODIGO	N° - CODIGO RESORTES	TIRO H*
Pluma Ø80	ACG8502+ACG8548	n. 1 ACG8640 + n. 2 ACG8641	15
Pluma Ø80 articulado	ACG8224+ACG8548	n. 3 ACG8641	--**
Pluma Ø80 con soporte	ACG8502+ACG8548+ACG8283	n. 3 ACG8641	15
Pluma Ø80 con banda	ACG8502+ACG8548+ACG7090+ACG8610	n. 3 ACG8641	25
Pluma Ø80 con electroiman	ACG8502+ACG8548+ACG8073	n. 3 ACG8641	20
Pluma Ø80 con banda y soporte	ACG8502+ACG8548+ACG7090+ACG8610+ACG8283	n. 2 ACG8641 + n. 1 ACG8642	20
Pluma Ø80 con banda y electroiman	ACG8502+ACG8548+ACG7090+ACG8610+ACG8073	n. 2 ACG8641 + n. 1 ACG8642	25
Pluma Ø80 con rastrillo	ACG8502+ACG8548+ACG8290+ACG8290	n. 1 ACG8641 + n. 2 ACG8642	15
Pluma Ø80 con rastrillo y electroiman	ACG8502+ACG8548+ACG8290+ACG8290+ACG8073	n. 2 ACG8642 + n. 1 ACG8641	20
Pluma Ø80 con rastrillo y soporte	ACG8502+ACG8548+ACG8290+ACG8290+ACG8283	n. 1 ACG8641 + n. 2 ACG8642	15

TABLA REGULACIÓN RESORTES PARA PLUMA L = 5 m

TIPO PLUMA	CODIGO	N° - CODIGO RESORTES	TIRO H*
Pluma Ø80	ACG8503+ACG8548	n. 2 ACG8642 + n. 1 ACG8641	25
Pluma Ø80 articulado	ACG8225+ACG8548	n. 3 ACG8642	--**
Pluma Ø80 con soporte	ACG8503+ACG8548+ACG8283	n. 3 ACG8642	15
Pluma Ø80 con banda	ACG8503+ACG8548+ACG7090+ACG8610	n. 2 ACG8642 + n. 1 ACG8643	20
Pluma Ø80 con electroiman	ACG8503+ACG8548+ACG8073	n. 2 ACG8642 + n. 1 ACG8643	15
Pluma Ø80 con rastrillo	ACG8503+ACG8548+ACG8290+ACG8291	n. 2 ACG8643 + n. 1 ACG8642	17
Pluma Ø80 con rastrillo y electroiman	ACG8503+ACG8548+ACG8290+ACG8291+ACG8073	n. 3 ACG8643	20
Pluma Ø80 con rastrillo y soporte	ACG8503+ACG8548+ACG8290+ACG8291+ACG8283	n. 3 ACG8643	15
Pluma Ø80 con banda y soporte	ACG8503+ACG8548+ACG7090+ACG8610+ACG8283	n. 2 ACG8643 + n. 1 ACG8642	25
Pluma Ø80 con banda y electroiman	ACG8503+ACG8548+ACG7090+ACG8610+ACG8073	n. 3 ACG8643	15

TABLA REGULACIÓN RESORTES PARA PLUMA L = 6 m

TIPO PLUMA	CODIGO	N° - CODIGO RESORTES	TIRO H*
Pluma Ø80	ACG8506+ACG8548	n. 3 ACG8643	15

*(ver fig. 4 a pág. 48)

**Puede variar según la distancia que hay donde el brazo articulado fue dividido

MONTAJE 2 RESORTES DE EQUILIBRIO

El número de muelles necesarios para su equilibrio es indicado en la tabla encima.

La Barrera se suministra como indica la figura A.

- Destornillar las dos tuercas (Fig. B) y quitar el contrapeso inferior (Fig. C);
 - Desbloquear manualmente el operador como se describe en el párrafo "DESBLOQUEO DE EMERGENCIA" (pág. 49).
 - Girar el engranaje de forma que el tornillo logre tocar el cierre de abertura (Fig. H);
 - Insertar los 2 resortes en los tubos laterales (Fig. O);
 - Posicionar el contrapeso inferior de forma tal que la superficie de los 2 elementos de plástico entren en contacto con los resortes laterales (Fig. P);
 - Atornillar la primera tuerca de forma tal que la superficie lisa más grande contacte con el contrapeso (Fig. Q);
- N.B.: ATORNILLAR LA TUERCA COMO INDICA LA TABLA ENCIMA (TIRO H - Fig. 4 a pág. 48).**
- Atornillar la segunda tuerca de forma tal que la superficie lisa más grande logre el contacto con el contrapeso (Fig. R) de forma tal que bloquee las dos tuercas entre si;
 - Proceder con el montaje de la barra según las indicaciones descritas en el párrafo "MONTAJE DE LA BARRA".





MONTAJE 3 RESORTES DE EQUILIBRIO

El número de resortes necesarios para su equilibrio es indicado en la tabla de la página 46.

La Barrera se entregará como indica la figura A.

- 1 - Destornillar las dos tuercas (Fig. B) y quitar el contrapeso inferior (Fig. C).
 - 2 - Quitar las 2 piezas redondas de plástico del tubo central e insertarlos en el resorte (Fig. D y E).
 - 3 - Desbloquear manualmente el operador como se describe en el párrafo "DESBLOQUEO DE EMERGENCIA" (pág. 49).
 - 4 - Voltear el engranaje de forma tal que el tornillo logre tocar el cierre (Fig. F).
 - 5 - Insertar el resorte en el tubo central (Fig. G).
 - 6 - Voltear el engranaje de forma tal que el tornillo logre tocar el cierre de apertura (Fig. H).
 - 7 - Insertar los 2 resortes en los tubos laterales (Fig. I).
 - 8 - Colocar el contrapeso inferior de forma que la superficie de los 2 elementos de plástico logren el contacto con los resortes laterales (Fig. L).
 - 9 - Atornillar la primera tuerca de forma tal que la superficie lisa más grande logre el contacto con el contrapeso (Fig. M).
- N.B.: ATORNILLAR LA TUERCA COMO INDICA LA TABLA EN LA PAGINA 3 (TIRO H - Fig. 4 a pág. 48).**
- 10 - Atornillar la segunda tuerca de forma que la superficie lisa más grande logre el contacto con el contrapeso (Fig. N) de forma tal que bloquee las dos tuercas entre sí.
 - 11 - Proceder con el montaje de la barra según las indicaciones descritas en el párrafo "MONTAJE DE LA BARRA".

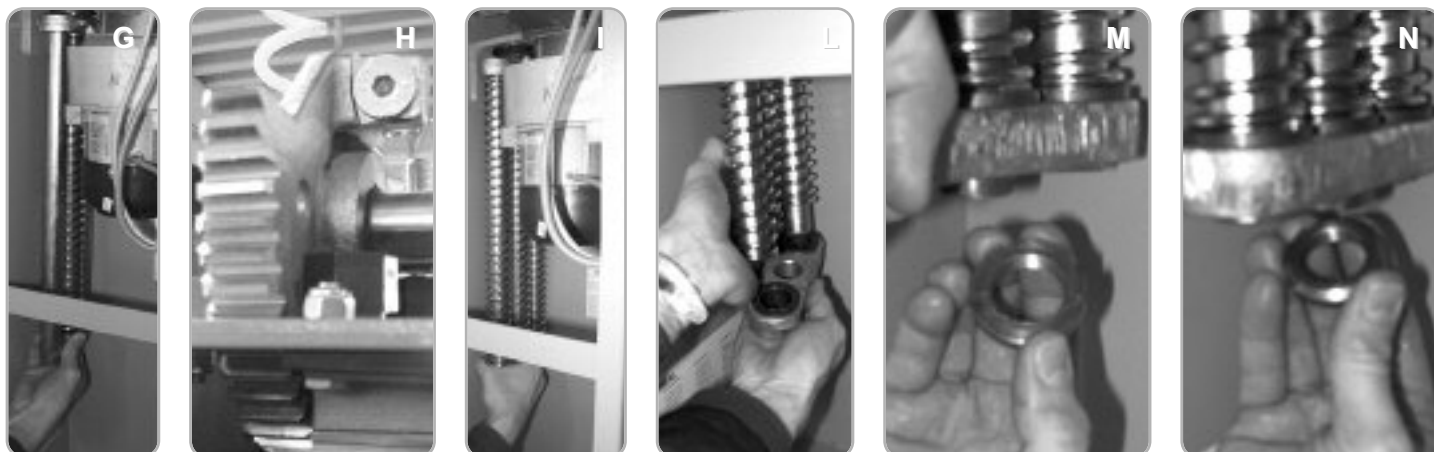
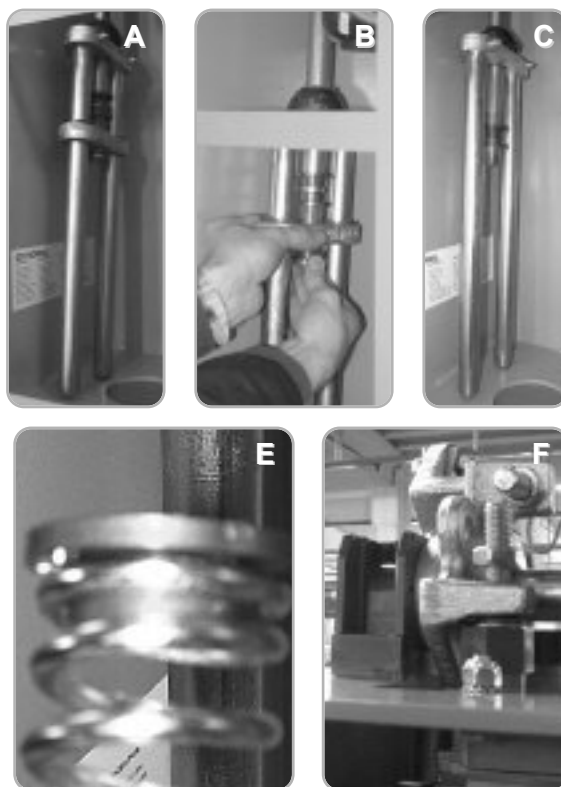

MONTAJE DE LA BARRA

Luego, montar la asta en las tres etapas que se describen a continuación.

- 1 - Ensamblar en el suelo los siguientes componentes: barra y el buje portabarras utilizando los respectivos cuatro tornillos de cabeza cilíndrica con hexágono hueco y una llave Allen n°6 (para comprender mejor los elementos citados ver las Fig. 3 - 10).
- 2 - **La barrera se suministra con el muelle de equilibrio libre, por lo cual la asta con su cubo debe insertarse en el eje porta-asta en posición vertical.**
- 3 - La fijación final de la barra se efectúa por medio del respectivo tornillo de cabeza avellanada con hexágono hueco, utilizando una llave Allen n° 8 y luego se colocan las tapas.

El operador es irreversible, por lo cual no requiere ningún tipo de bloqueo exterior para mantener una eficaz posición de cierre.

REGULACIÓN DE LOS RESORTES DE EQUILIBRIO

Normalmente, la barrera se entrega con los resortes de equilibrio ya regulados.

Si se añade algún peso a la pluma (ej., bandas neumáticas o fotoeléctricas), es necesario volverlo a equilibrar.

Es necesario comprar resortes de equilibrio de tipo y número correspondiente a la parte larga y el modelo de pluma y al tipo y número de accesorios instalados.

Con operador bloqueado, si la pluma pierde su equilibrio, arreglar los resortes según el siguiente esquema:

- 1 - Con el motorreductor bloqueado, elevar eléctricamente la pluma hasta posición vertical.
- 2 - Desconectar la alimentación eléctrica del motor y girar la virola hacia la derecha para aumentar el grado de compresión de los resortes durante el movimiento. Utilizar la segunda tuerca para bloquear la primera.

Para verificar el equilibrio, desbloquear el motorreductor y mover la pluma con la mano; se debe sentir que tiende ligeramente a subir (Fig. 4).

REGULACIÓN FINAL DE CARRERA

Normalmente, la barrera se entrega con los finales de carrera ya regulados para el movimiento ideal de la asta. Si la placa de cementación no está bien nivelada, la asta podría no quedar perfectamente horizontal o vertical, desmereciendo la estética de la instalación. Para evitarlo, es posible modificar la carrera de la asta regulando los finales de carrera mecánicos y eléctricos (Fig. 5).

- 1 - Con la barrera desbloqueada, aflojar las tuercas de fijación (A) mediante una llave hexagonal N° 19 y, con una llave Allen N° 8, aflojar o apretar los tornillos de cabeza avellanada (B) que regulan los finales de carrera mecánicos para delimitar el arco que debe describir la asta.
- 2 - Luego, regular los finales de carrera eléctricos para adecuar el movimiento eléctrico del motor a la nueva carrera de la asta. Mediante una llave Allen N° 3, liberar las dos levas (C) de reglaje de los finales de carrera. Una vez que la asta está en la posición determinada por el tope mecánico, es suficiente girar la leva interesada hasta activar el microinterruptor de final de carrera.
- 3 - Rebloquear las levas.

N.B.: Si, durante el movimiento, no empieza la función de doble velocidad, el problema no se debe al mal funcionamiento del panel de Control.

La falta de doble velocidad es debido a la mala regulación de las patas de los finales de carrera.

En concreto si en la abertura (o en el cierre) el final de carrera eléctrico de la doble velocidad interviene antes de que se haya liberado el final de carrera eléctrico de doble velocidad del lado opuesto, el mando de doble velocidad se ignora. Es suficiente alejar levemente sus patas para reorganizar el funcionamiento.



3

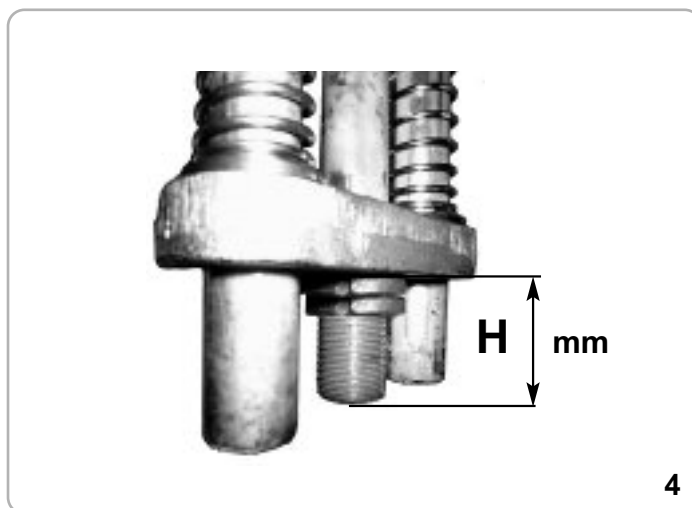

4

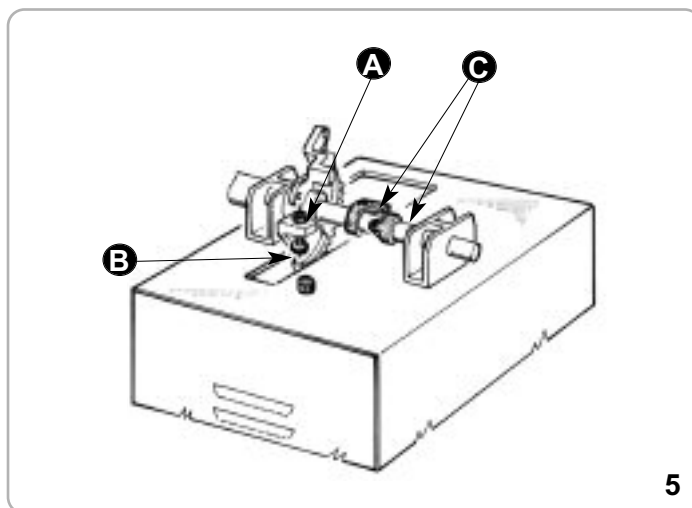

5

DESBLOQUEO DE EMERGENCIA

Antes de efectuar esta operación, desconectar la alimentación eléctrica del motor.

En caso de corte de corriente, para abrir manualmente la barrera se debe desbloquear el electrorreductor.

Para ello se utiliza la llave RIB que se entrega con el equipo, girándola hacia la izquierda hasta el tope (Fig. 6).

De esta manera, la asta de la barrera se desvincula del reductor y se puede mover con la mano.

Cuando se restablece la corriente, girar la llave hacia la derecha hasta que el mecanismo se bloquee firmemente.

MANTENIMIENTO

Debe ser realizado sólo por personal autorizado y tras haber desconectado la tensión eléctrica.

Después de 100.000 maniobras deben comprobarse:

- el balance de la pluma (vea el párrafo "REGULACIÓN DE LOS RESORTES DE EQUILIBRIO");
- la llave y cerradura de liberación (vea el párrafo "DESBLOQUEO DE EMERGENCIA");
- soporte de la pluma (vea el párrafo "MONTAJE DE LA BARRA");
- desgaste general del motor y la regulación final de carrera (vea el párrafo "REGULACIÓN FINAL DE CARRERA");
- engrasar los rodamientos del motor y muelles.

El mantenimiento descrito es vital para la operación corregida del producto en el tiempo.

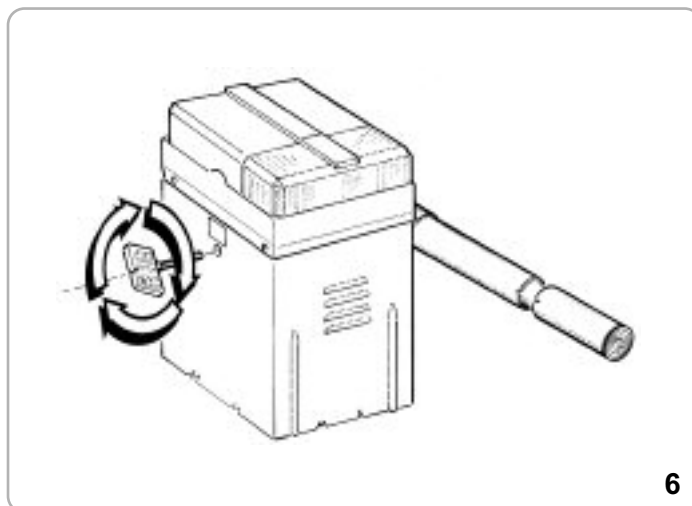

6

CONEXIONES ELÉCTRICAS

panel electrónico EUROBAR

FUNCIONES DISPONIBLES EN EL PANEL DE CONTROL EUROBAR (VRS.05 o sup.) INCLUIDO

- Funcionamiento automático
- Funcionamiento paso - paso
- Funcionamiento modalidad Aparcamiento
- Exclusión cierre automático
- Auto test del micro-procesador de entradas de elementos de seguridad
- Activación tiempo pre-parpadeo o preaviso
- Activación de la luz que indica puerta abierta
- Led que señala el estado del panel de control
- Velocidad lenta en aproximación
- Gestión electro-magnética
- Posibilidad de exclusión de fotocélulas en abertura
- Panel de control para el encendido de la luz de cortesía

S2 - MICROINTERRUPTORES PARA EL AJUSTE DE LA CENTRAL

Dip 1 - A disposición para futura implementación.

Dip 2 - Luz de aviso

ON - salida fija

OFF - salida luz de aviso - producción estándar

Dip 3 - Fotocélulas

ON - interrumpen en abertura y en cierre

OFF - interrumpen solo al cierre - producción estándar

Dip 4 - Tipo de funcionamiento

ON - Funcionamiento dedicado al parking (PARK).

OFF - Funcionamiento normal - producción estándar

Dip 5 - Tiempo de espera de cierre automático (max. 5 min).

ON - Habilitado

OFF - Inhabilitado - producción estándar

Dip 6

ON - Gestión tarjeta Calefactor (Heater Eurobar v.07) cód. ACQ9097

OFF - Gestión Imán (cód. ACG8070 - ACG8073)

Para la gestión de tarjeta Calefactor e Imán atenerse a los respectivos

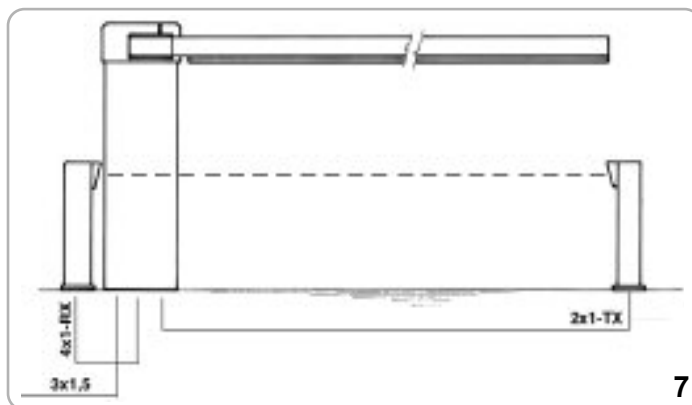

7

manuales para el uso.

S3 - RESET

Cada vez que se cambia una posición del Dip, puntear el S3 durante al menos un segundo o el cuadro no aceptará los nuevos ajustes (se puede hacer usando un destornillador).

LED

L1 - (Amarillo) - Indica tensión secundaria (12Vdc).

L2 - (Rojo) - Indica ajustes de tiempo.

TERMINAL J1

NL₁ - Alimentación 230V 50/60 Hz.

CONECTOR J2

Alimenta mediante una tarjeta opcional (tarjeta relee cod. ACQ9075) una lámpara de cortesía durante un tiempo ajustable de 1 seg. hasta 3 min. (40 W máximo).

Alternativamente alimenta una tarjeta opcional para la gestión de un electroimán (suministrado con una columna con electroimán; cod. ACG8070. Para información referente a las tarjetas auxiliares, pida instrucciones de instalación específicas.

TERMINAL J3

- L/L - Salida de alimentación de la luz de aviso electrónica 230 Vac.
- U - Común motor
- V/W - Inverter del motor

TERMINAL J4

K-OUT - Contacto (NA) en funcionamiento normal (Fig. 8) está operativo como impulso sinusoidal (actúa ABRIR-PARAR-CERRAR-PARAR...); en modo PARK (Fig 9) permite el cierre un segundo después del paso del vehículo.

IN-PARK - Contacto NA; en modo Park, si se conecta a un sensor magnético o fotocélula, indica la presencia de un vehículo mientras se acerca.

- 9 - Botón Abrir (NA).
- 11 - Botón Cerrar (NA).
- 8 - Contacto común.

TERMINAL J5

Terminales para la conexión de cable de antena coaxial (tipo RG58-52).

Precaución: Asegúrese de que la tierra no toca el hilo central del cable porque podrá restringir el alcance de los emisores.

TERMINAL J6

- 10 - Contacto de fotocélulas y bandas (NC)
- LSS - Contacto para fin de carrera que permite la deceleración del motor al abrir y cerrar (NA)
- 2 - Botón PARAR (NC)
- 4 - Contacto final de carrera para parar abertura (NC)
- 7 - Contacto final de carrera para parar el cierre (NC)
- 8 - Contacto común
- D+/D- - Alimentación **12Vdc** para fotocélulas (**Atención, ajústelas a este voltaje**).

CONECTOR J7

Conector para receptores de radio (**alimentación 12Vdc**).

AJUSTES DE TIEMPO

Debe realizarse con la barra cerrada y el final de carrera de cierre presionado.

NOTA: Los elementos de seguridad están activos mientras se cierra y por ello la programación de tiempo debe realizarse sin tránsito de vehículos.

Si hubiera tránsito, la barrera se para y debe cerrarse otra vez y deberá repetirse todo el proceso.

Si un elemento de seguridad se conecta durante el cierre, la programación no necesita repetirse ya que los tiempos ya han sido memorizados y la barrera invertirá la dirección al abrir y cerrará con el comando adecuado.

La barrera es normalmente suministrada con tiempos pre-grabados. Sin embargo, el tiempo de espera antes del cierre automático está ajustado sólo a unos segundos.

Para modificar este tiempo, proceda así:

- 1 - Use el desbloqueo manual para cerrar la barrera y asegúrese de que el límite de final de carrera está presionado; bloquee la barrera apretando el mecanismo de bloqueo.
- 2 - Pulse brevemente S1; el led L2 (rojo) se ilumina
- 3 - Pulse brevemente S1; la barrera abre y para cuando llega al final de carrera (el led 2 permanece encendido).
- 4 - Espere el tiempo de pausa antes del cierre automático (max. 5 min). El led 2 permanece encendido hasta que se activa el cierre automático.
- 5 - Presione S1 (el led 2 se apaga) para ajustar el tiempo de espera. La barrera se cierra y se para cuando llega al final de carrera.

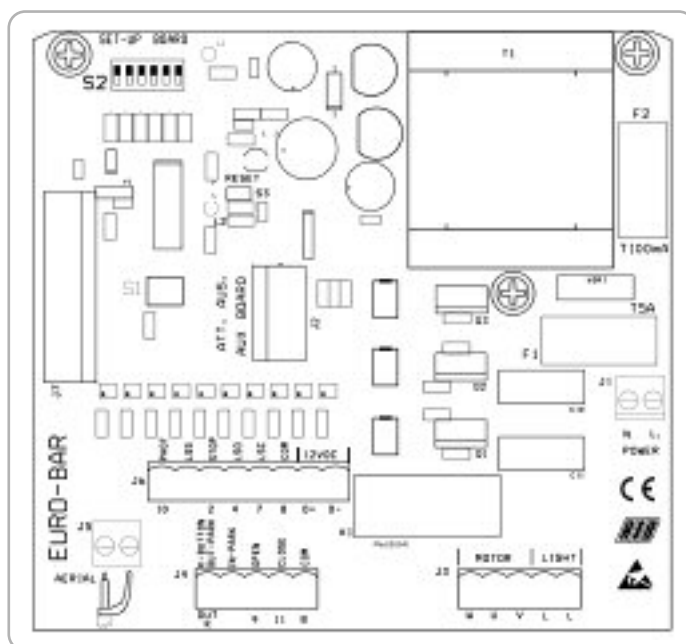

NOTA: El tiempo de espera antes del cierre automático sólo puede ajustarse con "DIP 5 ON".

ESQUEMA DE FUNCIONAMIENTO MODO PARK (Dip 4 ON - Fig. 9)

La entrada IN-PARK (NA) debe ser conectada a un sensor magnético instalado cerca de la barrera para indicar la presencia de un vehículo que se acerca (Si esta función no se requiere, une los terminales 8 y IN-PARK).

La entrada K-OUT PARK debe conectarse al contacto (NA) de las fotocélulas situadas en la línea de tránsito de vehículos para permitir el cierre tras el paso del vehículo. La entrada K-OUT PARK no puede ser usada como comando automático de tipo PASO-PASO.

La entrada 10 (NC) debe ser conectada a un elemento de seguridad (fotocélula o burlete) para garantizar la protección durante el cierre.

MODO DE FUNCIONAMIENTO PARK.

Cuando un vehículo es posicionado en el lazo magnético, la abertura puede ser activada usando un pulsador o un emisor; la barrera permanece abierta hasta que el vehículo pase la línea de fotocélulas.

El cierre se activa 1 segundo después del paso (fotocélulas libres) y está protegido por fotocélulas o burletes. Esta última comandará la inversión de la pluma en abertura aún cuando el vehículo permanezca en el radio de activación del burlete de seguridad.

NOTA: Si "Dip 4 ON" y "Dip 3 ON", Dip 3 es automáticamente considerado OFF. ATENCIÓN: el tiempo de espera antes del cierre automático está conectado solo si "Dip 5 ON". **Si el vehículo permanece demasiado tiempo en el sensor magnético sin tránsito (con las fotocélulas libres) la barrera cerrará después del tiempo de espera.**

FUNCIONAMIENTO DE LOS ACCESORIOS DE COMANDO

ABERTURA CON BLOQUEO DE FUNCIONES MEDIANTE INTERRUPTOR O RELOJ

Esta función puede ser útil en horas punta, cuando el tráfico es lento, (por ejemplo en horas de entrada/salida de trabajadores, emergencias en zonas residenciales, o en áreas de parking).

MODO DE APLICACIÓN

Conectando un interruptor y/o un temporizador horario/diario (a un botón NA entre 8 y 9), puedes abrir la pluma y mantenerla abierta mientras el interruptor esté activado o el reloj activo. Cuando la barrera está abierta, todas las funciones de operación se desactivan.

Si se selecciona el cierre automático (Dip 5 en modo ON) la pluma se cierra automáticamente cuando se libera el interruptor o a la hora pre-establecida; si no, necesitas dar un nuevo comando.

BOTÓN DE UN IMPULSO (Dip 4 en modo OFF)

para conectarse con los terminales 8 y K del cuadro (opera estos comandos: ABRIR-PARAR-CERRAR-PARAR-...)

SELECTORES Y PULSADORES

Si 2 ó más pulsadores han sido cableados, conecte el comando de abertura y cierre en paralelo (8-9 y 8-11) y los contactos de parada en serie (8-2). Cualquier selector se podrá conectar entre los terminales 8-9 y 8-11. Si no se requiere un botón de parada, conecte las terminales mediante un puente 8-2.

TRANSMISORES RADIO

Opera la abertura de la barrera cuando está cerrada. Durante la abertura, el transmisor no da órdenes, hasta que llega al final de carrera. Cuando la pluma está abriéndose, ordena su cierre. Si aprieta el transmisor mientras se cierra la pluma, la barrera invierte su movimiento.

FUNCIONAMIENTO DE LOS ACCESORIOS DE SEGURIDAD

FOTOCÉLULAS (ajustadas a 12 Vdc)

Las fotocélulas pueden interrumpir el funcionamiento al abrir y al cerrar. "Dip 3 en modo ON" (comenzando el movimiento otra vez al finalizar la interposición). Si comandas la barrera estando las fotocélulas detectando algo, la luz no emitirá señal y la barrera no se moverá. Si las fotocélulas se obstruyen con la barrera abriendo se reajustarán su tiempo de espera de nuevo antes de que opere el cierre automático (si Dip 5 está siendo o será operado).

BANDAS DE SEGURIDAD ELÉCTRICOS O NEUMÁTICOS

Conecte las bandas a los terminales 8-10. Cuando son operadas, el movimiento se invierte.

CONEXIÓN 12 Vdc DEL LED DE LUZ DE EMERGENCIA (PARA SEÑALIZAR QUE LA BARRERA ESTÁ MAL POSICIONADA)

Conecte la luz de emergencia a los terminales D- y 7 (max 6 W). La señal se produce cuando la barrera está abierta, parcialmente abierta o, en cualquier caso, no totalmente cerrada.

LUZ INTERMITENTE 230V 40W

Si desea que la luz comience 3 segundos antes que el motor, coloque "Dip 6 en modo ON".

ESPECIFICACIONES TÉCNICAS

Humedad	95% sin condensación
Tensión de alimentación	230 Vac (±10%)
Frecuencia	50/60 Hz
Micro-interrupciones de red	20 ms
Potencia salida moto	736 W
Carga max. salida luz emergencia	40 W - 250 Vac cosφ=1
Absorción max de cuadro (accesorios excluidos)	30 mA
Corriente disponible en terminales D+D-	0,8 +-15% - 12 Vdc
Protección	IP54
Peso	0,8 Kg
Dimensiones	14,7x6x18cm

SEGURIDAD ELÉCTRICA

En esta barrera, los finales de carrera, motor, luz de emergencia están ya conectados al cuadro electrónico. Sólo la botonera, fotocélulas y por supuesto la tensión necesitan cablearse.

Las personas y cosas deben protegerse contra accidentes causados por órdenes no intencionadas: para ello debe instalar al menos un par de fotocélulas o un sensor bajo la pluma de la barrera (Fig. 1 - 13). Para prevenir actos vandálicos, puede adquirir una "columna con electroimán", que bloquea la pluma cuando está cerrada (Fig. 17). Para información sobre sus conexiones, refiérase a las instrucciones específicas.

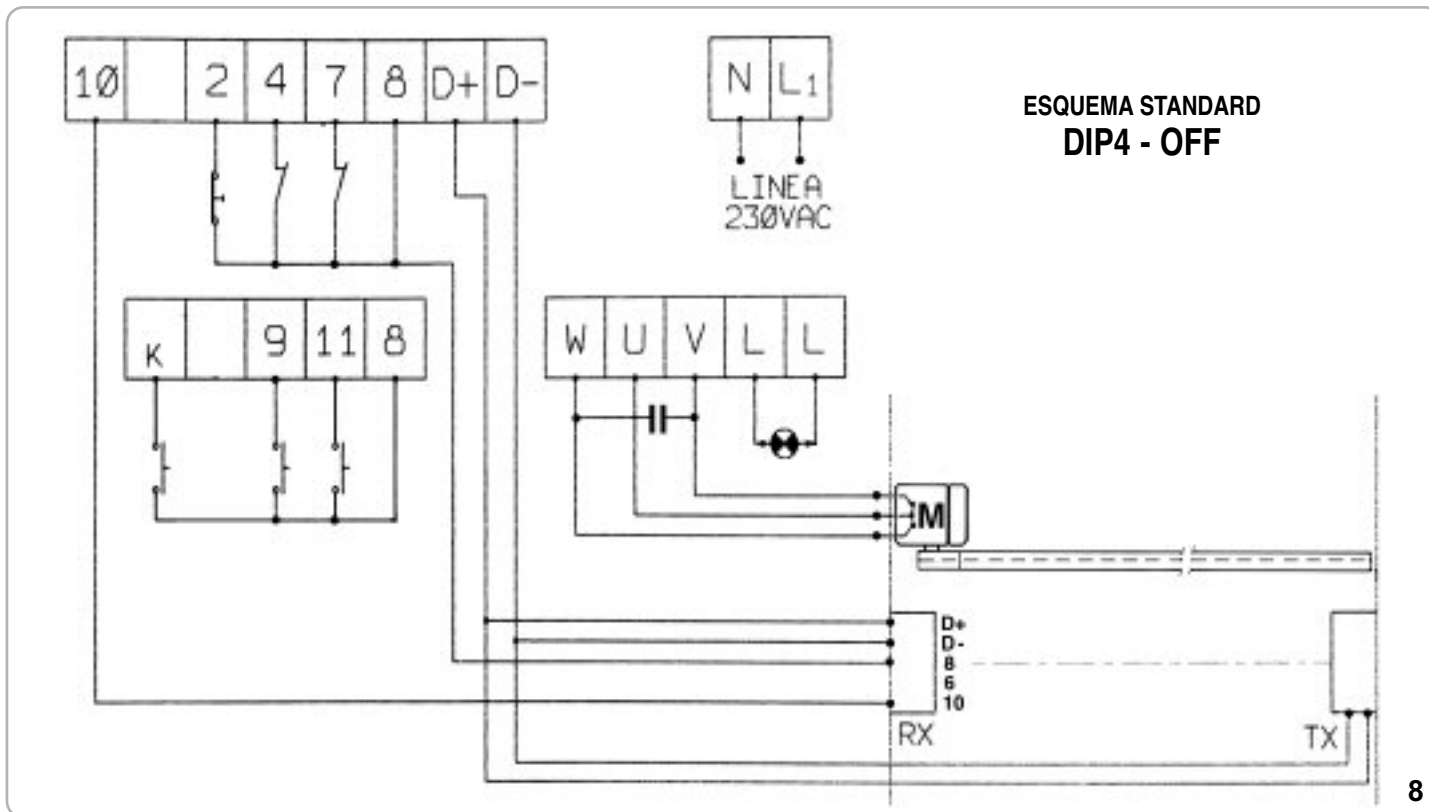

**ESQUEMA PARA LOS LIGARES DE ESTACIONAMENTO
DIP4 - ON**

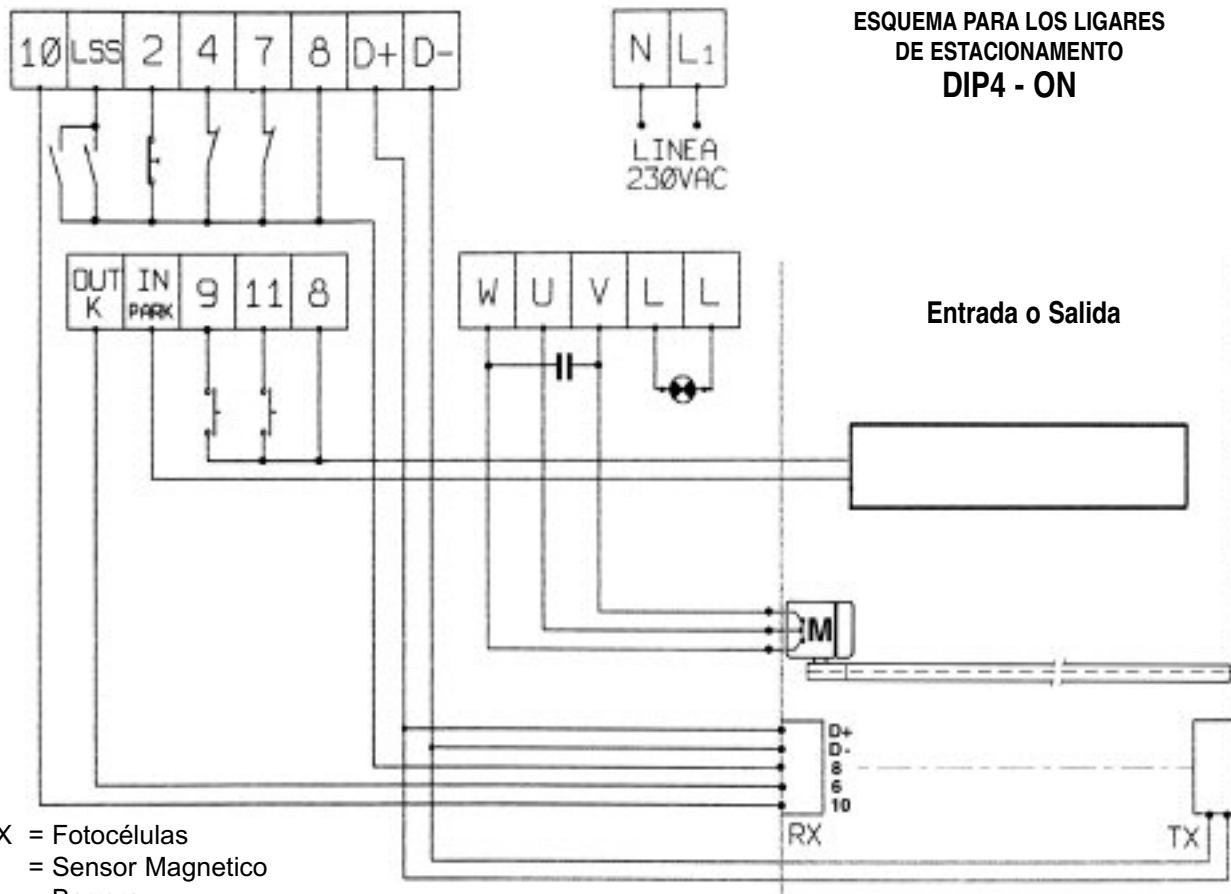

RX-TX = Fococélulas
 A = Sensor Magnetico
 B = Barrera

ESQUEMA DE CONEXIÓN PARA EL MANDO SIMULTÁNEO DE DOS BARRERAS

EURO-BAR/A

R1 normalmente activo
 R2 normalmente activo
 R3 normalmente inactivo
 R4 normalmente inactivo
 R5 normalmente inactivo

Si el DIP 4 está ON, conectar los contactos de R5 a J7 en el pin 1 de los cuadros EUROBAR-A y B (en lugar de K, como aparece en el esquema)

EURO-BAR/B

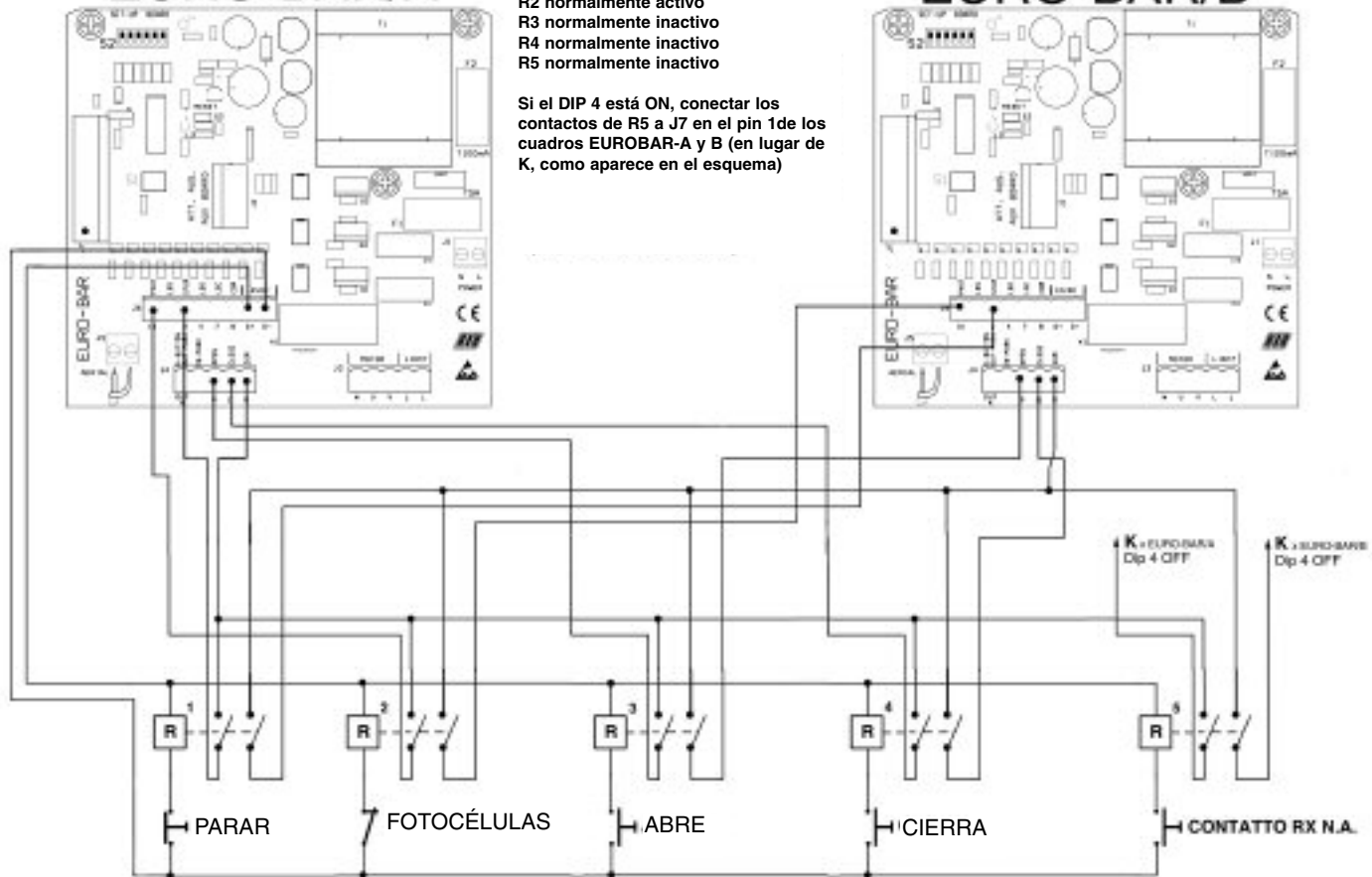

5 Relé de doble contacto 12Vdc

CUBO

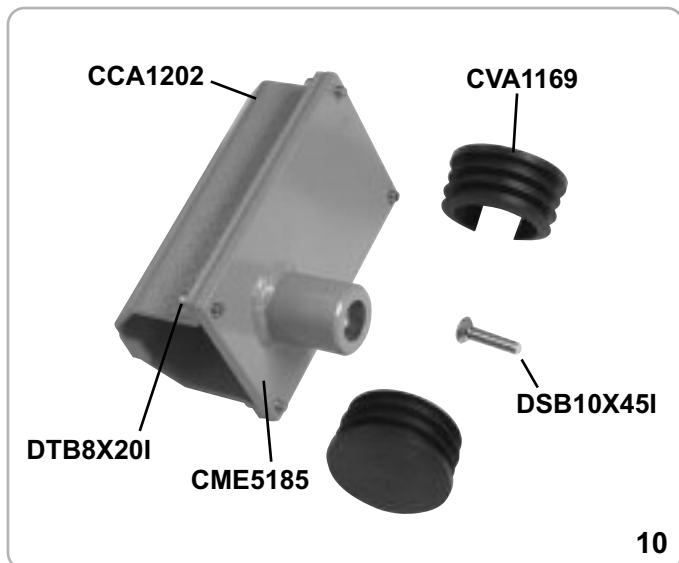

10

Cubo para barra Ø 80 mm.

cód. ACG8548

PLUMA ARTICULADA



11

L = 3 mt

cód. ACG8223

L = 4 mt

cód. ACG8224

L = 5 mt

cód. ACG8225

ATENCIÓN: Es obligatorio instalar un soporte o una columna de soporte cód. ACG9130 para plumas más largas de 4 mt.

No utilizar con pluma de 6 m!

RASTRILLO



12

L = 2 mt

cód. ACG8290

L = 3 mt

cód. ACG8291

CUIDADO: No utilizar en la zona ventosa

N.B. Es obligatorio instalar un soporte ACG8283 o una columna de soporte ACG9130. **No utilizar con pluma de 6 m!**

SENSOR DE ESPIRA MAGNÉTICA



13

Sensor de espira magnética para abertura con vehículos.

cód. ACG9060

BANDA CON FOTOCELULAS SOBRE PLUMA CON PERFIL Ø 80



14

No utilizar con pluma de 6 m!

cód. ACG8610 + ACG7090

VARILLA PÉNDULO PARA PLUMA Ø 80

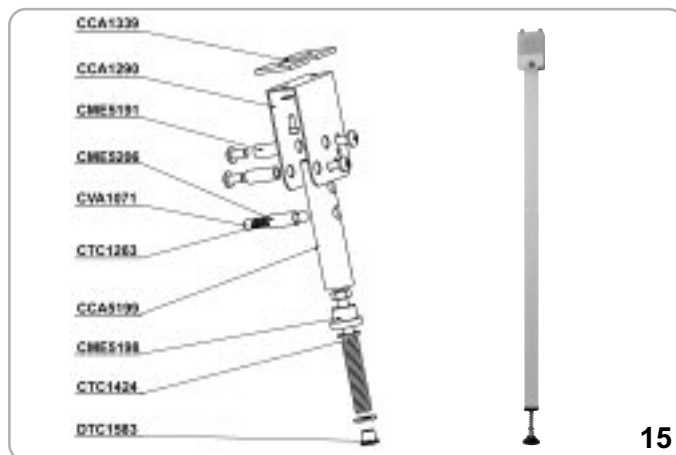

15

No utilizar con pluma de 6 m!

cód. ACG8283

VARILLA DE SOPORTE

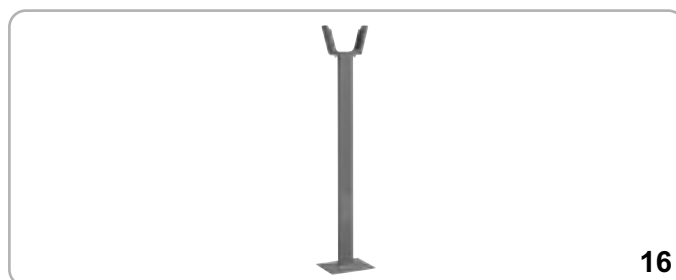

16

Varilla de soporte a horquilla compatible con todas las barras.

cód. ACG9130

COLUMNA CON BLOQUEO ELECTROMAGNÉTICO



17

Columna con bloqueo electromagnético con tarjeta DEGAUSSER y transformador. **No utilizar con pluma de 6 m!** cód. ACG8073

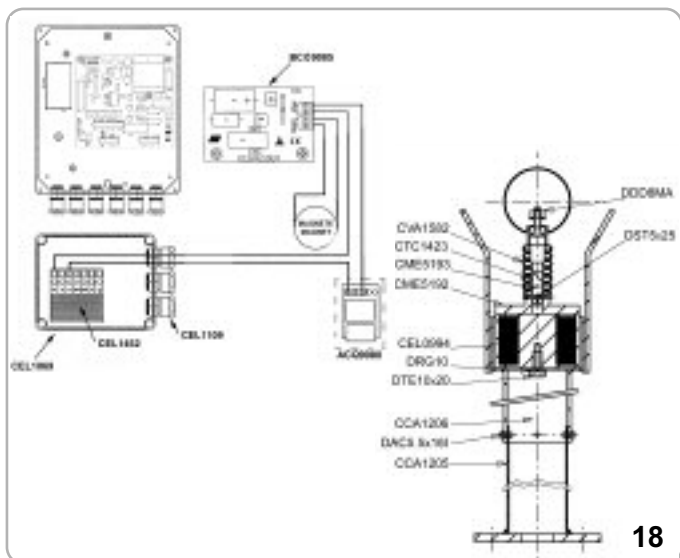

18

TARJETA 1 RELÉ

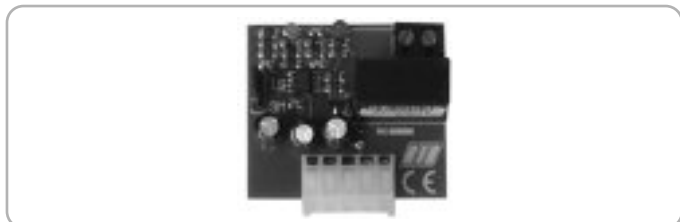

Tarjeta 1 relé para obtener un contacto por 1 segundo o para alimentar por 3 minutos una lámpara de 40W máx. cód. ACQ9075

HEATER

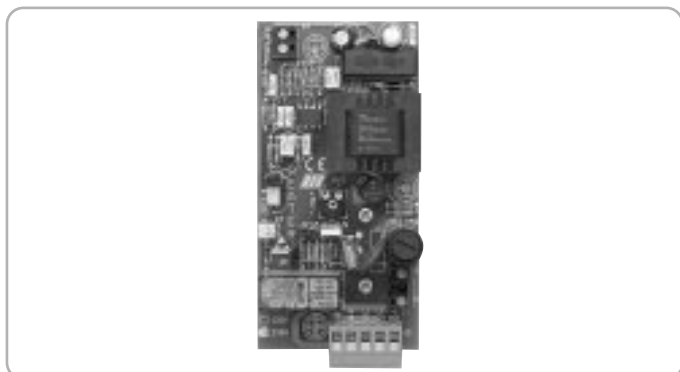

Tarjeta calentamiento del motor (para arranques inmediatos con temperaturas rígidas). cód. ACQ9097

PLANCHA DE FIJACIÓN



Plancha de fijación que se debe enterrar.

cód. ACG8110

TELEMANDO MOON



ACG6082 - MOON 433
ACG7026 - MOON 91

ACG6081 - MOON 433
ACG7025 - MOON 91

RADIO RECEPTOR CON AUTO APRENDIZAJE

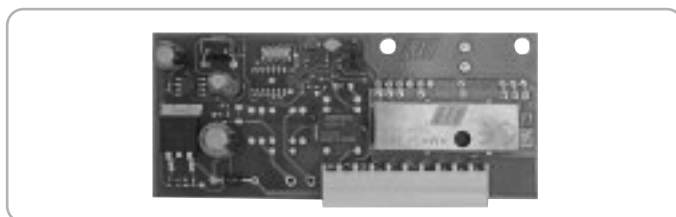

RX91/A de cuarzo con enchufe

cód. ACG5005

RX433/A superheterodina enchufable

cód. ACG5055

RX433/A 2CH superheterodina bi canal enchufable

cód. ACG5051

FIT SLIM



FOTOCÉLULAS PARA PARED

cód. ACG8032

Las fotocélulas FIT SLIM tienen una función de sincronización en corriente alterna y portada de 20 metros.

Pueden ser aplicadas más parejas de fotocélulas cercanas gracias al circuito de sincronización.

Añadir el **TRANSMISOR TX SLIM SYNCRO**

cód. ACG8029

para sincronizar hasta 4 parejas de fotocélulas.

NOTES



automatismi per cancelli
automatic entry systems

R.I.B. S.r.l.
25014 Castenedolo - Brescia - Italy
Via Matteotti, 162
Telefono ++39.030.2135811
Fax ++39.030.21358279 - 21358278
http://www.ribind.it - email: ribind@ribind.it



**DICHIARAZIONE DI CONFORMITÀ - DECLARATION OF COMPLIANCE
DÉCLARATION DE CONFORMITÉ - ÜBEREINSTIMMUGSERKLÄRUNG
DECLARACIÓN DE CONFORMIDAD**

Dichiaro sotto la nostra responsabilità che l'operatore RAPID N è conforme alle seguenti norme e Direttive:

L'opérateur RAPID N se conforme aux normes suivantes:

We declare under our responsibility that RAPID N operator is conform to the following standards:

Wir erklären das der RAPID N den folgenden EN-Normen entspricht:

Declaramos, bajo nuestra responsabilidad que el operador RAPID N es conforme a la siguientes normas y disposiciones:

EN 12604	2000	EN 60335-1	2002	EN 61000-6-2	1999
EN 12605	2000	EN 61000-3-2	2000	EN 61000-6-3	2001
EN 55014-1	2000	EN 61000-3-3	1995	EN 61000-6-4	2001
Inoltre permette EN 55014-2	1997	EN 61000-6-1	2001		

un'installazione a Norme - Permit, en plus, une installation selon les normes suivantes

You can also install according to the following rules - Desweiteren genehmigt es eine Installation der folgenden Normen

Además permite una instalación según las Normas:

EN 292 - EN12453	2000	EN 12445	2002	EN 13241-1	2003
------------------	------	----------	------	------------	------

Come richiesto dalle seguenti Direttive: - Comme demandé par les suivantes Directives:

As requested by the following Directives: - Gemäß den folgenden Richtlinien:

Tal y como requerido por las siguientes Disposiciones:

89/106/EEC	73/23/EEC	92/31/EC
93/68/EEC	89/336/EEC	1999/5/CE

Il presente prodotto non può funzionare in modo indipendente ed è destinato ad essere incorporato in un impianto costituito da ulteriori elementi. Rientra perciò nell'Art. 6 paragrafo 2 della Direttiva **2006/42/CE (Macchine)** e successive modifiche, per cui segnaliamo il divieto di messa in servizio prima che l'impianto sia stato dichiarato conforme alle disposizioni della Direttiva.

Le présent dispositif ne peut fonctionner de manière indépendante, étant prévu pour être intégré à une installation constituée d'autres éléments. Aussi rentre-t-il dans le champ d'application de l'art. 6, paragraphe 2 de la **Directive machines 2006/42/CEE** et de ses modifications successives. Sa mise en service est interdite avant que l'installation ait été déclarée conforme aux dispositions prévues par la Directive.

This product can not work alone and was designed to be fitted into a system made up of various other elements. Hence, it falls within Article 6, Paragraph 2 of the **EC-Directive 2006/42 (Machines)** and following modifications, to which respect we point out the ban on its putting into service before being found compliant with what is provided by the Directive.

Dieses Produkt kann nicht allein funktionieren und wurde konstruiert, um in einen von anderen Bestandteilen zusammengesetzten System eingebaut zu werden. Das Produkt fällt deswegen unter Artikel 6, Paragraph 2 der **EWG-Richtlinie 2006/42 (Maschinen)** und folgenden.

Este producto no puede funcionar de manera independiente y se tiene que incorporar en una instalación compuesta por otros elementos. Está incluido por lo tanto en el Art. 6 párrafo 2 de la **Disposición 2006/42/CEE (Maquinaria)** y sus siguientes modificaciones, por lo cual destacamos que está prohibido poner la instalación en marcha antes de que esté declarada conforme a la citada Disposición.

Legal Representative

(Basilio Corra, Giuseppe)

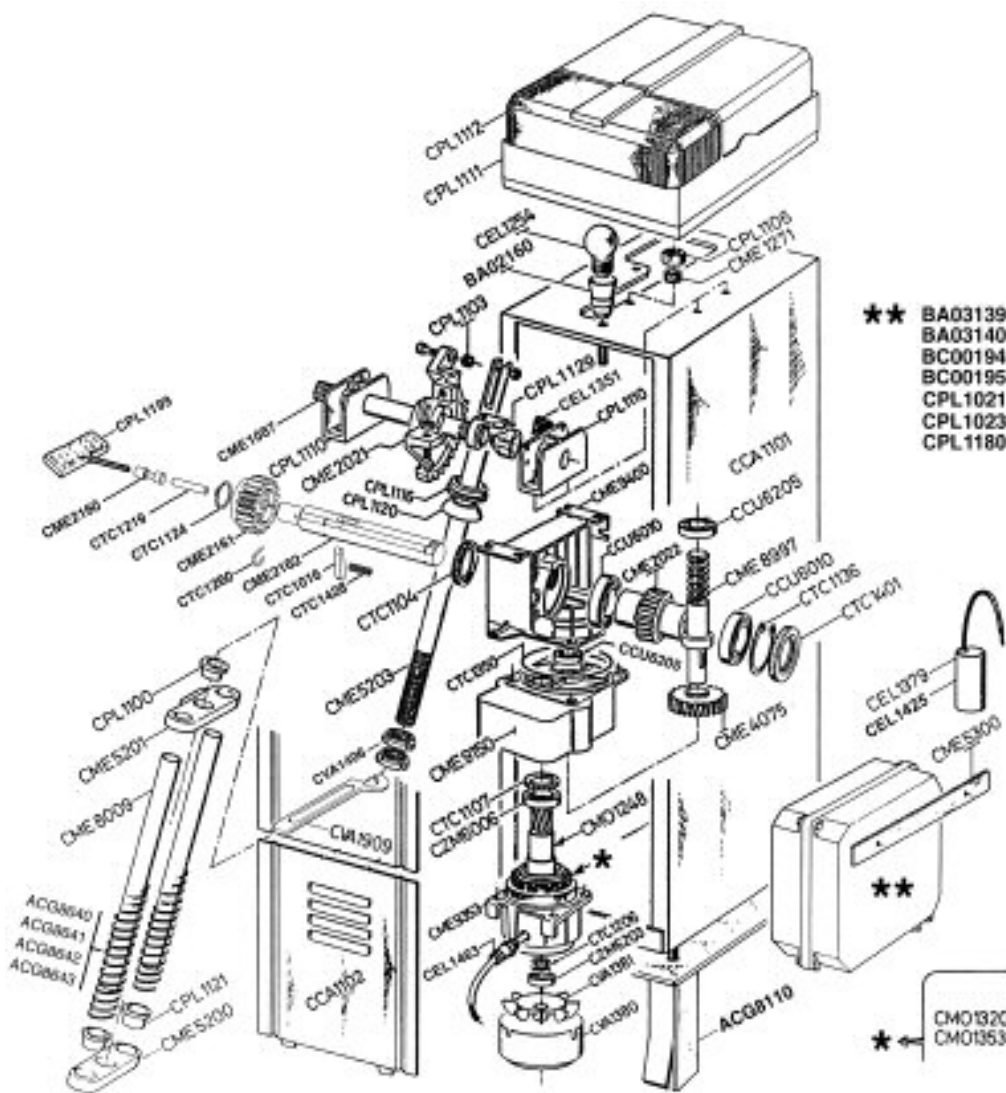

Codice	Denominazione Particolare
CME1087	Albero di traino
CME1271	Paracolpi per asta
CME2021	Corona con fermi
CME2022	Corona con mozzi Z=38
CME2160	Grano di sblocco
CME2161	Ingranaggio folle
CME2162	Albero quadro
CME5185	Mozzo porta asta
CME5200	Bilanciere inferiore
CME5201	Bilanciere superiore
CME5203	Tirante filettato
CME5300	Piatto p/quadro elettrico
CME8009	Tubo guida-molla
CME9353	Cappello
CME9400	Carcassa
CMO1320	Statore 230/50-60Hz monofase
CMO1353	Statore 120/60Hz monofase
CMO1248	Rotore con albero
CPL1021	Semiscatola
CPL1023	Guarnizione in PVC
CPL1100	Bussola D=25
CPL1103	Distanziale
CPL1106	Tampone fermo meccanico
CPL1110	Supportino
CPL1111	Carter
CPL1112	Cappello lampeggiatore
CPL1116	Bussolina
CPL1118	Distanziale guida molla
CPL1120	Snodo sferico
CPL1121	Bussola
CPL1129	Camme fincorsa
CPL1180	Semiscatola forata
CPL1199	Chiave di sblocco
CTC1016	Chiavetta 8x7x40
CTC1104	Paraolio 50x72x10
CTC1107	Paraolio 25x47x7
CTC1124	Seeger E28
CTC1136	Seeger I80
CTC1206	Molla a tazza 17,3x27,7x0,4
CTC1219	Spina cilindrica 8x45 non temp.
CTC1260	Molla fermo
CTC1401	Paraolio 50x80x8
CTC1428	Molla di sblocco
CVA1069	Tubetto fermalampada
CVA1293	Adesivo sblocco K5
CVA1380	Coprivite motore
CVA1381	Ventola motore
CVA1406	Ghiera KM5
CVA1909	Chiave a settore
CZM6203	Cuscinetto x rotore 6203ZZ
ACG8110	Piastra da cementare
ACG8640	Molle di bilanciamento Ø=4
ACG8641	Molle di bilanciamento Ø=4,5
ACG8642	Molle di bilanciamento Ø=5
ACG8643	Molle di bilanciamento Ø=5,5
BA02160	Portalampada
BA03034	Gruppo fincorsa
BA03139	Gruppo EURO-BAR 120-60
BA03140	Gruppo EURO-BAR 230-50/60
BC00194	Scheda EURO-BAR 230-50/60
BC00195	Scheda EURO-BAR 120-60
CCA1101	Carcassa colonna
CCA1102	Pannello anteriore
CZM6006	Cuscinetto motore 6006 ZZ
CCU6010	Cuscinetto 6010
CEL1254	Lampada 40W
CEL1351	Microswitch a rotella
CEL1379	Condensatore 25µF 450V per RAPID N 120/60
CEL1425	Condensatore 10µF
CEL1463	Blocca Cavo SR6P3-4

RAPID N



MADE IN ITALY

Questo prodotto è stato completamente progettato e costruito in Italia · Ce produit a été complètement développé et fabriqué en Italie · This product has been completely developed and built in Italy · Dieses Produkt wurde komplett in Italien entwickelt und hergestellt · Artículo totalmente proyectado y producido en Italia

**COMPANY
WITH QUALITY SYSTEM
CERTIFIED BY DNV
=ISO 9001/2000=**

RIB® 25014 CASTENEDOLO (BS)-ITALY
Via Matteotti, 162
Telefono +39.030.2135811
Telefax +39.030.21358279-21358278
automatismi per cancelli
automatic entry systems <http://www.ribind.it> - email: ribind@ribind.it

