

ISTRUZIONI PER L'USO E L'INSTALLAZIONE

INSTRUCTIONS POUR L'UTILISATION ET L'INSTALLATION

OPERATING AND INSTALLATION INSTRUCTIONS

BETRIEBS- UND INSTALLATIONSANWEISUNGEN

Attuatore per portoni sezionali bilanciati con molle - Opérateur pour portes sectionnelles à compensation par ressort
Drive for spring balanced sectional doors - Torantrieb für federausgeglichene Sektionaltore

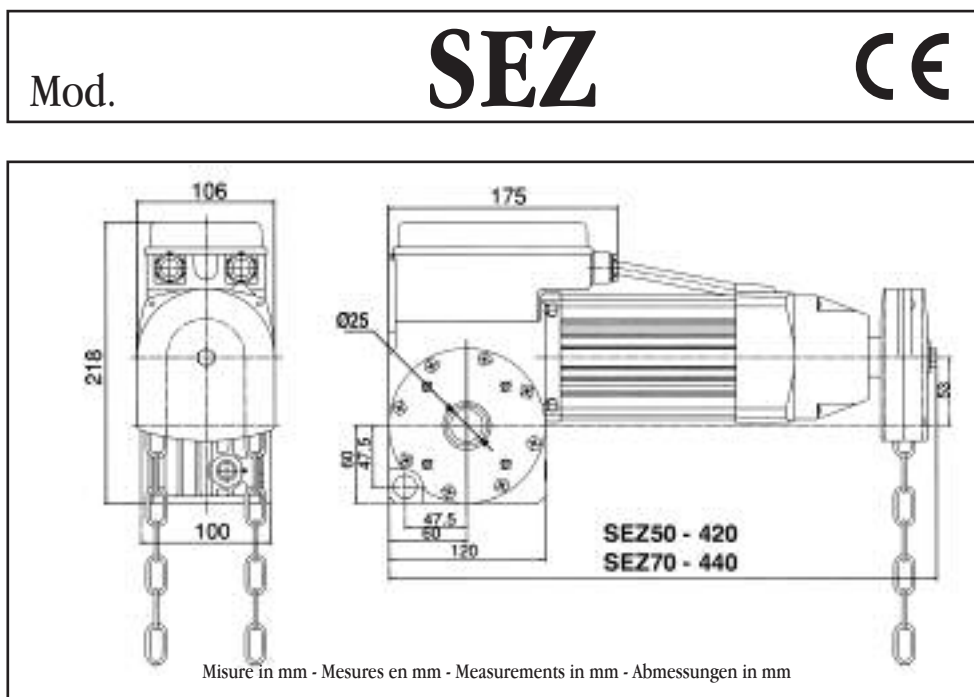

IMPORTANTI ISTRUZIONI PER LA SICUREZZA

I

ATTENZIONE - É IMPORTANTE PER LA SICUREZZA DELLE PERSONE
CHE VENGANO SEGUITE TUTTE LE ISTRUZIONI
CONSERVARE CON CURA QUESTE ISTRUZIONI

- 1° - Tenete i comandi dell'automatismo (pulsantiera, telecomando etc.) fuori dalla portata dei bambini. I comandi devono essere posti ad un'altezza minima di 1,5m dal suolo e fuori dal raggio d'azione delle parti mobili.
- 2° - Effettuare le operazioni di comando da punti ove l'automazione sia visibile.
- 3° - Utilizzare i telecomandi solo in vista dell'automazione.
- 4° - Avvertenze: Sulle altre misure di Protezione contro rischi attinenti l'installazione o l'utilizzazione del Prodotto vedi, a completamento di questo libretto di Istruzioni, le Avvertenze RIB allegate.
Qualora queste non siano pervenute chiederne l'immediato invio all'Ufficio Commerciale RIB.
LA DITTA RIB NON ACCETTA NESSUNA RESPONSABILITÀ per eventuali danni provocati dalla mancata osservanza nell'installazione delle norme di sicurezza e le leggi attualmente in vigore.

IMPORTANT SAFETY INSTRUCTIONS

GB

WARNING - IT IS IMPORTANT FOR THE SAFETY OF PERSONS
TO FOLLOW ALL INSTRUCTIONS
SAVE THESE INSTRUCTIONS

- 1° - Keep the automatic control (push-button, remote control, etc) out of the reach of children. The control systems must be installed at a minimum height of 1.5m from the ground surface and not interfere with the mobile parts.
- 2° - Command pulses must be given from sites, where you can see the gate.
- 3° - Use transmitters only if you can see the gate.
- 4° - Warnings: when you have finished reading this instruction booklet, please refer to the RIB instructions attached for the other precautionary measures against risks connected with the installation or use of the product. If you have not received these, ask RIB Export Office to send them immediately.
R.I.B. IS NOT LIABLE for any damage caused by not following the safety regulations and laws at present in force not being observed during installation.

INSTRUCTIONS IMPORTANTES POUR LA SECURITE

F

IL EST IMPORTANT POUR LA SECURITE DES PERSONNES
DE SUIVRE ATTENTIVEMENT TOUTES INSTRUCTIONS
GARDER MODE D'EMPLOI

- 1° - Gardez les commandes de l'automatisme (boutons poussoirs, télécommande etc.) hors de la portée des enfants. Les commandes doivent être placées au minimum à 1,5 m du sol, et hors de rayon d'action des pièces mobiles.
- 2° - Il faut donner les commandes d'un lieu, où on peut voir la porte.
- 3° - Il faut utiliser les émetteurs seulement si on voit la porte.
- 4° - Avertissements: Sur les autres mesures de Protection contre les risques relatifs à l'installation ou l'utilisation du Produit, voir, à titre de complément de ce livret d'instructions, les Avertissements RIB ci-jointes. Dans le cas où celles-ci ne vous seraient pas parvenues, en demander l'envoi immédiat au Bureau d'Exportation de RIB.
L'ENTREPRISE R.I.B. N'ACCÉPTE AUCUNE RESPONSABILITÉ pour des dommages éventuels provoqués par le manque d'observation lors de l'installation des normes de sécurité et lois actuellement en vigueur.

WICHTIGE ANWEISUNGEN FÜR DIE SICHERHEIT

D

ACHTUNG - UM DIE SICHERHEIT VON PERSONEN VOLLKOMMEN GARANTIEREN
ZU KÖNNEN, IST ES WICHTIG, DASS ALLE INSTALLATIONSVORSCHRIFTEN
BEACHTET WERDEN

- 1° - Bewahren Sie die Geräte für die automatische Bedienung (Drucktaster, Funksender, u.s.w.) an einem für Kinder unzugänglichen Platz auf. Die Steuerungen müssen auf einer Mindesthöhe von 1,5 m angebracht werden und sich ausserhalb der Raumes der bewegenden Teile befinden.
- 2° - Die automatische Steuerung darf nur bedient werden, wenn das Tor sichtbar ist.
- 3° - Die Funksender nur benützen, wenn das Tor sichtbar ist.
- 4° - Achtung: Für weitere Schutzmaßnahmen im Rahmen der Installation und Anwendung der Produkte siehe die beiliegenden RIB-Sicherheitshinweise, die diese Gebrauchsanleitung ergänzen. Sollten Sie diese nicht erhalten haben, fordern Sie sie bitte sofort bei der RIB Exportabteilung an.
R.I.B. HAFTET NICHT für eventuelle Schäden, die bei der Installation durch Nichtbeachtung der jeweils gültigen Sicherheitsvorschriften entstehen.

RIB

automatismi per cancelli
automatic entry systems



I

SCelta DEL MOTORE A SECONDA DEL TIPO DI PORTA SEZIONALE

$$Ma = (F \times Dt) : 2$$

Ma = Coppia richiesta dalla porta
F = Forza di trazione richiesta (in N)
Dt = Diametro della puleggia avvolgicavo

Esempio:

$$Dt = 203\text{mm} = 0,203\text{m}$$

$$F = m (\text{massa}) \times a (\text{g} = \text{accelerazione di gravità}) = 220\text{Kg} \times 9,81 \text{ m/s} = 2158,20\text{N}$$

$$Ma = (F \times Dt) : 2 = (2158,20\text{N} \times 0,203\text{m}) : 2 = 219\text{Nm}$$

Le molle della porta supportano il motore per i 2/3 del carico.

Il motore deve generare approssimativamente solo 1/3 della coppia richiesta.

$$M_{\text{eff}} = Ma : 3 = 219\text{Nm} : 3 = 73\text{Nm}$$

In caso sia richiesta una coppia superiore, la RIB può fornire a richiesta motori a 25 giri/min da 170, 250, 450, 600 fino a 750Nm.

VELOCITÀ DI APERTURA DELLA PORTA SEZIONALE

Vt = Velocità di apertura della porta sezionale

$$\pi = 3,14$$

n = velocità dell'operatore

$$1000\text{mm} = 1\text{m}$$

$$60 \text{ s} = 1\text{min}$$

Esempio:

$$Dt = 203\text{mm}$$

$$n = 25 \text{ giri/min}$$

$$Vt = (203 \times 3,14 \times 25) : (1000 \times 60) = 0,27\text{m/s}$$

TEMPO PER APRIRE COMPLETAMENTE LA PORTA

$$T = H : Vt$$

Esempio:

$$H = \text{Altezza della porta} = 4\text{m}$$

$$Vt = 0,27\text{m/s}$$

$$T = H : Vt = 4 : 0,27 = 14,8\text{s}$$

F

CHOIX DU MOTEUR SUIVANT LE TYPE DE PORTE SECTIONNELLE

$$Ma = (F \times Dt) : 2$$

Ma = couple de la porte demandé
F = Force de traction demandée (en N)
Dt = Diamètre de la poulie de l'enrouleur de cordon

Exemple:

$$Dt = 203\text{mm} = 0,203\text{m}$$

$$F = m (\text{masse}) \times a (\text{g} = \text{accélération de gravité}) = 220\text{Kg} \times 9,81 \text{ m/s} = 2158,20\text{N}$$

$$Ma = (F \times Dt) : 2 = (2158,20\text{N} \times 0,203\text{m}) : 2 = 219\text{Nm}$$

Les ressorts de la porte soutiennent le moteur aux 2/3 de la charge.

Le moteur ne doit débiter approximativement que 1/3 du couple demandé.

$$M_{\text{eff}} = Ma : 3 = 219\text{Nm} : 3 = 73\text{Nm}$$

S'il s'avère nécessaire d'obtenir un couple supérieur, RIB peut fournir, sur demande, des moteurs à 25 tr/min de 170, 250, 450, 600 jusqu'à 750 Nm.

VITESSE D'OUVERTURE DE LA PORTA SECTIONNELLE

Vt = vitesse d'ouverture de la porte

$$\pi = 3,14$$

n = vitesse de l'opérateur

$$1000\text{mm} = 1\text{m}$$

$$60 \text{ s} = 1\text{min}$$

Exemple:

$$Dt = 203\text{mm}$$

$$n = 25 \text{ tr/min}$$

$$Vt = (203 \times 3,14 \times 25) : (1000 \times 60) = 0,27\text{m/s}$$

TEMPS NECESSAIRE POUR L'OUVERTURE COMPLETE DE LA PORTA

$$T = H : Vt$$

Esempio:

$$H = \text{Hauteur de la porte} = 4 \text{ m}$$

$$Vt = 0,27\text{m/s}$$

$$T = H : Vt = 4 : 0,27 = 14,8\text{s}$$

GB

CHOICE OF MOTOR ACCORDING TO THE TYPE OF SECTION DOOR

$$Ma = (F \times Dt) : 2$$

Ma = Required Torque of drive
F = Required tractive power (in N)
Dt = Diameter of cable drum

Example:

$$Dt = 203\text{mm} = 0,203\text{m}$$

$$F = m (\text{mass}) \times a (\text{g} = \text{acceleration due to gravity}) = 220\text{Kg} \times 9,81 \text{ m/s} = 2158,20\text{N}$$

$$Ma = (F \times Dt) : 2 = (2158,20\text{N} \times 0,203\text{m}) : 2 = 219\text{Nm}$$

The springs of the door system are supporting the drive by 2/3 of the load.

The motor has to generate only approx. 1/3 of the required torque.

$$M_{\text{eff}} = Ma : 3 = 219\text{Nm} : 3 = 73\text{Nm}$$

If a higher torque is required, RIB can supply, on request, 23 rpm motors of 170, 250, 450, 600 and up to 750Nm.

THE OPENING SPEED OF THE DOOR

Vt = Door opening speed

$$\pi = 3,14$$

n = Output speed

$$1000\text{mm} = 1\text{m}$$

$$60 \text{ s} = 1\text{min}$$

Example:

$$Dt = 203\text{mm}$$

$$n = 25 \text{ rpm}$$

$$Vt = (203 \times 3,14 \times 25) : (1000 \times 60) = 0,27\text{m/s}$$

TIME TO OPEN THE DOOR COMPLETELY

$$T = H : Vt$$

Example:

$$H = \text{Height of the door} = 4\text{m}$$

$$Vt = 0,27\text{m/s}$$

$$T = H : Vt = 4 : 0,27 = 14,8\text{s}$$

D

WAHL DES MOTORS ABHÄNGIG VOM TYP DES SEKTIONALTORS

$$Ma = (F \times Dt) : 2$$

Ma = Vom Tortyp abhängiges Drehmoment
F = Erforderliche Zugkraft (in N)
Dt = Durchmesser der Kabelaufwickelscheibe

Beispiel:

$$Dt = 203\text{mm} = 0,203\text{m}$$

$$F = m (\text{Masse}) \times a (\text{g} = \text{Schwerkraftbeschleunigung}) = 220\text{Kg} \times 9,81 \text{ m/s} = 2158,20\text{N}$$

$$Ma = (F \times Dt) : 2 = (2158,20\text{N} \times 0,203\text{m}) : 2 = 219\text{Nm}$$

Die Federn des Tors nehmen dem Motor 2/3 der Last ab.

Der Motor muß ungefähr nur 1/3 des erforderlichen Drehmoments erzeugen.

$$M_{\text{eff}} = Ma : 3 = 219\text{Nm} : 3 = 73\text{Nm}$$

Falls ein höheres Drehmoment erforderlich ist, liefert RIB auf Anfrage Motoren mit 23 U/min und 170, 250, 450, 600 bis zu 750 Nm.

ÖFFNUNGSGESCHWINDIGKEIT DES SEKTIONALTORS

Vt = Öffnungsgeschwindigkeit des Tors

$$\pi = 3,14$$

n = Geschwindigkeit des Antriebsaggregats

$$1000\text{mm} = 1\text{m}$$

$$60 \text{ s} = 1\text{min}$$

Beispiel:

$$Dt = 203\text{mm}$$

$$n = 25 \text{ U/min}$$

$$Vt = (203 \times 3,14 \times 25) : (1000 \times 60) = 0,27\text{m/s}$$

ZEIT FÜR DIE VOLLSTÄNDIGE ÖFFNUNG DES TORS

$$T = H : Vt$$

Beispiel:

$$H = \text{Torhöhe} = 4 \text{ m}$$

$$Vt = 0,27\text{m/s}$$

$$T = H : Vt = 4 : 0,27 = 14,8\text{s}$$

I**IMPORTANTI ISTRUZIONI DI SICUREZZA
PER L'INSTALLAZIONE****ATTENZIONE - UNA SCORRETTA INSTALLAZIONE PUÒ PORTARE A DANNI RILEVANTI
SEGUIRE TUTTE LE ISTRUZIONI PER UNA CORRETTA INSTALLAZIONE**

- 1° - Questo libretto d'istruzioni è rivolto esclusivamente a del personale specializzato che sia a conoscenza dei criteri costruttivi e dei dispositivi di protezione contro gli infortuni per i cancelli, le porte e i portoni motorizzati (attenersi alle norme e alle leggi vigenti).
- 2° - Se non è previsto nella centralina elettrica, installare a monte della medesima un'interruttore di tipo magnetotermico (onnipolare con apertura minima dei contatti pari a 3mm) che riporti un marchio di conformità alle normative internazionali.
- 3° - Per la sezione ed il tipo dei cavi la RIB consiglia di utilizzare un cavo di tipo NPI07VVF con sezione minima di 1,5mm² e comunque di attenersi alla norma IEC 364 e alle norme di installazione vigenti nel proprio Paese.

GB**IMPORTANT SAFETY INSTRUCTION
FOR INSTALLATION****WARNING -INCORRECT INSTALLATION CAN LEAD TO SEVERE INJURY
FOLLOW ALL INSTALLATION INSTRUCTIONS**

- 1° - This instruction booklet is exclusively dedicated to specialized staff who are aware of the construction criteria and of the accident prevention protection devices for motorized gates and doors (according to the current regulations and laws).
- 2° - To maintain electrical parts safely it is advisable to equip the installation with a differential thermal magnetic switch (onnipolar with a minimum opening of the contacts of 3mm) and must comply with the international rules.
- 3° - As for electric cable type and section RIB suggests cable type <HAR> with minimum section of 1,5mm² and however respect IEC 364 rule and general national security regulations.

F**IMPORTANT MODE D'EMPLOI DE SECURITE
POUR L'INSTALLATION****ATTENTION - UNE INSTALLATION INCORRECTE PEUT CAUSER DE GRANDS DOMMAGES
SUIVRE TOUTES INSTRUCTIONS POUR UNE CORRECTE INSTALLATION**

- 1° - Ce manuel d'instruction est adressé seulement au personnel spécialisé qui a une connaissance des critères de construction et des dispositifs de protection contre les accidents en ce qui concerne les portails, les portes et les portes cochères motorisées (suivre les normes et les lois en vigueur).
- 2° - A fin de procéder à l'entretien des parties électriques, connecter à l'installation un disjoncteur différentiel magneto thermique (qui disconnait toutes les branchements de la ligne avec ouverture min. des branchements de 3 mm) et qui soit conforme aux normes internationales.
- 3° - Pour la section et le type des câbles à installer nous vous conseillons d'utiliser un câble <HAR> avec une section min de 1,5 mm² en respectant quand même la norme IEC 364 et les normes nationales d'installation.

D**WICHTIGE SICHERHEITSVORSCHRIFTEN
FÜR DIE INSTALLATION****ACHTUNG - EINE FALSCH E INSTALLATION KANN ZU BEDEUTENDEN SCHÄDEN FÜHREN
FÜR EINE KORREKTE ANLAGE ALLE ANWEISUNGEN BEFOLGEN**

- 1° - Diese Montageanweisung ist ausschließlich für geschultes Fachpersonal bestimmt, das mit den Montagevorschriften und den Schutzvorrichtungen zur Verhinderung von Unfällen bei motorisierten Toren vertraut ist (nach den aktuellen Normen und Gesetzen).
- 2° - Für die Wartung der elektrischen Teile ist es ratsam, zwischen der Anlage und dem Netzanschluß einen magnetisch-thermischen Differenzialschalter (mit Mindestöffnung aller Kontakte von 3 mm) zu montieren, der allen internationalen Normen entspricht.
- 3° - Für den Kabelquerschnitt und die Kabeltypen halten Sie sich an den Normen IEC 364 (Mindest-Kabelquerschnitt von 1,5 mm² mit der Bezeichnung <HAR>) und für die Montage an die Normen des jeweiligen Landes.

CARATTERISTICHE TECNICHE	CARACTERISTIQUES TECHNIQUES	TECHNICAL DATA	TECHNISCHE DATEN	SEZ 35	SEZ 50	SEZ 70
Coppia massima	Couple maxi	Max torque	Max Drehmoment	Nm 35	50	70
Velocità di rotazione	Vitesse	Output Speed	Laufgeschwindigkeit	rpm	25	
Limite dei finecorsa	Capacité des fins de course	Limit switch range	Endschalterbereich	rev	13	
Alimentazione e frequenza CEE	Alimentation et frequence CEE	EEC Power supply	Stromspannung und frequenz CEE	230V ~ 50Hz		
Potenza motore	Puissance moteur	Motor capacity	Motorleistung	W 260	-	-
Assorbimento	Absorption	Power absorbed	Stromaufnahme	A 3,3	-	-
Condensatore	Condensateur	Capacitor	Kondensator	µF 25	-	-
n° di cicli	Nbre de cycles	No. de cycles	Anzahl der Zyklen	n° 5 - 30s/2s	-	-
Alimentazione e frequenza CEE	Alimentation et frequence CEE	EEC Power supply	Stromspannung und frequenz	400V ~ 50Hz 3P		
Potenza motore	Puissance moteur	Motor capacity	Motorleistung	W -	370	520
Assorbimento	Courant nominal	Power absorbed	Stromaufnahme	A -	1,7	2,2
n° cicli	Nbre de cycles	No. cycles	Anzahl der Zyklen	n° -	30 - 30s/2s	30 - 30s/2s
Peso motore	Poids moteur	Motor weight	Motorgewicht	Kg 9,5	9,5	10
Rumorosità	Bruit	Noise	Geräusch	db	<70	
Grado di protezione	Indice de protection	Protection	Schutzart	IP	54	

I**CARATTERISTICHE TECNICHE MOTORIDUTTORE**

SEZ35, SEZ50 e SEZ70 sono attuatori da utilizzarsi per la movimentazione di porte sezionali.

Altre applicazioni devono essere espressamente autorizzate dalla RIB srl.

L'installatore deve essere certo che il palo sia fissato saldamente su entrambi i supporti.

Dopo aver fatto ciò l'installazione deve essere eseguita a seconda del tipo di porta sezionale.

La RIB raccomanda l'utilizzo di accessori meccanici ed elettrici RIB per assicurare un'installazione senza problemi.

GB**GEARMOTOR TECHNICAL CHARACTERISTICS**

The SEZ35 / SEZ50 / SEZ70 is intended for the operating on sectional doors. Other applications have to be expressly permitted by RIB srl.

The fitter must make sure, that the drive is mounted either on a console or torque supporting plate with sufficient strength.

After this the installation must be taken into consideration according to the various door types.

RIB recommends the RIB mechanical and electrical accessories which are suited for these drives to ensure problem-free installation.

F**CARACTERISTIQUES TECHNIQUES MOTOREDUCTEUR**

Le motoréducteur SEZ35 / SEZ50 / SEZ70 est prévue pour la manoeuvre de portes sectionnelles.

Les autres applications doivent être autorisées par la société RIB srl.

Le monteur doit veiller à ce que la motorisation soit installée sur une console ou un support stable et anti-vibration.

Procéder aux étapes de montage correspondant aux différents types de porte pour mettre le moteur en service.

Utiliser les accessoires mécaniques et électriques RIB, adaptés et homologués à ces motoréducteurs.

D**TECHNISCHE DATEN GETRIEBEMOTOR**

Der SEZ35 / SEZ50 / SEZ70 ist für den Antrieb von Sektionaltoren vorgesehen. Andere Anwendungen sind nur nach Genehmigung durch die Firma RIB srl zulässig.

Der Monteur hat dafür Sorge zu tragen, daß der Antrieb auf einer Konsole oder Drehmomentstütze mit ausreichender Festigkeit, möglichst schwingungsgedämpft, montiert wird. Danach sind die den unterschiedlichen Tortypen entsprechenden Montageschritte zur Inbetriebnahme der Antriebe zu beachten!

RIB empfiehlt zur problemlosen Montage das auf diese Antriebe abgestimmte und geprüfte mechanische und elektrische RIB-Zubehör.

Modello Type Model Typ	Coppia in uscita Couple de sortie Output torque Drehmoment Nm	Puleggia avvolgicavo della porta (cil.) Tambour de câble (cyl.) Door Cable Pulley (cylindrical) Seiltrommel (zyl.) Ø mm	Peso della porta Poids de battant Door weight Torblattgewicht Kg	Altezza massima della porta Hauteur max. Max door height Max. Torhöhe m	Velocità media della porta Vitesse moyenne de la porte Average Door Speed Mittlere Torgeschwindigkeit m/s
SEZ 35	35	102	210	4,1	0,14
		134	160	5,4	0,18
		146	147	5,9	0,20
		203	105	8,2	0,27
		216	100	8,8	0,29
SEZ 50	50	102	300	4,1	0,14
		134	228	5,4	0,18
		146	209	5,9	0,20
		203	150	8,2	0,27
		216	141	8,8	0,29
		235	130	9,5	0,31
SEZ 70	70	102	419	4,1	0,14
		134	319	5,4	0,18
		146	293	5,9	0,20
		203	210	8,2	0,27
		216	198	8,8	0,29
		235	182	9,5	0,31

I**ACCESSORI PER FISSAGGIO SEZ**

Questi accessori consentono il fissaggio dell'operatore a parete (utilizzando viti ad espansione cod. ACG4800) o alla guida della porta sezionale (cod.ACG4805).

Ricordate di inserire l'operatore sul palo (previo ingrassaggio) prima di fissarlo a parete o sulla guida del portone.

ATTENZIONE: Utilizzate solo le chiavette in dotazione per trasmettere il moto tra operatore e palo.

GB**SECTION FIXING ACCESSORIES**

These accessories allow the operator to be fixed to the wall (using expanding screws cod. ACG4800) or to the section gate guide (cod.ACG4805)

Remember to insert the operator on the pole (after greasing) before fixing it to the wall or to the door guide.

CAUTION: Only use the splines provided to transmit movement between the operator and the pole.

F**ACCESSOIRES POUR LA FIXATION DE LA SECT.**

Ces accessoires permettent la fixation de l'appareil au mur (en utilisant des vis à expansion cod. ACG4800) ou bien sur la glissière de la porte sectionnelle (cod. ACG4805).

N'oubliez pas de monter l'opérateur sur le mât (préalablement graissé) avant de le fixer au mur ou sur la glissière du portail.

ATTENTION: N'utilisez que les clavettes en dotation pour transmettre le mouvement de l'opérateur au mât.

D**ZUBEHÖRTEILE FÜR SEZ-BEFESTIGUNG**

Diese Zubehörteile ermöglichen die Befestigung des Antriebsaggregats an der Wand (mit Spreizschrauben Art.-Nr. ACG4800) oder an der Schiene des Sektionaltors (Art.-Nr. ACG4805)

Vergessen Sie nicht, das Antriebsaggregat am Pfosten einzusetzen (vorher schmieren), bevor Sie es an der Wand oder auf der Torschiene befestigen.

ACHTUNG: Verwenden Sie nur die zur Ausstattung gehörenden Schlüssel für die Bewegungsübertragung zwischen Antriebsaggregat und Pfosten.

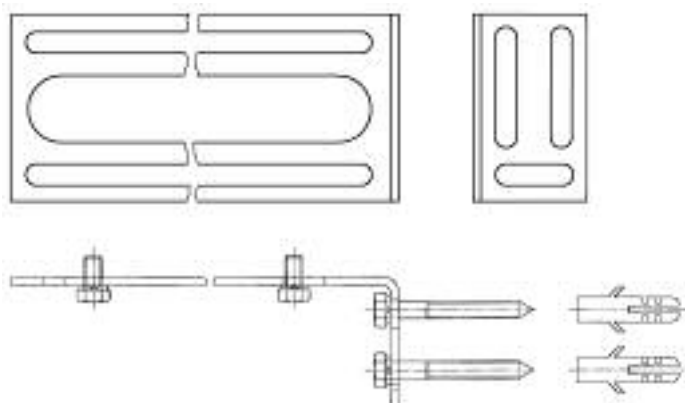

ACG4800

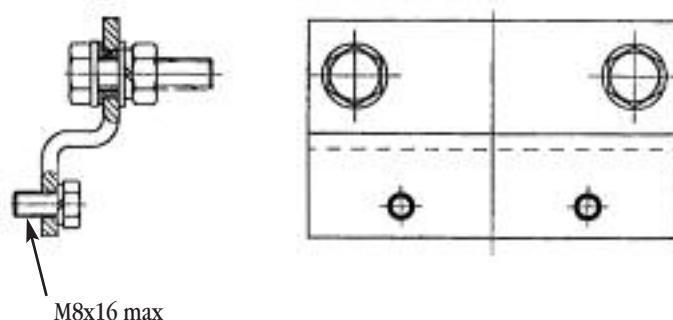

ACG4805

I**COLLEGAMENTI ELETTRICI**

L'alimentazione deve avere un'isolatore con fusibili richiudibile (trifase, non a polo singolo) per proteggere il motore (3x16A).

- S1F - Finecorsa di emergenza in Apertura - giallo
- S2F - Finecorsa di emergenza in Chiusura - giallo
- S3F - Microinterruttore di sicurezza della manovra manuale
- S4F - Sensore termico

- S5 - Finecorsa di lavoro in Apertura - grigio
- S6 - Finecorsa di lavoro in Chiusura - nero
- S7 - Finecorsa con funzione speciale - arancio
- S8 - Finecorsa con funzione speciale - verde

Si consiglia l'utilizzo delle centraline elettroniche di comando MINI JS ed AQM111.

Per i collegamenti degli accessori attenersi ai relativi libretti.

Per il collegamento del motore e dei suoi finecorsa all'AQM111 consultate lo schema.

Per il collegamento del motore e dei suoi finecorsa al MINI JS consultate il manuale della centralina stessa.

Il cavo a 12 fili in dotazione all'operatore va collegato all'AQM111 come da schema.

I numeri in neretto si riferiscono alla numerazione dei fili del cavo.

F**CONNECTIONS ÉLECTRIQUES**

Il faut toujours prévoir un coupe-circuit automatique triphasé 3x16A (pas de coupe-circuit unipolaire).

- S1F - Fin de course de sécurité de OUVERTURE - jaune
- S2F - Fin de course de sécurité de FERMETURE - jaune
- S3F - Microrupteur de la commande manuelle
- S4F - Microrupteur de la protection thermique
- S5 - Fin de course "OUVERT" - gris
- S6 - Fin de course "FERMÉ" - noir
- S7 - Fin de course pour fonction spéciale - orange
- S8 - Fin de course pour fonction spéciale - vert

Il est conseillé d'utiliser des centrales électroniques de commande MINI JS et AQM111.

Pour ce qui concerne les connexions et les données techniques, s'en tenir aux manuels correspondants. Pour la connexion du moteur et de ses fins de course à la centrale AQM111 consultez le schéma. Pour la connexion du moteur et de ses fins de course à la centrale MINI JS, consultez le manuel de la centrale. Le câble à 12 fils fourni avec l'opérateur doit être connecté à la centrale AQM111 comme le montre le schéma. Les chiffres en caractères gras se rapportent à la numération des fils du câble.

GB**ELECTRICAL CONNECTIONS**

The power supply must have a lockable fused isolator (3-phase, no single-pole) and circuit trip device to protect the motor (3x16A).

- S1F - Opening Safety limit switch - yellow
- S2F - Closing Safety limit switch - yellow
- S3F - Safety switch of manual override
- S4F - Thermal switch
- S5 - Operating limit switch Open - grey
- S6 - Operating limit switch Close - black
- S7 - Special function limit switch - orange
- S8 - Special function limit switch - green

The use of MINI-JS and AQM111 electronic control units is recommended.

For connection and technical data relating to accessories, please consult the relevant instruction manuals. To connect the motor and its limit switches to the AQM111, please consult the diagram. To connect the motor and its limit switches to the MINI JS, please consult the instruction manual for the control unit itself.

The 12-wire cable provided with the operator must be connected to the AQM111 as shown in the wiring diagram. The numbers in bold type refer to the numbers given to the wires in the cable.

D**ELEKTROANSCHLÜSSE**

Als Einspeisicherung ist grundsätzlich ein Drehstromautomat (keine einpoligen Automaten) vorzusehen (3x16A). Anschlussplan

- S1F - Sicherheitsendschalter AUF - gelb
- S2F - Sicherheitsendschalter ZU - gelb
- S3F - Sicherheitsschalter der Handbedienung
- S4F - Thermoschalter
- S5 - Betriebsendschalter AUF - grau
- S6 - Betriebsendschalter ZU - schwarz
- S7 - Funktionsschalter - orange
- S8 - Funktionsschalter - grün

Es wird der Einsatz der elektronischen Steuergeräte MINI-JS- und AQM111 empfohlen.

Entnehmen Sie die Hinweise für die Anschlüsse und die Technischen Daten der Zubehörteile aus den jeweiligen Betriebsanleitungen. Für den Anschluß des Motors und seiner Endschalter an das Steuergerät AQM111 verweisen wir auf das Schema. Für den Anschluß des Motors und seiner Endschalter an das Steuergerät MINI JS verweisen wir auf die Betriebsanleitung des Steuergeräts. Das Kabel zur Ausstattung des Antriebsaggregats gehörende Kabel mit 12 Drähten wird gemäß Schema an AQM111 angeschlossen.

Die fettgedruckten Nummern beziehen sich auf die Numerierung der Kabeldrähte.

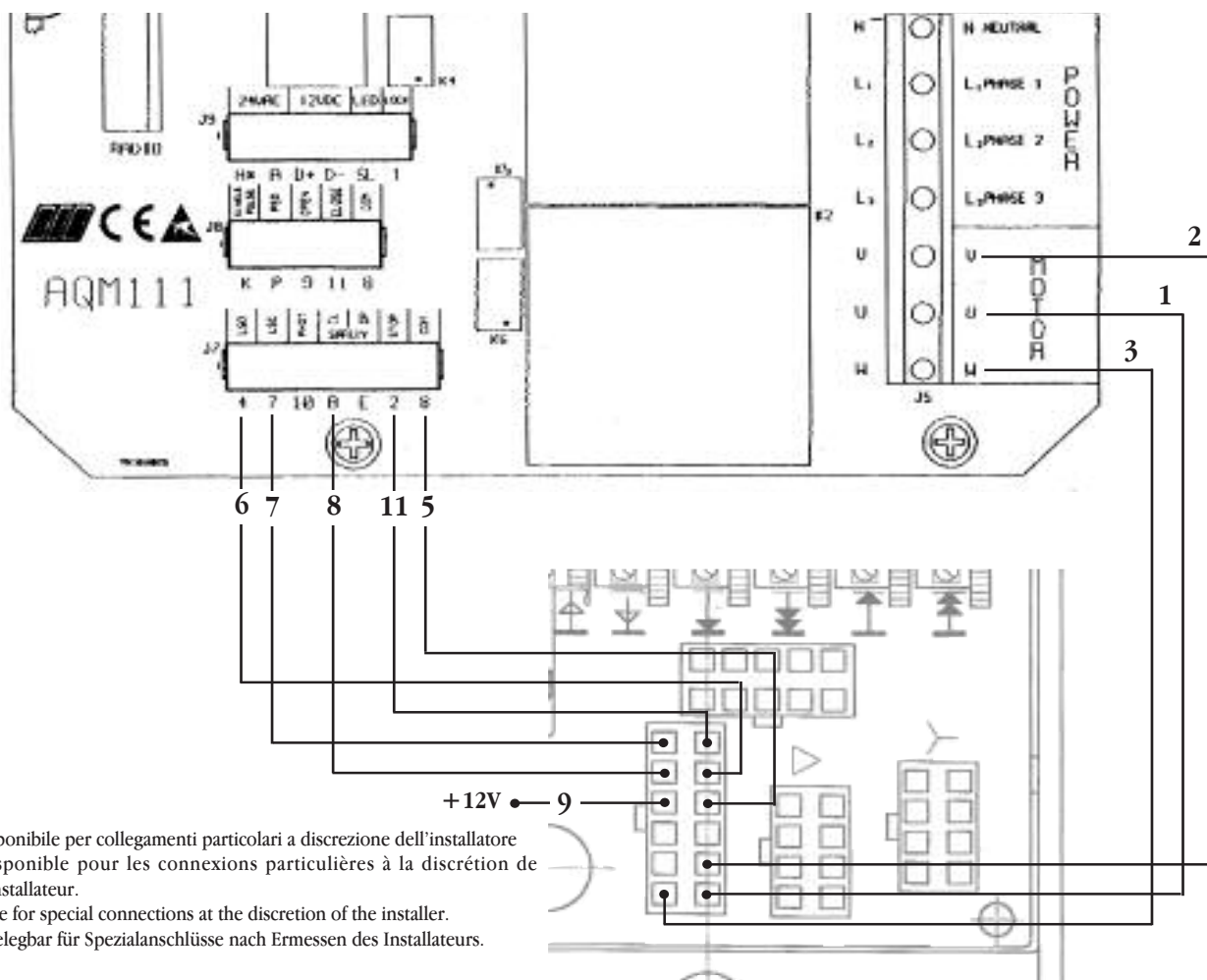

Contatto N.A. di S8 - disponibile per collegamenti particolari a discrezione dell'installatore
Contact N.O. de S8 - disponible pour les connexions particulières à la discrétion de l'installateur.

S8 N.A. contact - available for special connections at the discretion of the installer.

Kontakt N.A. von S8 - belegbar für Spezialanschlüsse nach Ermessen des Installateurs.

I**REGOLAZIONE FINECORSA**

- 1- Dopo aver eseguito i collegamenti elettrici tra motore e centralina, rimuovete il coperchio del gruppo finecorsa.
 - 2 - Posizionate la porta a metà altezza utilizzando lo sblocco a catena.
 - 3 - Premete il pulsante per chiudere la porta verificando che il movimento del motore sia quello di chiusura. Osservate il senso di rotazione delle cam (B) perché servirà al momento della regolazione.
 - 4 - Se la porta apre invece di chiudere, togliete tensione e invertite le fasi del motore (V, W) dopodiché ridate tensione.
 - 5 - Quando la porta è completamente chiusa premete lo STOP.
 - 6 - Tutte le cam (B) hanno 12 posizioni ($12 \times 30^\circ = 360^\circ$). **Ruotate la cam S6 di chiusura** (nera), con movimenti di 30° alla volta, così da rendere visibile la "Vite per la Regolazione Fine" (A).
 - 7 - L'ulteriore posizionamento viene eseguito con la "Vite di Regolazione Fine" (A) ruotandola fino a quando il microinterruttore viene attivato (l'azionamento può essere udito).
 - 8 - Premete il pulsante di apertura e quando la porta è completamente aperta premete lo STOP.
 - 9 - **Ruotate la cam S5 di apertura** (grigia), con movimenti di 30° alla volta, così da rendere visibile la "Vite per la Regolazione Fine" (A). L'ulteriore posizionamento viene eseguito con la "Vite di Regolazione Fine" (A) ruotandola fino a quando il microinterruttore viene attivato (l'azionamento può essere udito).
 - 10 - Le cam (gialle) **S1F** (finecorsa di sicurezza oltrecorsa in apertura) e **S2F** (finecorsa di sicurezza oltrecorsa in chiusura) sono anch'esse da regolarsi con la stessa procedura facendo attenzione che non intervengano prima o insieme ai finecorsa S6 e S5.
 - 11 - Il settaggio dei finecorsa **S7** (arancio) (esclusione funzionamento costa a fine chiusura) e **S8** (verde) (es. finecorsa per fermare il motore a metà apertura nel periodo invernale, per attivare una lampada di cortesia a fine apertura, ecc.) deve essere effettuato con la stessa procedura.
 - 12 - Azionate l'operatore e verificate l'effettivo intervento dei finecorsa. Se necessario, regolate nuovamente le cam (B) con le "Viti di Regolazione Fine" (A).
- N.B.:** Solo in caso sia presente la tensione 220V50Hz Trifase - Togliete lo spinotto presente nel connettore C ed inseritelo nel connettore D.

F**REGLAGE DU FIN DE COURSE**

- 1 - Après avoir effectué les connexions électriques entre le moteur et l'unité de commande, retirez le couvercle du groupe du fin de course.
 - 2 - Positionnez le porte à mi-hauteur en utilisant le dispositif de déblocage à chaîne.
 - 3 - Appuyez sur le bouton pour fermer le porte en vérifiant que le moteur effectue bien un mouvement de fermeture. Observez le sens de rotation des cames (B), cela vous sera utile au moment du réglage.
 - 4 - Si le porte s'ouvre au lieu de se fermer, coupez la tension et inversez les phases du moteur (V, W) puis branchez à nouveau la tension.
 - 5 - Lorsque le porte est complètement fermé, appuyez sur le bouton d'ARRÊT.
 - 6 - Toutes les cames (B) ont 12 positions ($12 \times 30^\circ = 360^\circ$). **Tournez la came S6 de fermeture** (noire), par tranches de 30° , de manière à rendre visible la "Vis de Réglage de Précision" (A).
 - 7 - Le dernier positionnement s'effectue à l'aide de la "Vis de Réglage de Précision" en la tournant jusqu'à l'activation du micro-interrupteur (l'actionnement peut être entendu).
 - 8 - Appuyez sur le bouton d'ouverture et lorsque le porte est complètement ouvert, appuyez sur le bouton d'ARRÊT.
 - 9 - **Tournez la came S5 d'ouverture** (grise), par tranches de 30° , de manière à rendre visible la "Vis de Réglage de Précision" (A). Le dernier positionnement est effectué à l'aide de la "Vis de Réglage de Précision" (A) en la tournant jusqu'à l'activation du micro-interrupteur (l'actionnement peut être entendu).
 - 10 - Les cames (jaunes) **S1F** (fin de course de sécurité en course excédentaire à l'ouverture) et **S2F** (fin de course de sécurité en course excédentaire à la fermeture) doivent aussi être réglées en suivant la même procédure; veillez à ce qu'elles n'interviennent pas avant ou au même moment que les fins de course S6 et S5.
 - 11 - Le réglage des fins de course **S7** (orange) (exclusion du fonctionnement de la tranche en fin de fermeture) et **S8** (vert) (ex. fin de course pour arrêter le moteur à mi-ouverture durant l'hiver, pour activer une lampe d'appoint en fin d'ouverture, etc.) doit être effectué en suivant la même procédure.
 - 12 - Actionnez l'opérateur et vérifiez que l'actionnement des fins de course a bien eu lieu. En cas de nécessité, réglez à nouveau les cames (B) à l'aide des "Vis de réglage de précision" (A).
- N.B. Seulement en cas de tension de 220V-5Hz triphasée – Retirez la broche présente sur le connecteur C et enfichez-la sur le connecteur D.**

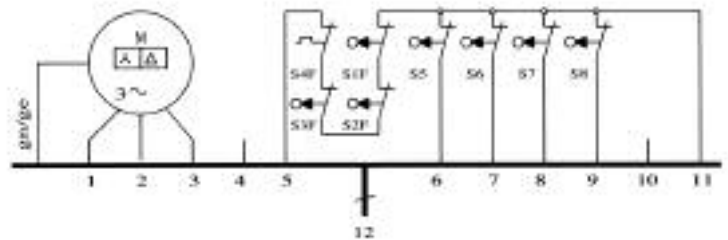
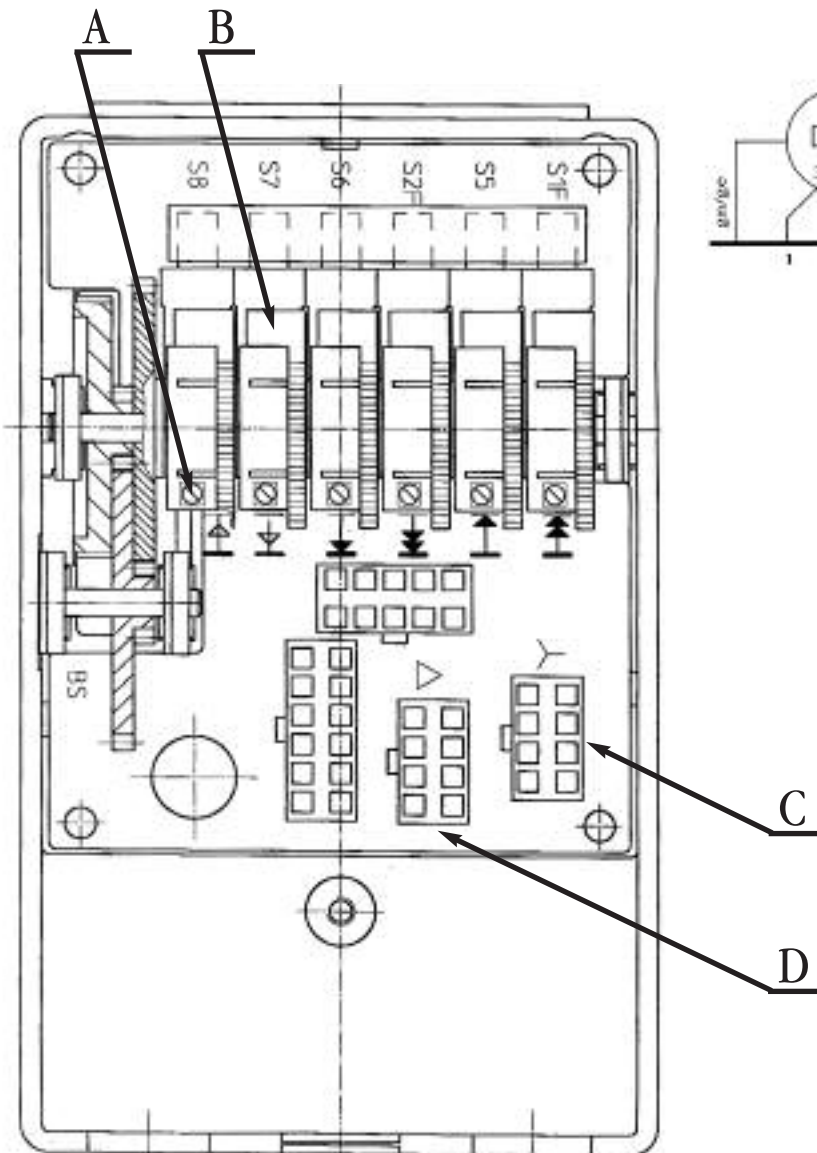

GB**ADJUSTING LIMIT SWITCH**

- 1- After connecting up the power supply between motor and control unit, remove the cover from the limit switch group.
 - 2- Position the gate mid-way up, using the chain unlocking device.
 - 3- Press the button to close the gate, checking that the motor actually closes the gate. Check the direction of rotation of the cams (B), as this will be needed when making adjustments.
 - 4- If the gate opens instead of closing, turn off the power supply and reverse the phases in the motor (V, W), then restore the power supply.
 - 5- When the gate is completely closed, press STOP.
 - 6- All the cams (B) have 12 positions ($12 \times 30^\circ = 360^\circ$). Turn closing cam S6 (black), moving it 30° at a time, until the "Fine Adjustment Screw" (A) is visible.
 - 7- Further positioning is carried out using the "Fine Adjustment Screw", turning it until the microswitch is activated (activation can be heard).
 - 8- Press the open button and when the gate is completely open press STOP.
 - 9- Turn the open cam S5 (grey), moving it 30° at a time, until the "Fine Adjustment Screw" (A) is visible. Further positioning is carried out using the "Fine Adjustment Screw", turning it until the microswitch is activated (activation can be heard).
 - 10- Cams (yellow) S1F (open overlimits safety limit switch) and S2F (close overlimits safety limit switch) must also be adjusted using the same procedure, taking care that they do not trigger before or at the same time as limit switches S6 and S5.
 - 11- Adjustment of limit switches S7 (orange) (disable face operation when closing is complete) and S8 (green) (eg. limit switch stopping the motor at mid aperture during the winter period, enabling a courtesy light when opening is complete, etc.) must be carried out using the same procedure.
 - 12- Activate the operator and check that the limit switches actually trigger. If necessary, adjust cams (B) again, using the "Fine Adjustment Screws"(A).
- N.B.:** Only if the power supply voltage is 220V-50Hz three-phase - Remove the plug from the connector C and insert it in the connector D.

D**ENDSCHALTEREINSTELLUNG**

- 1- Nehmen Sie nach Ausführung der elektrischen Anschlüsse zwischen Motor und Steuergerät die Abdeckung der Endschaltergruppe ab.
 - 2- Stellen Sie das Tür mit der Kettenentriegelung auf halbe Höhe.
 - 3- Schließen Sie das Tür mit der Taste und prüfen Sie nach, ob der Motor die Schließbewegung ausführt. Merken Sie sich den Drehsinn der Nocken (B) für die anschließende Einstellung.
 - 4- Öffnet sich das Tür, anstatt sich zu schließen, schalten Sie den Strom ab und kehren Sie die Phasen des Motors (V, W) um. Schalten Sie danach den Strom wieder ein.
 - 5- Wenn das Tür vollkommen geschlossen ist, drücken Sie auf STOP.
 - 6- Alle Nocken (B) haben 12 Positionen ($12 \times 30^\circ = 360^\circ$). Drehen Sie den Schließnocken S6 (schwarz) mit 30° -Schrittbewegungen so weit, bis die "Feineinstellschraube" (A) sichtbar wird.
 - 7- Die Feinregulierung der Position erfolgt über die "Feineinstellschraube". Drehen Sie diese, bis der Mikroschalter angesprochen wird (Auslösung ist hörbar).
 - 8- Drücken Sie die Öffnungstaste. Wenn das Tür vollkommen geöffnet ist, drücken Sie auf STOP.
 - 9- Drehen Sie den Öffnungsnocken S5 (grau) mit 30° -Schrittbewegungen so weit, bis die "Feineinstellschraube" A sichtbar ist. Die Feinregulierung der Position erfolgt über die "Feineinstellschraube". Drehen Sie diese, bis der Mikroschalter angesprochen wird (Auslösung ist hörbar).
 - 10- Die Nocken (gelb) S1F (Sicherheitsendschalter Überlauf bei Öffnung) und S2F (Sicherheitsendschalter Überlauf bei Schließung) sind ebenfalls mit der gleichen Prozedur einzustellen. Achten Sie darauf, daß sie nicht vor oder gemeinsam mit den Endschaltern S6 und S5 ausgelöst werden.
 - 11- Die Einstellung der Endschalter S7 (orange) (Ausschaltung Kontaktleiste am Ende des Schließvorgangs) und S8 (grün) (z.B. Endschalter für das Anhalten des Motors bei halber Öffnung in der Winterperiode, damit eine zeitgesteuerte Beleuchtung am Ende der Öffnung eingeschaltet werden kann, usw.) muß mit der gleichen Prozedur erfolgen.
 - 12- Betätigen Sie das Antriebsaggregat und prüfen Sie nach, ob der Endschalter auch wirklich ausgelöst wird.
- Regulieren Sie bei Bedarf erneut die Nocken (B) mit den "Feineinstellschrauben" (A).
- Hinweis:** Nur im Fall von 220 V-50Hz Drehspannung! Ziehen Sie den Stecker aus Verbinder C heraus und stecken Sie ihn in Verbinder D.

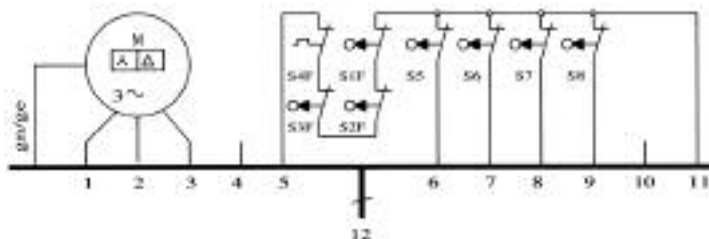
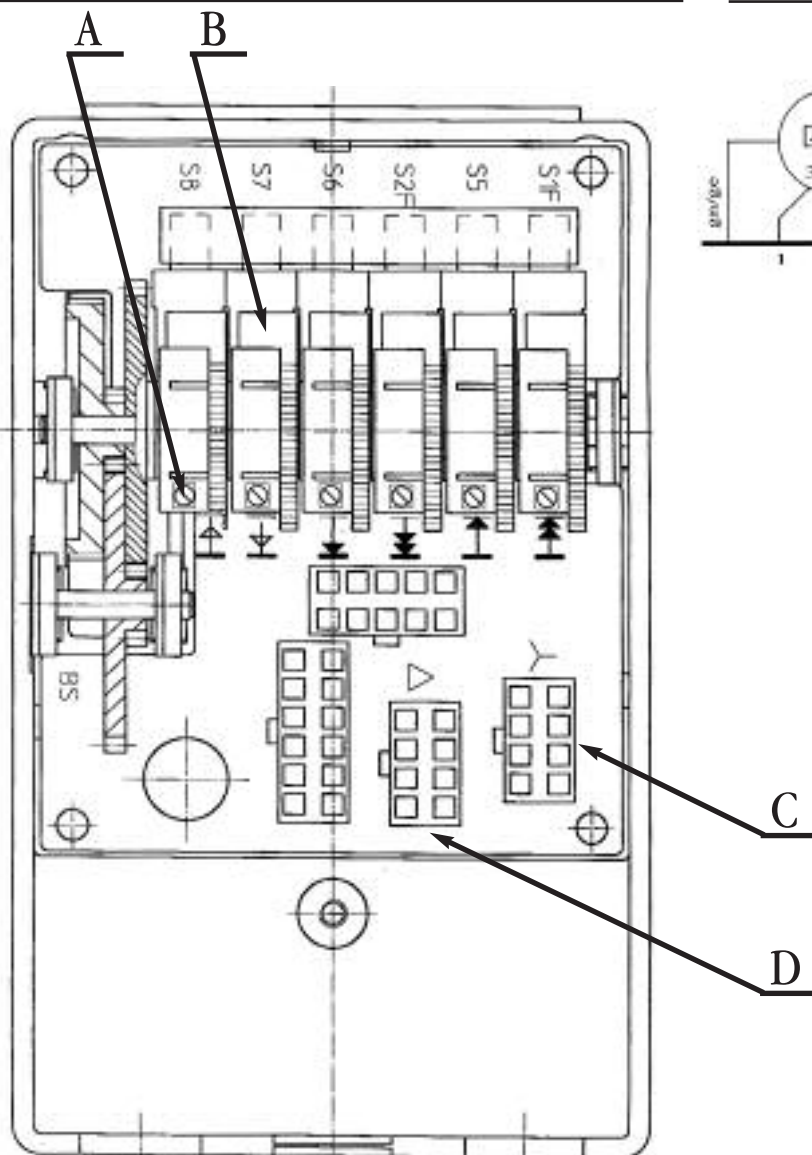

I**SBLOCCO DI EMERGENZA con CATENA**

Questa operazione consente la movimentazione di apertura e chiusura in caso di mancanza di corrente.

L'alimentazione è interrotta automaticamente da un microinterruttore quando lo sblocco viene attivato.

L'alimentazione viene automaticamente ripristinata dopo aver rilasciato la catena.

GB**MANUAL OPERATION WITH THE "LIGHT CHAIN"**

This operation is intended for problem-free opening and closing of doors during a power failure.

The control voltage is automatically interrupted by a micro-switch when the clutch is activated.

The circuit is automatically reactivated after manual operation.

F**COMMANDE MANUELLE PAR "CHAÎNE LÉGÈRE"**

Cette commande est prévue pour permettre une ouverture et une fermeture facile de porte lors d'une coupure de courant.

Si la "chaîne légère" est utilisée le courant de commande sera automatiquement coupé par un microinterrupteur.

Après la manoeuvre manuelle le courant de commande sera réenclenché automatiquement.

D**HANDBETÄTIGUNG MIT DER "LEICHTEN KETTE"**

Ist ausschliesslich zum problemlosen Öffnen und Schließen der Tore bei Stromausfall vorgesehen.

Bei Betätigung der "Leichten Kette" wird in Verbindung mit dem Mikroschalter der Steuerstrom automatisch unterbrochen.

Nach der Handbetätigung wird der Steuerstrom automatisch wieder eingeschaltet.

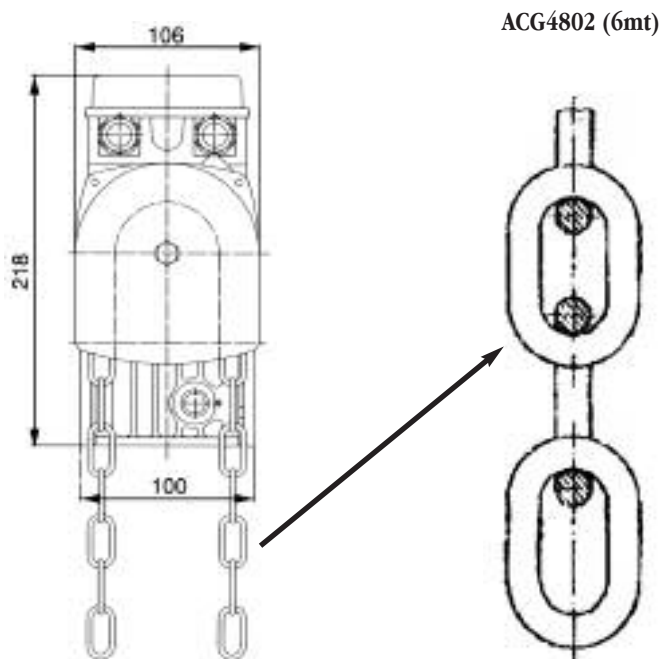

ACG4802 (6mt)

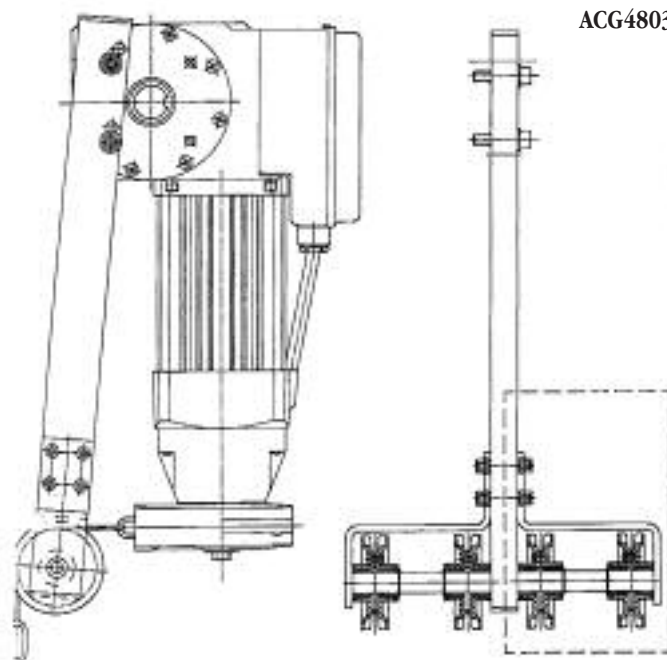

ACG4803



25014 CASTENEDOLO (BS)-ITALY

Via Matteotti, 162

Telefono 030.2135811

Telefax 030.21358279

<http://www.ribind.it> - email: ribind@ribind.it

automatismi per cancelli
automatic entry systems

La presente macchina non può funzionare in modo indipendente ed è destinata ad essere incorporata in un impianto costituito da ulteriori elementi. Rientra perciò nell'Art. 4 paragrafo 2 della Direttiva 89/392/CEE (Macchine) e successive modifiche, per cui segnaliamo il divieto di messa in servizio prima che l'impianto sia stato dichiarato conforme alle disposizioni della Direttiva

Il Presidente