

ISTRUZIONI PER L'USO E L'INSTALLAZIONE

INSTRUCTIONS POUR L'UTILISATION ET L'INSTALLATION

OPERATING AND INSTALLATION INSTRUCTIONS

GEBRAUCHSANWEISUNGEN UND INSTALLATION

Elettroiduttore irreversibile per cancelli a battente - Motoréducteur irréversible pour portails à battant
Irreversible actuator for leaf gates - Selbsthemmender Torantrieb für Flugeltore

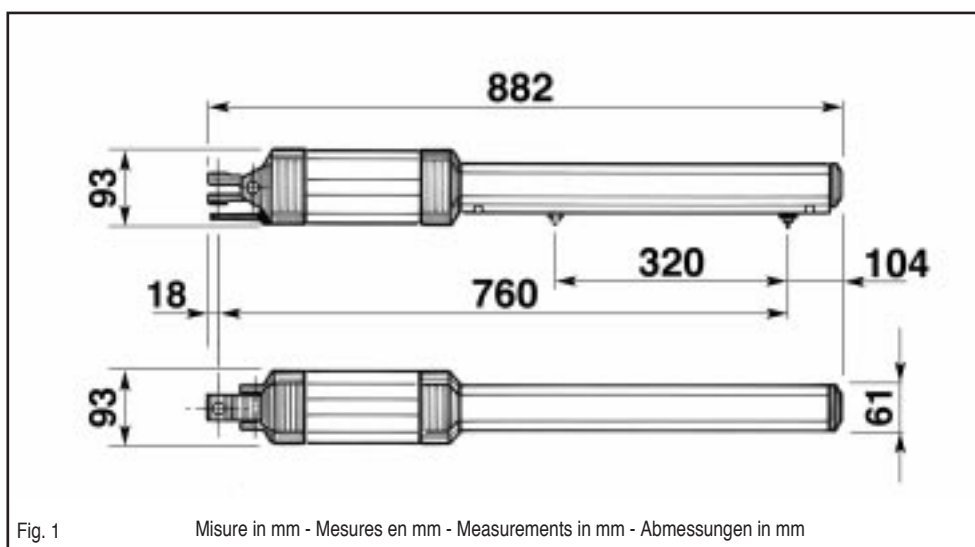

I **IMPORTANTI ISTRUZIONI PER LA SICUREZZA**
ATTENZIONE - É IMPORTANTE PER LA SICUREZZA DELLE PERSONE CHE VENGANO SEGUITE TUTTE LE ISTRUZIONI CONSERVARE CON CURA QUESTE ISTRUZIONI

- 1° - Tenete i comandi dell'automatismo (pulsantiera, telecomando etc.) fuori dalla portata dei bambini. I comandi devono essere posti ad un'altezza minima di 1,5mt dal suolo e fuori dal raggio d'azione delle parti mobili.
- 2° - Effettuare le operazioni di comando da punti ove l'automazione sia visibile.
- 3° - Utilizzare i telecomandi solo in vista dell'automazione.
- 4° - Avvertenze: Sulle altre misure di Protezione contro rischi attinenti l'installazione o l'utilizzazione del Prodotto vedi, a completamento di questo libretto di Istruzioni, le Avvertenze RIB allegate. Qualora queste non siano pervenute chiedeme l'immediato invio all'Ufficio Commerciale RIB. LA DITTA RIB NON ACCETTA NESSUNA RESPONSABILITÀ per eventuali danni provocati dalla mancata osservanza nell'installazione delle norme di sicurezza e le leggi attualmente in vigore.

GB **IMPORTANT SAFETY INSTRUCTIONS**
WARNING - IT IS IMPORTANT FOR THE SAFETY OF PERSONS TO FOLLOW ALL INSTRUCTIONS SAVE THESE INSTRUCTIONS

- 1° - Keep the automatism control (push-button, remote control, etc) out of the reach of children. The control systems must be installed at a minimum height of 1.5 mt from the ground surface and not interfere with the mobile parts.
- 2° - Command pulses must be given from sites, where You can see the gate.
- 3° - Use transmitters only if You can see the gate.
- 4° - Warnings: when you have finished reading this instruction booklet, please refer to the RIB instructions attached for the other precautionary measures against risks connected with the installation or use of the product. If you have not received these, ask RIB Export Office to send them immediately.

R.I.B. ACCEPTS IS NOT LIABLE for any damage caused by the not abiding of the safety regulations and laws at present in force not being observed during installation.

F **INSTRUCTIONS IMPORTANTES POUR LA SECURITE**
IL EST IMPORTANT POUR LA SECURITE DES PERSONNES DE SUIVRE ATTENTIVEMENT TOUTES INSTRUCTIONS GARDER MODE D'EMPLOI

- 1° - Gardez les commandes de l'automatisme (boutons poussoirs, telecommande etc.) hors de la portée des enfants. Les commandes doivent être placées au minimum à 1,5 m du sol, et hors de rayon d'action des pièces mobiles.
- 2° - Il faut donner les commandes d'un lieu, où on peut voir l'automatisme.
- 3° - Il faut utiliser les émetteurs seulement si on voit le portail.
- 4° - Avertissements: Sur les autres mesures de Protection contre les risques relatifs à l'installation ou l'utilisation du Produit, voir, à titre de complément de ce livret d'instructions, les Avertissements RIB ci-jointes. Dans le cas où celles-ci ne vous seraient pas parvenues, en demander l'envoi immédiat au Bureau Commercial Etranger RIB (Ufficio Commerciale Estero RIB).

L'ENTREPRISE R.I.B. N'ACCAPTE AUCUNE RESPONSABILITÉ pour des dommages éventuels provoqués par le manque d'observation lors de l'installation des normes de sécurité et lois actuellement en vigueur.

D **WICHTIGE GEBRAUCHSANWEISUNGEN FÜR DIE SICHERHEIT**
ACHTUNG - UM PERSONEN VOLLKOMMEND GARANTIEREN ZU KÖNNEN IST ES WICHTIG DASS ALLE INSTALLATIONSVORSCHRIFTEN BEOBACHTET WERDEN

- 1° - Bewahren Sie die Geräte für die automatische Steuerung (Drucktaster, Funksender, u.s.w.) an einem für Kinder unzugänglichen Platz auf. Die Steuerungen müssen mindestens auf einer minimal Höhe von 1,5 mt gestellt werden und sich ausserhalb der Raum der bewegenden Teile befinden.
- 2° - Die Betätigung der automatischen Steuerungs soll nur ausgeführt werden wenn die automatische Anlage sichtbar ist.
- 3° - Die Funksender nur inn den Fällen benützen wenn die automatische Anlage sichtbar ist.
- 4° - Achtung: Für weitere Schutzmaßnahmen im Rahmen der Installation und Anwendung der Produkte siehe die beiliegenden RIB-Sicherheitshinweise, die diese Gebrauchsanleitung ergänzen. Sollten Sie diese nicht erhalten haben, fördern Sie sie bitte sofort bei der RIB Exportabteilung an. DIE FIRMA R.I.B. HAFET NICHT für eventuelle Schäden, die bei der Installation durch Nichtbeachtung der zur Zeit gültigen Sicherheitsvorschriften verkommen entstanden sind.



I**IMPORTANTI ISTRUZIONI DI SICUREZZA
PER L'INSTALLAZIONE****ATTENZIONE - UNA SCORRETTA INSTALLAZIONE PUÓ PORTARE A DANNI RILEVANTI
SEGUIRE TUTTE LE ISTRUZIONI PER UNA CORRETTA INSTALLAZIONE**

- 1° - Questo libretto d'istruzioni è rivolto esclusivamente a del personale specializzato che sia a conoscenza dei criteri costruttivi e dei dispositivi di protezione contro gli infortuni per i cancelli, le porte e i portoni motorizzati (attenersi alle norme e alle leggi vigenti).
- 2° - Se non è previsto nella centralina elettrica, installare a monte della medesima un'interruttore di tipo magnetotermico (onnipolare con apertura minima dei contatti pari a 3mm) che riporti un marchio di conformità alle normative internazionali.
- 3° - Per la sezione ed il tipo dei cavi la RIB consiglia di utilizzare un cavo di tipo NPI07VVVF con sezione minima di 1,5mm² e comunque di attenersi alla norma IEC 364 e alle norme di installazione vigenti nel proprio Paese.

GB**IMPORTANT SAFETY INSTRUCTION
FOR INSTALLATION****WARNING - INCORRECT INSTALLATION CAN LEAD TO SEVERE INJURY
FOLLOW ALL INSTALLATION INSTRUCTIONS**

- 1° - This instruction booklet is exclusively dedicated to specialized staff who are aware of the construction criteria and of the accident prevention protection devices for motorized gates and doors (according to the current regulations and laws).
- 2° - To maintain electrical parts safely it is advisable to equip the installation with a differential thermal magnetic switch (onnipolar with a minimum opening of the contacts of 3mm) and must comply with the international rules.
- 3° - As for electric cable type and section RIB suggests cable type <HAR> with minimum section of 1,5mm² and however respect IEC 364 rule and general national security regulations.

F**IMPORTANT MODE D'EMPLOI DE SECURITE
POUR L'INSTALLATION****ATTENTION - UNE INSTALLATION INCORRECTE PEUT CAUSER DE GRANDS DOMMAGES
SUIVRE TOUTES INSTRUCTIONS POUR UNE CORRECTE INSTALLATION**

- 1° - Ce manuel d'instruction est adresse seulement au personnel spécialisé qui a une connaissance des critères de construction et des dispositifs de protection contre les accidents en ce qui concerne les portails, les portes et les portes cochères motorisées (suivre les normes et les lois en vigueur).
- 2° - A fin de proceder a l'entretien des parties électriques, connecter à l'installation un distoiteur différentiel magneto thermique (qui disconnait toutes les branchements de la ligne avec ouverture min. des branchements de 3 mm) et qui soit conforme aux normes internationales.
- 3° - Pour la section et le type des câbles à installer nous vons conseillons de utiliser un cable <HAR> avec une section min de 1,5mm² en respectant quand même la norme IEC 364 et les normes nationales d'installation.

D**WICHTIGE SICHERHEITSVORSCHRIFTEN
FÜR DIE INSTALLATION****ACHTUNG - EINE FALSCH E INSTALLATION KANN ZU BEDEUTENDE SHADEN FÜHREN.
FÜR EINE KORREKTE ANLAGE ALLE GEBRAUCHSANWEISUNGEN FOLGEN**

- 1° - Diese Montageanweisung kann ausschließlich von der Fachleuten gebraucht werden, die die Instandsetzung und die Schutzvorrichtungen zur Verhinderung von Unfällen bei motorisierten Toren kennen (nach die aktuellen Normen und Gesetze).
- 2° - Für die Wartung der elektrischen Teile ist es ratsam, zwischen der Anlage und dem Netzanschluß einen magnetisch-thermischen Differenzialschalter (mit der minimale Öffnung allen Kontakte von 3 mm) unterbricht die ein Konformitätszeichen aller internationaler Normen vorträgt.
- 3° - Für den Kabelquerschnitt und die Kabeltypen halten Sie sich an den Normen IEC 364 (minimale Kabelquerschnitt von der 1,5mm² mit der Bezeichnung <HAR>) und für die Montage an die Normen des jeweiligen Landes.

- ① Elettroiduttore STAR
 - ② Antenna radio
 - ③ Lampeggiatore
 - ④ Selettore a chiave
 - ⑤ Fotocellule esterne
 - ⑥ Fotocellule interne
- ① Electro-reducteur STAR
 - ② Antenne radio
 - ③ Signal électrique
 - ④ Selecteur
 - ⑤ Photocellules p/protection externe
 - ⑥ Photocellules p/protection interne
- ① STAR operator
 - ② Tuned aerial
 - ③ Flashing lamp
 - ④ Key selector
 - ⑤ Photoelectric cells (external)
 - ⑥ Photoelectric cells (internal)
- ① E-Torantrieb STAR
 - ② Antenne
 - ③ Blinkleuchte
 - ④ Schlüsselschalter
 - ⑤ Photozelle Toraussenseitig
 - ⑥ Photozellen - innen

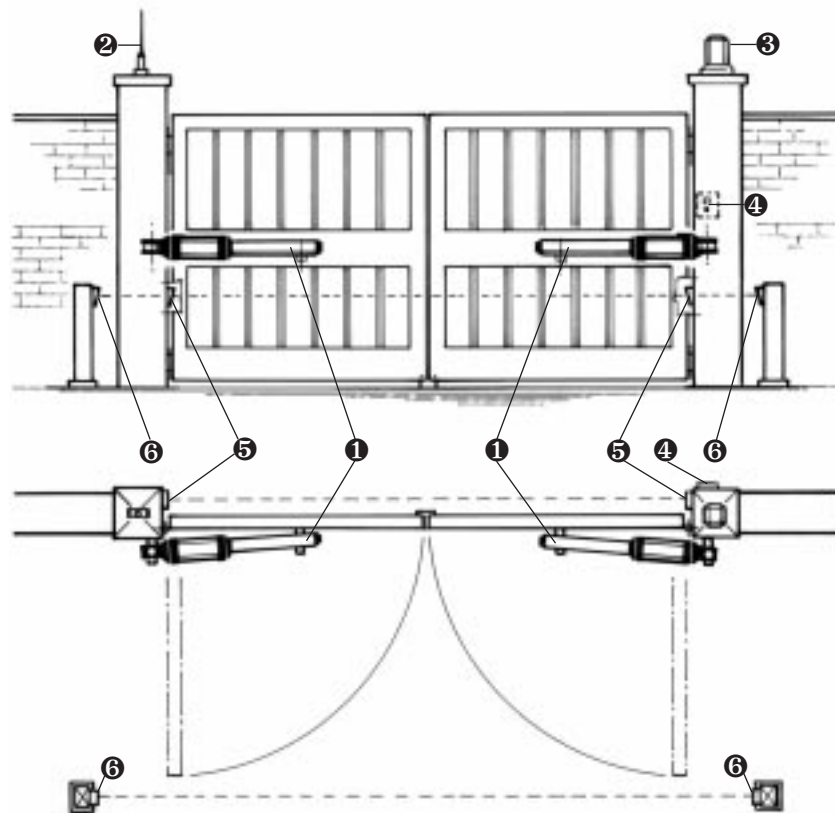

Fig. 2

I**CONTROLLO PRE-INSTALLAZIONE**

Il cancello a battente deve esserre solidamente fissato ai cardini delle colonne e non deve flettere durante il movimento.

Prima d'installare lo STAR è meglio verificare tutti gli ingombri necessari per poterlo installare.

Se il cancello si presenta come da Fig. 2 non occorrono modifiche.

N.B. È obbligatorio uniformare le caratteristiche del cancello alle norme e leggi vigenti.**GB****PRE-INSTALLATION CHECKS**

The leaf must be fixed firmly on the hinges to the pillars and must not be flexible during the movement.

Before the installation of STAR, verify all dimensions etc.

There's no need for any modification, if the gate is like that shown in Fig. 2.

ATTENTION: It is compulsory to conform the gate characteristics to the current regulations and laws.**F****CONTROLE PRE-INSTALLATION**

Le pontai à battant doit être solidement fixé aux cardans des colonnes et ne doit pas flechir pendant le mouvement.

Avant d'installer le STAR, il convient de verifier tous les encombrements nécessaires pour proceder à l'installation.

Si le portail se presente comme indiqué Fig. 2, aucune modification n'est necessaire.

N.B.: Il est obligatoire d'adapter les caracteristiques du portail aux normes et lois en vigueur**D****PRÜFUNG VON DER MONTAGE**

Das Flugeltor muß fest an der Angelpunkten der Träger fixiert sein und darf sich während der Bewegung nicht biegen.

Bevor STAR montiert wird ist es besser alle Hindernisse, die bei der Montage auftreten können, festzustellen.

Bei einem Tor wie in Abbildung 2 müssen keine Veränderungen vorgenommen werden.

ACHTUNG: Mann ist verpflichtet die Eigenschaften des Gittertores zu die Gesetznormen in Einklang zu bringen

I**CARATTERISTICHE TECNICHE MOTORIDUTTORE**

STAR è una serie di motoriduttore irreversibili, con frizione elettrica, utilizzati per movimentare cancelli a battente con ante lunghe fino a 2,2m (Fig. 2). La serie STAR è stata concepita per funzionare senza finecorsa elettrici, ma solo meccanici.

Quando è arrivato in battuta il motore funziona ancora per qualche secondo, fino a quando non interviene il timer di funzionamento della centrale di comando.

GB**TECHNICAL CHARACTERISTICS OF THE OPERATOR**

STAR is a series of linear irreversible actuators, with electronic thrust control suitable for opening gates with a leaf length of up to 2,2 metres (Fig.2). The STAR operators use mechanical stops, thus avoiding the need for electrical limit switches.

When the gate reaches its rest position, the motor continues to operate for a few seconds with the clutch engaged until it is interrupted by the operation timer.

F**CARACTERISTIQUES TECHNIQUES DU MOTOREDUCTEUR**

STAR est une série de motoréducteur irréversibles, avec friction électrique, utilisé pour movimenter des portails à battans jusqu'à 2,2 m de longueur (Fig.2).

La série STAR à été conçu pour fonctionner sans fins de course électriques, mais seulement mécaniques.

Quand il arrive en butée le moteur fonctionne encore pendant quelques secondes en débrayant, jusqu'à ce qu'intervienne le temporisateur de fonctionnement.

D**TECHNISCHE DATEN DES ANTRIEBES**

STAR ist eine Serie von nicht selbsthemmenden Antrieben mit elektrischer Rutschkupplung die für Drehtore mit den Torflügen bis zu 2,2 mt verwendbar sind (Fig.2).

Die Serie STAR wurde geplant um nur mit mechanischen und nicht mit elektrischen endschaltern verwendet zu werden.

Nach Erreichen des Anschlags arbeitet der Antrieb noch einige Sekunden bis zum Anspringen des Timers.

CARATTERISTICHE TECNICHE	CARACTERISTIQUES TECHNIQUES	TECHNICAL DATA	TECHNISCHE EIGENSCHAFTEN	STAR	
Lunghezza max.anta	Longueur maxi du battant	Max. leaf length	Max. Torflügelweite	m.	2,2
Peso max cancello	Poids maxi du portail	Max. leaf weight	Max. Torgewicht	kg	180
Corsa max di traino	Course maxi d'entrainement	Max. travel	Max. Hub	cm	32
Tempo medio di apertura	Temps moyen d'ouverture	Average opening time	Mittlere Öffnungszeit zirka	s.	17
Velocità di traino	Vitesse de traction	Operating speed	Laufgeschwindigkeit	m/sec.	0,013
Forza max di spinta	Force maxi de poussée	Thrust force	Max. Schubkraft	N	1000
Alimentazione e frequenza CEE	Alimentation et frequence CEE	EEC Power supply	Stromspannung und frequenz CEE	230V~ 50Hz	
Potenza motore	Puissance moteur	Motor capacity	Motorleistung	W	230
Assorbimento	Absorption	Power absorbed	Stromaufnahme	A	1
Condensatore	Condensateur	Capacitor	Kondensator	µF	8
n° di cicli	Nbre de cycles	No. de cycles	Anzahl der Zyklen	n°	15 - 20s/2s
Alimentazione e frequenza	Alimentation et frequence	Power supply	Stromspannung und frequenz	220V~ 60Hz	
Potenza motore	Puissance moteur	Motor capacity	Motorleistung	W	240
Assorbimento	Absorption	Power absorbed	Stromaufnahme	A	1,2
Condensatore	Condensateur	Capacitor	Kondensator	µF	8
n° di cicli	Nbre de cycles	No. de cycles	Anzahl der Zyklen	n°	13 - 20s/2s
Alimentazione e frequenza	Alimentation et frequence	Power supply	Stromspannung und frequenz	240V~ 50Hz	
Potenza motore	Puissance moteur	Motor capacity	Motorleistung	W	250
Assorbimento	Absorption	Power absorbed	Stromaufnahme	A	1
Condensatore	Condensateur	Capacitor	Kondensator	µF	8
n° di cicli	Nbre de cycles	No. de cycles	Anzahl der Zyklen	n°	18 - 20s/2s
Alimentazione e frequenza	Alimentation et frequence	Power supply	Stromspannung und frequenz	110V~ 60Hz	
Potenza motore	Puissance moteur	Motor capacity	Motorleistung	W	250
Assorbimento	Absorption	Power absorbed	Stromaufnahme	A	2,3
Condensatore	Condensateur	Capacitor	Kondensator	µF	30
n° di cicli	Nbre de cycles	No. de cycles	Anzahl der Zyklen	n°	15 - 20s/2s
Lubrificazione a grasso	Graisse	Grease	Schmiere	Bechem - RHUS 550	
Peso max	Poids maximum	Weight of electroreducer	Motorgewicht	Kg	8
Rumorosità	Bruit	Noise	Geräusch	db	<70
Volume	Volume	Volume	Volumen	m³	0,006
Grado di protezione	Indice de protection	Protection	Schutzart	IP	557

I**FISSAGGIO ATTACCO MOTORE A COLONNA**

Se la colonna è in ferro si può saldare direttamente l'attacco.

Se la colonna è in cemento si utilizza la piastra come in Fig. 3 e la si fissa con quattro Fischer di Ø 8 mm.

Altro intervento possibile consiste nel murare l'attacco nella colonna saldandogli alla base una zanca come in Fig. 4.

Proseguendo nell'installazione si deve saldare sull'anta l'attacco per il traino del cancello, osservando naturalmente le quote previste (Fig. 5, 6).

In caso si abbia il muro parallelo al cancello quando questo è aperto, si rende necessario praticare una nicchia per dare una sede al motoriduttore.

Installando lo STAR è necessario rispettare alcune misure per avere un corretto movimento dell'anta (Fig. 7).

F**FIXATION DE L'ATTACHEMENT DU MOTEUR A LA COLONNE**

Si la colonne est en fer, il est possible de sonder directement la fixation.

Si la colonne est en ciment, proceder toujours avec une plaque comme indique Fig. 3, et la fixer avec quatre Fischer de Ø 8 mm.

Il est aussi possible de sceller la fixation dans la colonne en soudant une agrafe a sa base, voir Fig. 4.

Ensuite poursuivre l'installation en soudant sur le vantail la fixation pour le dispositif d'entrainement du portail, en respectant les mesures prevues (Fig. 5, 6).

En cas de mur parallèle au portail lorsque celui-ci est ouvert il est necessaire de pratiquer une niche pour loger le motoreducteur.

Lors de l'installation du STAR, il est necessaire de respecter certaines mesures afin d'obtenir un mouvement correct du vantail (Fig. 7).

GB**FIXING THE ACTUATOR ATTACHMENT TO THE COLUMN**

If there is an iron pillar you can weld the anchorage directly.

If there is a cement pillar, you can use the fixing plate as in Fig. 3 which is fastened with 4 Fischer-screws of Ø 8 mm.

There is also the possibility to cement the anchorage welding an anchor Fig. 4 with the base.

Naturally you have to respect the measures predetermined afterwards you must weld the actuator's anchor to the gate (Fig. 5, 6).

In the case you have a wall parallel with the open gate, you must provide a niche in which to place to reducer.

To obtain a correct movement of the leaf gate it is necessary to respect the measures (Fig. 7).

D**BEFESTIGUNG DES ANTRIEBES AUF DIE SÄULE**

Falls der Torträger aus Eisen ist, kann man die Verankerung direkt anschweißen.

Bei einem Torträger aus Zement bedient man sich einer Platte wie in Abb. 3, die man mit 4 Fischer-Dübel Ø 8 mm anschraubt.

Man kann die Verankerung auch in den Träger einmauern.

Dazu schweißt man am Sockel einem Haken an (wie in Abb. 4).

Nacher wird auf den Torflügel der Anschluß für die Förderschnecke geschweißt.

Die vorgesehenen Maße sind natürlich zu beachten (Abb. 5, 6).

Im Falle, es existiert eine Mauer, die parallel zum Tor im offenen Zustand läuft, ist es notwendig eine Wandvertiefung zu schaffen, um Platz für den Motorantrieb zu haben.

Um STAR zu montieren, mußten einige Maße beachtet werden, damit eine richtige Bewegung des Torflügels gegeben ist (Abb. 7).

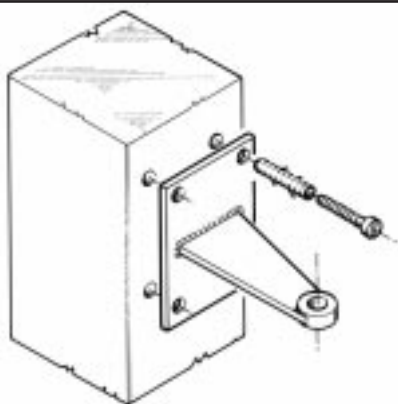

Fig. 3

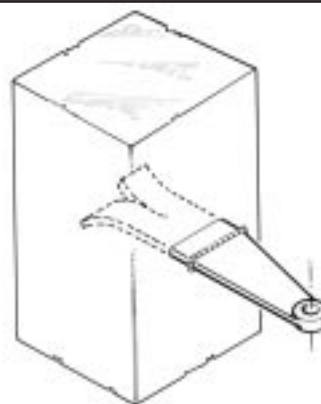

Fig. 4

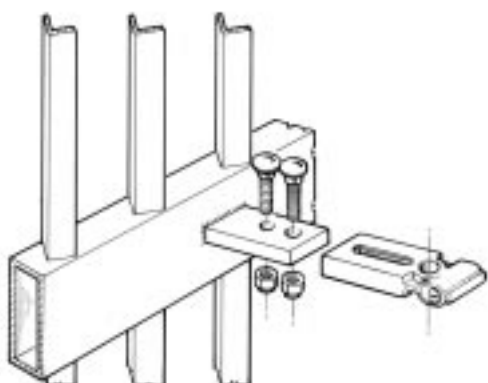

Fig. 5

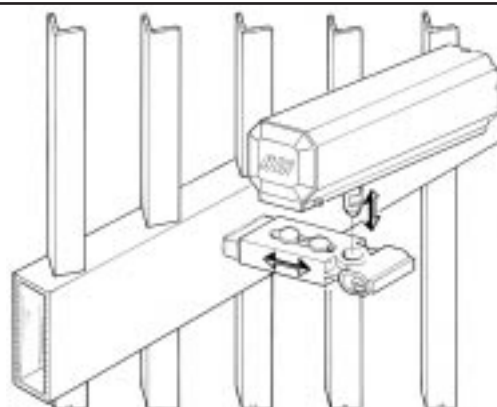

Fig. 6

I**FISSAGGIO ATTACCO MOTORE A CANCELLO**

Saldare lo zocchetto alla giusta altezza, montare il cavallotto con serratura e stringere bene a fondo le due viti nella posizione che si crede più adatta (Fig.5).

Installare lo STAR provando più volte ad aprire e chiudere controllando che il profilo coprivite non sfregi nel cancello in movimento, altrimenti riposizionare il cavallotto (Fig. 6).

F**FIXATION DE L'ATTACHEMENT DU MOTEUR AUX PORTAILS**

Souder le socle à la juste hauteur, monter le cavalier avec serrure et serrer la vis dans la position la plus appropriée (Fig.5).

Installer le STAR en essayant plusieurs fois d'ouvrir et de fermer en controlant que le profile cache-vis ne frotte pas lorsque le portail est en mouvement, dans le cas contraire, repositionner le cavalier (Fig.6).

GB**FIXING THE ACTUATOR ATTACHMENT TO THE GATE**

Weld the base at the right height, assemble the emergency release mounting and thighten well the two screws in the right position (Fig. 5). Fix the STAR and try several times to open and to close the gate, controlling that the screwcover does not touch the moving gate, otherwise you have to readjust the emergency release mounting (Fig. 6).

D**BEFESTIGUNG DES ANTRIEBES AUF DAS TORFÜGEL**

Schweißen Sie den Sockel in der richtigen Höhe, montieren Sie den Bugel mit dem Schloß und ziehen Sie die Schraube so an, wenn Sie ihnen in der richtigen Position scheint (Abb. 5). Befestigen Sie STAR und versuchen Sie mehrere Male zu öffnen und zu schließen, kontrollieren Sie dabei, daß das Profil der Schraubenabdeckung das Tor in Bewegung nicht berührt. In diesem Fall, stellen Sie den Bugel neu ein (Abb. 6).

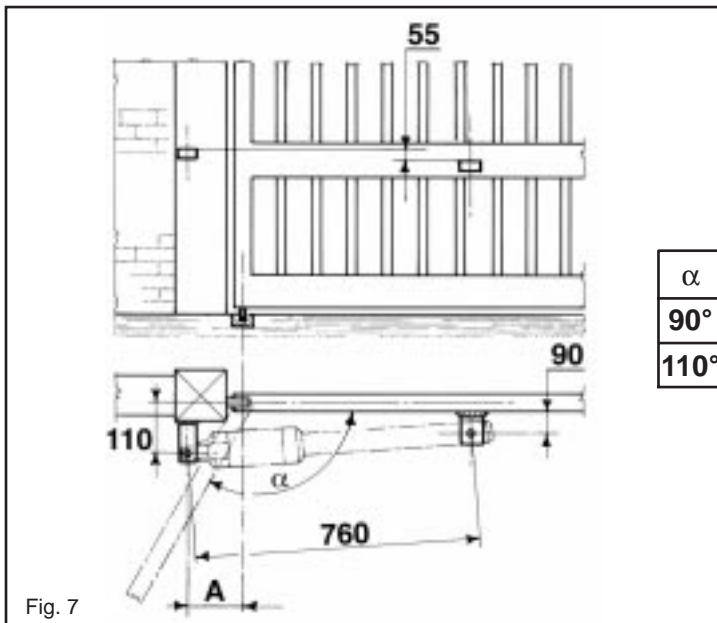
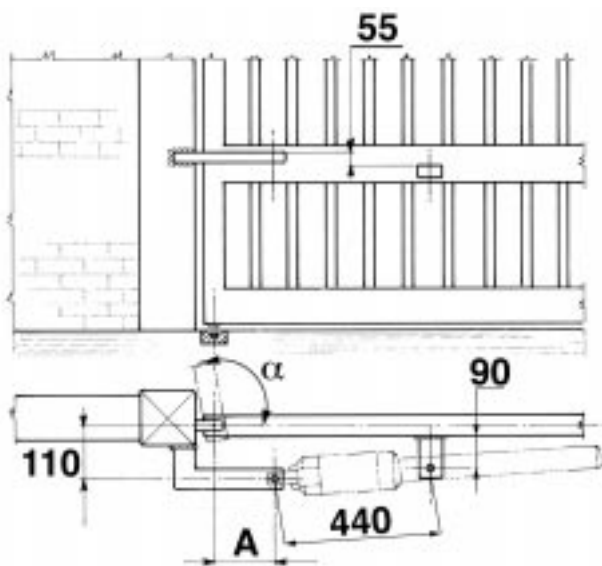

Fig. 7

α	A
90°	110
110°	150



I Qualora il pilastro fosse molto largo e non fosse possibile installare l'elettroiduttore rispettando la misura "110", è indispensabile creare una nicchia nel pilastro o spostare il cancello sullo spigolo.

F Si le pilier est très large et n'est pas possible d'installer le motoreducteur en respectant la mesure "110", il faut réaliser une niche dans le pilier ou déplacer le portail sur l'arete.

GB If the pillar is too large, and it is not possible to adjust the actuator respecting the measure "110", you must make a niche in the pillar or you have to move the gate to the edge of the pillar.

D Falls der Torantrieb nicht mit dem richtigen Maß "110" montiert werden kann, da der Torträger zu breit ist, muß man in der Säule eine Wandvertiefung schaffen oder das Tor an den Rand versetzen.

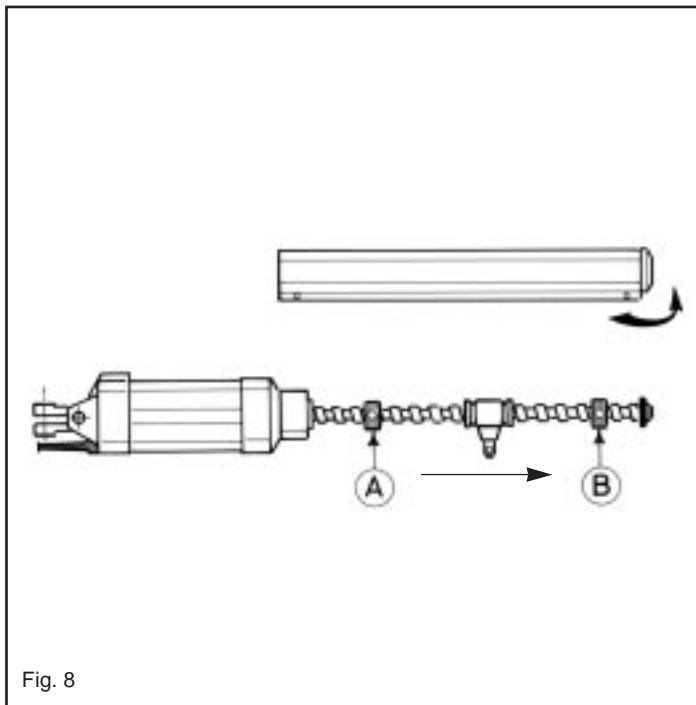

Fig. 8

I **REGOLAZIONE FINECORSO MECCANICI**
 Usando il motore STAR non è necessario fissare fermi sulla colonna o altro perché è dotato all'interno di ghiera di fermo registrabili sia per la corsa di apertura che per quella di chiusura.
 Per accedere alle ghiera si deve sfilare il carter copri vite agendo come da schema nel senso della freccia (Fig. 8).
 Per ottenere l'apertura desiderata è sufficiente spostare la ghiera (A) e bloccarla alla vite madre con una chiave a brugola n°4.
 Per ottenere la chiusura desiderata si dovrà spostare la ghiera (B) e fare attenzione che l'elettroiduttore si sgancia senza sforzo dall'attacco cancello.

F **REGLAGE FINS DE COURSE MECANQUES**
 L'utilisation du moteur STAR ne nécessite pas de fixation de butée au colonne ou autre car, a l'interieur, il est équipé de colliers d'arrêt réglables tant pour l'ouverture que pour la fermeture.
 Pour accéder aux colliers, il est nécessaire d'oter le carter de protection vis en agissant selon les indications du schema, dans le sens de la fleche (Fig. 8).
 Pour obtenir l'ouverture désirée, il suffit de déplacer le collier (A) et de le bloquer à la vis mere avec une clé allen n°4.
 Pour obtenir la fermeture désirée, il est nécessaire de déplacer le collier (B) en faisant attention que le motoreducteur se décroche de la fixation portail sans effort.

GB **MECHANICAL LIMIT SWITCH CAM ADJUSTMENT**
 Using the actuator STAR it isn't necessary to fix any stops on the pillar, or elsewhere, because in the inside it is fitted with a adjustable nut-stops, to limit the opening and closing the gate.
 To adjust the nuts you have to remove the screw-cover and you must turn it in the sense of the arrow shown as in the scheme (Fig. 8).
 To obtain the desired opening limit it's sufficient to adjust the nut (A) and to tighten it with a key n°4.
 To obtain the desired closing limit you must adjust the nut (B), paying attention that the actuator can be released without any force from the gate using the emergency release.

D **EINSTELLUNG DES MECHANISCHEN ENDSCHALTERS**
 Mit dem Motor STAR ist es nicht notwendig, Endanschläge am Torträger oder anderswo zu fixieren, weil dieser Motor im Inneren mit einstellbaren Anschlagnutmutter ausgestattet ist, die sowohl beim Öffnen wie beim Schließen reagieren. Um die Nummerte einzustellen muß Sie das Gehäuse der Schraubenabdeckung abnehmen und diese wie in der Abbildung im Sinne des Pfeils drehen (Abb. 8). Um die erwünschte Öffnungsweite einzustellen genügt es, die Nummerte (A) zu verstellen und sie mit Hilfe eines Imbusschlüssels an der Mutterschraube festzuziehen. Um die erwünschte Schliesselweite einzustellen, muß Sie die Nummerte (B) verstellen. Beachten Sie dabei, daß sich der Torantrieb muhelos vor der Torbefestigung abkuppelt.

I**REGOLAZIONE FRIZIONE**

Nello STAR il limitatore di coppia meccanico non è presente.

È quindi necessario comandare questo attuatore con un quadro elettronico (AQM22-FE o EURO22-FE) dotato di limitatore di coppia elettrico.

F**REGLAGE DE L'EMBRAYAGE DE SECURITE**

Le STAR n'est pas pourvu de limitateur de couple mécanique.

Il est donc nécessaire de commander ce motoréducteur au moyen d'un coffret électronique (AQM22-FE o EURO22-FE) doté de limitateur de couple électrique.

I**SICUREZZE ELETTRICHE**

Oltre alle sicurezze meccaniche già citate è obbligatorio, nel caso in cui il cancello abbia una lunghezza d'anta maggiore di 1,80 m, l'utilizzo di due coppie di fotocellule in grado di interrompere il moto.

Una coppia di fotocellule deve essere collocata a un'altezza variabile da 40 a 60 cm tra le colonne del cancello in posizione esterna al fabbricato.

L'altra coppia di fotocellule deve essere collocata, alla stessa altezza della prima, alle estremità delle ante del cancello quando questo è aperto.

Il movimento del cancello deve essere sempre segnalato da un lampeggiatore collocato vicino al cancello.

Si consiglia l'utilizzo della centralina elettronica di comando (AQM22-FE o EURO22-FE) (per 1 o 2 motori monofasi).

Per i collegamenti ed i dati tecnici degli accessori attenersi ai relativi libretti.

F**SECURITES ELECTRIQUES**

En plus des sécurités mécaniques précitées, lorsque les dimensions du vantail dépassent 1,80 m de largeur, il est obligatoire d'utiliser deux paires de cellules photo-électriques en mesure d'interrompre le mouvement.

Placez une paire de cellules photo-électriques à une hauteur variant entre 40 et 60 cm entre les colonnes du portail à l'extérieur.

Placez l'autre paire de cellules photo-électriques à la même hauteur que la première, aux extrémités des vantaux du portail quand celui-ci est ouvert.

Le mouvement du portail doit toujours être signalé par un feu clignotant placé à proximité du portail.

Nous vous conseillons d'utiliser des coffrets électroniques DE22FE-iec (pour 1 ou 2 moteurs monophasés).

Pour ce qui est des raccordements et des données techniques des accessoires, se référer à leur manuel.

GB**SAFETY CLUTCH ADJUSTMENT**

There is no mechanical safety clutch with the STAR.

Therefore it is necessary to operate this actuator with an electronic control panel (AQM22-FE o EURO22-FE) fitted with a safety clutch (tension regulator).

D**EINSTELLUNG DER RUTSCHKUPPLUNG**

Bei STAR ist keine mechanische Rutschkupplung vorhanden.

Es ist daher notwendig, diesen Torantrieb mittels einer elektronischen Rutschkupplung (AQM22-FE o EURO22-FE) ausgerüstet ist.

GB**ELECTRICAL SAFETY DEVICES**

In addition to compliance to all mechanical safety regulations, gates with leaf length exceeding 1.8 m must be fitted with two pairs of photocells capable of interrupting gate movement.

The photocells must be installed at a height of 40 - 60 cm between the gate posts on the outside of the structure.

The other two photocells must be installed at the same height as the previous ones on the ends of the gate leaves to form a barrier between the leaves when open.

Gate movement must be indicated by a flashing unit placed near the gate.

Use the (AQM22-FE o EURO22-FE) (for one or two single-phase motors) electronic control unit.

For connections and technical data of accessories refer to the appropriate booklets.

D**ELEKTRISCHE SICHERHEITEN**

Neben den bereits angeführten mechanischen Sicherheiten ist bei Torflügelängen über 1,80 m die Installation von 2 Lichtschrankenpaaren zur Unterbrechung des Vorschubs erforderlich.

Ein Lichtschrankenpaar ist in einer Höhe zwischen 40 und 60 cm auf den Torsäulen außerhalb des Werkgeländes zu installieren.

Das andere Lichtschrankenpaar ist in der gleichen Höhe an den Flügelenden bei offenem Tor anzubringen.

Der Flügelvorschub ist stets durch einen im Torbereich installierte Warnblinker zu melden.

Es wird die Verwendung der elektronischen Steuergeräte DE22FE-iec (für 1 oder 2 einphasige Motoren) empfohlen.

Für die Anschlüsse und technische Daten der Zubehörteilen verweisen wir auf die entsprechenden Bedienungshandbücher.

F**MANOEUVRE DE SECOURS**

Avec le modèle STAR, pour actionner le portail manuellement il est nécessaire de dégager les motoréducteurs du portail.

Par conséquent, introduire la clé appropriée dans la serrure, la tourner et soulever STAR vers le haut (Fig.9).

Ainsi, le motoréducteur sera décroché du portail.

GB**EMERGENCY RELEASE**

Using the model STAR manually it is necessary to release the actuator from the gate (Fig. 9).

Insert the special key and turn it then lift the STAR actuator.

D**NOTENTRIEGELUNG**

Um das Tor des Modells STAR manuell zu bedienen, müssen Sie den Torantrieb vom Tor lösen.

Sie müssen also den dafür vorgesehenen Schlüssel in das Schloß stecken, drehen und das STAR hochheben (Abb. 9).

Der Torantrieb ist so vom Torflügel ausgehangt.

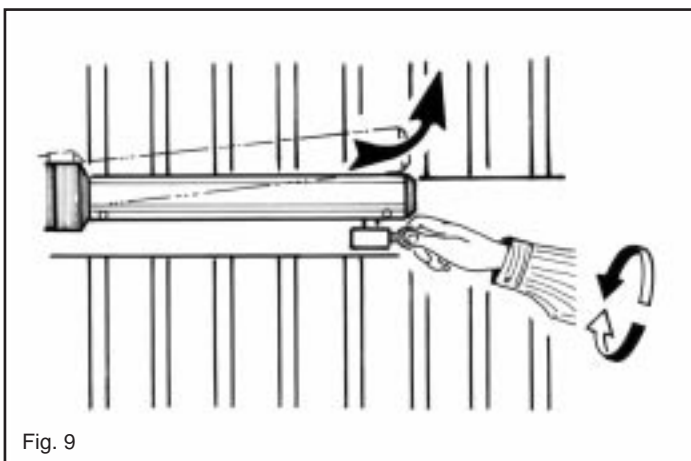

Fig. 9

I**SBLOCCO DI EMERGENZA**

Nel modello STAR per poter agire manualmente sul cancello è necessario svincolare i motoriduttori dal cancello.

Inserire quindi l'apposita chiave nella serratura, girare la medesima e sollevare lo STAR verso l'alto (Fig. 9).

L'elettroriduttore risulterà così sganciato dal cancello.

I**MANUTENZIONE**

Da effettuare solamente da parte di personale specializzato dopo aver tolto l'alimentazione elettrica al motore.

Ogni anno ingrassare i cardini e controllare la forza di spinta esercitata dal motoriduttore sull'anta.

Ogni due anni è consigliabile lubrificare la madrevite con del grasso silicico. In caso di problemi nell'installazione consultare la "TABELLA DEI POSSIBILI PROBLEMI".

F**ENTRETIEN**

Effectuer seulement par personnel spécialisé après avoir coupé l'alimentation.

Tous les ans, graisser les gonds et contrôler la force de poussée exercée par le motoréducteur sur le portail. Tous les deux ans, il est conseillé de lubrifier la vis-mère avec une graisse à base de silicone. En cas de difficultés lors de l'installation, consulter le "TABLEAU DES DIFFICULTES POSSIBLES".

GB**MAINTENANCE**

To be undertaken only by specialized staff after disconnecting power supply.

Lubricate the hinges and check the oil level and thrust force generated by the actuator on the gate once a year.

Lubricate the nut screw with silicon grease every two years. If there are any problems during installation, consult the "LIST OF POSSIBLE PROBLEMS".

D**WARTUNG**

Die Wartungsarbeit nur durch spezialisierten Fachleuten nach der Ausschliessung der Spannung auszuführen.

Einmal jährlich sind die Angelzapfen zu schmieren und die vom Getriebemotor ausgeübte Antriebskraft. Es wird empfohlen, alle zwei Jahre die Schnecke mit Silikonfett zu schmieren. Sofern Installationsprobleme auftreten, ziehen Sie die "TABELLE VON EVENTUELLEN PROBLEMEN" zu Rate.

I**TABELLA DEI POSSIBILI PROBLEMI**

Problema	Soluzione
STAR non apre, ma chiude	Invertire V con W
Il motore non ha la forza di muovere l'anta.	Agire sul limitatore di coppia elettrico sul quadro elettronico tanto quanto basta a ripristinare il moto del cancello senza forzarlo.
Il motore non funziona.	Controllare l'alimentazione.
Il motore dopo pochi secondi si ferma.	Regolare il timer di funzionamento sul quadro elettronico.

GB**LIST OF POSSIBLE PROBLEMS**

Problem	Solution
STAR does not open, but closes	Invert on the motor V instead W
The motor has not the force to move the gate	Adjust the safety clutch on the control box as much as it is necessary to reset the gate in movement without forcing it.
The motor does not work	Control the connections
The motor stops after few seconds	Adjust the operating timer on the control box

F**TABLEAU DES DIFFICULTES POSSIBLES**

Probleme	Solution
STAR n'ouvre pas, mais il ferme	Inverser V avec W.
STAR n'a pas de force de traction.	Agir suffisamment sur le limiteur de couple électronique situé sur le coffret électronique de façon a rétablir le mouvement du portail sans le forcer.
Le moteur ne fonctionne pas.	Controler l'alimentation.
Le moteur s'arrête après quelques secondes.	Regler le temps de fonctionnement sur le coffret électronique.

D**TABELLE EVENTUELL AUFTRETENDER PROBLEME**

Probleme	Lösung
STAR öffnet nicht, sondern schließt nur.	Invertieren Sie V und W.
STAR hält keine Zugkraft.	Stellen Sie auf der Schalthafel die Rutschkupplung so ein, daß sich das Tor wieder bewegt ohne es dabei zu belasten.
Der Motor funktioniert nicht	Überprüfen Sie die Stromversorgung.
Der Motor hält nach wenigen Sekunden an.	Stellen Sie auf des Schalttafel den Timer richtig ein.

I**N.B.:É obbligatoria la messa a terra dell'impianto**

I dati descritti nel presente manuale sono puramente indicativi.

La RIB si riserva di modificarli in qualsiasi momento.

Realizzare l'impianto in ottemperanza alle norme ed alle leggi vigenti.

GB**N.B.: The system absolutely must be earthed.**

The technical data given in this manual are only approximate.

RIB reserves the right to modify technical data at any time without previous notice.

The installation must be installed according to the current regulations and laws.

F**N.B.:La mise à la terre de l'installation est obligatoire**

Les données techniques décrites dans ce présent manuel sont purement à titre indicatif.

La RIB se réserve le droit de les modifier à n'importe quel moment.

Adapter les installation du parties électriques aux normes et lois en vigueur.

D**Bitte beachten Sie: Das Erden der Anlage ist obligatorisch**

Die in dem vorliegenden Handbuch angegebenen technischen Daten sind rein informativ.

Firma RIB behält sich das Recht vor, sie jederzeit zu ändern.

Die Installation muß nach die aktuellen Gesetznormen installiert werden.

