

STOPPER

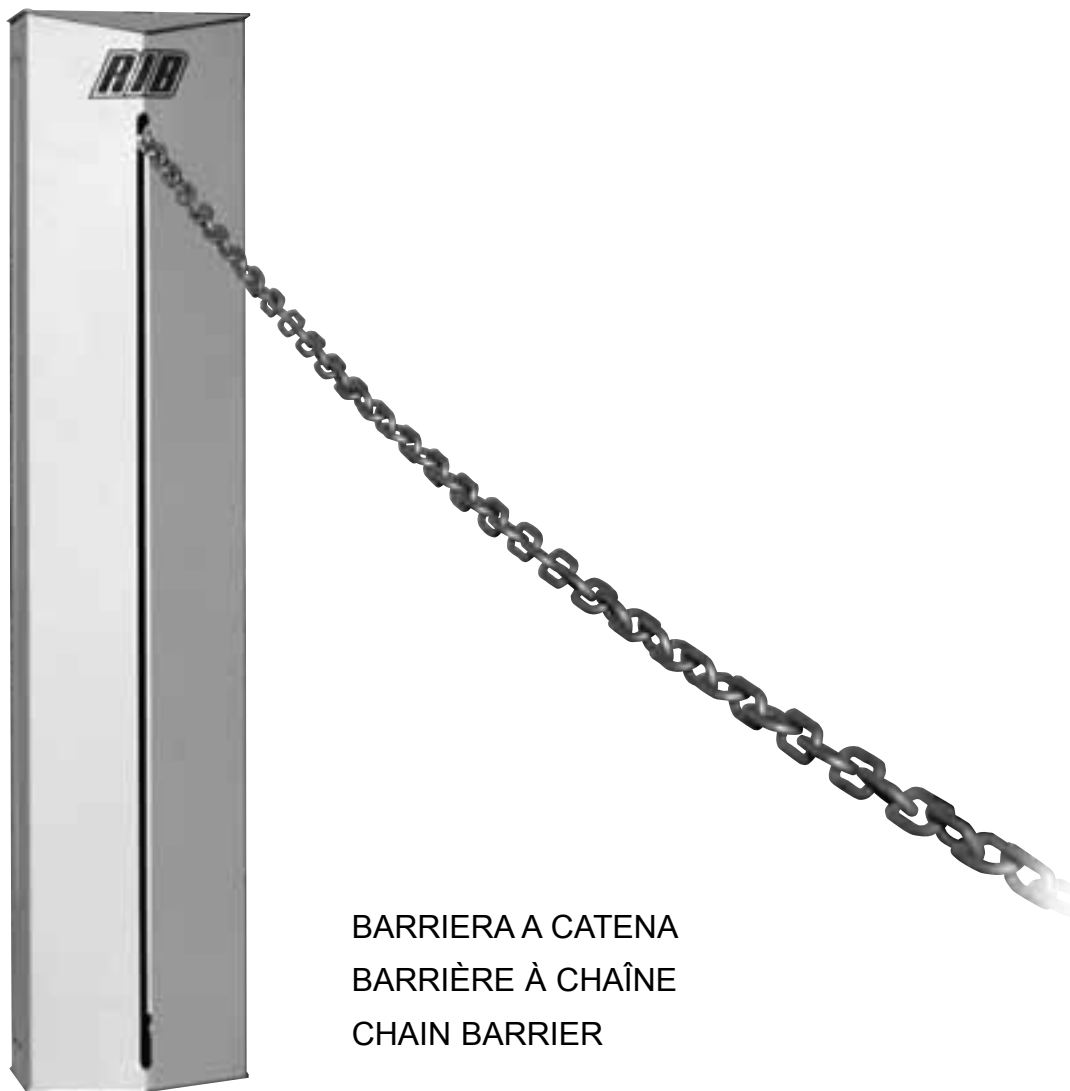

BARRIERA A CATENA
BARRIÈRE À CHAÎNE
CHAIN BARRIER



Operatore Opérateur Operator	Alimentazione Alimentation Power Supply	Peso max. catena Poids max de la chaîne Max chain weight	codice code code
STOPPER MASTER	230V ~ 50Hz	8,5 kg	AA51200
STOPPER SLAVE	230V ~ 50Hz	8,5 kg	AA51205

- ATTENZIONE -

**PER LA SICUREZZA DELLE PERSONE È IMPORTANTE
CHE VENGANO SEGUITE TUTTE LE ISTRUZIONI**

SEGUIRE TUTTE LE ISTRUZIONI DI INSTALLAZIONE

- 1° - **Questo libretto d'istruzioni è rivolto esclusivamente a del personale specializzato** che sia a conoscenza dei criteri costruttivi e dei dispositivi di protezione contro gli infortuni per i cancelli, le porte e i portoni motorizzati (attenersi alle norme e alle leggi vigenti).
- 2° - Il cablaggio dei vari componenti elettrici esterni all'operatore (ad esempio fotocellule, lampeggianti, ecc.) deve essere effettuato secondo la EN 60204-1.
- 3° - L'eventuale montaggio di una pulsantiera per il comando manuale del movimento deve essere fatto posizionando la pulsantiera in modo che chi la aziona non si trovi in posizione pericolosa; inoltre si dovrà fare in modo che sia ridotto il rischio di azionamento accidentale dei pulsanti.
- 4° - Tenete i comandi dell'automatismo (pulsantiera, telecomando etc.) fuori dalla portata dei bambini. I comandi devono essere posti ad un'altezza minima di 1,5 m dal suolo e fuori dal raggio d'azione delle parti mobili.
- 5° - Prima di eseguire qualsiasi operazione di installazione, regolazione, manutenzione dell'impianto, togliere la tensione agendo sull'apposito interruttore magnetotermico collegato a monte dello stesso.

LA DITTA RIB NON ACCETTA NESSUNA RESPONSABILITÀ per eventuali danni provocati dalla mancata osservanza nell'installazione delle norme di sicurezza e delle leggi attualmente in vigore.

CONSERVARE CON CURA QUESTE ISTRUZIONI

- 1° - Se non è previsto nella centralina elettrica, installare a monte della medesima un'interruttore di tipo magnetotermico (onnipolare con apertura minima dei contatti pari a 3 mm) che riporti un marchio di conformità alle normative internazionali. Tale dispositivo deve essere protetto contro la richiusura accidentale (ad esempio installandolo dentro quadro chiuso a chiave).
- 2° - Per la sezione ed il tipo dei cavi la RIB consiglia di utilizzare un cavo di tipo H05RN-F con sezione minima di 1,5 mm² e comunque di attenersi alla norma IEC 364 e alle norme di installazione vigenti nel proprio Paese.

N.B.: È obbligatoria la messa a terra dell'impianto

I dati descritti nel presente manuale sono puramente indicativi. RIB si riserva di modificarli in qualsiasi momento. Realizzare l'impianto in ottemperanza alle norme ed alle leggi vigenti.

- ATTENTION -

**POUR LA SECURITE DES PERSONNES IL EST IMPORTANT
QUE TOUTES LES INSTRUCTIONS SOIENT SUIVIES**

SUIVRE TOUTES LES INSTRUCTIONS D'INSTALLATION

- 1° - **Ce livret d'instructions est adressé exclusivement à un personnel spécialisé** qui connaît les critères de construction et les dispositifs de protection contre les accidents concernant les portails, les portes et les grandes portes motorisés (s'en tenir aux normes et aux lois en vigueur).
- 2° - Le câblage des divers composants électriques externes à l'opérateur (par exemple photocellules, clignotants, etc) doit être effectué selon la EN 60204-1.
- 3° - Le montage éventuel d'un tableau pour la commande manuelle du mouvement doit être fait en positionnant le tableau de façon à ce que la personne qui l'actionne ne se trouve pas en position de danger ; de plus, il faudra faire en sorte que le risque d'actionnement accidentel des boutons soit réduit.
- 4° - Tenir les commandes de l'automatisme (tableau, télécommande, etc) hors de portée des enfants. Les commandes doivent être placées à une hauteur minimum de 1,5 m du sol et hors du rayon d'action des parties mobiles.
- 5° - Avant l'exécution de toute opération d'installation, de réglage, d'entretien de l'installation, couper le courant en agissant sur l'interrupteur magnétothermique à cet effet, branché en amont de l'installation.

LA SOCIETE RIB N'ACCAPTE AUCUNE RESPONSABILITE pour d'éventuels dommages provoqués par la non-observation dans l'installation, des normes de sécurité et des lois actuellement en vigueur.

CONSERVER SOIGNEUSEMENT CES INSTRUCTIONS

- 1° - Si ce n'est pas prévu dans la centrale électrique, installer en amont de celle-ci un interrupteur de type magnéto-thermique (onnipolaire avec ouverture minimum des contacts égale à 3 mm) qui porte la marque de conformité aux normes internationales. Ce dispositif doit être protégé contre la re-fermeture accidentelle (par exemple en l'installant dans un cadre fermé à clé).
- 2° - Pour la section et le type des câbles, la RIB conseille d'utiliser un câble de type H05RN-F ayant une section minimum de 1,5 mm² et de toute façon s'en tenir à la norme IEC 364 et aux normes d'installation en vigueur dans le propre pays.

N.B.: La mise à terre de l'installation est obligatoire.

Les données figurant dans le présent manuel sont fournies à titre purement indicatif. RIB se réserve le droit de les modifier à tout moment, sans aucun préavis. Effectuer l'installation en conformité avec les normes et les lois en vigueur.

- ATTENTION -

FOR THE SAFETY OF THE PEOPLE IT IS IMPORTANT TO FOLLOW ALL THE INSTRUCTIONS.

FOLLOW ALL INSTALLATION INSTRUCTIONS

- 1° - **This handbook is exclusively addressed to the specialized personnel** who knows the constructive criteria and the protection devices against the accidents for motorized gates, doors and main doors (follow the standards and the laws in force).
- 2° - The wiring harness of the different electric components external to the operator (for example photoelectric cells, flashlights etc.) must be carried out according to the EN 60204-1.
- 3° - The possible assembly of a keyboard for the manual control of the movement must be done by positioning the keyboard so that the person operating it does not find himself in a dangerous position; moreover, the risk of accidental activation of the buttons must be reduced.
- 4° - Keep the automatism controls (push-button panel, remote control etc.) out of the children way. The controls must be placed at a minimum height of 1,5 m from the ground and outside the range of the mobile parts.
- 5° - Before carrying out any installation, regulation or maintenance operation of the system, take off the voltage by operating on the special magnetothermic switch connected upstream it.

THE RIB COMPANY DOES NOT ACCEPT ANY RESPONSIBILITY for possible damages caused by the non observance during the installation of the safety standards and of the laws in force at present.

KEEP THESE INSTRUCTIONS WITH CARE

- 1° - If it is not forecast in the electric gearcase, install a switch of magnetothermic type upstream, (omni polar with minimum port of the contacts of 3 mm) with a check of conformity to the international standards. Such devise must be protected against the accidental lockup (for example by installing inside a locked board).
- 2° - For the section and the type of the cables, RIB advices to use a cable of the H05RN-F type with minimum section of 1,5 sqmm and, in any case, to keep to the IEC 364 standard and to the installation standards in force in your country.

N.B.: The system must be grounded

Data described by this manual are only Indicative and RIB reserves to modify them at any time. Install the system complying with current standards and regulations.



Scrivete problemi e
suggerimenti a
Quality@ribind.it



Pour problèmes
et suggestions
contactez-nous à
Quality@ribind.it



For problems
and suggestions
Contact us at
Quality@ribind.it

INSTALLAZIONE TIPO

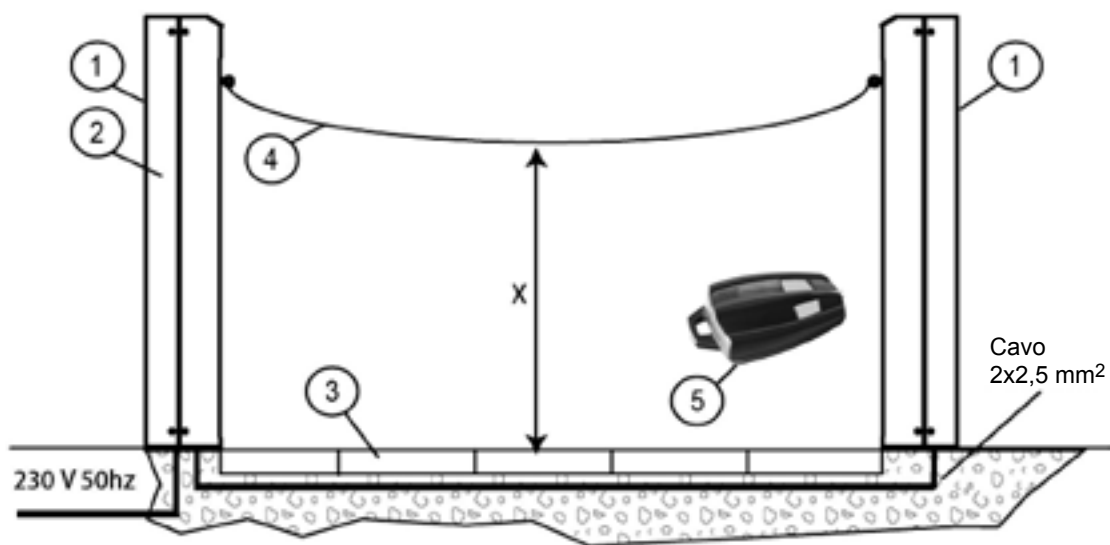

Legenda:

- 1 - Alzacatena STOPPER
- 2 - Centrale di comando
- 3 - Guida catena ACG5481
- 4 - Catena ACG5480
- 5 - Trasmettitore radio

Lunghezza catena (m)	4	6	8	10	12	14	16	18	20
Altezza catena X (cm)	75	70	65	60	55	50	45	40	35

ATTENZIONE: I valori in tabella sono stati misurati utilizzando un catena di 400 grammi/metro

DATI TECNICI		STOPPER
Alimentazione		230 V-/50 Hz
Assorbimento	A	1.0
Potenza motore	W	60
Coppia	Nm	645
Servizio		50%
Temperatura	°C	-20 ÷ +55
Grado di protezione	IP	34
Lubrificazione		Permanente
Peso	kg	25
Peso max catena	kg	8.5

DESCRIZIONE E DIMENSIONI ARMADIO

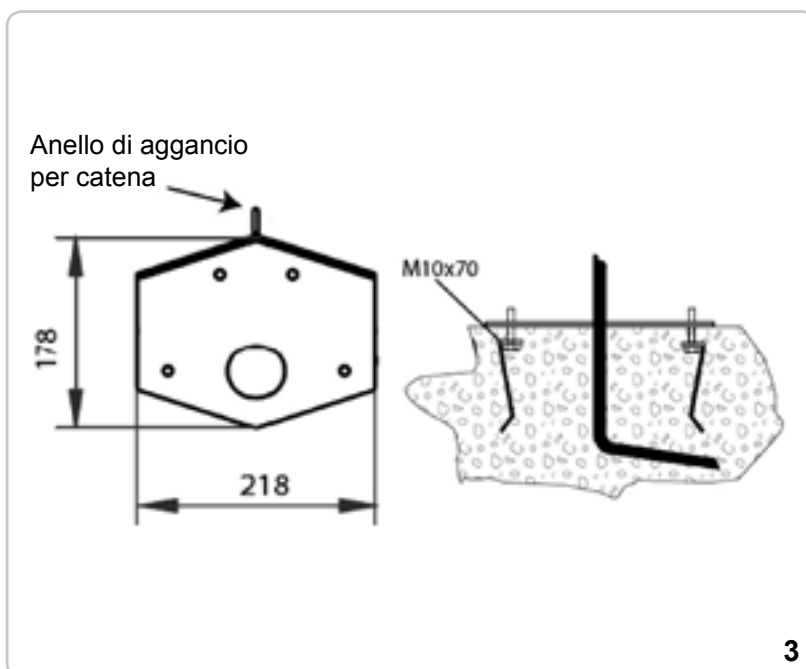
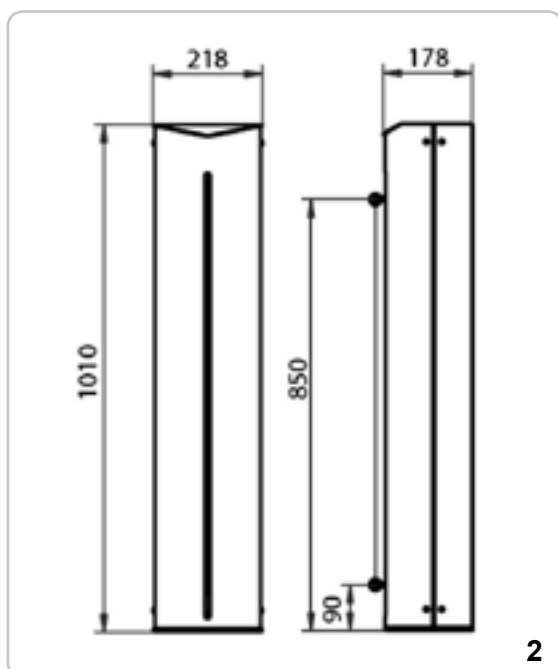

INSTALLAZIONE

Tutte le misure riportate sono espresse in mm, salvo diversa indicazione.

CONTROLLI PRELIMINARI

- Controllare la stabilità e la robustezza della zona di ancoraggio dell'armadio.
- Collegare l'alimentazione ad un interruttore onnipolare con distanza di apertura dei contatti di almeno 3 mm.
- Il collegamento alla rete deve avvenire su canale indipendente e separato dai collegamenti ai dispositivi di sicurezza e di comando.

INSTALLAZIONE COLONNA (fig. 1, fig. 3, fig. 4)

1. Avvitare per 1,5 - 2 cm le 4 viti M 10x70 fornite in dotazione nella base.
2. Annegare piastra e teste delle viti in una piazzola di cemento (fig. 3)
3. Legare la testa delle viti all'armatura della piazzola.
4. La parte superiore della piastra deve essere pulita e in bolla.
5. Far passare le canaline passa cavi nel foro centrale della piastra.
6. Assicurarsi della robustezza e della stabilità del fissaggio prima di continuare nell'installazione.
7. Svitare le 8 viti (10) e togliere il coperchio frontale (8) e il coperchio posteriore (9) della colonna (fig. 4).
8. Inserire la colonna sulla piazzola facendo attenzione che le viti si inseriscano negli appositi fori.
9. Fissare la barriera alla piastra con le 4 rondelle (5) e i 4 dadi (4) forniti.
10. Rimontare il coperchio anteriore (8) su entrambe le colonne e fissarlo con le 4 viti (10).
11. Fissare la catena agli anelli di aggancio che sporgono dai coperchi anteriori e tensionarla in modo che la catena al centro del passaggio sia ad un'altezza X rispetto a terra (fig. 1)

PIANO DI MANUTENZIONE (OGNI 6 MESI)

1. Togliere l'alimentazione 230V e/o le batterie se presenti. Pulire e ingrassare la guida a monorotaia e i pignoni catena interni.
2. Ingrassare la catena di traino (fig.5).

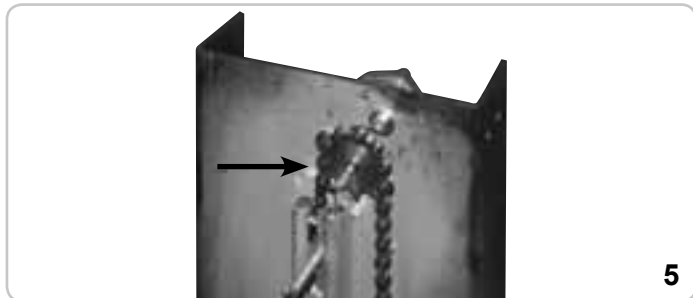

3. Controllare che le viti che sorreggono la colonna siano ben avvitate (fig.6).

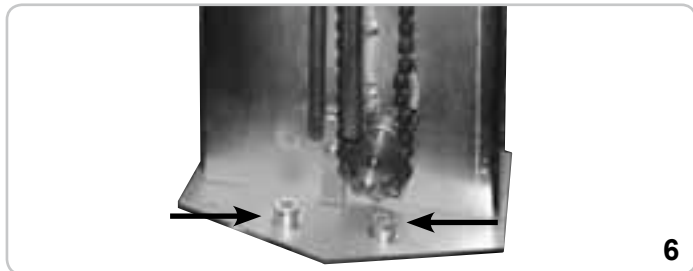

4. Controllare i collegamenti elettrici.
5. Ridare alimentazione.
6. Controllare il funzionamento di rilevamento ostacolo (sistema a encoder).
7. Controllare il corretto funzionamento di tutte le funzioni di comando e sicurezza.
8. Sostituire eventuali parti usurate.

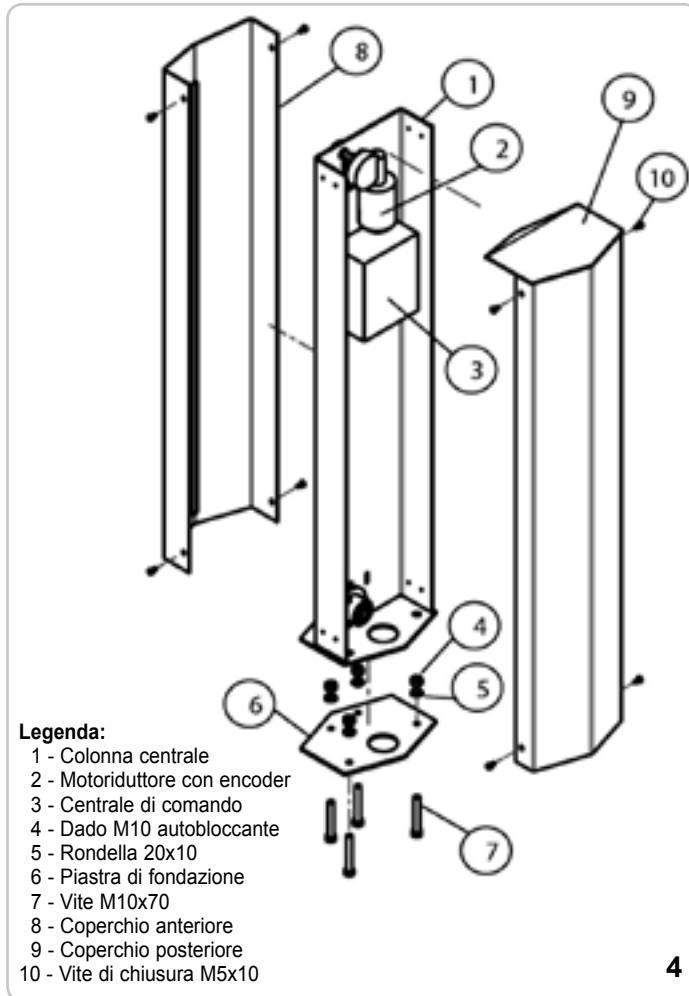

Legenda:

- 1 - Colonna centrale
- 2 - Motoriduttore con encoder
- 3 - Centrale di comando
- 4 - Dado M10 autobloccante
- 5 - Rondella 20x10
- 6 - Piastra di fondazione
- 7 - Vite M10x70
- 8 - Coperchio anteriore
- 9 - Coperchio posteriore
- 10 - Vite di chiusura M5x10

4

INSERIMENTO DEL GIUNTO DI ROTTURA



Vite TCEI M8x25 INOX Tornita



Molla D17 L13

Rondella piana M12

QUADRO ELETTRONICO STOPPER

1. INTRODUZIONE

STOPPER è una centralina dedicata alla movimentazione di una barriera a catena mossa da due motori a 24Vdc. La coesistenza di vari tipi di sicurezze, quali ad esempio il controllo della corrente assorbita dal motore ed il controllo della velocità, permette di operare in tutta tranquillità. La particolare tecnologia utilizzata consente l'apprendimento e la regolazione dinamica degli sforzi richiesti ai motori nel normale funzionamento. La gestione della posizione tramite encoder montato sul motore ne consente

l'utilizzo in assenza di finecorsa elettrici. STOPPER possiede ingressi dedicati al collegamento del pulsante passo-passo, ingresso fotocellule ed ingresso stop di sicurezza oltre all'uscita per lampeggiante 24Vac. La centrale permette la regolazione tramite trimmer del tempo di sollevamento automatico della catena e della forza esercitata dai motori. STOPPER può controllare motori con un consumo massimo di 7A a 24÷30Vcc.

2. CONFIGURAZIONE

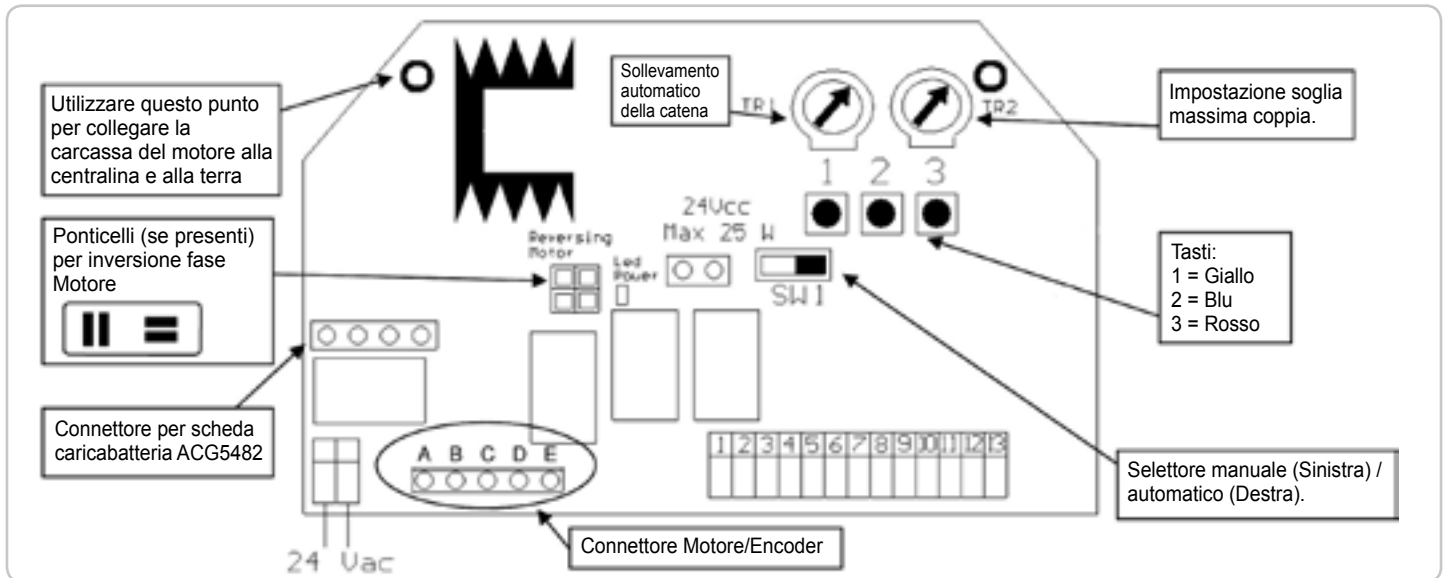

3. COLLEGAMENTI ELETTRICI

Morsetto	Funzione	Impostazione
1 - 2	Uscita lampeggiante	Out: 24 Vac 25W MAX
3	Positivo alimentazione TX & RX fotocellula	Out: +24Vcc
4	Negativo alimentazione TX fotocellula	Out: GND TX
5	Negativo alimentazione RX fotocellula e comune pulsanti e sicurezze	Out: GND RX Comune
6	STOP innalzamento catena	Norm. Chiuso (NC)
7	STOP abbassamento catena	Norm. Chiuso (NC)
8	Ingresso pulsante STOP	Norm. Chiuso (NC)
9	Ingresso contatto RX fotocellula	Norm. Chiuso (NC)
10	Ingresso pulsante pedonale	Norm. Aperto (NA)
11	Ingresso pulsante passo/passo	Norm. Aperto (NA)
12	Non utilizzare	
13	Non utilizzare	

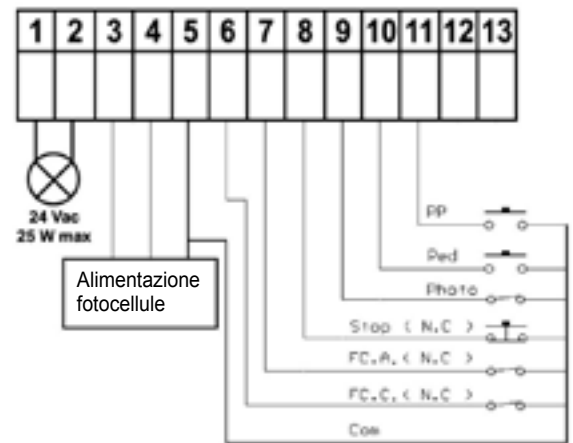

Esempio di collegamento

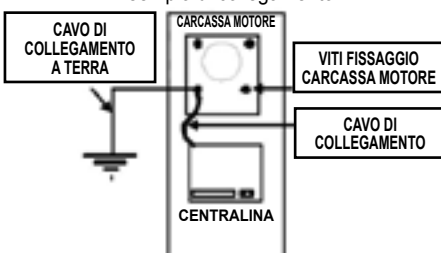

Qualunque contatto Normalmente Chiuso (N.C.) deve essere ponticellato al comune se non utilizzato.

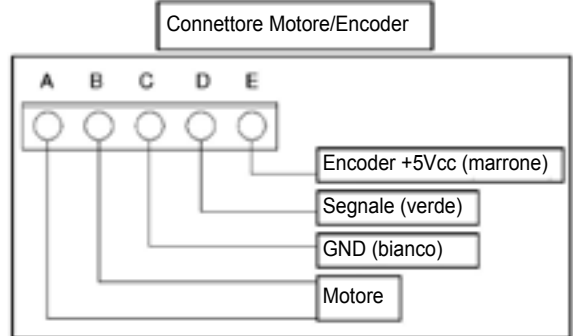

Al fine di ottenere un corretto funzionamento degli accessori (fotocellule in particolare) collegati alla centralina è molto importante che tutto il sistema (motore + centralina) abbia un unico riferimento di massa. Si deve quindi

collegare con un cavetto la carcassa del motore e la centralina nel punto indicato in figura. Se si dispone poi di una buona terra è opportuno collegare ad essa tutto il sistema.

3.1 COLLEGAMENTI RADIO RICEVITORE OPZIONALE

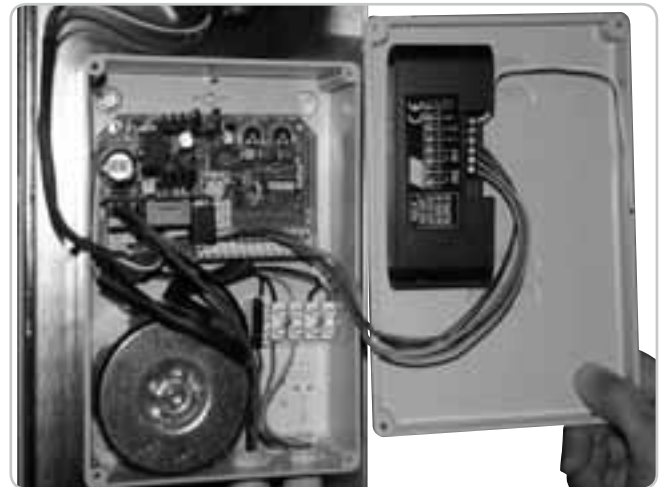
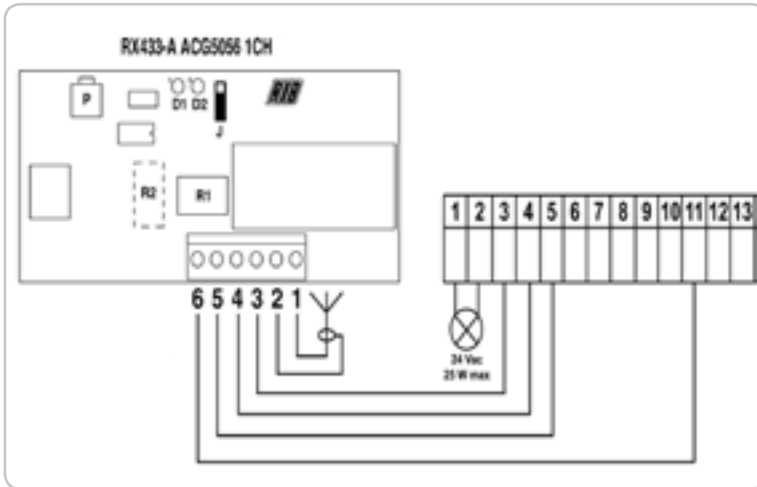

Fare riferimento al manuale del ricevitore radio RX433-A 1CH - RX433-A 2CH - RX91-A 1CH CVA1819. Dopo aver eseguito il cablaggio dal ricevitore, fissarlo tramite apposito adesivo all'interno del coperchio della centralina. Se non si utilizza una antenna dedicata, collegare al morsetto 1 del ricevitore un filo elettrico lungo 17 cm.

4. IMPOSTAZIONI

Questo capitolo contiene importanti informazioni per una sicura e corretta installazione. Seguire scrupolosamente tutte le istruzioni in

quanto un errato montaggio può comportare rotture o malfunzionamenti dell'automazione.

4.1 CONTROLLI PRELIMINARI

Prima di dare alimentazione al sistema, controllare tutti i cablaggi effettuati. In particolare controllare che non ci siano fili spellati, cortocircuiti tra fili e che tutti gli accessori siano collegati alla morsettiera nei punti indicati nello schema della pagina precedente.

Una volta data alimentazione:

1. Verificare che il led POWER sia acceso fisso e che la catena sia in posizione alta.

2. Verificare che il radio ricevitore sia correttamente collegato.
3. Verificare il collegamento dei motori e degli encoder seguendo la procedura descritta di seguito.

Questa procedura permette di verificare il senso di rotazione dei motori, eventuali inceppamenti o malfunzionamenti durante il movimento dell'anta. È importante eseguire questo controllo per evidenziare errori di cablaggio o quant'altro possa pregiudicare un normale funzionamento.

NOTA BENE: durante queste movimentazioni le fotocellule, la radio e i pulsanti **NON** sono attivi.

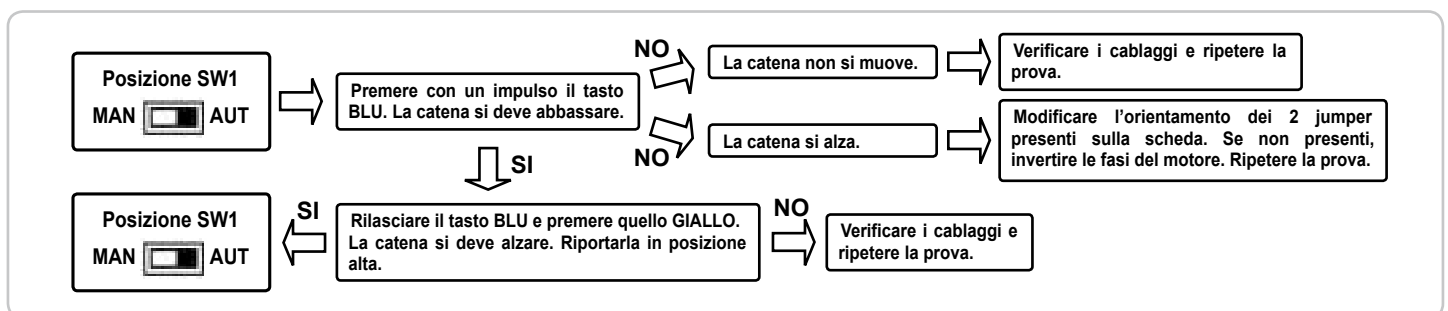

4.2 MOVIMENTAZIONE MANUALE

Questa procedura va effettuata SOLO dall'installatore e SOLO durante la messa in opera del sistema. Questa movimentazione deve essere

eseguita solo in particolari condizioni in cui non sia possibile riportare la catena in posizione alta.



4.3 PROGRAMMAZIONE DELLA CORSA

Questa procedura va effettuata SOLO dall'installatore e SOLO durante la messa in opera del sistema. Per una corretta programmazione, prima

di effettuare modifiche, riportare sempre la catena in posizione alta (vedi paragrafo 4.2).

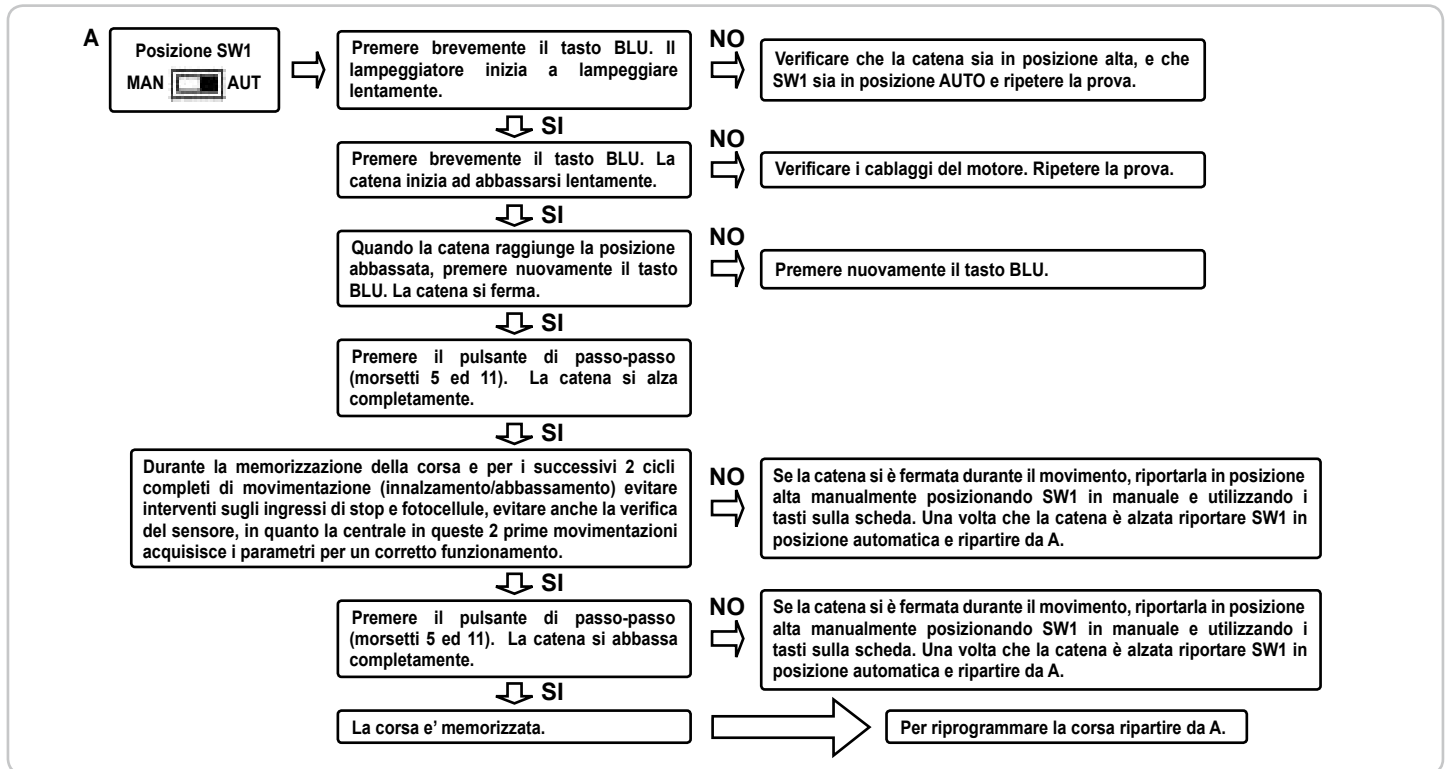

4.4 REGOLAZIONE DEL SENSORE DI CORRENTE

Questa procedura va effettuata SOLO dall'installatore e SOLO durante la messa in opera del sistema. Per una corretta programmazione, prima

di effettuare modifiche, riportare sempre la catena in posizione alta (Vedi paragrafo 4.2).

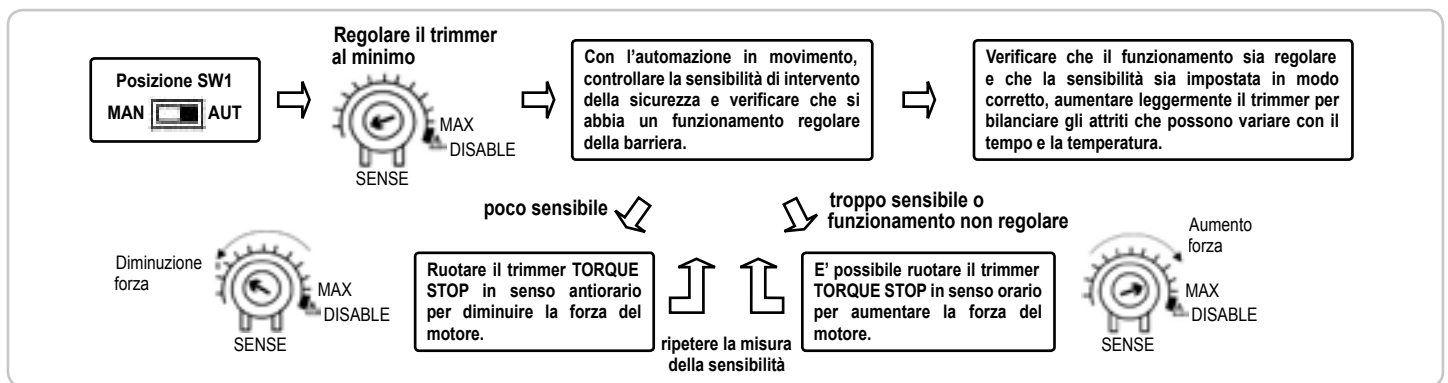

ATTENZIONE: Con trimmer in posizione DISABLE (lampeggiante acceso) la sicurezza è esclusa.

4.5 REGOLAZIONE DELLA RICHIUSURA AUTOMATICA

Questa procedura va effettuata SOLO dall'installatore e SOLO durante la messa in opera del sistema. Per una corretta programmazione, prima

di effettuare modifiche, riportare sempre la catena in posizione alta (Vedi paragrafo 4.2).

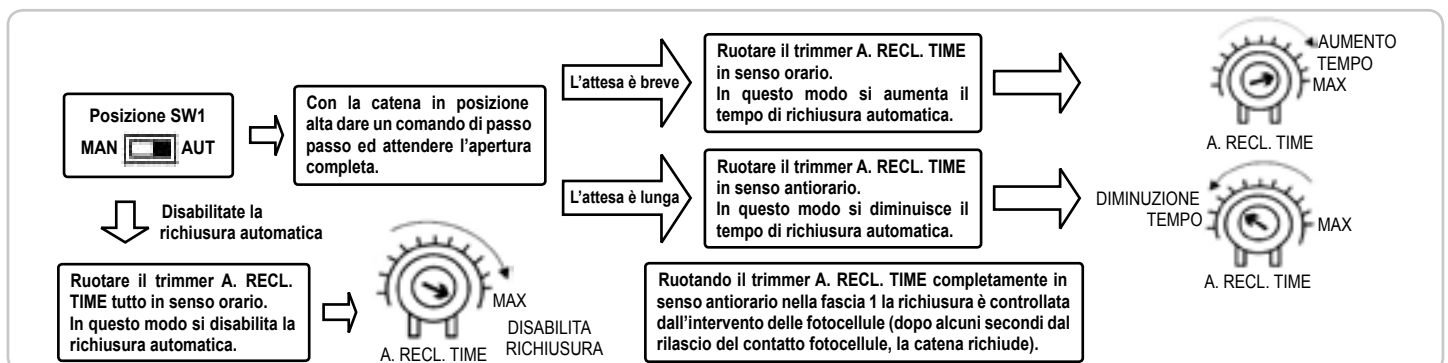

5. FUNZIONI AVANZATE

Queste procedure sono rivolte SOLO all'installatore e SOLO durante la messa in opera del sistema. Per una corretta programmazione, prima di effettuare modifiche, riportare sempre la catena in posizione alta. (Vedi paragrafo 4.2).

5.1 RESET

Qualora si renda necessario effettuare un reset della centraline (cancellazione dei parametri della corsa e disabilitazione delle funzioni di prelampeggio, test fotocellule e condominiale), procedere come segue:

1. Togliere l'alimentazione al sistema.
2. Impostare il selettore SW1 su AUT (automatico).
3. Premere il tasto rosso.
4. Mantenerlo premuto mentre si ridà alimentazione al sistema.
5. Mantener ancora premuto finché il lampeggiante non si accende 3 volte.
6. A questo punto rilasciarlo e attendere che il lampeggiante si spenga. Il reset è stato effettuato.

6. ABILITAZIONE / DISABILITAZIONE DEL PRELAMPEGGIO, TEST FOTOCELLULE E FUNZIONE CONDOMINIALE

Per modificare lo stato di una qualsiasi di queste funzioni è necessario abilitare la **modalità apprendimento**. Questo particolare stato della centrale può essere attivato solo a **catena ferma e in posizione alta**. Nella fase di apprendimento la centrale scorre automaticamente le funzioni su cui è possibile intervenire. Il led del lampeggiante ed il led POWER sulla scheda segnalano la funzione selezionata di volta in volta con un numero di lampeggi variabile. Il passaggio da una funzione ad un'altra viene eseguito automaticamente (basta mantenere sempre premuto il tasto rosso).

La centrale inizia selezionando la prima funzione (segnalata da 1 lampeggio), successivamente mantenendo premuto il tasto rosso si passa alla seconda funzione (segnalata da 2 lampeggi) e così via.

Per abilitare la modalità di apprendimento procedere nel seguente modo:

1. Alzare completamente la catena (il pulsante SW1 deve essere in posizione AUT).
2. Premere e mantenere **sempre** premuto il pulsante rosso.
3. Dopo 4-5 secondi il led del lampeggiante esegue una serie di 8 lampeggi (che avviano la prossima entrata in modalità apprendimento). Terminata la serie di lampeggi la centralina è in apprendimento. **Non rilasciare ancora il tasto.**

4. Una volta individuata (tramite il numero di lampeggi del led del lampeggiante) la funzione che si desidera modificare, rilasciare il tasto rosso. In questo modo la funzione desiderata viene selezionata. Una volta selezionata la funzione, la centrale ne evidenzia l'impostazione lampeggiando con una frequenza lenta (1 lampeggio al secondo) o con una frequenza veloce (2 lampeggi al secondo) secondo quanto evidenziato in tabella.

5. Premere quindi il tasto corrispondente (si faccia riferimento alla tabella) al nuovo stato che si desidera impostare per la funzione selezionata. La frequenza di lampeggio varierà a seconda della scelta fatta.

A questo punto è possibile modificare ulteriori funzioni o, se si è terminato, uscire dalla fase di apprendimento. Nel caso si desideri modificare altre funzioni premere e mantenere premuto nuovamente il tasto rosso. Dopo alcuni secondi la centrale inizierà nuovamente a selezionare in sequenza le varie funzioni. Procedere quindi come spiegato sopra.

Se invece si desidera uscire dall'apprendimento è sufficiente portare la leva del selettore S1 in posizione manuale, attendere 1-2 s e successivamente riportarla in posizione automatica. In questo modo la centrale esce dalla modalità di apprendimento e si predispose per il funzionamento normale.

N° lampeggi	Funzione selezionata	Lampeggio	Tasto giallo	Tasto blu
1	Prelampeggio	Lento = disattivato / Veloce = attivo	attivazione	disattivazione
altri 2	Test fotocellule	Veloce = disattivato / Lento = attivo	attivazione	disattivazione
altri 3	Condominiale	Lento = disattivato / Veloce = attivo	attivazione	disattivazione
altri 4	Riservato			
altri 5	Riservato			
altri 6	Riservato			

6.1 PRELAMPEGGIO

Questa funzione esegue PRIMA di ogni movimentazione un breve lampeggio ad indicare l'imminente movimento.

6.2 FUNZIONE CONDOMINIALE

Durante l'apertura della barriera, ogni comando viene ignorato. Una volta aperta la barriera, se la richiusura automatica è disabilitata, la si può chiudere con un comando di passo-passo. Se la richiusura automatica è attiva, ogni comando di chiusura viene ignorato e la richiusura viene affidata alla richiusura automatica. Durante la chiusura della barriera, un comando di passo-passo blocca ed inverte il movimento.

6.3 TEST FOTOCELLULE

Questa centrale è dotata di una funzione che permette di effettuare un controllo sul funzionamento delle fotocellule prima di ogni azionamento del motore. Si ha così la possibilità di incrementare la sicurezza del sistema in caso di danneggiamento delle fotocellule (p.es. relè di uscita incollato) o di un cortocircuito indesiderato sull'ingresso fotocellule. In caso di guasto la centrale lo segnala accendendo fisso il lampeggiante e non eseguendo alcuna movimentazione. Questo controllo viene effettuato dopo che la centrale ha ricevuto un comando a muovere, ma prima di dare tensione al motore.

7. GUIDA ALLA RISOLUZIONE DEI PRINCIPALI PROBLEMI

Problema	Probabile causa	Soluzione
Attivando il comando di apertura, l'automazione non si muove	Mancanza di alimentazione elettrica	Verificare la presenza della tensione elettrica e tutti i collegamenti alla rete elettrica.
	Fusibile bruciato	Sostituire il fusibile con uno di pari caratteristiche
Attivando il comando di abbassamento, la catena si muove per un breve tratto e poi si ferma	Collegamento encoder non corretto	Verificare il cablaggio dei fili dell'encoder
Attivando il comando di abbassamento, la catena si alza	Jumper direzione motore invertiti	Invertite i Jumper (se presenti) oppure invertire i cavi di alimentazione del motore.
Non si riesce ad entrare in programmazione corsa	La catena non è in posizione alta	Riportare (in manuale) la catena in posizione alta. Se la catena era alzata, impostare il selettore SW1 in manuale, attendere 1 secondo e riportarlo in automatico. Riprovare ad entrare in apprendimento.
La centrale è alimentata ma la catena non si muove.	Un ingresso normalmente chiuso non è attivo.	Verificare l'ingresso fotocellule, l'ingresso stop e i finecorsa. Se non utilizzati cortocircuitarli con il comune.



CATENA IN ACCIAIO

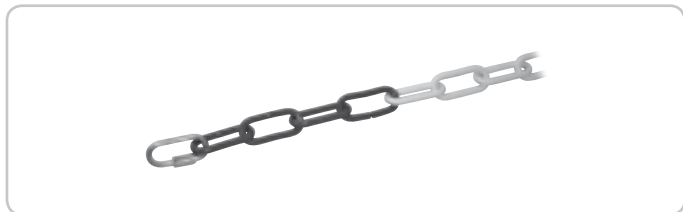

Ø 6 mm rossa e bianca. Tagliata su misura

cod. ACG5480

GUIDA CATENA



da interrare. L = 2 m

cod. ACG5481

BATTERIA



1,2Ah 12V

cod. ACG9511

CARICA BATTERIE STOPPER

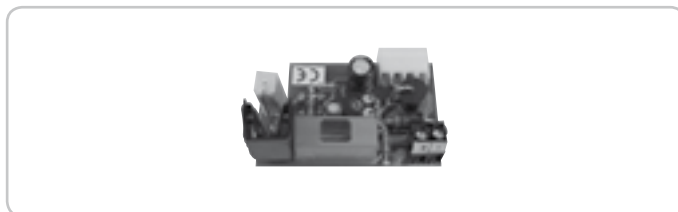

cod. ACG5482

TELECOMANDO SUN 433



cod. ACG6052

RICEVITORE RX433-A SUPERETERODINA



monocanale, con morsettieria, multifunzione, ad auto-apprendimento, con contenitore plastico

cod. ACG5056

SENSORE A SPIRA MAGNETICA



Per apertura con automezzi
monocanale - 230 Vac
monocanale - 12+24 Vac/dc
bicanale - 12+24 Vac/dc

cod. ACG9060
cod. ACG9063
cod. ACG9064

SENSORE A SPIRA MAGNETICA

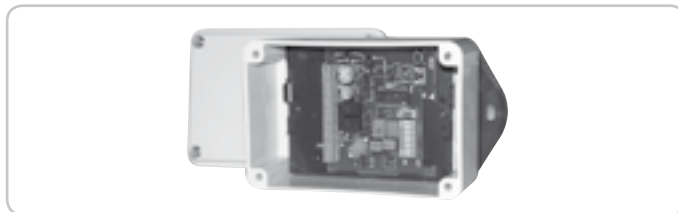

Per apertura con automezzi
monocanale - 12+24 Vac/dc

cod. ACG9066

SPIRA LOOP PREASSEMBLATA



6 m - perimetro 2 x 1 + 15 m di cavo
10 m - perimetro 3 x 2 + 15 m di cavo

cod. ACG9067
cod. ACG9068

INSTALLATION

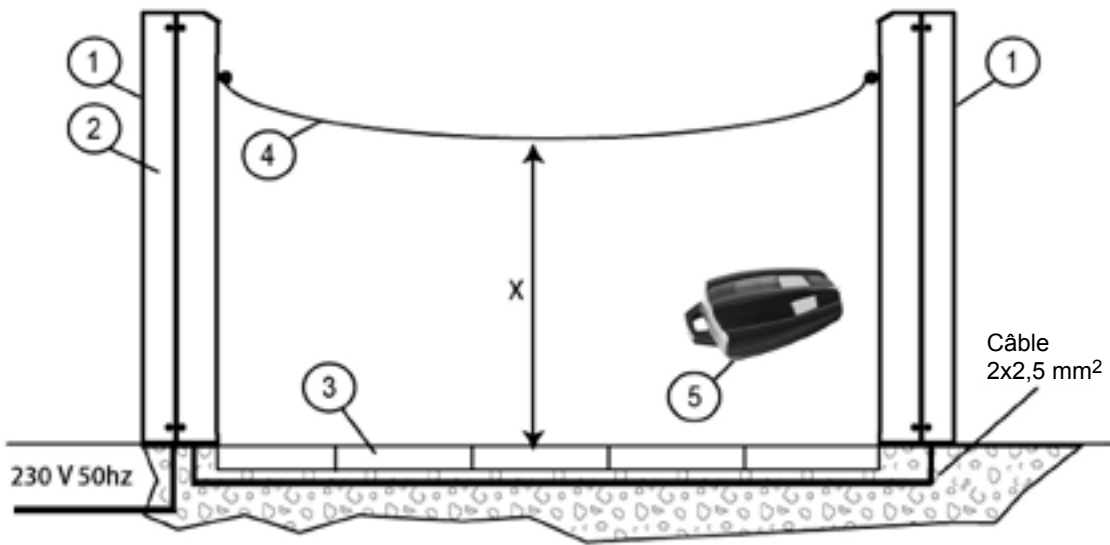

1

Legenda:

- 1 - STOPPER
- 2 - Unité de contrôle
- 3 - Canal à terre pour la chaîne ACG5481
- 4 - Chaîne ACG5480
- 5 - Transmetteur radio

Longueur de la chaîne (m)	4	6	8	10	12	14	16	18	20
Hauteur de la chaîne X (cm)	75	70	65	60	55	50	45	40	35

ATTENTION: les valeurs du tableau ont été mesurée en utilisant une chaîne de 400 gramme/mètre

DONNÉE TECHNIQUE	STOPPER	
Alimentation	230 V-/50 Hz	
Absorption	A	1.0
Puissance moteur	W	60
Couple	Nm	645
Service	50%	
Température	°C	-20 ÷ +55
Indice de protection	IP	34
Lubrification	Permanente	
Poids	kg	25
Poids max de la chaîne	kg	8.5

DESCRIPTION ET DIMENSION DE LA COLONNE

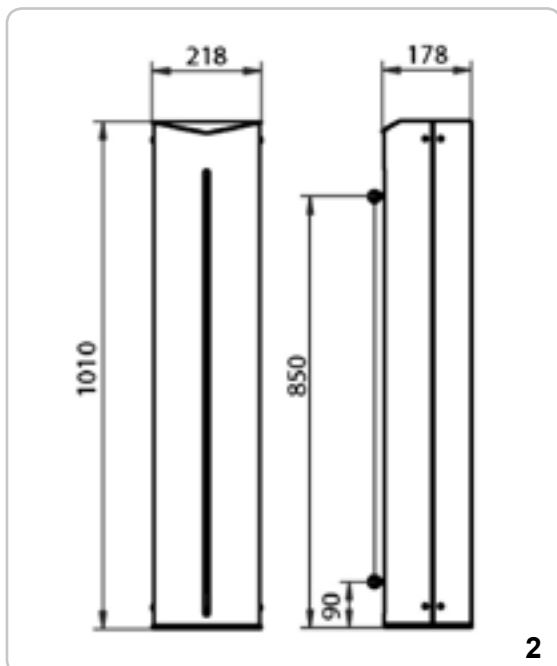

2

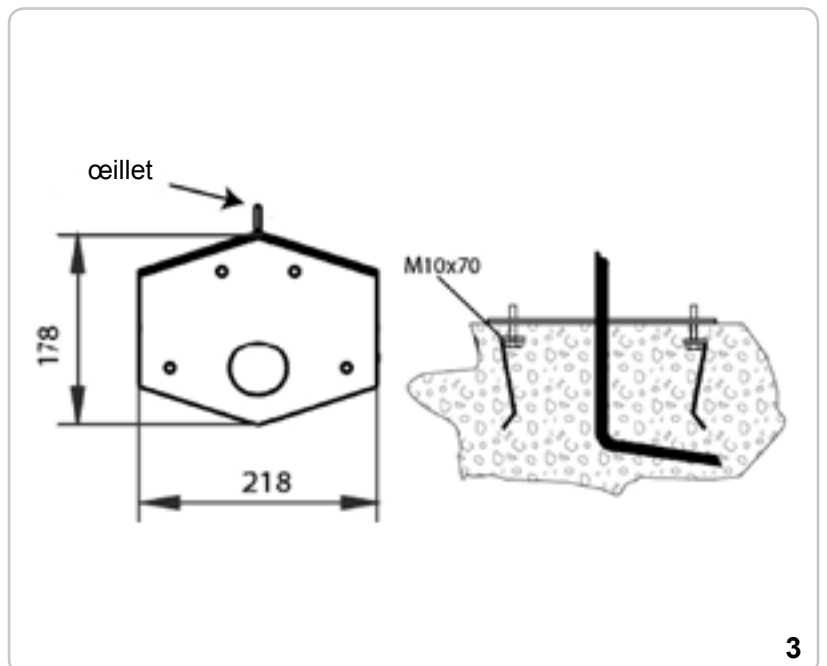

3

INSTALLATION

Toutes les mesures reportées sont exprimées en mm, sauf indication différente.

CONTRÔLE PRÉLIMINAIRE

- Contrôler la stabilité et la robustesse de la zone d'encrage des colonnes.
- Relier l'alimentation à un interrupteur unipolaire avec une distance d'ouverture des contacts d'au moins 3 mm
- La connexion à la ligne d'alimentation doit être faite sur une tranchée indépendante et séparée des connexions aux dispositifs de sécurité et de commandes.

INSTALLATION COLONNE (fig. 1, fig. 3, fig. 4)

1. Visser dans la base pour 1.5-2 cm les 4 vis M10x70 fournie.
2. Noyer la plaque de fondation et la tête des vis dans le ciment (fig. 3)
3. Lier la tête des vis au coffrage.
4. La partie supérieur de la plaque doit être propre et à niveau.
5. Faire passer les câbles dans le trou centrale de la plaque de fondation.
6. S'assurer de la robustesse et de la stabilité de l'installation avant de continuer.
7. Dévisser les 8 vis (10) et ôter le couvercle antérieur (8) et le couvercle postérieur (9) de la colonne (fig. 4).
8. Incérer la colonne sur la plaque de fondation en faisant attention a ce que les vis entre dans les trous prévus
9. Fixer la barrière à la plaque de fondation avec les 4 rondelles (5) et les 4 écrous (4) fournis.
10. Remonter le couvercle antérieur (8) sur les deux colonnes et fixer les avec les 4 vis (10).
11. Fixer la chaîne aux œillets qui dépassent des couvercles antérieurs et tirer la chaîne pour faire en sorte que le milieu de la chaîne soit à une hauteur X (fig.1).

ENTRETIEN (TOUS LES 6 MOIS)

1. Débrancher l'alimentation 230Vac et/ou les batteries si présentes. Nettoyer et graisser les rails et les pignons à chaîne.
2. Graisser la chaîne d'entraînement (fig. 5).

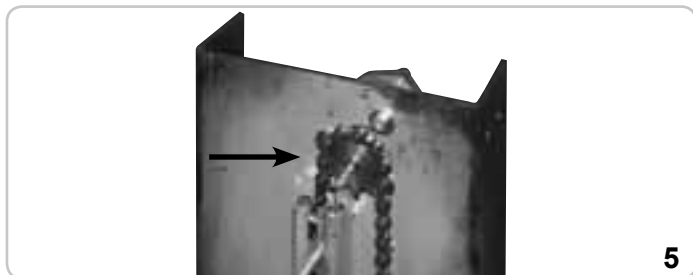

5

3. Contrôler que les vis de fixation au sol soient correctement vissées (fig. 6).

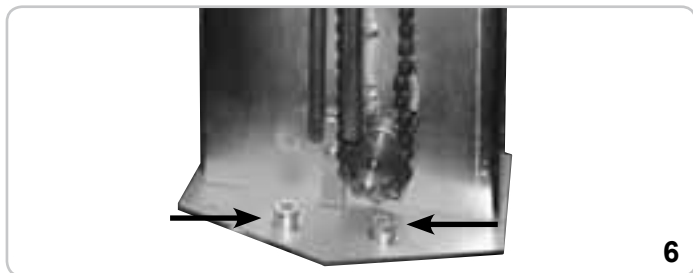

6

4. Contrôler les connexions électriques.
5. Rebrancher l'alimentation.
6. Contrôler le fonctionnement de la détection d'obstacle (système à encodeur)
7. Contrôler le fonctionnement correct de toutes les commandes et de toutes le sécurités.
8. Remplacer les éventuelles pièces usagées.

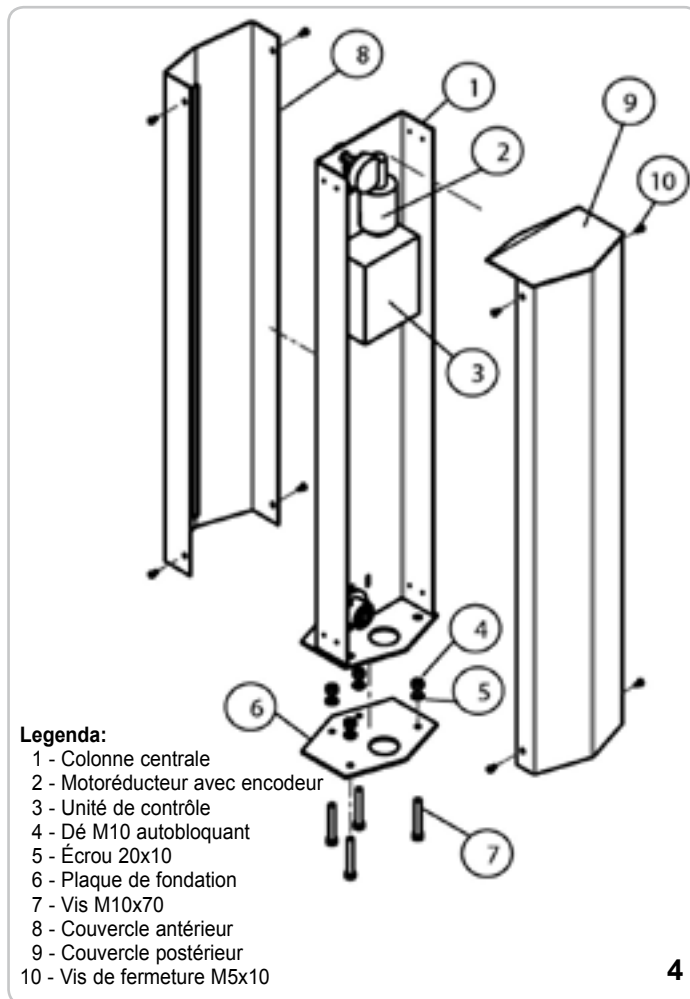

Legenda:

- 1 - Colonne centrale
- 2 - Motoréducteur avec encodeur
- 3 - Unité de contrôle
- 4 - Dé M10 autobloquant
- 5 - Écrou 20x10
- 6 - Plaque de fondation
- 7 - Vis M10x70
- 8 - Couvercle antérieur
- 9 - Couvercle postérieur
- 10 - Vis de fermeture M5x10

4

INSERTION DU MANCHON FUSIBLE



Vis TCEI M8X25 INOX Tournée



Ressort D17 L13

Rondelle plate M12

COFFRET ELECTRONIQUE STOPPER

1. INTRODUCTION

STOPPER est une unité de contrôle pour le mouvement de barrière à chaîne, actionné par un moteur à 24Vcc. La coexistence de différents types de sécurités, comme, par exemple, le contrôle du courant absorbé par le moteur et le contrôle de la vitesse, permet une rapide intervention pour l'anti-écrasement. La particulière technologie utilisée permet l'apprentissage et le réglage dynamique des efforts demandés aux moteurs pendant le fonctionnement normal. La gestion de la position

par encodeur installé sur le moteur, permet l'utilisation en absence de fins de course électriques. STOPPER possède des entrées pour la connexion du bouton pas à pas, des photocellules et du stop de sécurité ainsi que la sortie pour le clignotant 24Vac. La centrale permet le réglage par trimmer du temps de remontée automatique de la chaîne et de la force exercée par les moteurs. STOPPER peut contrôler des moteurs avec une absorption maximale de 7A à 24-30Vcc.

2. CONFIGURATION

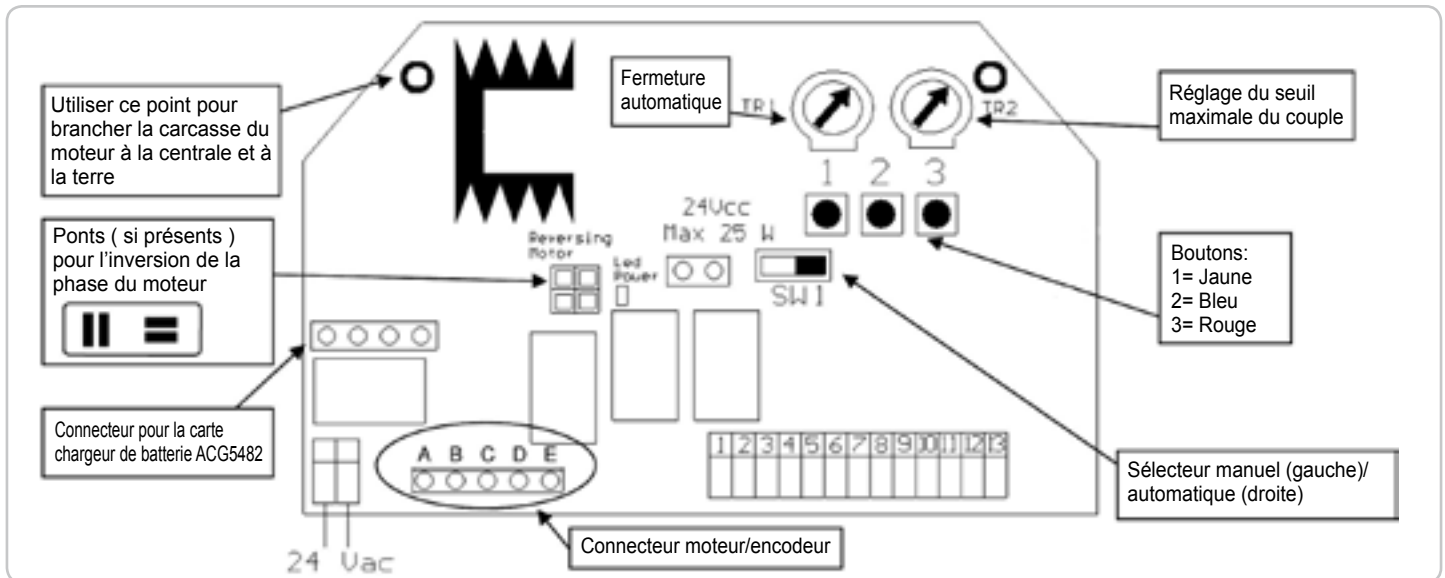

3. CONNEXIONS ÉLECTRIQUES

Bornes	Fonctions	Réglage
1 - 2	Sortie clignotant	Out: 24 Vac 25W MAX
3	Positif alimentation Tx et Rx photocellule	Out: +24Vcc
4	Négatif alimentation TX photocellule	Out: GND TX
5	Négatif alimentation RX photocellule et commun boutons et sécurités	Out: GND RX Commun
6	Fin de course montée chaîne	Norm. Fermé (NF)
7	Fin de course descente chaîne	Norm. Fermé (NF)
8	Entrée bouton STOP	Norm. Fermé (NF)
9	Entrée contact RX cellule photoélectrique	Norm. Fermé (NF)
10	Entrée bouton piétons	Norm. Ouvert (NO)
11	Entrée bouton de pas à pas	Norm. Ouvert (NO)
12	Ne pas utiliser	
13	Ne pas utiliser	

Exemple de connexion

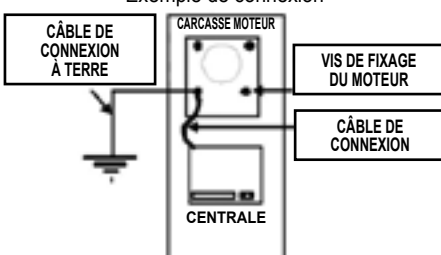

Tous les contacts normalement fermés (N.F) doivent être shuntés si non utilisés

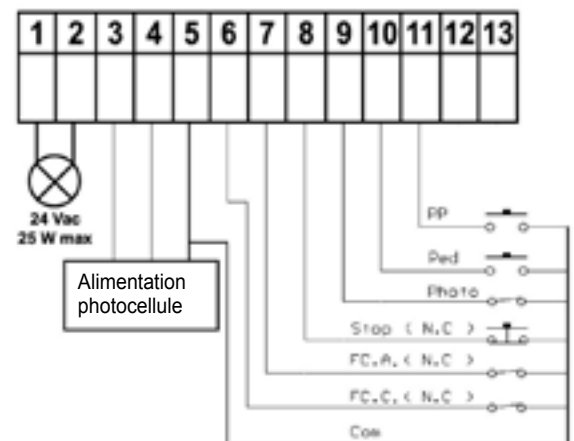
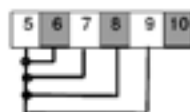

Connecteur Moteur/ Encodeur

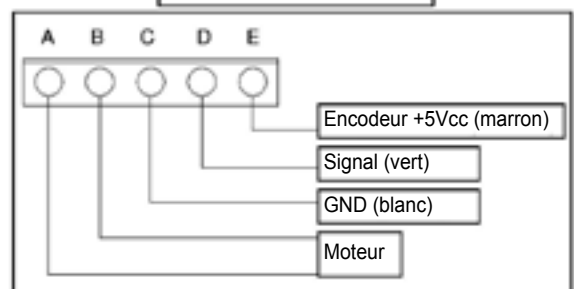

Pour obtenir un fonctionnement correct des accessoires connectés au boîtier de commande (dispositifs photoélectriques en particulier), il est très important que tout le système (moteur + boîtier de commande) soit relié à

une unique masse. Il faut donc brancher un fil entre la carcasse du moteur et le boîtier de commande au point indiqué sur la figure. Si on dispose d'une bonne mise à la terre, il convient y brancher tout le système.

3.1 CONNEXIONS RADIORÉCEPTEUR FACULTATIF

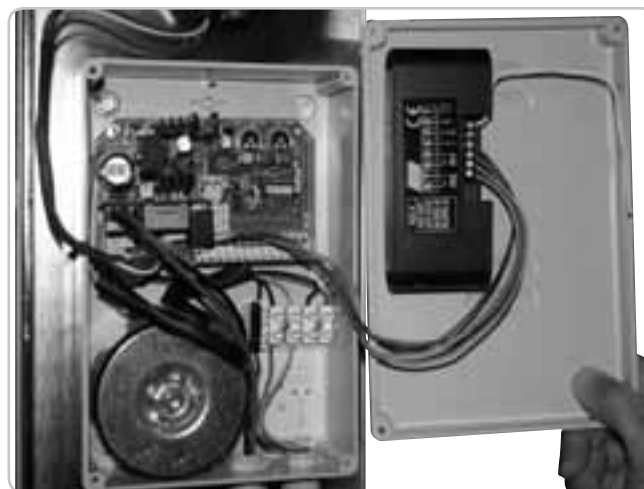
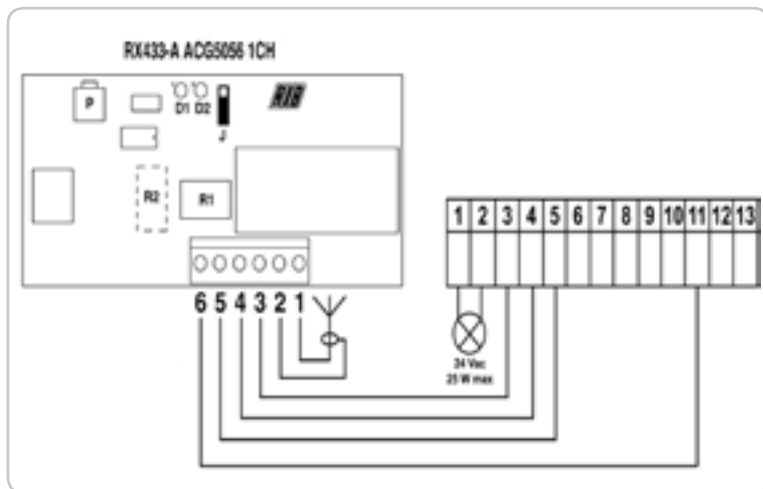

Voir le manuel de RX433-A 1CH - RX433-A 2CH - RX91-A 1CH CVA1819.
Après avoir effectué le raccordement du récepteur radio, le fixer à l'intérieur du couvercle de la carte électronique en utilisant l'adhésif fourni. Si aucune antenne radio n'est raccordée, brancher à la borne n°1 du récepteur un bout de fil électrique d'une longueur de 17 cm.

4. RÉGLAGES

Ce chapitre contient d'importantes informations pour une sûre et correcte installation. Suivre scrupuleusement toutes les instructions car, une

installation erronée peut provoquer des ruptures ou mal fonctionnements de l'automatisme.

4.1 CONTRÔLES PRÉLIMINAIRES

Avant de brancher l'alimentation au système, contrôler tous les câblages effectués. En particulier contrôler qu'il n'aie pas de fils coupés, de courts-circuits entre les fils et que tous les accessoires soient connectés aux bornes aux points indiqués sur le schéma de la page précédente.

Une fois branchée l'alimentation au système:

1. Vérifier que le led POWER soit allumé fixe et que le portail soit en position de fermeture.

2. Vérifier que le module radio soit branché.
3. Vérifier le branchement des moteurs et des encodeurs en suivant la procédure décrite ici de suite.

Cette procédure permet de vérifier le sens de rotation des moteurs, d'éventuelles coincements ou mal fonctionnements pendant le mouvement de la chaîne. Il est très important d'effectuer ce contrôle pour mettre en évidence des erreurs de câblage ou d'autres types d'erreurs qui peuvent compromettre le fonctionnement normal.

IMPORTANT: pendant ces mouvements, les photocellules, la radio et les boutons NE sont PAS actifs.

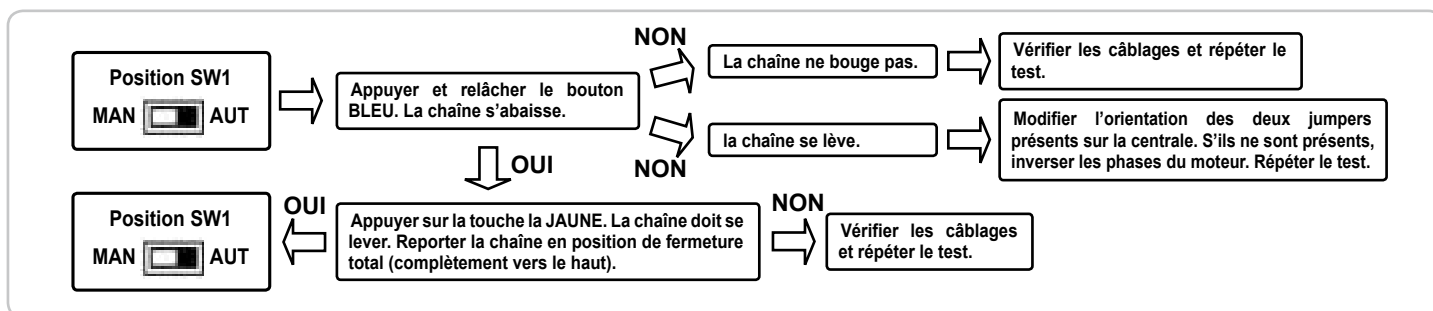

4.2 MOUVEMENTS MANUELS

Cette procédure doit être effectuée SEULEMENT par l'installateur et SEULEMENT pendant la mise en œuvre du système. Ces mouvements

doivent être effectués seulement dans des conditions particulières là où il n'est pas possible de reporter automatiquement la chaîne totalement vers le haut.

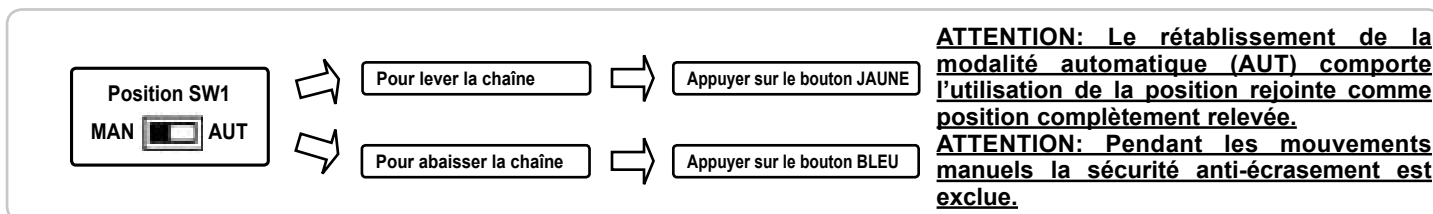

4.3 RÉGLAGE DE LA COURSE

Cette procédure doit être effectuée SEULEMENT par l'installateur et SEULEMENT pendant la mise en oeuvre du système. Pour un réglage

correct, avant d'effectuer toutes modifications, reporter toujours la chaîne totalement vers le haut (voir paragraphe 4.2).

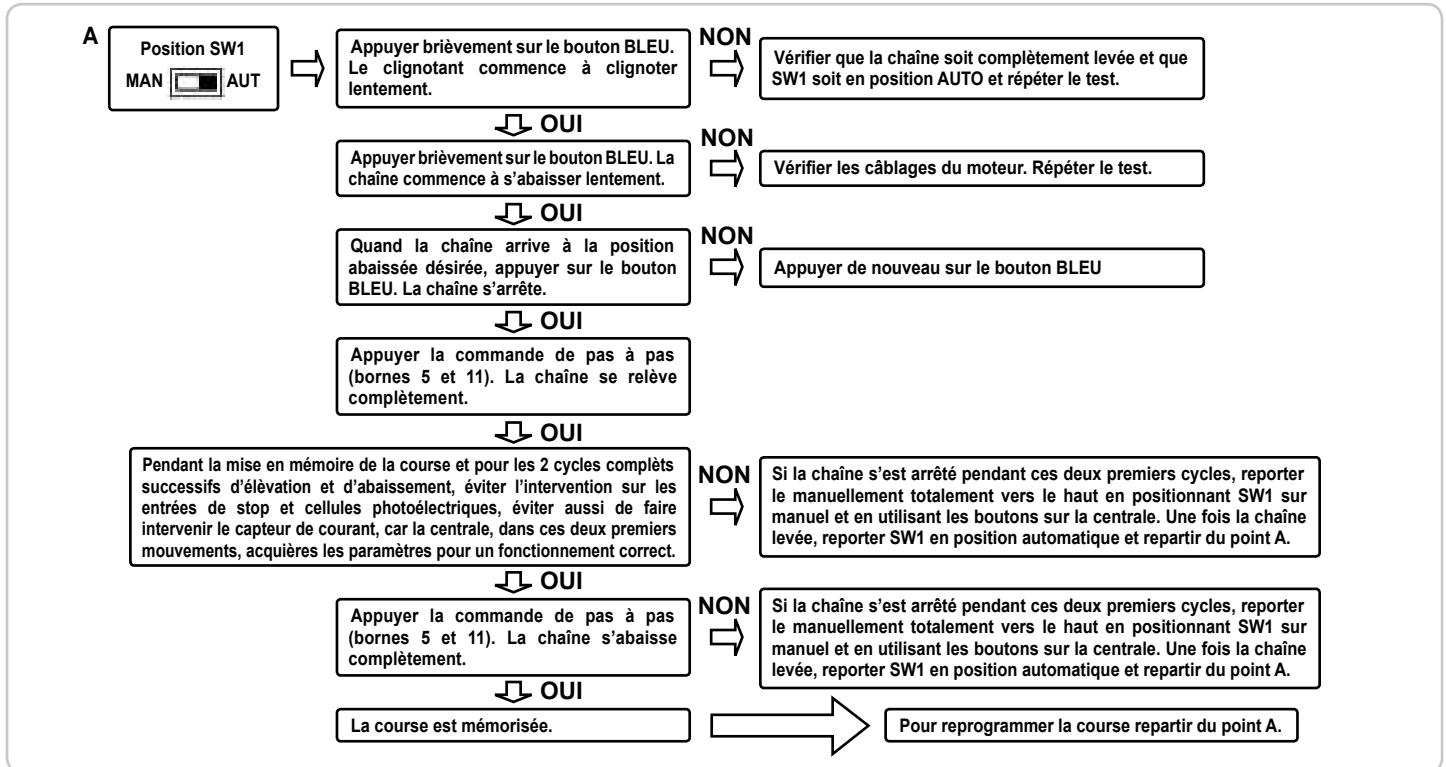

4.4 RÉGLAGE DE LA SÉCURITÉ ANTI-ÉCRASEMENT

Cette procédure doit être effectuée SEULEMENT par l'installateur et SEULEMENT pendant la mise en oeuvre du système. Pour un réglage

correct, avant d'effectuer toutes modifications, reporter toujours la chaîne totalement vers le haut (voir paragraphe 4.2).

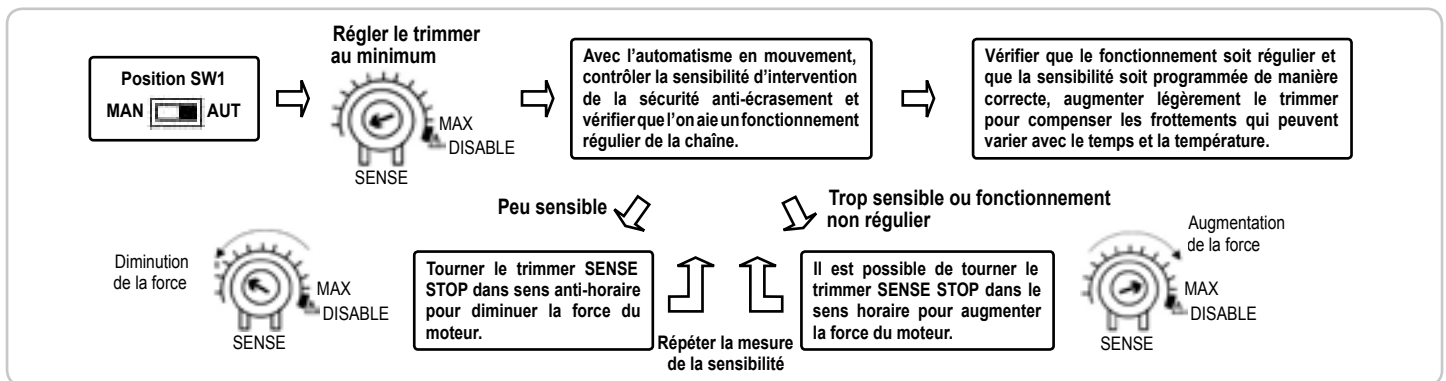

ATTENTION: Avec trimmer en position DISABLE (clignotant allumé) la sécurité anti-écrasement est exclue.

4.5 RÉGLAGE DE LA FERMETURE AUTOMATIQUE

Cette procédure doit être effectuée SEULEMENT par l'installateur et SEULEMENT pendant la mise en oeuvre du système. Pour un réglage

correct, avant d'effectuer toutes modifications, reporter toujours la chaîne totalement vers le haut (voir paragraphe 4.2).

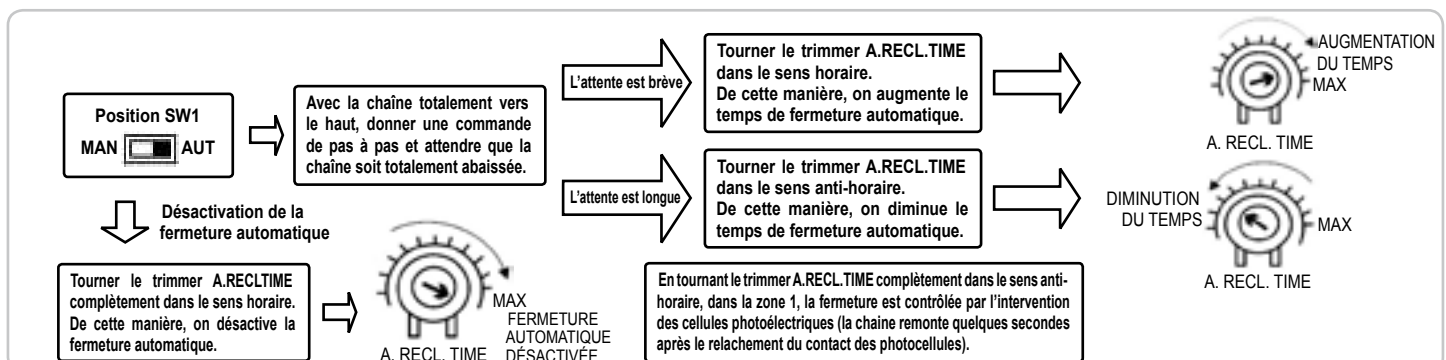

5. FONCTIONS AVANCÉES

Cette procédure doit être effectuée SEULEMENT par l'installateur et SEULEMENT pendant la mise en oeuvre du système. Pour un réglage cor-rect, avant d'effectuer toutes modifications, reporter toujours la chaîne totalement vers le haut (voir paragraphe 4.2).

5.1 RESET

Dans le cas où il soit nécessaire effectuer un reset de la centrale de contrôle (effacement des paramètres de la course et la désactivation des fonctions de pré clignotement, test cellules photoélectriques et copropriété), procéder comme suit:

1. Débrancher l'alimentation du système
2. Régler le sélecteur SW1 sur AUT (automatique)
3. Appuyer sur le bouton rouge
4. Maintenir la pression pendant que l'on rebranche l'alimentation au système
5. Maintenir encore la pression jusqu'à ce que le clignotant ne s'allume 3 fois.
6. À ce point, relâcher-le et attendre que le clignotant s'éteigne. Le reset a été effectué.

6. ACTIVATION / DÉSACTIVATION DU PRÉ CLIGNOTEMENT, TEST CELLULES PHOTOÉLECTRIQUES ET FONCTION DE COPROPRÉTIÉ

Pour modifier l'état d'une de ces fonctions, il est nécessaire d'activer la **modalité d'apprentissage**. Cet état particulier de la centrale peut être activé seulement avec la **chaîne à l'arrêt et complètement vers le haut**. Pendant la phase d'apprentissage la centrale passe automatiquement d'une fonction à l'autre sur lesquelles il est possible d'intervenir. La led du clignotant, ainsi que celle située sur la platine, signalent la fonction sélectionnée avec un nombre d'éclairs variable. Le passage d'une fonction à l'autre vient effectué automatiquement (il suffit de maintenir toujours la pression sur le bouton rouge).

La centrale commence en sélectionnant la première fonction (signalée par 1 éclair), successivement en maintenant la pression sur le bouton rouge on passe à la deuxième fonction (signalée par 2 éclairs) et ainsi de suite. Pour activer la modalité d'apprentissage, procéder comme suit:

1. Porter la chaîne complètement vers le haut (le sélecteur SW1 doit être en position AUT).
2. Appuyer et maintenir **toujours** la pression sur le bouton rouge.
3. Après 4-5 secondes le led du clignotant effectue une série de 8 éclairs (qui avisent de la prochaine entrée en modalité de apprentissage). Une fois terminé la série d'éclairs, la centrale est en apprentissage. **Ne relâcher pas encore le bouton.**

4. Une fois déterminé (par le nombre d'éclairs du led clignotant) la fonction que on désire modifier, relâcher le bouton rouge. De cette manière la fonction désirée vient sélectionnée. Une fois sélectionnée la fonction, la centrale évide le réglage en clignotant avec une fréquence lente (1 éclairs à seconde) ou avec une fréquence rapide, en suivant ce qui est indiqué dans le tableau suivant.
5. Appuyer donc sur le bouton correspondant (faire référence au tableau ci-dessus) au nouvel état que l'on désire pour la fonction sélectionnée.

La fréquence de clignotement variera selon la choix effectuée. A ce point, il est possible de modifier d'autres fonctions ou, si l'on a terminé, sortir de la phase d'apprentissage. Dans le cas où l'on désire modifier d'autres fonctions, appuyer et maintenir encore la pression sur le bouton rouge. Après quelques secondes, la centrale commencera encore à sélectionner en séquences les différentes fonctions. Procéder donc comme expliqué au-dessus. Si, au contraire, on désire sortir de l'apprentissage, si au contraire, on désire sortir de l'apprentissage, il est suffisant de déplacer le sélecteur SW1 en position «MAN». Attendre 1 à 2 secondes et le remettre en position «AUT». De cette façon, la centrale sortira du mode apprentissage pour retourner en mode de fonctionnement normal.

N° clignotement	Fonction sélectionnée	Clignotement	Bouton jaune	Bouton bleu
1	Pré clignotement	Lent = désactivé / Rapide = activé	Activation	Désactivation
encore 2	Test photocellule	Rapide = désactivé / Lent = activé	Activation	Désactivation
encore 3	copropriété	Lent = disactivé / Rapide = activé	Activation	Désactivation
encore 4	Réservé			
encore 5	Réservé			
encore 6	Réservé			

6.1 PRÉ CLIGNOTEMENT

Cette fonction effectue AVANT chaque mouvement une série de clignotement pour indiquer le mouvement imminent.

6.2 FONCTION DE COPROPRÉTIÉ

Pendant l'abaissement de la chaîne, toutes les commandes sont ignorées. Une fois que la chaîne est totalement abaissée, si la fermeture automatique est désactivée, on peut relever la chaîne avec une commande de pas à pas. Si la fonction de fermeture automatique est active, toutes les commandes de fermeture sont ignorées. Pendant que la chaîne se relève, une commande de pas à pas bloque et inverse le mouvement.

6.3 TEST CELLULES PHOTOÉLECTRIQUES

Cette centrale est doté d'une fonction qui permet de contrôler le fonctionnement des photocellules avant chaque activation du moteur. De cette manière on a la possibilité d'augmenter la sécurité du système en cas d'endommagement du photo dispositif (ex: relais de sortie collé), ou d'un court-circuit non désiré sur l'entrée cellules. En cas de panne la centrale le signale en faisant clignoter le clignotant et en effectuant aucun mouvement. Ce contrôle vient effectué quand la centrale reçoit une commande de mouvement, mais avant de donner tension au moteur.

7. RÉSOLUTION DES PROBLÈMES PRINCIPAUX

Problème	Cause probable	Soluzione
En activant la commande d'abaissement, l'automatisme ne bouge pas.	Manque d'énergie électrique	Vérifier la présence de la tension électrique et toutes les connexions au réseau électrique.
	Fusible brûlé	Remplacer le fusible avec un autre qui a les mêmes caractéristiques.
En activant la commande d'abaissement, la chaîne se déplace pour un bref instant et ensuite s'arrête.	Connexion encodeur non correcte	Vérifier le câblage des fils de l'encodeur
En activant la commande d'abaissement, la chaîne se déplace vers le haut.	Jumpers direction moteur inversé	Invertir les jumpers (si présents) ou invertir les câbles de l'alimentation du moteur.
On ne peut pas programmer les télécommandes	La chaîne n'est pas totalement vers le haut.	Reporter (en manuel) la chaîne vers le haut. Placer le sélecteur SW1 sur manuel, attendre 1 second et reporter-le sur automatique. Réessayer d'entrer en apprentissage.
La centrale est alimentée mais la chaîne ne bouge pas.	Une entrée normalement fermée n'est pas active.	Vérifier l'entrée des cellules photoélectriques, l'entrée stop et les fins de course. Si ils ne sont pas utilisés, court-circuiter les avec le commun.

CHAÎNE EN ACIER

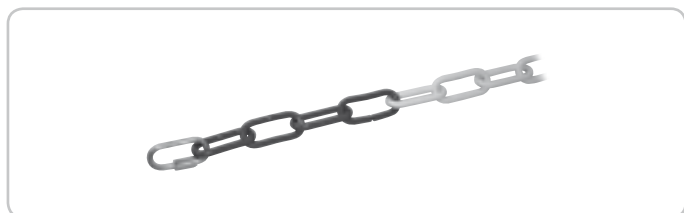

Ø 6 mm rouge et blanche. Coupée sur mesure

code ACG5480

CANAL À TERRE POUR LA CHAÎNE



à enterrer. L = 2 m

code ACG5481

BATTERIE



1,2Ah 12V

code ACG9511

CHARGEUR BATTERIES STOPPER



code ACG5482

EMETTEUR SUN 433



cod. ACG6052

RECEPTEUR RX433-A SUPERHÉTÉRODYNE



monocanal, avec bornier, multifonctions, auto-apprentissage, avec conteneur plastique

code ACG5056

CAPTEUR À SPIRE MAGNÉTIQUE



Pour ouverture avec véhicules automobiles
monocanal - 230 Vac
monocanal - 12+24 Vac/dc
deux canaux - 12+24 Vac/dc

code ACG9060
code ACG9063
code ACG9064

CAPTEUR À SPIRE MAGNÉTIQUE

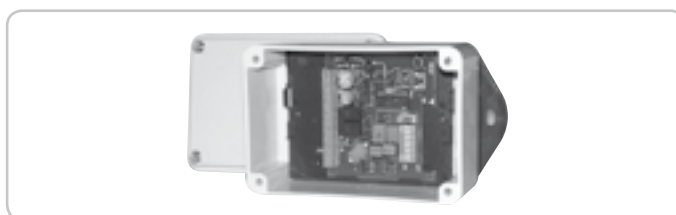

Pour ouverture avec véhicules automobiles
monocanal - 12+24 Vac/dc

code ACG9066

SPIRE FERMÉE PRÉMONTÉE



6 m - périmètre 2 x 1 + 15 m de câble
10 m - périmètre 3 x 2 + 15 m de câble

code ACG9067
code ACG9068

LAY-OUT

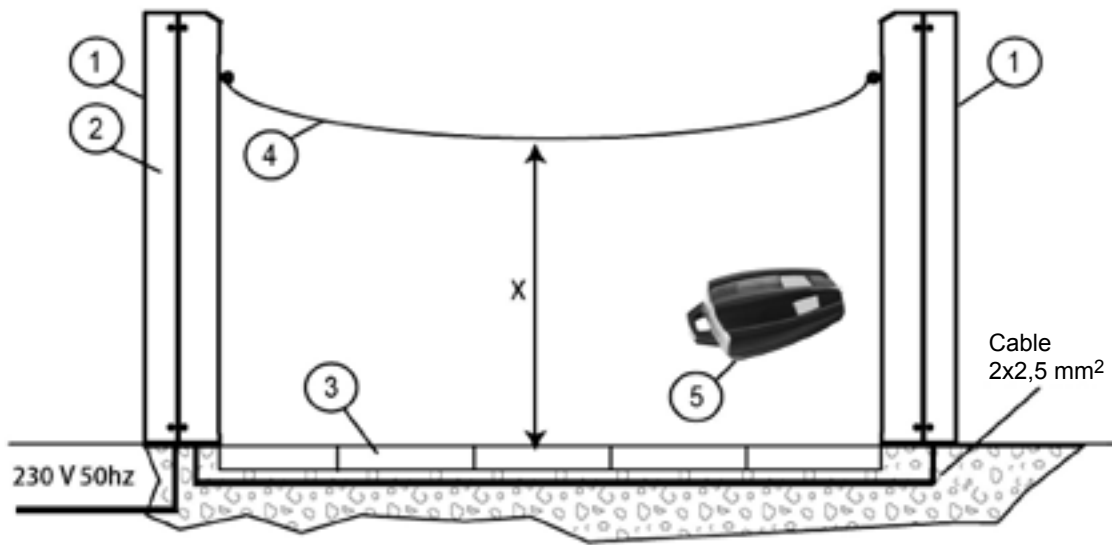

1

Description:

- 1 - Chain barrier STOPPER
- 2 - Control unit
- 3 - Chain protection ramp ACG5481
- 4 - Chain ACG5480
- 5 - Radio transmitter

Length of the chain (m)	4	6	8	10	12	14	16	18	20
Relative height in the middle X (cm)	75	70	65	60	55	50	45	40	35

ATTENTION: The value in the table has been determined using a chain of 400 grammes/meter.

TECHNICAL DATA	STOPPER	
Power supply	230 V-/50 Hz	
Current Draw	A	1.0
Motor Power	W	60
Force	Nm	645
Service	50%	
Operating temperature	°C	-20 ÷ +55
Protection Degree	IP	34
Lubrification	Permanent	
Weight	kg	25
Max chain weight	kg	8.5

DESCRIPTION AND DIMENSION OF THE COLUMN

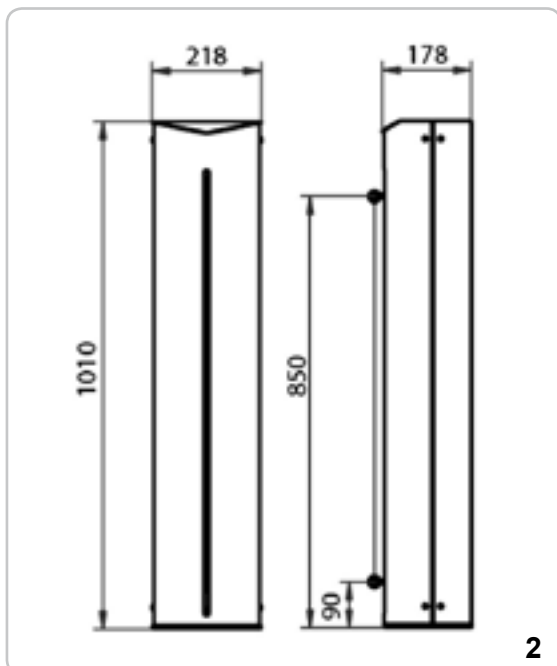

2

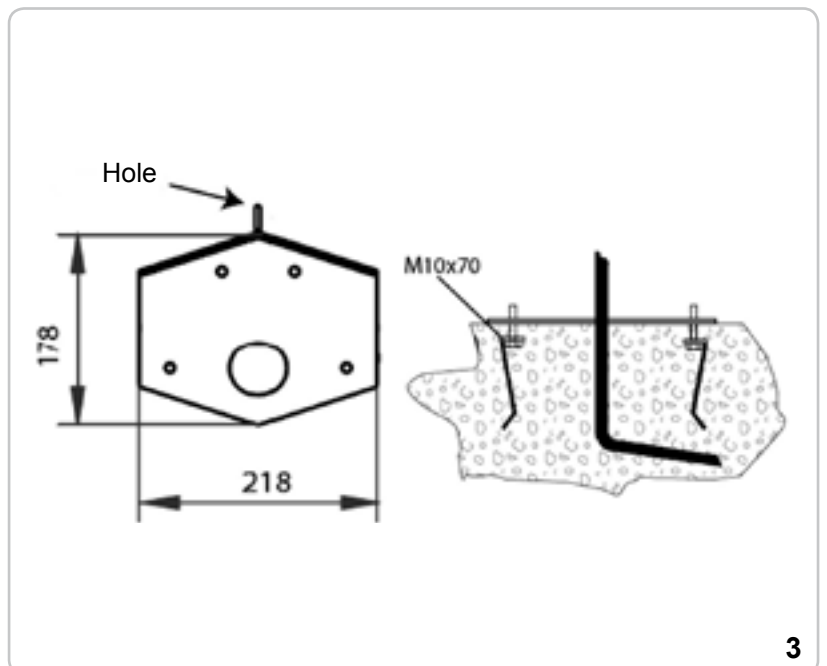

3

INSTALLATION

All measures are expressed in millimeters unless otherwise indicated.

PRELIMINARY CONTROLS

- Control the stability and solidity of the zone where the columns are going to be fixed.
- Use an omnipolar interrupter with contact distance of at least 3 mm.
- The connection to the power supply must be separated than the connections to the security and commanding devices.

INSTALLATION OF THE COLUMN (fig. 1, fig. 3, fig. 4)

1. Screw in for 1,5 - 2,0 cm the 4 screws M10x70 in dotation to the base.
2. Place than the base on the previously prepared base of cement (fig. 3).
3. The upper part of the base should be clean and perfectly horizontal.
4. Pass the plastic tubes of the cables through the central opening on the base and check again the stability of the base.
5. Unscrewing the 8 screws (10) take off the frontal (8) and the rear cover (9) of the column (fig. 4).
6. Place now the column structure on the base.
7. Fix now the column to the base with the 4 washers (5) and 4 nuts (4).
8. Fix the frontal covers (8) of both columns with 4 screws (10).
9. Now you can fix the chain to the apposite holes on both columns respecting the level X in the middle of the chain barrier indicated at the table (fig. 1).

MAINTENANCE PLAN (EVERY 6 MONTHS)

1. Cut the power supply off or disconnect the batteries if present. Clean and grease the guide and the pignons internally.
2. See if there are weared parts and replace these if necessary.
3. Grease the internal transmitting chain (fig. 5).

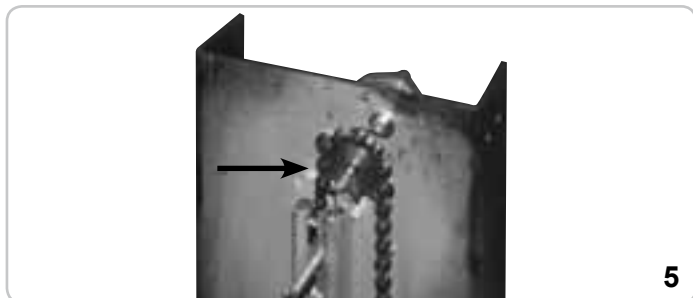

5

4. Check the fixation nuts (fig. 6).

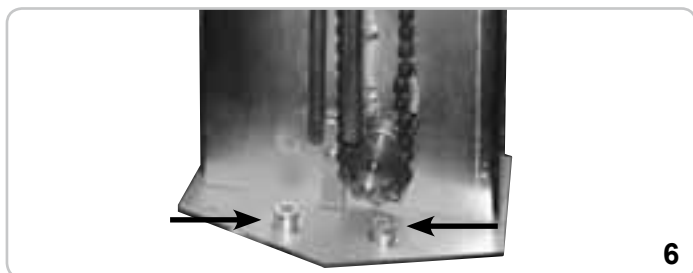

6

5. Control the electrical connections.
6. Supply the power again.
7. Check out the correct functioning of the obstacle recognition (encoder system).
8. Check out the correct functioning of all and of the security commands.

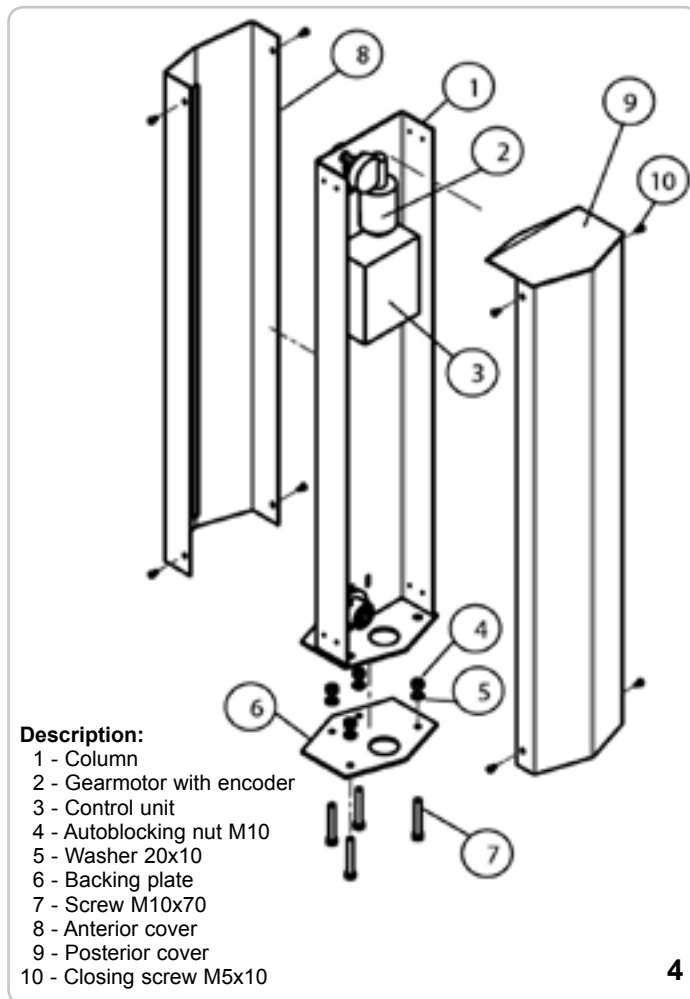

Description:

- 1 - Column
- 2 - Gearmotor with encoder
- 3 - Control unit
- 4 - Autoblocking nut M10
- 5 - Washer 20x10
- 6 - Backing plate
- 7 - Screw M10x70
- 8 - Anterior cover
- 9 - Posterior cover
- 10 - Closing screw M5x10

4

MECHANICAL FUSE INSTALLATION

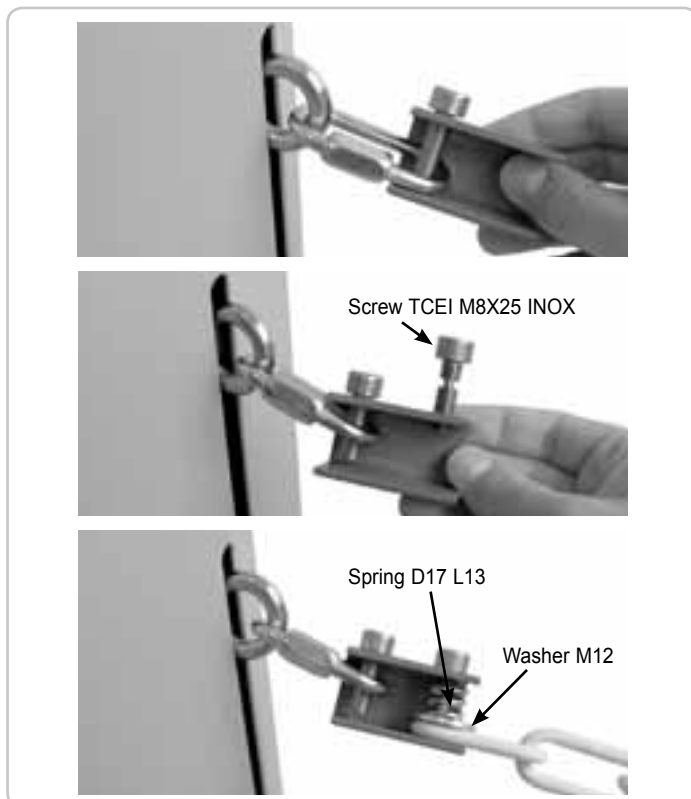

STOPPER CONTROL BOARD

1. INTRODUCTION

STOPPER is a control unit dedicated to the movement of the chain barrier with 24Vdc motor. The coexistence of various types of safeties such as the control of the absorbed power by the motor and the velocity of the motor allows a rapid intervention of the anti - squeezing security (sense). Through the encoder present in the motor it is possible to control the exact position of the chain and to use it without mechanical limit switches. The

control unit has inputs for mechanical limit switches, for the step by step button, for the pedestrian opening, for the safety photocells and the output for flashing light 24 Vac. The unit also allows the regulation by trimmer both the automatic chain lifting and the motor force. Action can control motors at 24 - 30 Vcc with a maximum consumption of 7A.

2. CONFIGURATION

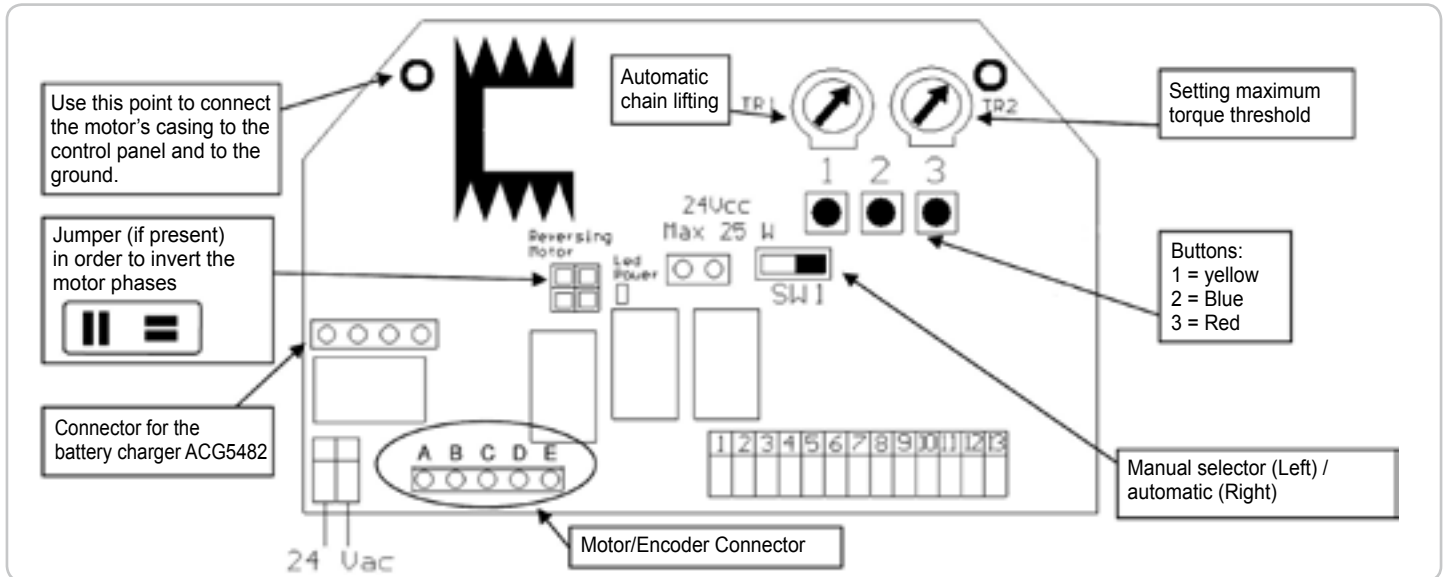

3. ELECTRICAL CONNECTIONS

Terminal	Function	Setting
1 - 2	Flashing signal output	Out: 24 Vac 25W MAX
3	Positive power supply TX & RX photocell	Out: +24Vcc
4	Negative power supply TX photocell	Out: GND TX
5	Negative power supply RX photocell and common button and safety	Out: GND RX Common
6	STOP of the chain raising	Normally closed (NC)
7	STOP of the chain lowering	Normally closed (NC)
8	STOP button input	Normally closed (NC)
9	RX photocell contact input	Normally closed (NC)
10	Pedestrian button input	Normally open (NO)
11	Step by step button input	Normally open (NO)
12	Not to use	
13	Not to use	

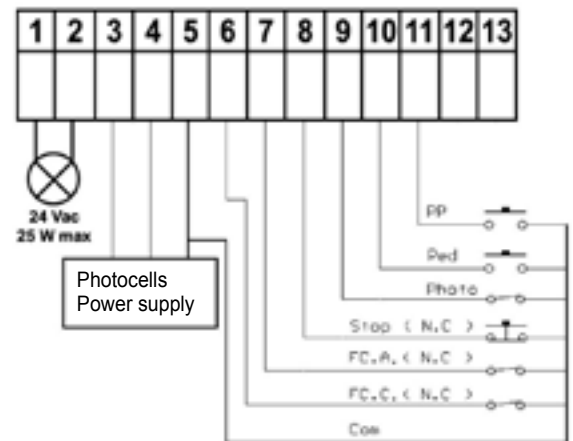

Motor/ Encoder Connector.

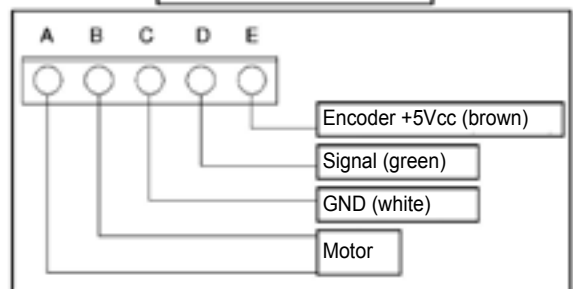

Example of connection

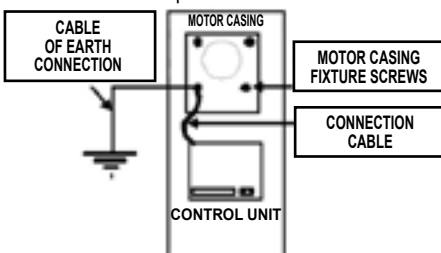

Any contact which is Normally Closed (N.C.) Must be bridged to the common if not used.

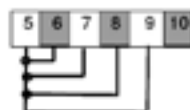

IMPORTANT: to obtain a correct working of the accessories (photo devices in particular) connected to the control box, it is very important that the entire system (motor+ control box) has a single mass reference

system. You must therefore connect a small cable between the motor casing and the control box at the point shown in the figure. If there is a good ground connection it is advisable to connect it to the system.

3.1 OPTIONAL RADIORECEIVER CONNECTIONS

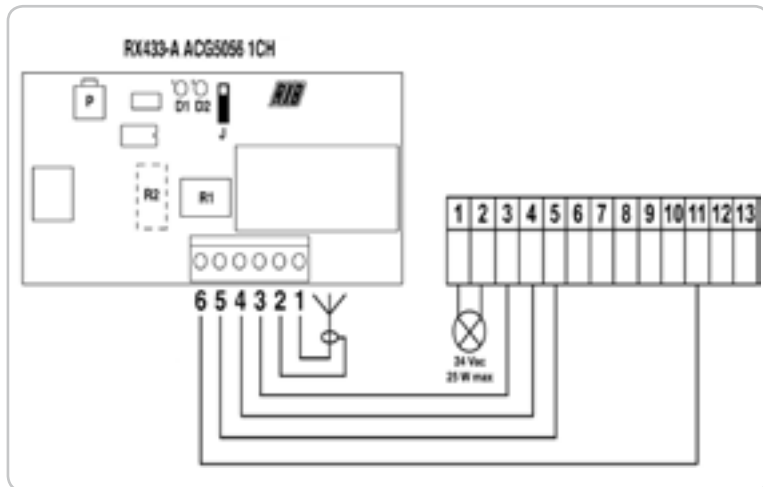

Please refer to the instructions of RX433-A 1CH - RX433-A 2CH - RX91-A 1CH CVA1819. After the radio receiver has been connected, it can be glued, thanks to its bi-adhesive to the control board plastic top box, preferable from to the interior side. If you do not install a dedicated aerial, it suggest connecting a wire, 17cm long, to the first pin of the radio receiver terminal block.

4. SETTINGS

This chapter contains important informations for a secure and correct installation. Follow exactly all the instructions because a wrong installation

can cause serious damages to the automation.

4.1 PRELIMINARY CHECKS

Before powering up the control panel, check the wirings. In particular check that there are no damaged wires, short-circuits between wires and that all the accessories are connected to the terminal board in the points indicated in the diagram on the previous page.

Once the power supply is on check that:

1. The POWER LED is constantly on.
2. The radio module is inserted and working.

3. The motor and the encoder connections are correct by following the procedure described below.

This procedure allows us to check the rotation sense of the motors, any possible blockages during the movement of the chain.

It is important to carry out this check in order to locate any wiring errors or anything else that can jeopardize.

N.B.: During this handling the photocells, the radio and the buttons are NOT active.

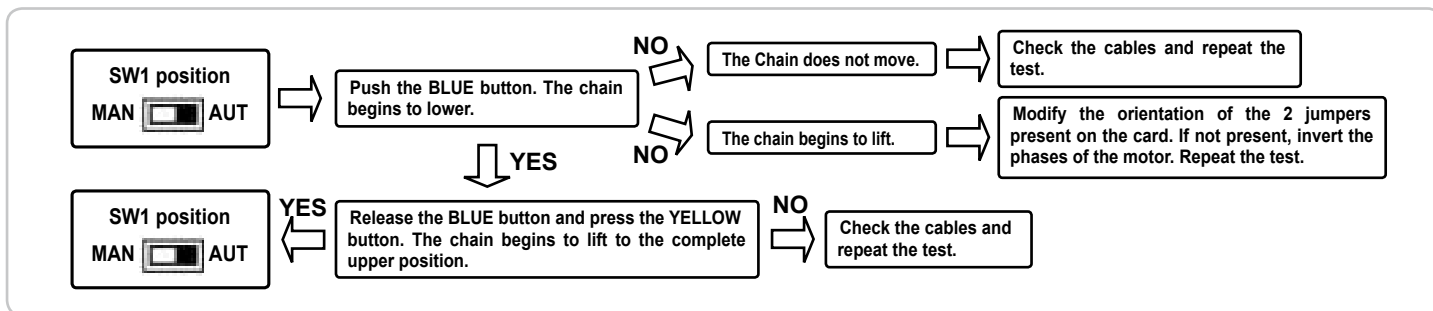

4.2 MANUAL MOVING

This procedure must be carried out ONLY by the installer and ONLY during the setting up of the system. The movement can be effectuated

in particular situations in which it is not possible to move the chain to the lifted position in automatic mode.

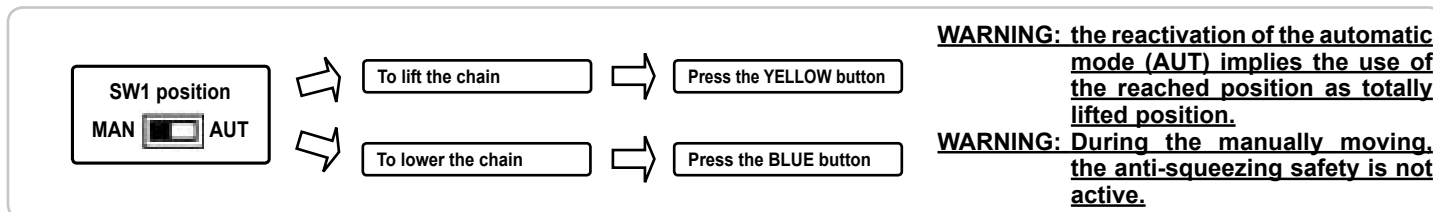

WARNING: the reactivation of the automatic mode (AUT) implies the use of the reached position as totally lifted position.

WARNING: During the manually moving, the anti-squeezing safety is not active.

4.3 SETTING THE CHAIN MOVEMENT

This procedure must be carried out ONLY by the installer and ONLY during the setting up of the system. The movement can be effectuated

in particular situations in which it is not possible to lift the chain in automatic mode.

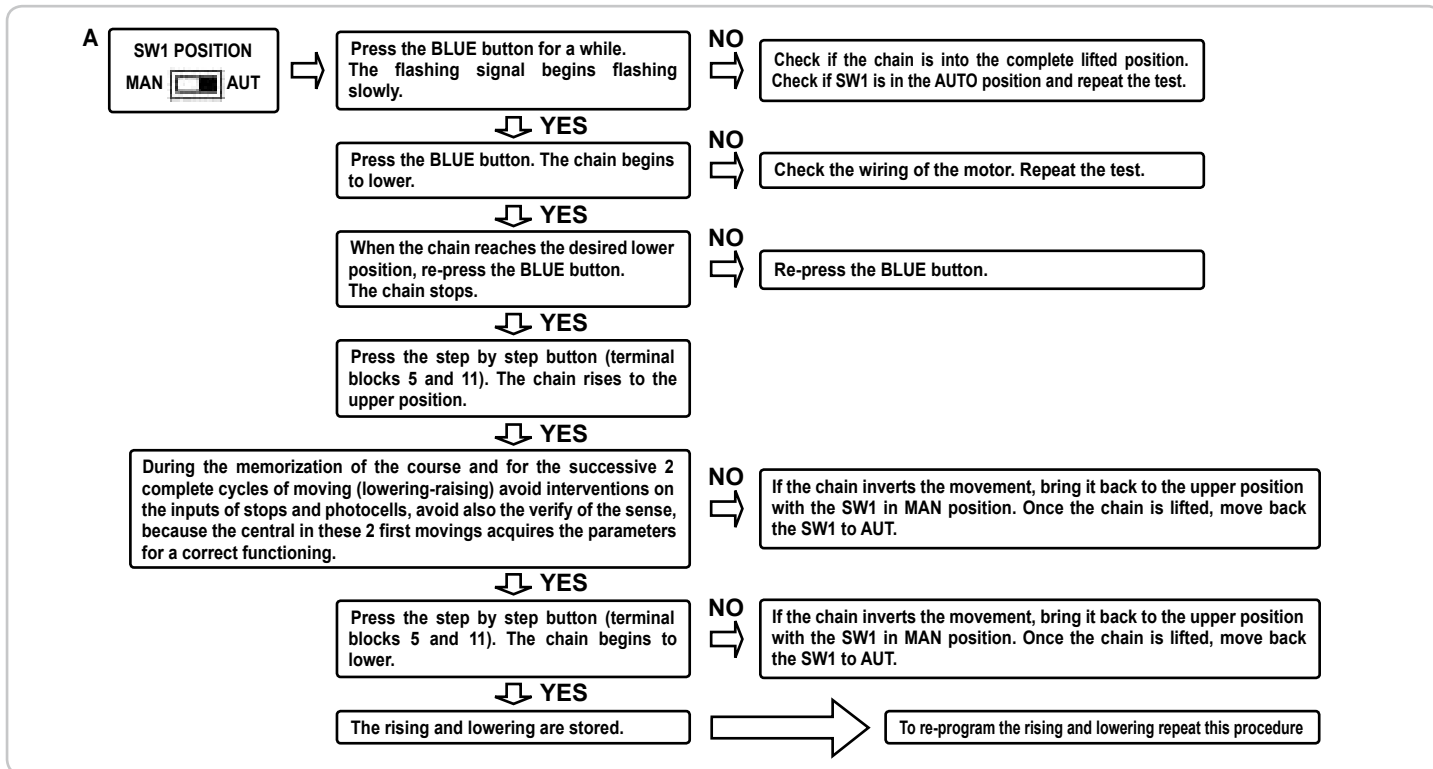

4.4 REGULATION OF THE ANTI-SQUEEZING SECURITY

This procedure must be carried out ONLY by the installer and ONLY during the setting up of the system. The movement can be effectuated

in particular situations in which it is not possible to move the chain to the lifted position in automatic mode.

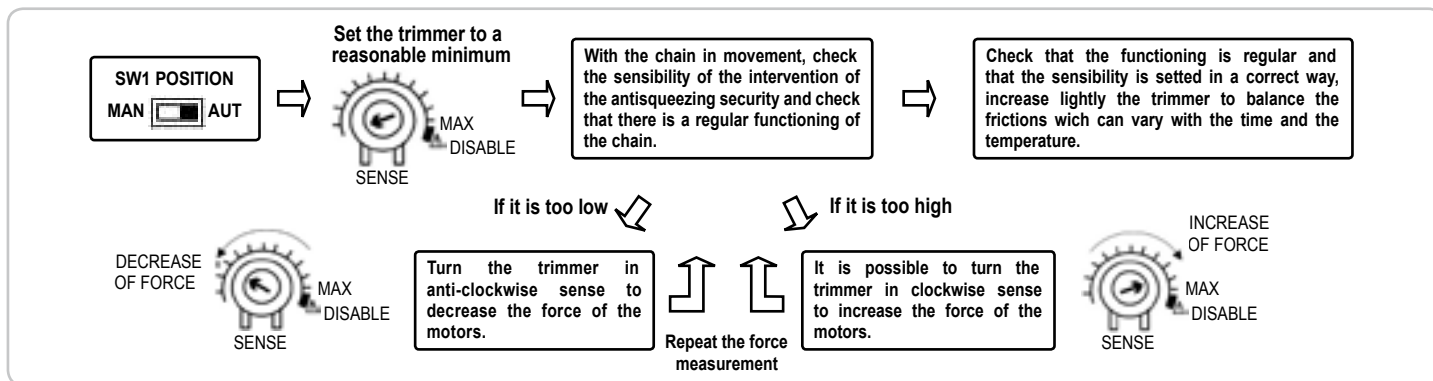

WARNING: With the trimmer in disabled position (flashing light turned on), the anti-squeezing security is excluded.

4.5 REGULATION OF THE AUTOMATIC RE-CLOSURE TIME

This procedure must be carried out ONLY by the installer and ONLY during the setting up of the system. The movement can be effectuated

in particular situations in which it is not possible to move the chain to the lifted position in automatic mode.

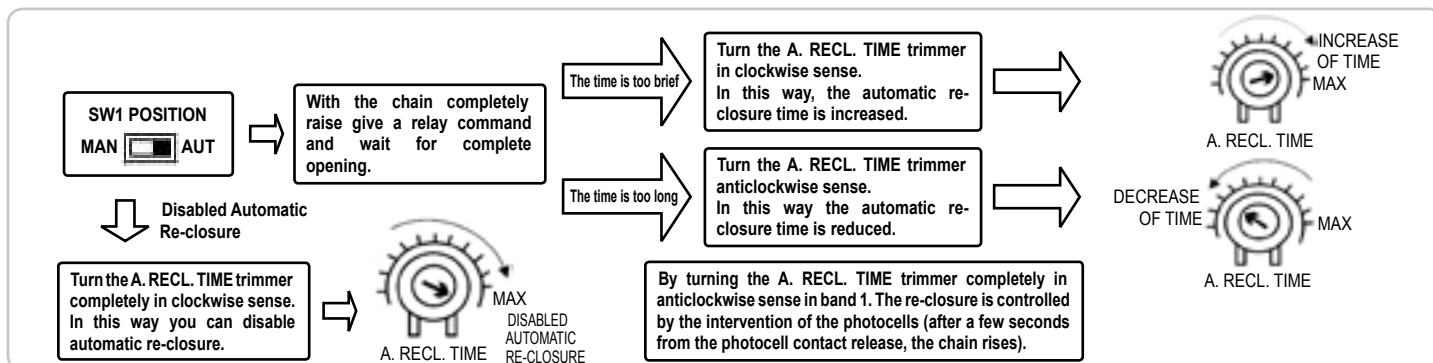

5. ADVANCED FUNCTIONS

This procedure must be carried out ONLY by an installer and ONLY during setting up of the system. For correct setting, before carrying out alterations, bring the chain to the completely closed position (up) (see paragraph 4.2).

5.1 RESET

In case if it is necessary to reset the control unit proceed as follows (total erasing of the memory and deactivation of pre-blinking, photocell test and multi-user function):

1. Remove power supply from the system.
2. Set the selector SW1 on AUT (automatic).
3. Press the red button.
4. Keep it pressed while reconnecting the power supply.
5. Keep it pressed until the flashing signal lights up for the 3rd time.
6. Release the button and wait until the flashing light turns off. The reset is done

6. ENABLING AND DESABLING THE PRE-FLASHING, PHOTOCELL TEST AND THE MULTI-USER FUNCTION

To modify the status of any of these functions it is necessary to enable the setting mode. In the phase of learning the control unit automatically goes through all possible functions in which it is possible to intervene. The led of the flashing light and the POWER led on the control board indicate that the selected function each time with a variable number of flashings. The passage from a function to another one is executed automatically (it is enough to maintain always pressed the red button).

The control unit starts selecting the first function (signaled by 1 flashing), successively, keeping pressed the red button you pass at the second function (signaled by 2 flashings) and so on. To enable the setting / learning mode proceed as follows:

1. Raise the chain to its upper position (the SW1 switch has to be turned to the AUT position).
2. Press and keep pressed the red button.
3. After 4 - 5 seconds the led of the flashing - light executes a series of 8 flashings (notifying the next entry to the learning mode). Once the series of flashings end the control unit is in the learning mode. Do not release the red button yet.

4. Once individualized (through the number of flashings of the flashing-light led) the function that you want to modify, release the red button. In this way the function is selected. Once selected the function, the control unit puts in evidence the setting by flashing with a slow frequency (1 flashing/second) or with a rapid frequency (2 flashings / second) as pointed out on the next table.
5. Press now the button (see table) correspondent to the new status you wish set for the selected function. The frequency of flashing will vary according to the chosen mode.

At this point it is possible to modify further functions or, if you have finished, go out from the setting phase. In case you want to modify other functions, press and keep pressed the red button. After few seconds, the control unit will start again to select in sequence the several functions. Instead if you want to exit from the learning mode, it is sufficient to bring the lever of the selector Sw1 in manual position, wait 1-2 sec and successively report it in automatic position. In this way, the control unit gets out of the learning mode and prepares itself for the normal functioning.

No. of flashes	Selected function	Flash	Yellow button	Blue button
1	Pre-flashing	Slow = disabled	activation	deactivation
other 2	Photocell Test	Fast = disabled	activation	deactivation
other 3	Multi-user setting	Slow= disabled	activation	deactivation
other 4	Reserved			
other 5	Reserved			
other 6	Reserved			

6.1 PRE-FLASHING

The chain movement is always signaled by a pre-blinking, advising the user that the chain is next to move.

6.2 MULTI-USER FUNCTION

During the opening phase of the chain, every other command is ignored. Once opened the chain (completely down, it is possible to close it using the step-by-step command or using the automatic re-closure. During the closing phase, a step-by-step command blocks and inverts the movement.

6.3 PHOTOCELL TEST

Every time the motor is switched on, the control unit automatically controls if the photocells are functioning properly.

This operation increases the security system. If a photocell is damaged (for instance output relay stuck) or in case of undesired photocell input short circuit. This test is executed immediately after that the control unit has received an order of "moving", but before power is applied to the motor.

7. PROBLEMS AND THEIR SOLUTIONS

Type of problem	Probable cause	Solution
Once a lift command is pressed, the chain does not move.	Lack of electrical power supply	Check the presence of the electrical voltage and all the connections to the electrical network
	Burned fuse	Replace the fuse with a similar one
Once a lift command is pressed, the chain rises for brief time and then stops.	Incorrect encoder connection	Check the connections of the encoder's wires
Once a lower command is pressed, the chain rises.	Jumper direction motor inverted	Invert the Jumpers.
The programming procedure cannot be activated.	The chain is not completely lifted.	Lift the chain with the manual procedure. If the chain is already lifted, turn SW1 to MAN, wait 1 second, turn SW1 to AUT. Try again.
The control panel is powered but the chain does not move.	A normally closed input is not active	Check the photocell, stop and limit switch input. If not used they must be bridged to the common.

OPTIONALS - For the connections and the technical data of the fixtures follow the relevant handbooks.

STEEL CHAIN

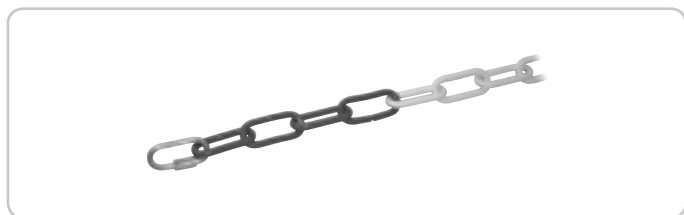

Ø 6 mm red and white.

code ACG5480

CHAIN PROTECTION RAMP



to fit at floor level. L = 2 m

code ACG5481

BATTERY



1,2Ah 12V

code ACG9511

BATTERIES CHARGER STOPPER



code ACG5482

RADIO TRANSMITTER SUN 433



cod. ACG6052

SUPER HETERODYNE SHIELDED RECEIVER RX433-A



with terminal block, 1 ch., self learning, multi-function, with plastic container.
code ACG5056

METALLIC MASS DETECTOR



to open with vehicles
1 channel - 230 Vac
1 channel - 12+24 Vac/dc
2 channels - 12+24 Vac/dc

code ACG9060
code ACG9063
code ACG9064

METALLIC MASS DETECTOR

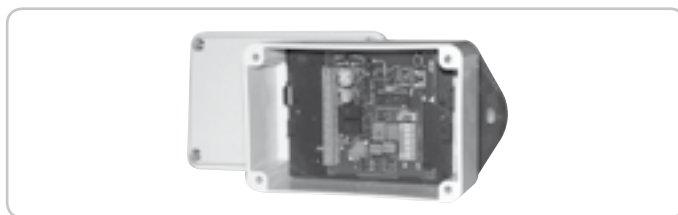

to open with vehicles
1 channel - 12+24 Vac/dc

code ACG9066

LOOP PRE-ASSEMBLED



6 m - perimeter 2 x 1 + 15 m of cable
10 m - perimeter 3 x 2 + 15 m of cable

code ACG9067
code ACG9068



automatismi per cancelli
automatic entry systems

R.I.B. S.r.l.
25014 Castenedolo - Brescia - Italy
Via Matteotti, 162
Tel. ++39.030.2135811
Fax ++39.030.21358279 - 21358278
www.ribind.it - ribind@ribind.it

**AZIENDA CON SISTEMA
DI QUALITÀ CERTIFICATO
DA DNV**

**COMPANY WITH QUALITY
SYSTEM CERTIFIED
BY DNV**

DICHIARAZIONE DI CONFORMITÀ - DECLARATION OF COMPLIANCE DÉCLARATION DE CONFORMITÉ

Dichiariamo sotto la nostra responsabilità gli operatori serie STOPPER sono conformi alle seguenti norme e Direttive:

Le fabricant certifie en engageant sa seule responsabilité que les produits de la série STOPPER sont conformes aux Normes et Directives ci-dessous:

We declare, on our own responsibility, that operating devices of the series STOPPER comply with the following standards and Directives:

EN 55014-1	2000	EN 61000-3-2	2007	EN 61000-6-2	2006
EN 55014-2	1997	EN 61000-3-3	1997	EN 61000-6-3	2007
EN 60335-1	2008	EN 61000-6-1	2007	EN 61000-6-4	2007

Come richiesto dalle seguenti Direttive - Comme demandé par les suivantes Directives
As requested by the following Directives - Según lo requerido por las siguientes Directrices:

89/106/EEC	2006/95/CE	2004/108/CE
1999/5/CE		

Il presente prodotto non può funzionare in modo indipendente ed è destinato ad essere incorporato in un impianto costituito da ulteriori elementi. Rientra perciò nell'Art. 6 paragrafo 2 della **Direttiva 2006/42/CE (Macchine)** e successive modifiche, per cui segnaliamo il divieto di messa in servizio prima che l'impianto sia stato dichiarato conforme alle disposizioni della Direttiva

Le présent dispositif ne peut fonctionner de manière indépendante, étant prévu pour être intégré à une installation constituée d'autres éléments. Aussi rentre-t-il dans le champ d'application de l'art. 6, paragraphe 2 de la **Directive machines 2006/42/CEE** et de ses modifications successives. Sa mise en service est interdite avant que l'installation ait été déclarée conforme aux dispositions prévues par la Directive

This product can not work alone and was designed to be fitted into a system made up of various other elements. Hence, it falls within Article 6, Paragraph 2 of the **EC-Directive 2006/42 (Machines)** and following modifications, to which respect we point out the ban on its putting into service before being found compliant with what is provided by the Directive.

Legal Representative

(Rasconi Antonio)



MADE IN ITALY

Questo prodotto è stato completamente progettato e costruito in Italia · Ce produit a été complètement développé et fabriqué en Italie
This product has been completely developed and built in Italy

**COMPANY WITH QUALITY MANAGEMENT
SYSTEM CERTIFIED BY DNV
= ISO 9001:2008 =**



1971 . 2011

25014 CASTENEDOLO (BS) - ITALY
Via Matteotti, 162
Tel. +39.030.2135811
Fax +39.030.21358279
www.ribind.it - ribind@ribind.it



8 028265 119291 >