



ISTRUZIONI DI MONTAGGIO - ASSEMBLY INSTRUCTIONS - INSTRUCCIONES DE MONTAJE
MANUEL DE AJUSTAGE - INSTRUÇÕES DE MONTAGEM - MONTAGEANLEITUNGEN

VIDEOCITOFONO - VIDEO DOORPHONE - VIDEOPORTERO
VIDÉO-INTERPHONE - VIDEOFONE - VIDEO-GEGENSPRECHANLAGE



Acqui Terme - Alessandria - Italy
(a RIB Group Company)

Venice

Questo prodotto è distribuito in esclusiva dalla ditta
This product is distributed in exclusive by the firm

RIB S.r.l.
Via Matteotti, 162 C.A.P. 25014
Castenedolo - Brescia - Italy
Tel. ++39.030.2135811
Fax ++39.030.21358279-21358278
e-mail: ribind@ribind.it

ITALIANO

INDICE

1 CARATTERISTICHE	
1.1 CARATTERISTICHE SPECIALI	pag.1
1.2 MONITOR INTERNO	pag.1
1.3 VIDEOCAMERA ESTERNA SU ACCESSO COMUNE	pag.1
1.4 VIDEOCAMERA ESTERNA SU ACCESSO PRIVATO	pag.2
1.5 VISTA POSTERIORE TERMINALI CAMERA E MODULO	pag.2
1.6 COMPONENTI	pag.2
1.7 CARATTERISTICHE TECNICHE	pag.2
2 FUNZIONAMENTO	pag.2
3 INSTALLAZIONE	pag.2
3.1 FISSAGGIO DEL MONITOR INTERNO	pag.2
3.2 FISSAGGIO VIDEOCAMERA ESTERNA SU ACCESSO PUBBLICO	pag.3
3.3 FISSAGGIO VIDEOCAMERA ESTERNA SU ACCESSO PRIVATO	pag.3
3.4 CONNESSIONE CAVETTO FLAT TRA CAMERA E MODULI AGGIUNTIVI	pag.3
3.5 CONFIGURAZIONI MASSIME CAMERA CON MODULI	pag.3
3.4 COLLEGAMENTI ELETTRICI	pag.4
4 CODIFICA	pag.5
4.1 CODIFICA DEI MODULI AGGIUNTIVI A 6 PULSANTI	pag.5
4.2 CODIFICA MONITOR	pag.5
5 COME RISOLVERE I PROBLEMI	pag.6
6 MANUTENZIONE	pag.6

1. CARATTERISTICHE

1.1 CARATTERISTICHE SPECIALI

- Venice è uno speciale sistema videocitofonico modulare basato su **tecnologia BUS**.
- Venice è particolarmente adatto a condomini e a residence (ma anche alle singole ville) ed evita il classico moltiplicarsi di fili e di distributori di segnale con l'aumentare delle abitazioni da collegare.
- Il sistema Venice si basa infatti su un segnale pre-codificato per ciascun pulsante di chiamata e decodificato tramite un dip-switch su ciascun monitor. In questo modo, l'installazione diventa più semplice e veloce.
- Con una camera e 7 moduli aggiuntivi a 6 pulsanti è possibile collegare fino a 43 abitazioni ai rispettivi pulsanti di chiamata. Ciascuna abitazione può essere dotata di 2 monitor anche se collegata ad un solo pulsante di chiamata.
- Ad ogni monitor si può collegare una ulteriore camera con pulsante di chiamata (tipo Mike) per il controllo dell'accesso privato. L'utilizzatore può così controllare sia l'ingresso comune, che quello privato della propria abitazione, premendo sul rispettivo pulsante.
- Ogni pulsante di chiamata è anche un pratico porta-nome che si illumina automaticamente col calare della luce grazie ad un sensore crepuscolare incorporato nella camera.
- Per vedere al buio chi chiama non è necessario nessuna illuminazione. 6 LED infrarossi sulla videocamera rilevano la luminosità esterna per identificare il visitatore in qualsiasi area anche di notte senza fonti di luce.
- Quando è installata una seconda camera personale fuori dalla propria abitazione, il monitor mostra il visitatore a seconda della camera da cui avviene la chiamata.
- Anche senza che chiamino, basta premere sul monitor il pulsante di attivazione di una delle 2 camere per attivare lo schermo.
- Identificazione automatica del visitatore: Quando un visitatore preme il pulsante di chiamata sulla videocamera, il monitor interno è attivato automaticamente. Se necessario, è possibile osservare la zona della videocamera senza alzare la cornetta per parlare.
- Questo videocitofono è un sistema visuale di interfono/citofono con un monitor incorporato di 4 pollici e una o due videocamere esterne separate.
- Venice ed i suoi moduli sono larghi solo 99mm quindi possono essere fissati anche su piccole colonnine standard.
- La camera esterna ed i moduli aggiuntivi sono antipioggia ed immuni dall'influsso dei raggi del sole (tranne quando il sole rientra nel campo visivo della camera) e non necessitano di antiestetici tettucci di protezione dall'acqua e dai raggi solari. Ogni pulsante di chiamata è coperto da una sua visiera rompi-goccia.
- Da ciascun monitor è possibile aprire il cancelletto pedonale o, in alternativa, il cancello automatico.

1.2 MONITOR INTERNO

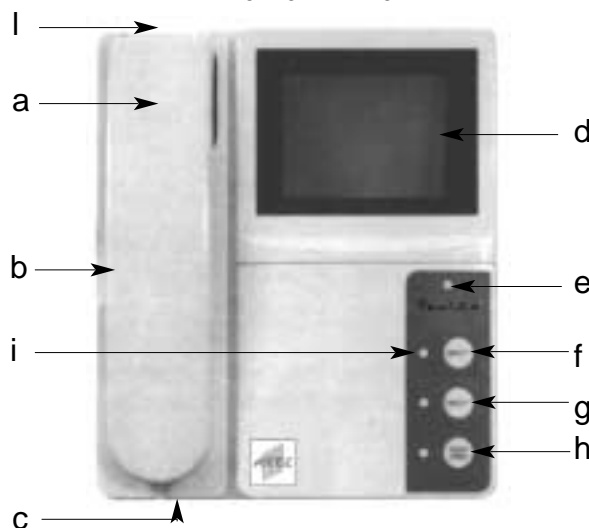

- a - Cornetta
- b - Microfono per il suono del campanello
- c - Interruttore generale
- d - Schermo
- e - Spia di segnalazione di impianto attivo
- f - Pulsante del monitor accesso comune: Questo tasto permette di vedere attraverso la camera Venice senza sollevare la cornetta.
- g - Pulsante del monitor accesso privato: Questo tasto permette di vedere attraverso la camera MIKE senza sollevare la cornetta.
- h - Pulsante di apertura della porta: Premete questo tasto per sbloccare la porta (dove è installata una serratura elettrica) oppure per aprire il cancello.
- i - Led di segnalazione della camera esterna attivata.
- l - Trimmer di regolazione del volume della suoneria

1.3 VIDEOCAMERA ESTERNA SU ACCESSO COMUNE

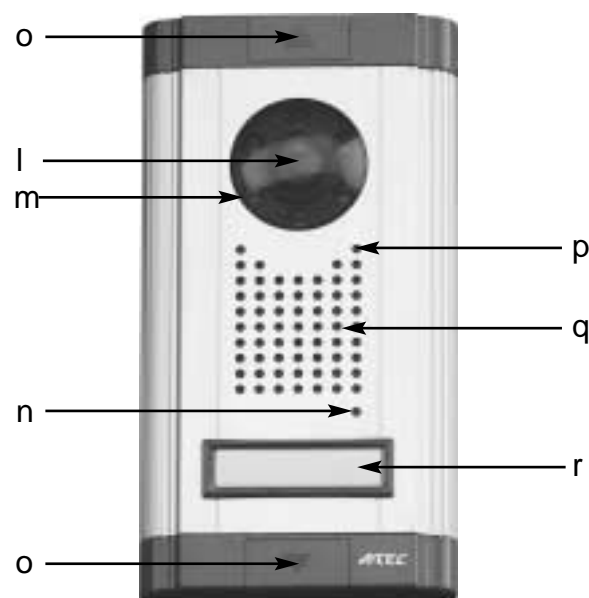

- l - Lente CCD della videocamera: trasmette l'immagine del visitatore al monitor.
- m - LED infrarossi: Aiutano a vedere il visitatore col buio senza illuminazioni aggiuntive.
- n - Microfono: Utilizzato per parlare con il monitor interno.
- o - Vite di fissaggio della videocamera: Per fissare saldamente la videocamera alla parete.

- p - Sensore crepuscolare per attivazione illuminazione tasto di chiamata.
- q - Altoparlante: Per comunicare a doppio senso tra monitor e videocamera.
- r - Tasto di chiamata: Non appena il visitatore preme questo tasto, appare automaticamente sul monitor interno e un suono avvisa della sua presenza.

1.4 VIDEOCAMERA ESTERNA "MIKE" SU ACCESSO PRIVATO



- s - Lente CCD della videocamera: trasmette l'immagine del visitatore al monitor
- t - LED infrarossi: Illuminano il visitatore in caso di zone poco illuminate
- u - Microfono: utilizzato per parlare con il monitor interno
- v - Vite di fissaggio della camera: Per fissare saldamente la camera alla piastra di fissaggio a muro
- w - Altoparlante: Per comunicare a doppio senso tra monitor e videocamera.
- x - Pulsante di chiamata illuminato: Non appena il visitatore lo preme, la sua immagine appare automaticamente sul monitor interno e un suono avvisa della sua presenza.

1.5 VISTA POSTERIORE TERMINALI CAMERA E MODULO VENICE

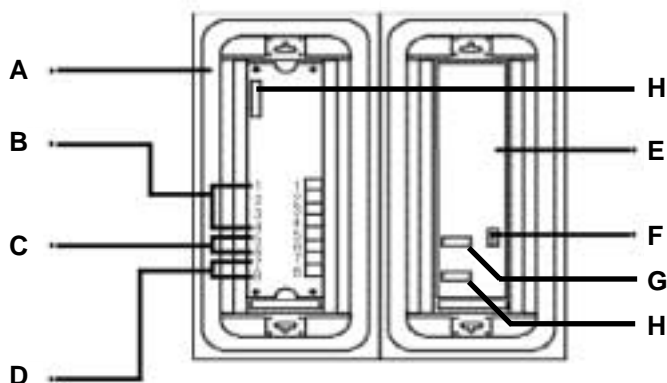

- A - Guarnizione di protezione contro l'acqua
- B - Terminali da collegare ai monitor
- C - Terminali da collegare all'alimentatore (5+ / 6-)
- D - Terminali da collegare alla serratura elettrica o ai terminali di comando apertura del quadro di controllo del cancello automatico
- E - Modulo aggiuntivo a 6 pulsanti
- F - Codifica modulo aggiuntivo
- G - Ingresso cavetto di comunicazione
- H - Uscita cavetto di comunicazione

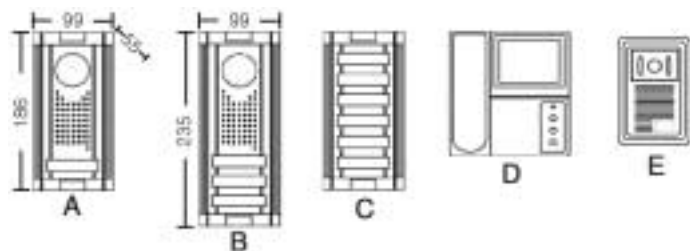

1.6 COMPONENTI GAMMA

- A - cod.AC1004 - Camera Venice con 1 pulsante (collegabile a 7 moduli aggiuntivi)
- B - cod.AC1006 - Camera Venice con 3 pulsanti (collegabile a 2 moduli aggiuntivi)
- C - cod.AC1002 - Modulo aggiuntivo a 6 pulsanti
- D - cod.AC1003 - Monitor Venice
- E - cod.AC1005 - Camera MIKE (collegabile al Monitor Venice per il controllo

- dell'accesso privato)
- F - cod.AC1007 - Alimentatore 230/16Vdc 1A (per camera ed 1 modulo)
- E - cod.AC1008 - Alimentatore 230/16Vdc 2A (per camera e più di 1 modulo)

1.7 CARATTERISTICHE TECNICHE MONITOR Venice

Alimentazione:	85÷260Vac (con alimentatore interno)
Consumo:	10W se attivo - 0,5W a riposo
Sistema di comunicazione:	Doppia cornetta telefonica di conversazione
Dimensione schermo CRT:	4"
Tempo di conversazione:	Spegnimento automatico in 20 secondi
Fili:	4 fili polarizzati (Voce, Immagine, Potenza, GND)
Massima distanza tra monitor e camera:	4x0,65mm ² =50m, Cavo coassiale 5C-2V=80m
Massima distanza tra monitor e monitor:	4x0,65mm ² =30m, Cavo coassiale 5C-2V=50m
Scansione di frequenza:	Orizzontale=15,73KHz - Verticale=60Hz
Temperatura di esercizio:	0÷40°C
Dimensioni:	196x228x50mm
Peso:	1.130g

CARATTERISTICHE TECNICHE CAMERA Venice

Alimentazione:	14÷16Vdc (forniti da alimentatore)
Consumo:	3W se attivo
Sensore immagine:	CCD da 1/3 pollice, 310.000 pixels
Angolo d'immagine:	Orizzontale=71,5° - Verticale=52°
Illuminazione minima:	0,1Lux a circa 30cm di distanza
Illuminazione:	LED infrarossi
Numero pulsanti	1 o 3 (a seconda della versione richiesta)
Numero max pulsanti di chiamata	43 (con camera ad un pulsante e 7 moduli) 15 (con camera a 3 pulsanti e 2 moduli)
Temperatura di esercizio:	-10÷+50°C
Dimensioni:	99x186x55mm
Peso:	210g
Alimentatore per camera e 1 modulo	14÷16Vdc 1A
Alimentatore per camera e più di 1 modulo	14÷16Vdc 2A

2 IL FUNZIONAMENTO

- Se un visitatore preme il pulsante della camera Venice o di uno dei moduli aggiuntivi, viene emesso un suono ed il visitatore appare automaticamente sul monitor codificato per quel pulsante.
- Dopo aver visto il visitatore, sollevate la cornetta e parlate con lui come con un normale telefono (Quando parlate con il visitatore, con la cornetta in mano, lo schermo del monitor si spegne automaticamente dopo circa 20 secondi)
- Quando riagganciate la cornetta l'operazione è terminata. In caso voi permettiate che il visitatore entri, premete il pulsante DOOR OPEN (sblocco porta) sul monitor e la porta (o il cancello) verrà aperta automaticamente.

QUANDO VOLETE UTILIZZARE SOLO L'IMMAGINE

- 1 - Premete il pulsante CAMERA I senza sollevare la cornetta.
- 2 - L'immagine dell'accesso pubblico apparirà e rimarrà per 20 secondi.
- 1 - Premete il pulsante CAMERA II senza sollevare la cornetta.
- 2 - L'immagine dell'accesso privato apparirà e rimarrà per 20 secondi.

QUANDO VOLETE UTILIZZARE L'IMMAGINE ED IL SUONO

Quando sollevate la cornetta, è possibile controllare la situazione all'esterno dell'accesso comune.

3 COME INSTALLARE

3.1 -FISSAGGIO DEL MONITOR INTERNO

Fissaggio su scatola da incasso (Fig.1) - Montato su una superficie di legno (Fig.2)

Fig.1

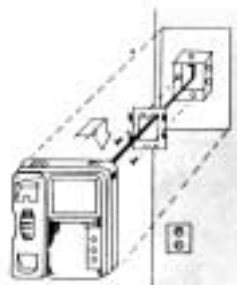
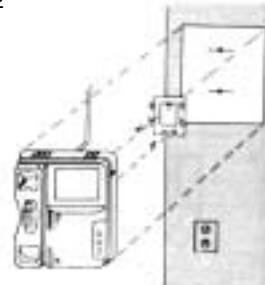
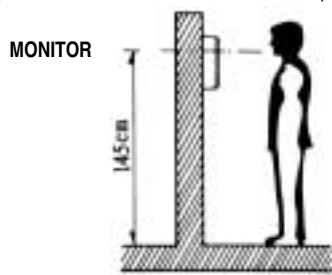

Fig.2



L'altezza ideale per l'installazione del monitor si ottiene quando il suo tubo catodico è a



145cm dal pavimento.

3.2 - FISSAGGIO DELLA VIDEOCAMERA ESTERNA SU ACCESSO PUBBLICO

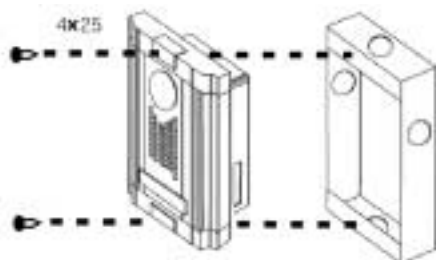

Per l'installazione sul muro
POSIZIONE DI FISSAGGIO

y - Altezza standard della videocamera

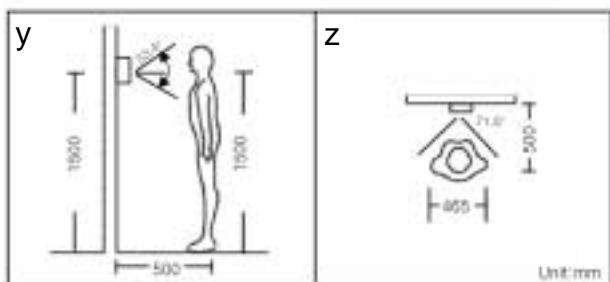

z - Angolazione orizzontale

LUOGHI D'INSTALLAZIONE

- Evitare luoghi dove la lente della videocamera potrebbe essere esposta alla luce diretta dei raggi del sole.
- Nel caso in cui di notte la parte posteriore del visitatore sia illuminata da lampioni o altro, è necessario installare altra fonte di illuminazione per migliorare la qualità visiva.

3.3 - FISSAGGIO DELLA VIDEOCAMERA ESTERNA "MIKE" SU ACCESSO PRIVATO

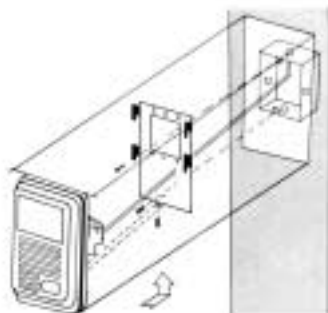

Per l'installazione sul muro

3.4 - CONNESSIONE CAVETTO FLAT

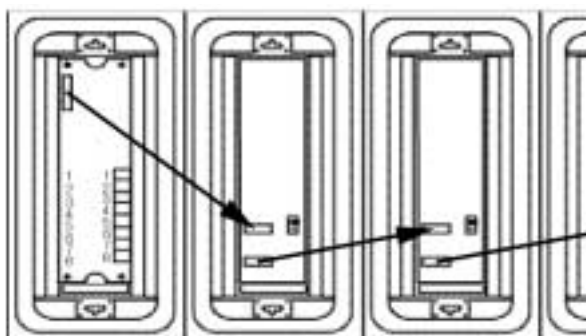

TRA CAMERA 1 PULSANTE E MODULI AGGIUNTIVI



**TRA CAMERA 3 PULSANTI E MODULI AGGIUNTIVI
3.5 - CONFIGURAZIONI MASSIME CAMERA CON MODULI**

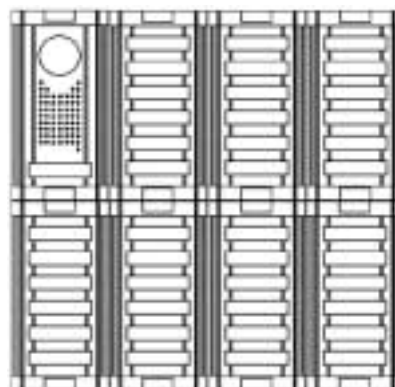

Camera ad 1 pulsante con 7 moduli aggiuntivi

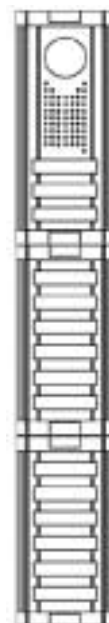

3.6 COLLEGAMENTI ELETTRICI

La camera deve essere collegata al monitor con 4 fili.

I terminali n°1, 2, 3, 4 sul retro della camera (per uso su accesso privato) devono essere collegati ai terminali n° 5, 6, 7, 8 del monitor.

Se alla camera Venice viene collegato un solo modulo aggiuntivo a 6 pulsanti allora può essere alimentata da un trasformatore da 14÷16Vdc 1A. Se i moduli aggiuntivi sono più di uno allora la camera Venice deve essere alimentata da un trasformatore da 14÷16Vdc 2A.

Lo schema riporta il collegamento per l'attivazione di una serratura elettrica (door release). Per attivare un cancello automatico è sufficiente collegare i terminali 7 ed 8 al comune ed al comando di apertura del quadro di controllo del cancello.

NOTE:

- 1 - In caso di installazione dell'unità in una zona con interferenze, usate del cavo coassiale con tubazioni in metallo.
- 2 - Il collegamento del monitor con la videocamera fatelo dopo aver spento l'interruttore generale. Solo dopo aver finito i collegamenti ridate tensione all'impianto.

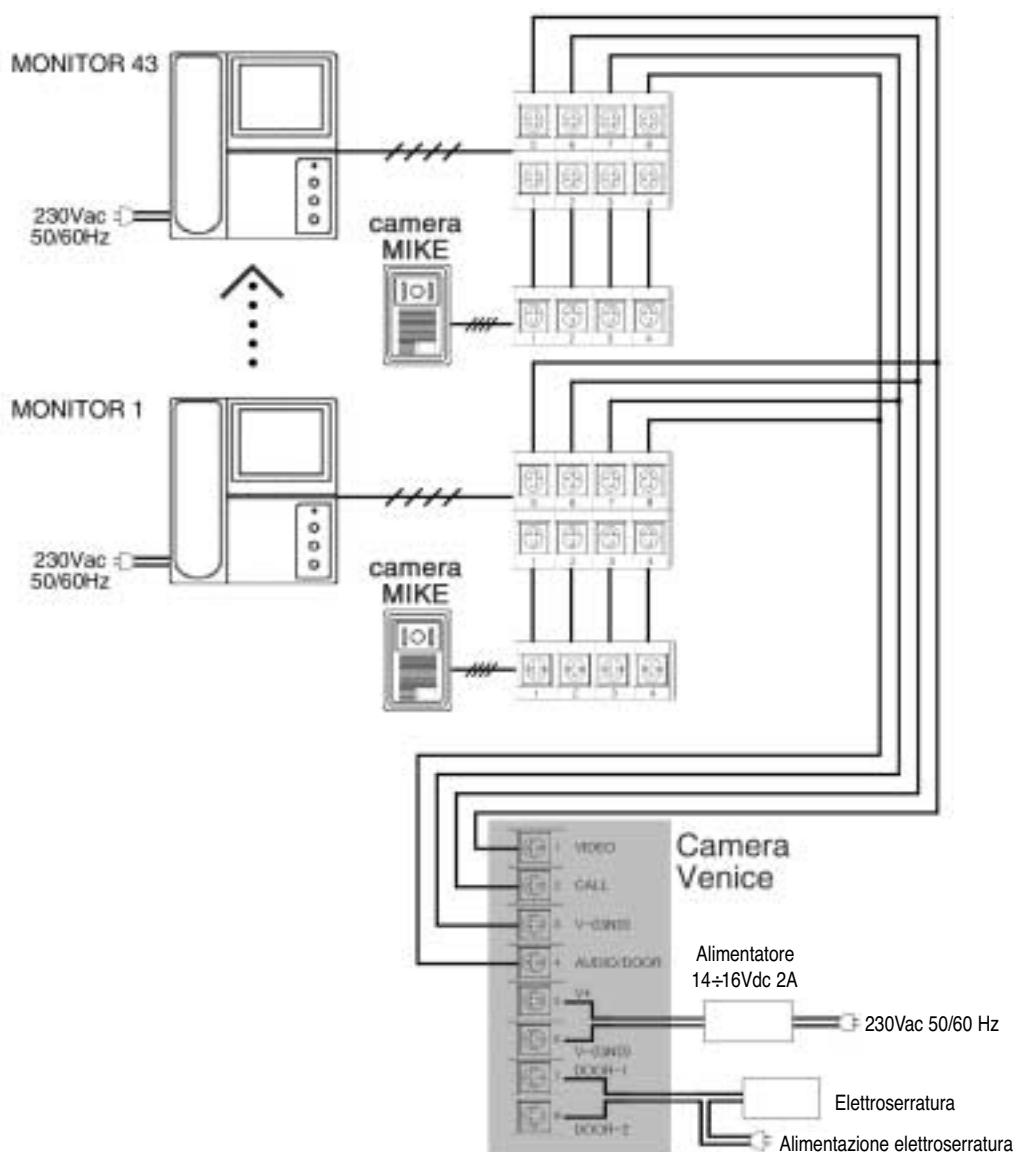

Per il comando di un cancello automatico RIB, i morsetti 7-8 della camera Venice devono essere collegati ai morsetti 8-9 o 8-K presenti sulle centraline RIB

4 CODIFICA

4.1 CODIFICA DEI MODULI AGGIUNTIVI A 6 PULSANTI

Con il sistema Venice è possibile collegare:

- a - ad una camera con 1 pulsante, 7 moduli aggiuntivi con 6 pulsanti ognuno, per un totale di 43 pulsanti (compreso il pulsante sulla camera) alla camera Venice.
- b - ad una camera con 3 pulsanti, 2 moduli aggiuntivi con 6 pulsanti ognuno, per un totale di 15 pulsanti (compresi i pulsanti sulla camera) alla camera Venice.

Naturalmente ogni modulo aggiuntivo deve essere identificato codificandolo.

Per fare ciò è sufficiente spostare i dip presenti sul circuito stampato del modulo come indicato dalla tabella a fianco.

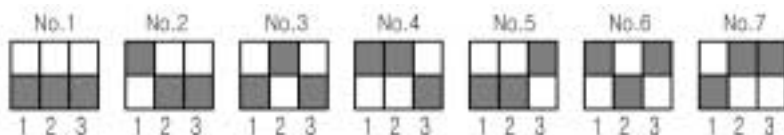

4.2 CODIFICA MONITOR CON CAMERA AD 1 PULSANTE

In caso siano installati da 1 a 7 moduli aggiuntivi è necessario codificare i monitor come indicato a lato.

Ogni pulsante sulla camera e sui moduli aggiuntivi può essere codificato per uno o più monitor.

ATTENZIONE: Ad ogni pulsante deve corrispondere una differente codifica dei monitor.

La tabella qui a fianco riporta il settaggio dei microinterruttori da impostare sui vari monitor.

Ad ogni monitor deve corrispondere il pulsante della camera o del modulo aggiuntivo che lo deve comandare.

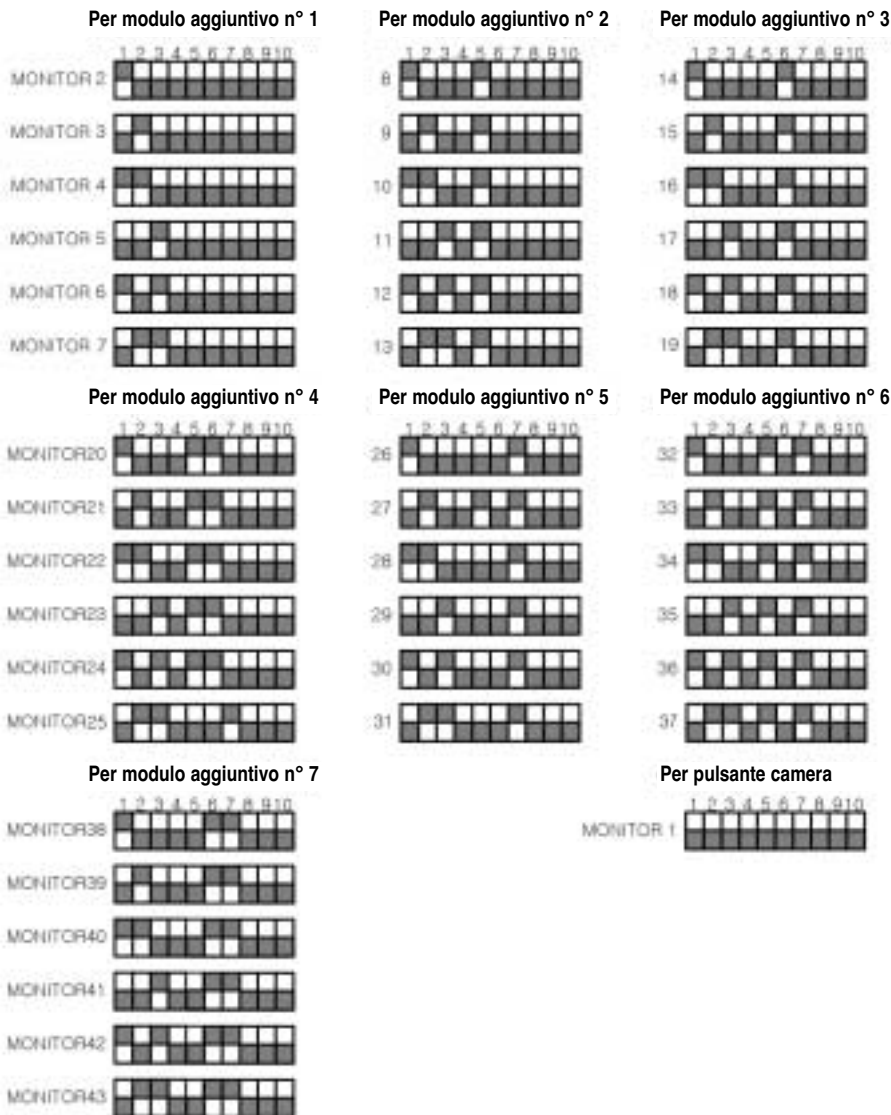

ESEMPI

La tabella qui a lato riporta alcuni esempi chiarificatori su come impostare i vari monitor. I dip da 1 a 4 sul monitor riguardano la codifica scelta del pulsante di chiamata. I dip da 5 a 7 sul monitor riguardano la codifica scelta del modulo aggiuntivo. I dip da 8 a 9 sul monitor non vanno toccati. Il dip 10 deve essere azionato solo sull'ultimo monitor della catena per migliorare il segnale video.

es. 1

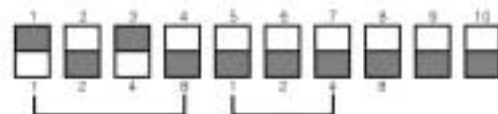

es. 2



L'esempio 1 indica il quinto pulsante sul primo modulo aggiuntivo (MONITOR 6).

L'esempio 2 indica il terzo pulsante sul secondo modulo aggiuntivo (MONITOR 10).

4.2 CODIFICA MONITOR CON CAMERA A 3 PULSANTI

In caso si colleghi la camera Venice a 3 pulsanti è possibile collegare solo due moduli aggiuntivi e la loro codifica va eseguita come indicato qui a lato.

Ogni pulsante sulla camera e sui moduli aggiuntivi può essere codificato per uno o più monitor.

ATTENZIONE: Ad ogni pulsante deve corrispondere una differente codifica dei monitor.

La tabella qui a fianco riporta il settaggio dei microinterruttori sui vari monitor.

Ad ogni monitor deve corrispondere il pulsante della camera o del modulo aggiuntivo che lo deve comandare.

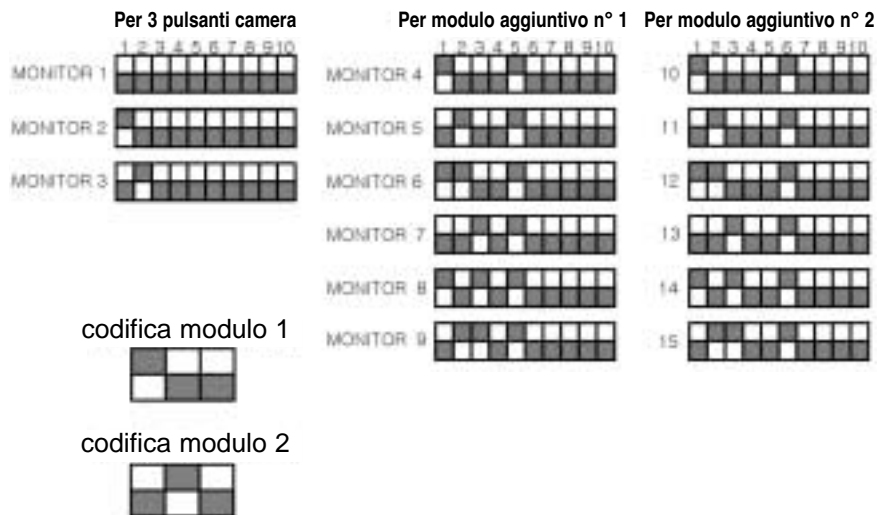

Lo schema qui a lato mostra il collegamento della camera Venice a 3 tasti.

ATTENZIONE: Per migliorare la qualità dell'immagine il dip 10 sul monitor 3 deve essere in posizione ON.



Lo schema qui a lato mostra come esempio il collegamento della camera Venice a 1 tasto abbinata a 2 moduli aggiuntivi.

ATTENZIONE: Per migliorare la qualità dell'immagine i dip 10 sui monitor 6 e 13 devono essere entrambi sulla posizione ON.

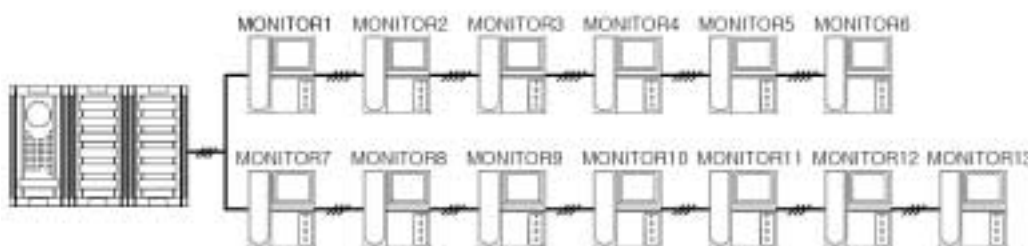

5. COME RISOLVERE I PROBLEMI

Problema	Soluzione
L'impianto non funziona	<ul style="list-style-type: none"> - Il cavo elettrico non è inserito bene nella presa di corrente o la presa non è alimentata. - I fili tra il monitor e la camera sono tagliati, scollegati o collegati male come polarità. - I fili dell'impianto devono viaggiare distanti da altri cavi.
L'immagine non è abbastanza definita	<ul style="list-style-type: none"> - Sono pulite le lenti della camera e lo schermo del monitor?
L'interfono non funziona	<ul style="list-style-type: none"> - Verificare che il cavo della cornetta non sia mal collegato al monitor

!! IMPORTANTE !! CONSERVARE CON CURA QUESTE ISTRUZIONI

- 1° - Mantenere il videocitofono lontano da forti campi magnetici come TV o video (Si rischia di peggiorare l'immagine a schermo).
 - 2° - I fili dell'impianto devono viaggiare distanti da altri cavi.
 - 3° - Non spruzzate acqua direttamente nel videocitofono (può provocare danni al videocitofono stesso).
 - 4° - Proteggete il videocitofono da colpi esterni.
 - 5° - Non installate il videocitofono a diretto contatto del sole o di forti riflessi solari. NB: soltanto il sole che viene visualizzato dalla camera sul monitor può disturbare l'immagine. Per questo motivo la camera Venice non necessita di un tettuccio per l'ombra.
 - 6° - In caso di non utilizzo prolungato del videocitofono, staccate l'adattatore dalla presa di corrente.
 - 7° - Non collegate troppi apparecchi ad una sola presa.
 - 8° - Non installare il videocitofono vicino ad ammoniaca, materiali acidi e gas velenosi.
 - 9° - Un alto voltaggio è presente nel sistema: Non smontate l'unità con leggerezza.
- LA DITTA ATEL NON ACCETTA NESSUNA RESPONSABILITÀ per eventuali danni provocati dalla mancata osservanza nell'installazione delle norme di sicurezza e le leggi attualmente in vigore.

- Dichiaro sotto la nostra responsabilità che questa apparecchiatura è conforme alle seguenti Norme e Direttive:

EN50081-1	1997
EN50082-1	1992
EN60065	1994
EN 55022	1995
EN 61000-4-5	1995
EN 61000-4-11	1994
EN 61000-4-2	1995
EN 61000-4-4	1995
EN 61000-3-2	1993
EN 61000-3-3	1994
EN61000-4-3	1996
EN61000-4-6	1997

Come richiesto dalle seguenti Direttive

EC 89/336
EC 92/31
EC 93/68
EC 73/23

6. MANUTENZIONE

Pulite periodicamente le apparecchiature con un panno asciutto. Non usate prodotti chimici come il benzene per eseguire la pulizia.

CONTENTS

1 CHARACTERISTICS
 1.1 SPECIAL FEATURES page 7
 1.2 INTERNAL MONITOR page 7
 1.3 PUBLIC ENTRANCE EXTERNAL VIDEOCAMERA page 7
 1.4 PRIVATE ENTRANCE EXTERNAL VIDEOCAMERA page 8
 1.5 CAMERA/PANEL TERMINALS (REAR VIEW) page 8
 1.6 COMPONENTS page 8
 1.7 TECHNICAL CHARACTERISTICS page 8
 2 OPERATION page 8
 3 INSTALLATION page 8
 3.1 MOUNTING THE INTERNAL MONITOR page 8
 3.2 MOUNTING THE EXTERNAL VIDEOCAMERA (PUBLIC ENTRANCE) page 9
 3.3 MOUNTING THE EXTERNAL VIDEOCAMERA (PRIVATE ENTRANCE) page 9
 3.4 FLAT CABLE CONNECTIONS TO ADDITIONAL PANELS page 9
 3.5 MAXIMUM CONFIGURATIONS (CAMERA/PANELS) page 9
 3.4 ELECTRICAL CONNECTIONS page 10
 4 ENCODING page 11
 4.1 ENCODING ADDITIONAL SIX-BUTTON PANELS page 11
 4.2 MONITOR ENCODING page 11
 5 TROUBLESHOOTING page 12
 6 MAINTENANCE page 12

1. CHARACTERISTICS

1.1 SPECIAL FEATURES

- Venice is a modular video entry panel system based on the **BUS technology**.
- It is ideal for installation in apartment buildings (and also single houses) without the proliferation of wires and switchboards usually required for multiple apartments configurations.
- The Venice system employs call button encoding which is decoded by dip switches on the monitors. This makes for quick, foolproof installation.
- With a single camera and 7 additional six-button panels up to 43 apartments can be connected to the call buttons. Each apartment can be equipped with two monitors even if only a single call button is connected.
- Each monitor can be connected to an additional camera with call button (MIKE model) for the private entrance. The user can thus switch between viewing the public entrance and his private entrance at the press of a button.
- Each call button features a handy name plate which is illuminated in low light thanks to an automatic sensor in the camera.
- The caller can be seen without any additional lighting. Six infrared leds measure the external light level to enable caller identification in any area, even at night, without any lighting installation.
- When a second personal camera is installed outside the user's apartment, the monitor displays the caller at the panel from which the call has been made.
- The cameras can be activated by pressing the appropriate camera button without caller intervention.
- Automatic caller identification: when a caller presses the call button, the internal monitor is automatically activated. Thus the camera area can be viewed without talking to the caller.
- The system functions as a visual intercom/entry panel system with integral 4 inch monitor and one or two external cameras.
- The Venice camera unit and the panels are only 99 mm wide and can be mounted on small standard columns.
- The external camera and the additional panels are weatherproof and do not require unattractive weather housings. Each call button is protected by a separate rain shield.
- A pedestrian entrance gate or, alternatively, an automatic driveway gate can be opened from each monitor.

1.2 INDOOR MONITOR

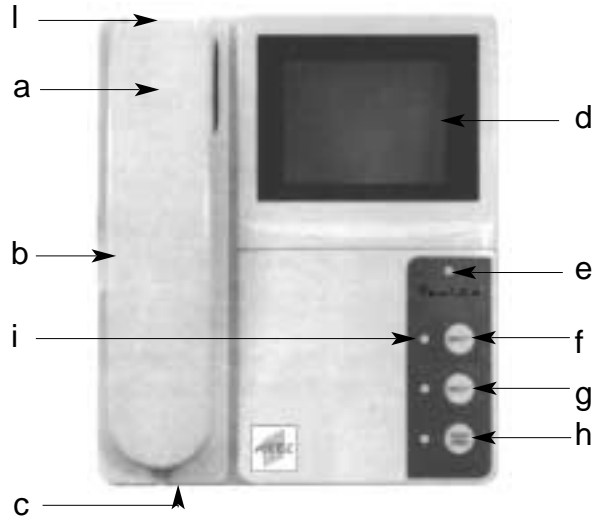

- a - Phone handset
- b - Speaker for chime call
- c - Power ON/OFF switch
- d - Monitor screen
- e - Power lamp
- f - Public entrance monitor button: this button enables viewing via the Venice camera without lifting the handset.
- g - Private entrance monitor button: this button enables viewing via the MIKE camera without lifting the handset.
- h - Door open button: Press this button to release a door (where a door lock is installed) or open an automatic gate
- i - External camera operating led.
- l - Trimmer to adjust ringer volume

1.3 PUBLIC ENTRANCE EXTERNAL VIDEOCAMERA

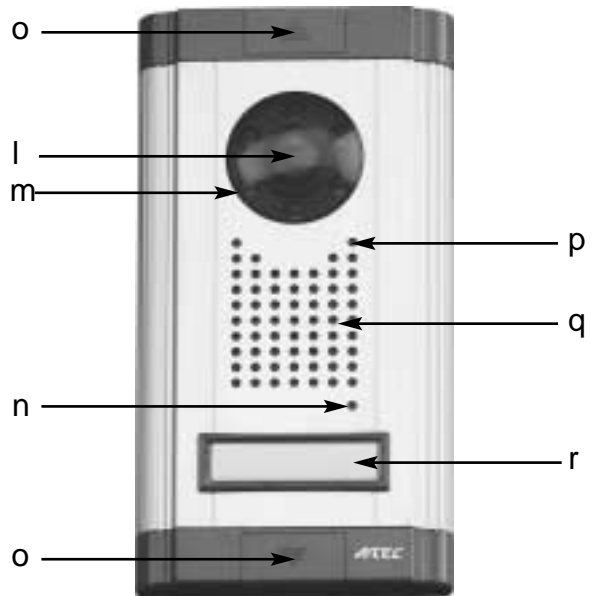

- l - CCD camera lens: Through this, the visitor's shape is transmitted to the monitor
- m - Infrared LED: Built-in infrared LED allows you to identify the visitors in poorly lit areas
- n - Microphone: Used to talk with indoor monitor
- o - Camera fixing screw: For fixing the outdoor unit securely to the wall
- p - Low light sensor for automatic illumination of call buttons.
- q - Speaker: For two-way intercom between indoor unit and caller
- r - Call button: As soon as the visitor presses this, appear on the monitor automatically and a music tone will alert you of the visitor presence.

1.4 OUTDOOR CAMERA "MIKE" ON PRIVATE ENTRANCE

- s - CCD camera lens: Through this, the visitor's shape is transmitted to the monitor
- t - Infrared LED: Built-in infrared LED allows you to identify the visitors in poorly lit areas
- u - Microphone: Used to talk with indoor monitor
- v - Camera fixing screw: For fixing the outdoor unit securely to the wall
- w - Speaker: For two-way intercom between indoor unit and caller
- x - Call button: As soon as the visitor presses this, appear on the monitor automatically and a music tone will alert you of the visitor presence.



1.5 VENICE CAMERA/PANEL TERMINALS (REAR VIEW)
CAMERA MODULE

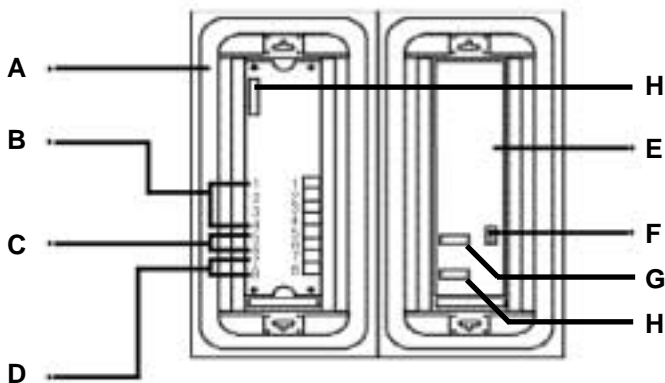

- A - Water seal
- B - Monitor connection terminals
- C - Power supply terminals (5+ / 6-)
- D - Terminals for connection to door release or automatic gate opening terminals on gate control panel
- E - Additional six-button panel
- F - Additional panel encoding
- G - Communications cable input
- H - Communication cable output

1.6 COMPONENT RANGE

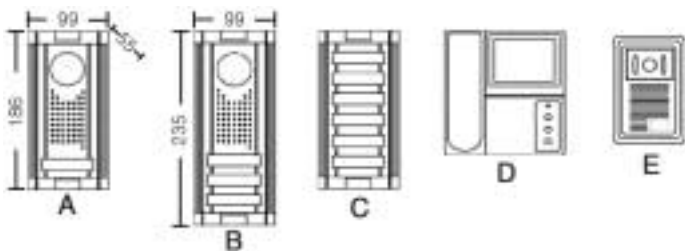

- A - cod.AC1004 - Venice camera with single button (connects to 7 additional panels)
- B - cod.AC1006 - Venice camera with three buttons (connects to 2 additional panels)
- C - cod.AC1002 - Additional six-button panel
- D - cod.AC1003 - Venice monitor
- E - cod.AC1005 - MIKE camera (connects to Venice monitor for private entrance view)
- F - cod.AC1007 - Power supply 230/16VDC 1A (camera + 1 panel)
- E - cod.AC1008 - Power supply 230/16VDC 2A (camera + more than 1 panel)

1.7 TECHNICAL CHARACTERISTICS
MONITOR Venice

Power supply:	85÷260Vac (with internal supplier)
Power Consumption:	10W if active - 0,5W on stand-by
Communication System:	Duplex Handset Conversation
CRT monitor dimension:	4"
Conversation Time:	Auto-off in 20 seconds
Wiring:	4 wired in polarity (Voice, Picture, Power, GND)
Maximum monitor/camera distance:	4x0.65mm ² =50m, coaxial cable 5C-2V=80m
Maximum monitor/monitor distance:	4x0.65mm ² =30m, coaxial cable 5C-2V=50m
Scanning Frequency:	Horizontal=15,73KHz - Vertical=60Hz
Working Temperature:	0÷40°C
Dimensions:	196x228x50mm
Weight:	1.130g

TECHNICAL CHARACTERISTICS
CAMERA Venice

Power supply:	14÷16Vdc (supplied by a dc power supplier)
Power Consumption:	3W if activated
Image Sensor:	1/3" CCD, 310,000 pixels
Image angle:	Horizontal=71,5° - Vertical=52°
Minimum Illumination:	0,1 Lux at about 30 cm in distance
Illumination:	Infrared LED
Buttons: 1 or 3 (depends on model)	
Maximum call buttons:	43 (with single-button camera and 7 panels) 15 (with 3-buttons camera and 2 panels)
Working Temperature:	-10÷+50°C
Dimensions:	99x186x55mm
Weight:	210g
Power supply for camera and 1 module	14÷16Vdc 1A
Power supply for camera and more than 1 module	14÷16Vdc 2A

2 OPERATION

- If a visitor presses the CALL button of the camera Venice or of one of the additional six-button panel, a chime sounds and the visitor appears on the monitor screen automatically.
- After viewing the visitor, pick up the handset and talk with him as you use regular telephone (When you talk with the visitor with holding the handset, the scene of monitor is off automatically after about 20 seconds)
- When you return the handset on original place after conversation, operation is completed. In case of permitting the visitor's entrance, press DOOR RELEASE button of monitor, and the door or the gate will be opened automatically.

WHEN YOU WANT TO USE ONLY IMAGE

- 1 - Press CAMERA I without lifting the handset.
- 2 - Public entrance view is displayed for 20 seconds.
- 1 - Press CAMERA II without lifting the handset.
- 2 - Private entrance view is displayed for 20 seconds.

WHEN YOU WANT TO USE IMAGE AND SOUND

When you hold up the handset, you can check the outdoor situation. In case of using the handset, you can also talk with outdoor speaker.

3 INSTALLATION

3.1 -INSTALLATION OF INDOR MONITOR

For use with single-Gang Box (Fig.1) - Mounting on wooden wall surface (Fig.2)

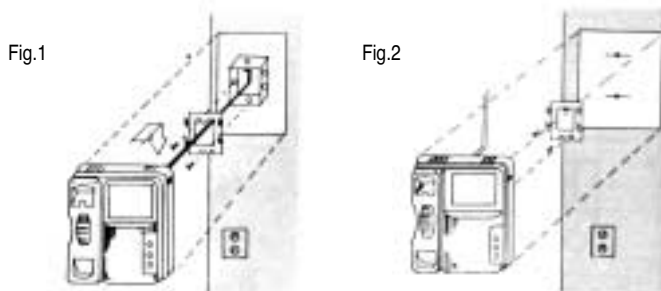

Ideal monitor height for installation is that the center of monitor braun tube is 145cm high.

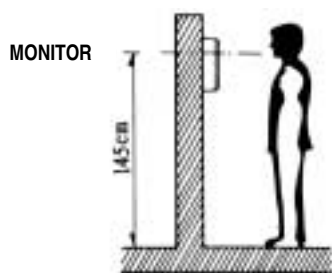

BETWEEN 3 BUTTON CAMERA AND ADDITIONAL PANELS

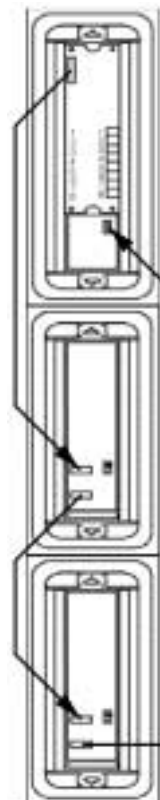

3.2 - INSTALLATION OF OUTDOOR CAMERA ON COMMON ENTRANCE

For installing on wall

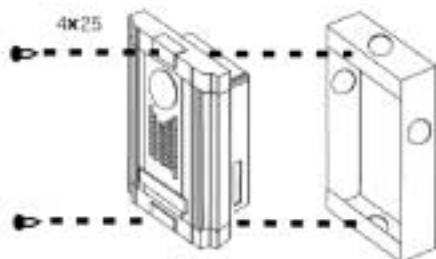

INSTALLATION POSITION

y - Standard height of camera
z - Horizontal angle

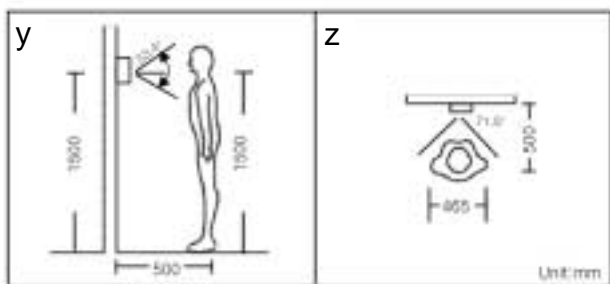

PLACE FOR INSTALLATION

- Avoid the place where the camera lens could be exposed to the direct rays of the sun.
- In case that at night the backside of visitor is so bright by a street lamp or an illuminator, you need to install another illuminator for better scene quality.

3.3 - INSTALLATION OF OUTDOOR CAMERAMIKE ON PRIVATE ENTRANCE

For installing on wall

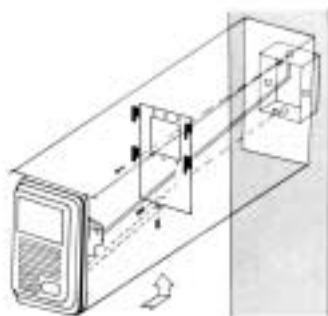

3.4 - FLAT CABLE CONNECTION BETWEEN 1 BUTTON CAMERA AND ADDITIONAL PANELS

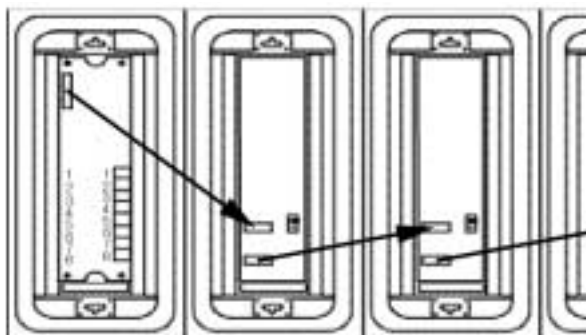

3.5 - MAXIMUM CONFIGURATIONS (CAMERA/PANELS)

Single-button camera with seven additional panels

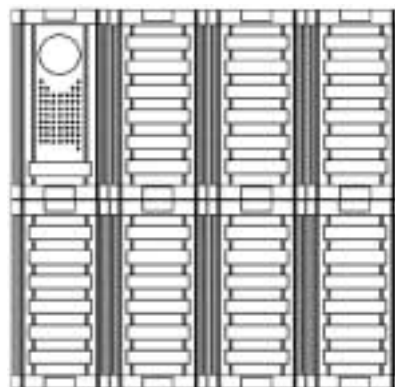

Three-button camera with two additional panels



3.6 ELETTRICAL CONNECTIONS

Use a four-wire cable for connecting the camera to the monitor.

Terminals 1, 2, 3, 4 on the rear of the camera (private entrance) must be connected to monitor terminals 5, 6, 7, 8.

A Venice camera connected to a single additional six-button panel can be powered by a 14÷16Vdc 1A transformer. If more than one additional panel is connected, the Venice camera must be powered by a 14÷16Vdc 2A transformer.

The wiring diagram shows the connection to a door release. For an automatic gate connect terminals 7 and 8 to the common contact and the open control terminals on the gate control panel.

NOTES:

- 1 - In case of installing the unit at high voltage area, use the coaxial cable with metal pipe.
- 2 - Connecting monitor to camera, do it after setting power to OFF mode. After you have completed all connections, set power to ON mode.

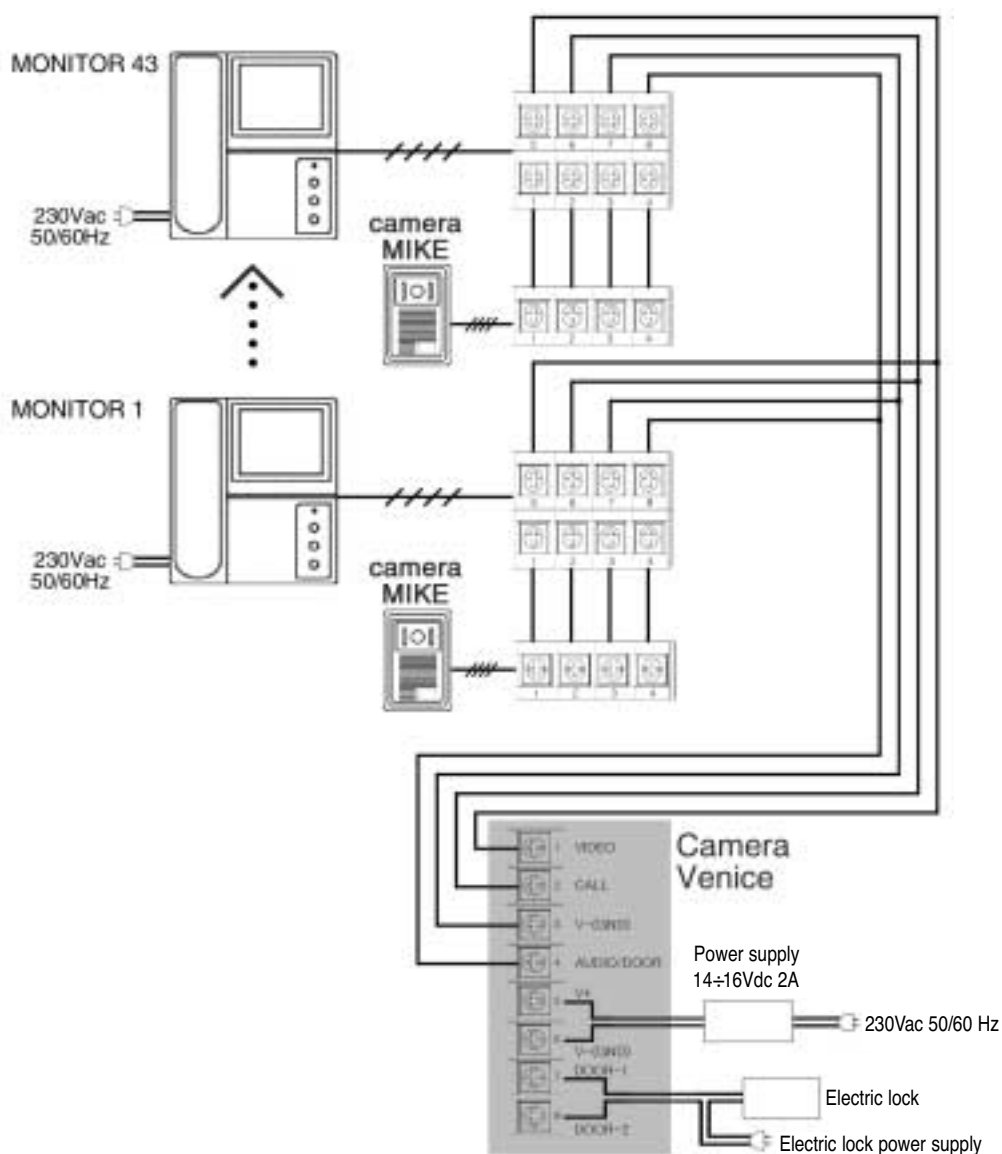

For an RIB automatic gate, Venice camera terminals 7-8 connect to clamps 8-9 or 8-K on the RIB controller.

4 ENCODING

4.1 ENCODING ADDITIONAL SIX-BUTTONS PANELS

The Venice system allows for the following configurations:

- one single-button camera connected to 7 additional six-button panels, for a total of 43 buttons (including the camera button) connected to the Venice camera.
- one three-button camera connected to 2 additional six-button panels, for a total of 15 buttons (including the camera button) connected to the Venice camera.

Each additional panel must be encoded for signal routing.

For this purpose simply set the dip switches on the panel printed circuit board as shown in the table.

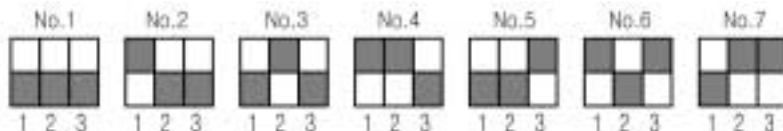

4.2 MONITOR ENCODING WITH SINGLE BUTTON CAMERA

If 1 to 7 additional panels are installed, encode the monitors as shown in the table.

Each camera and additional panel button can be encoded for one or more monitors.

WARNING: Each button must be set to a different monitor code.

The table shows the monitor dip switch settings.

Each monitor must correspond to a camera or additional panel button.

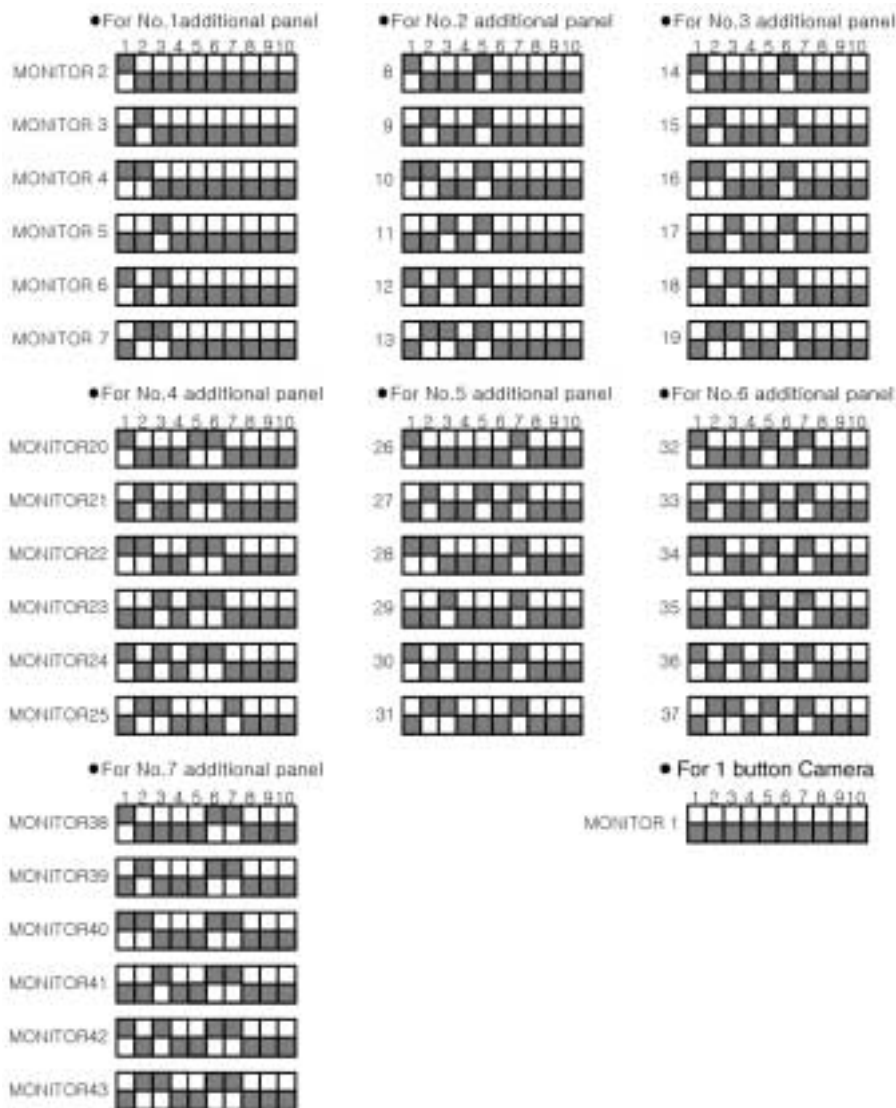

EXAMPLES

The table gives a few sample monitor encodings.

Monitor switches 1 to 4 correspond to the call button code.

Monitor dip switches 5 to 7 correspond to the additional panel code.

Do not set monitor dip switches 8 and 9.

Dip switch 10 should be set only on the last monitor of the chain to improve the video signal.

ex. 1

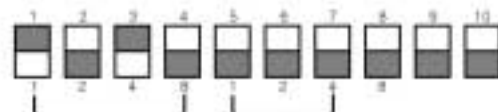

ex. 2



Example 1 shows the encoding for button 5 on additional panel 1 (MONITOR 6).

Example 2 shows the encoding for button 3 on additional panel 2 (MONITOR 10).

4.2 MONITOR ENCODING WITH 3-BUTTON CAMERA

A three-button Venice camera can be connected to at most two additional panels, which must be encoded as shown in the table.

Each camera and additional panel button can be encoded for one or more monitors.

WARNING: Each button must be set to a different monitor code.

The table shows the monitor dip switch settings.

Each monitor must correspond to a camera or additional panel button.

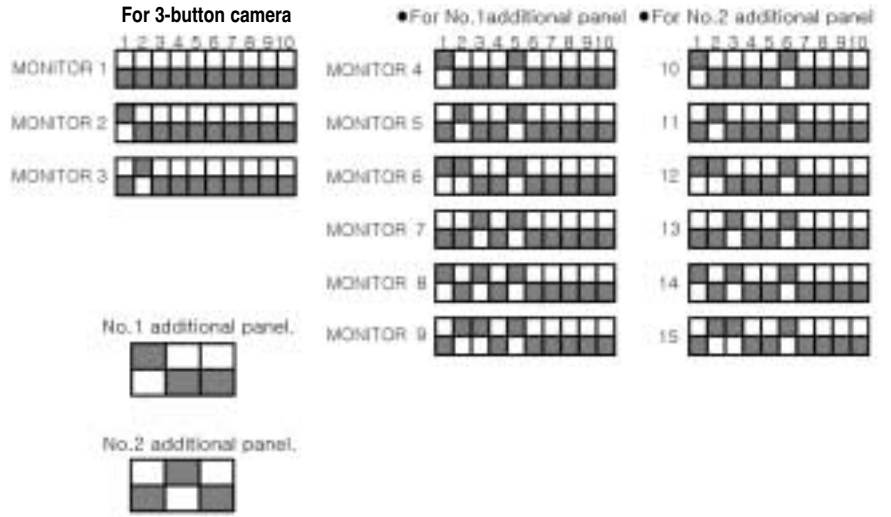

The wiring diagram shows the connection scheme for a three-button Venice camera.

NOTE: dip switch 10 on monitor 3 must be set to ON.

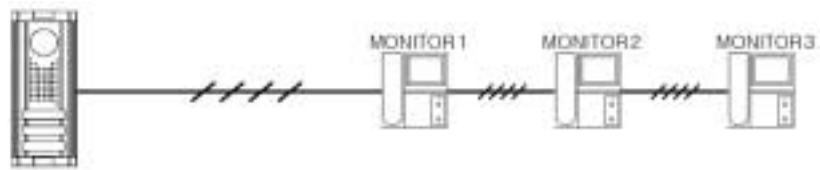

The wiring diagram shows the connection scheme of a single-button Venice camera and two additional panels.

NOTE: dip switch 10 must be set to ON on both monitors 6 and 13.

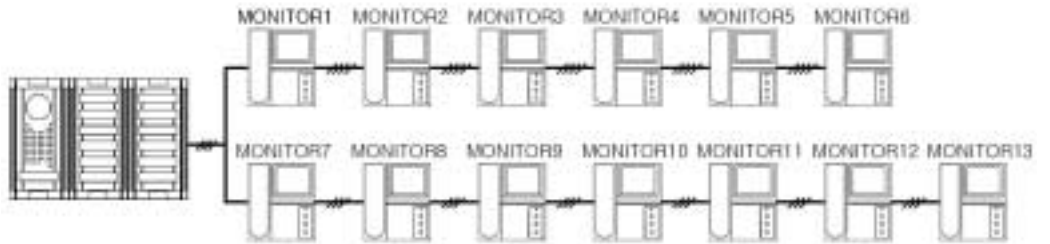

5. COME RISOLVERE I PROBLEMI

Problem	Solution
The set doesn't operate	<ul style="list-style-type: none"> - The power supply cable is not properly inserted in the AC outlet, or the AC is not supplied. - Wires between MONITOR and CAMERA are shorted, disconnected or misplaced in polarity connections. - Set's wires must stay in distance from other cables.
Image is not clear enough	<ul style="list-style-type: none"> - Are the MONITOR screen and CAMERA lens clean?
Interphone does not work	<ul style="list-style-type: none"> - Is the handset cord disconnected from the monitor?

**!! IMPORTANT !!
SAVE THESE INSTRUCTIONS**

- 1° - Keep your videophone away from strong magnetic force such as TV or video (It has risk of affecting screen image badly).
- 2° - Set's wires must stay in distance from other cables.
- 3° - Do not spill water directly onto the videophone (It causes trouble to the videophone).
- 4° - Keep the videophone from any physical shock (It causes disorder or damage).
- 5° - Don't install the videophone in direct sun light or strong reflected rays.
- 6° - Plug out the adaptor from the wall outlet in case of no use for a long time.
- 7° - Don't connect many lines to one plug as shown on this drawing (It may cause fire or disorder).
- 8° - Don't install the videophone near the ammonia, acid materials and poisonous gas (It causes disorder).
- 9° - High voltage flows inside the system. Don't disassemble the unit carelessly (It causes disorder or electric shock).

ATEL ACCEPTS IS NOT LIABLE for any damage caused by the not abiding of the safety regulations and laws at present in force not being observed during installation.

- Declare under our responsibility that the product is conform to the following standards:

EN50081-1	1997
EN50082-1	1992
EN60065	1994
EN 55022	1995
EN 61000-4-5	1995
EN 61000-4-11	1994
EN 61000-4-2	1995
EN 61000-4-4	1995
EN 61000-3-2	1993
EN 61000-3-3	1994
EN61000-4-3	1996
EN61000-4-6	1997

As requested by the following Directives

EC 89/336
EC 92/31
EC 93/68
EC 73/23

6. MAINTENANCE

Periodically clean the set with a dry cluster.
Don't use chemical products like benzene to execute the cleaning

ÍNDICE

1 CARACTERÍSTICAS	
1.1 CARACTERÍSTICAS ESPECIALES	pág.13
1.2 MONITOR INTERNO	pág.13
1.3 CÁMARA DE VÍDEO EXTERNA PARA ENTRADA COMÚN	pág.13
1.4 CÁMARA DE VÍDEO EXTERNA PARA ENTRADA PARTICULAR	pág.14
1.5 VISTA POSTERIOR DE LOS TERMINALES CÁMARA Y MÓDULO	pág.14
1.6 COMPONENTES	pág.14
1.7 CARACTERÍSTICAS TÉCNICAS	pág.41
2 FUNCIONAMIENTO	pág.14
3 INSTALACIÓN	pág.14
3.1 COLOCACIÓN DEL MONITOR INTERNO	pág.14
3.2 COLOCACIÓN DE LA CÁMARA EXTERNA EN LA ENTRADA PÚBLICA	pág.15
3.3 COLOCACIÓN DE LA CÁMARA EXTERNA EN LA ENTRADA PARTICULAR	pág.15
3.4 CONEXIÓN DEL CABLE FLAT ENTRE LA CÁMARA Y LOS MÓDULOS	pág.15
3.5 CONFIG. DE CÁMARA CON EL NÚMERO MÁXIMO DE MÓDULOS	pág.15
3.6 CONEXIONADO ELÉCTRICO	pág.16
4 CODIFICACIÓN	pág.17
4.1 CODIFICACIÓN DE LOS MÓDULOS CON 6 BOTONES	pág.17
4.2 CODIFICACIÓN DEL MONITOR	pág.17
5 SOLUCIÓN DE PROBLEMAS	pág.18
6 MANTENIMIENTO	pág.18

1. CARACTERÍSTICAS

1.1 CARACTERÍSTICA ESPECIALES

- Venice es un sistema especial de videoportero modular que se basa en la **tecnología BUS**.
- Está especialmente indicado para comunidades de vecinos y residencias, aunque también puede usarse en viviendas individuales. Evita tener que instalar un elevado número de cables y distribuidores de señal aunque se añadan más viviendas al sistema.
- El sistema Venice se basa en una señal precodificada para cada botón de llamada que se decodifica mediante un microinterruptor en cada monitor. Así la instalación es más sencilla y rápida.
- Con una cámara y siete módulos suplementarios de 6 botones se pueden conectar hasta 43 viviendas con sus respectivos botones de llamada. Cada vivienda puede disponer de dos monitores aunque esté unida a un solo botón de llamada.
- A cada monitor se le puede conectar posteriormente otra cámara con un botón de llamada (tipo Mike) para controlar la entrada particular. De esta manera, el usuario puede controlar tanto la entrada común como la privada de su propia vivienda apretando el botón correspondiente.
- El botón se puede personalizar y se ilumina automáticamente al disminuir la luz gracias a un detector crepuscular incorporado en la cámara.
- Para ver a la persona que llama no es necesario ningún tipo de iluminación. 6 leds de rayos infrarrojos situados en la cámara de vídeo detectan la luminosidad externa y permiten identificar al visitante aunque sea de noche y no haya ninguna fuente de luz.
- Si se instala una segunda cámara en la entrada particular, el monitor mostrará al visitante tal como lo ve la cámara desde donde haya llamado.
- Es posible activar la pantalla aunque no llamen. Sólo hay que apretar el botón del monitor que activa una de las dos cámaras.
- Identificación automática del visitante: Cuando un visitante pulsa el botón de llamada de la cámara de vídeo, el monitor interno se activa automáticamente. Si es necesario se puede observar la zona de la cámara de vídeo sin hablar.
- Este videoportero es un sistema visual de portero automático con un monitor incorporado de 4 pulgadas y una o dos cámaras de vídeo externas separadas.
- Venice y todos sus módulos tienen una anchura de tan sólo 99 mm. Esto permite su colocación incluso en columnas pequeñas.
- La cámara externa y los módulos suplementarios están preparados para soportar la lluvia, por lo que no necesitan colocarse debajo de antiestéticos techos de protección. Todos los botones de llamada están cubiertos con una visera rompe-gotas.
- Desde el monitor se puede abrir la entrada automática común o privada.

1.2 MONITOR INTERNO

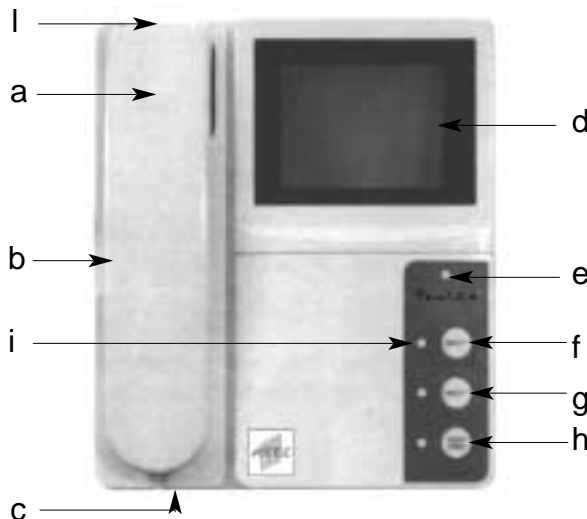

- a - Auricular
- b - Micrófono para el timbre
- c - Interruptor general
- d - Pantalla
- e - Indicador de sistema activo
- f - Botón del monitor de la entrada común: Permite ver por la cámara Venice sin tener que levantar el auricular.
- g - Botón del monitor de la entrada particular: Permite ver con la cámara MIKE sin levantar el auricular.
- h - Botón de apertura de la puerta: pulse este botón para abrir la cerradura eléctrica de la puerta o bien para abrir la cancela.
- i - Led de señalización de la cámara externa activada
- l - Trimmer de regulación del volumen de la suonería.

1.3 CÁMARA DE VÍDEO EXTERNA PARA LA ENTRADA COMÚN

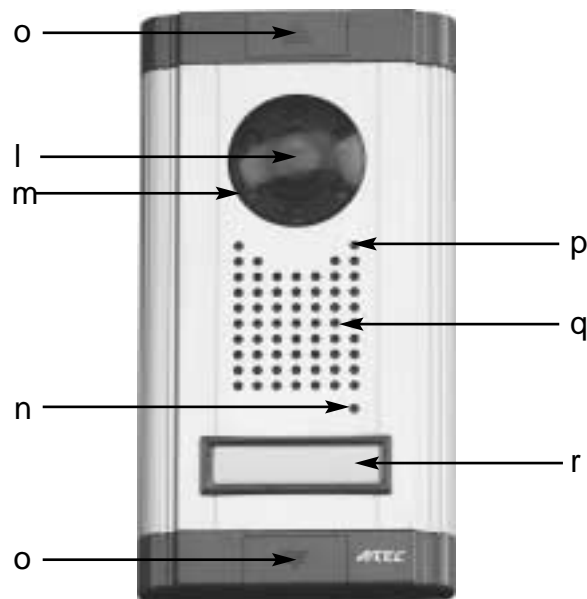

- l - Lente DAC de la cámara de vídeo: transmite la imagen del visitante al monitor.
- m - LED de infrarrojos: iluminan al visitante en zonas poco iluminadas.
- n - Micrófono: se utiliza para hablar con el monitor interno.
- o - Tornillos para la fijación de la cámara de vídeo: fijan la cámara de vídeo a la pared.
- p - Detector crepuscular para activar la iluminación del botón de llamada.
- q - Altavoz: para la comunicación en doble sentido entre el monitor y la cámara de vídeo.
- r - Botón de llamada: al pulsar este botón, el visitante aparece automáticamente en el monitor interno y un timbre avisa de su presencia.

1.4 CÁMARA DE VÍDEO EXTERNA "MIKE" PARA LA ENTRADA PRIVADA



- s - Lente DAC de la cámara de vídeo: transmite la imagen del visitante al monitor.
- t - LED de infrarrojos: iluminan al visitante en zonas poco iluminadas
- u - Micrófono: se utiliza para hablar con el monitor interno
- v - Tornillos para la fijación de la cámara de vídeo: fijan la cámara de vídeo a la pared.
- w - Altavoz: para la comunicación en doble sentido entre el monitor y la cámara de vídeo.
- x - Botón de llamada: al pulsar este botón, el visitante aparece automáticamente en el monitor interno y un timbre avisa de su presencia.

1.5 VISTA POSTERIOR DE LA CÁMARA Y DEL MÓDULO VENICE

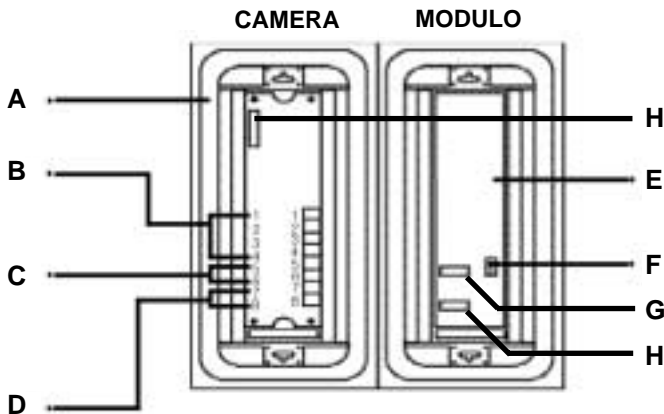

- A - Junta de protección contra el agua
- B - Terminales para conectar los monitores
- C - Terminales para conectar la alimentación (5+ / 6-)
- D - Terminales para conectar el cierre eléctrico o los terminales de control de apertura del cuadro de control de la puerta automática
- E - Módulo suplementario con 6 botones
- F - Codificador del módulo suplementario
- G - Entrada del cable de comunicación
- H - Salida del cable de comunicación

1.6 COMPONENTES DE LA GAMA

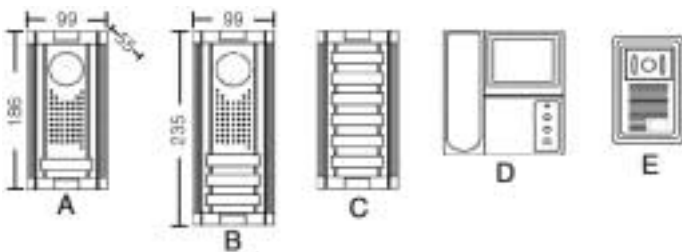

- A - cód.AC1004 - Cámara Venice con 1 botón (se puede conectar a 7 módulos)
- B - cód.AC1006 - Cámara Venice con 3 botones (se puede conectar a 2 módulos)
- C - cód.AC1002 - Módulo suplementario con 6 botones
- D - cód.AC1003 - Monitor Venice
- E - cód.AC1005 - Cámara MIKE (se puede conectar al Monitor Venice para controlar el acceso privado)
- F - cód.AC1007 - Transformador 230/16Vcc 1A (para cámara y un módulo)
- G - cód.AC1008 - Transformador 230/16Vcc 2A (para cámara y más de un módulo)

1.7 CARACTERÍSTICAS TÉCNICAS MONITOR Venice

Alimentación:	85±260Vac (con alimentador interno)
Consumo:	10W activo y 0,5W en reposo
Sistema de comunicación:	doble auricular telefónico de conversación
Pantalla CRT de	4 polos
Tiempo de conversación:	apagado automático en 20 segundos
Cables:	4 cables polarizados (voz, imagen, potencia y GND)
Distancia máxima entre monitor y cámara:	4x0,65mm²=50m, Cable coaxial 5C-2V=80m
Distancia máxima entre monitores:	4x0,65mm²=30m, Cable coaxial 5C-2V=50m
Frecuencia de exploración:	horizontal=15,73KHz - vertical=60Hz
Temperatura de funcionamiento:	0÷40°C
Dimensiones:	196x228x50mm
Peso:	1.130g

CARACTERÍSTICAS TÉCNICAS CÁMARA Venice

Alimentación:	14±16Vdc (suministrados da alimentatore)
Consumo:	3W se activo
Sensor de imagen:	DAC de 1/3 pullice, 310.000 pixels
Ángulo de imagen:	horizontal=71,5° - vertical=52°
Iluminación mínima:	0,1 Lux aprox. a 30 cm de distancia
Iluminación:	LED de infrarrojos
Número de botones	1 ó 3 (según versión)
Número máximo de botones de llamada	43 (con la cámara de un botón y 7 módulos) 15 (con la cámara de 3 botón y 2 módulos)
Temperatura de funcionamiento:	-10÷+50°C
Dimensiones:	99x186x55mm
Peso:	210g
Transformador para cámara y un módulo	14±16Vdc 1A
Transformador para cámara y más de un módulo	14±16Vdc 2A

2 FUNCIONAMIENTO

- Cuando un visitante pulsa el botón CALL de la cámara Venice o de un de los módulos suplementario se oye un timbre y la imagen del visitante aparece de forma automática en la pantalla del monitor.
- Observe al visitante, levante el auricular y hable con él como si fuera un teléfono (si habla con el visitante teniendo el auricular en la mano, la pantalla del monitor se apaga automáticamente después de aproximadamente 20 segundos).
- La operación termina cuando se vuelve a colgar el auricular. Para abrir automáticamente la puerta y permitir la entrada del visitante, pulse el botón DOOR OPEN (abrir puerta) en el monitor e la porta (o il cancello) verrà aperta automaticamente.

USO DE LA IMAGEN SOLAMENTE

- 1 - Pulse el botón CÁMARA I sin levantar el auricular.
- 2 - La imagen de la entrada común aparecerá durante 20 segundos.
- 1 - Pulse el botón CÁMARA II sin levantar el auricular.
- 2 - La imagen de la entrada particular aparecerá durante 20 segundos.

USO DE LA IMAGEN Y EL SONIDO

Descuelgue el auricular para controlar la situación exterior mientras habla con el interlocutor externo.

3 INSTALACIÓN

3.1 - INSTALACIÓN DEL MONITOR INTERNO

Se instala en una caja cuadrada (Fig.1) - Sobre una superficie de madera (Fig.2)

Fig.1

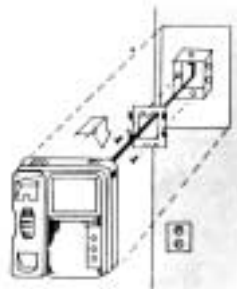
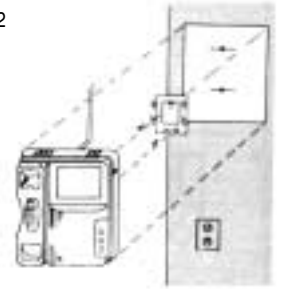
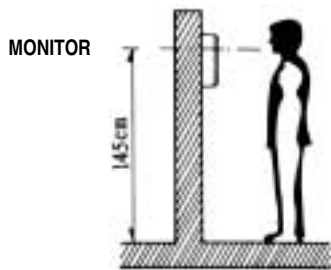

Fig.2



Para obtener la altura ideal sitúe el tubo catódico a 145 cm del suelo.



ENTRE LA CÁMARA CON 3 BOTONES Y LOS MÓDULOS SUPLEMENTARIOS

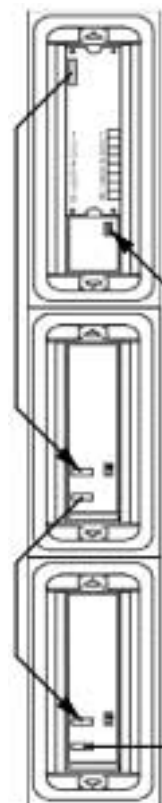

3.2 - INSTALACIÓN DE LA CÁMARA EXTERNA PARA LA ENTRADA COMÚN

Para su instalación en la pared

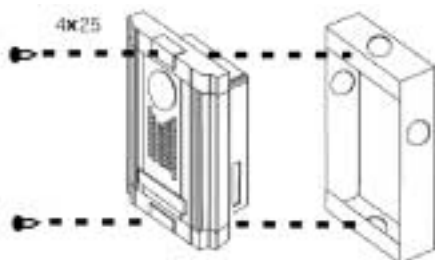

POSICIÓN DE INSTALACIÓN

y - Altura estándar de la cámara de vídeo
z - Inclinación horizontal

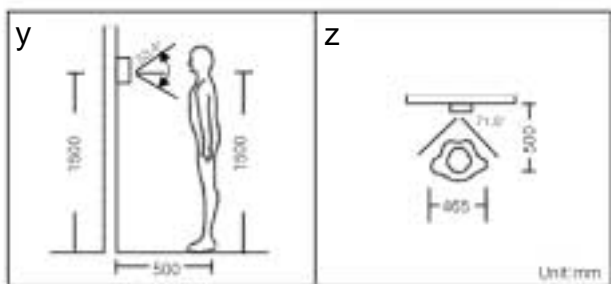

3.5 - CONFIGURACIÓN DE CÁMARA CON MÓDULOS PARA EL MÁXIMO NÚMERO DE ELEMENTOS

Cámara con un botón y 7 módulos suplementarios

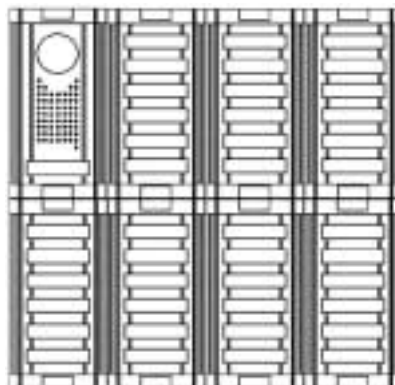

LUGAR DE INSTALACIÓN

- La lente de la cámara de vídeo no debe exponerse a la luz directa del sol.
- De noche el visitante no debe estar iluminado desde atrás por farolas u otro tipo de luz. En este caso es necesario instalar otra fuente de luz para mejorar la calidad de la visión.

3.3 - INSTALACIÓN DE LA CÁMARA EXTERNA PARA LA ENTRADA PRIVADA

Para su instalación en la pared

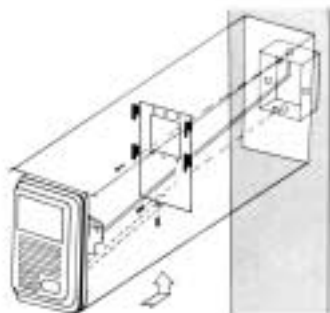

Cámara con 3 botones y 2 módulos suplementarios



3.4 - CONEXIÓN DE CABLE FLAT ENTRE LA CÁMARA 1 BOTON Y LOS MÓDULOS SUPLEMENTARIOS

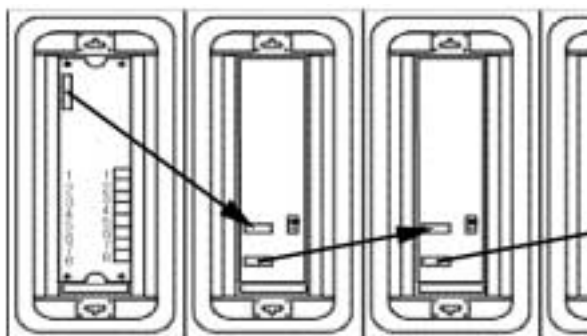

3.6 CONEXIONADO ELÉCTRICO

La cámara se debe conectar al monitor con 4 cables.

Los terminales 1, 2, 3 y 4 de la parte posterior de la cámara (para el uso del acceso privado) tiene que conectarse a los terminales 5, 6, 7 y 8 del monitor.

Si a la cámara Venice se conecta un solo módulo suplementario de 6 botones es posible alimentarla con un transformador de 14Vcc 1A. Si se añade más de un módulo hay que alimentarla con un transformador de 14Vcc 2A.

El esquema muestra la conexión para activar un cierre eléctrico (door release). Para activar una puerta automática sólo hay que conectar los terminales 7 y 8 al común y al control de apertura del cuadro de control de la puerta.

NOTAS:

- 1 - Si la unidad se instala en una zona con interferencias, utilice un cable coaxial y tubos metálicos.
- 2 - Antes de efectuar la conexión del monitor con la cámara de vídeo, desconecte el interruptor central de la alimentación. No vuelva a conectarlo hasta no terminar la conexión.

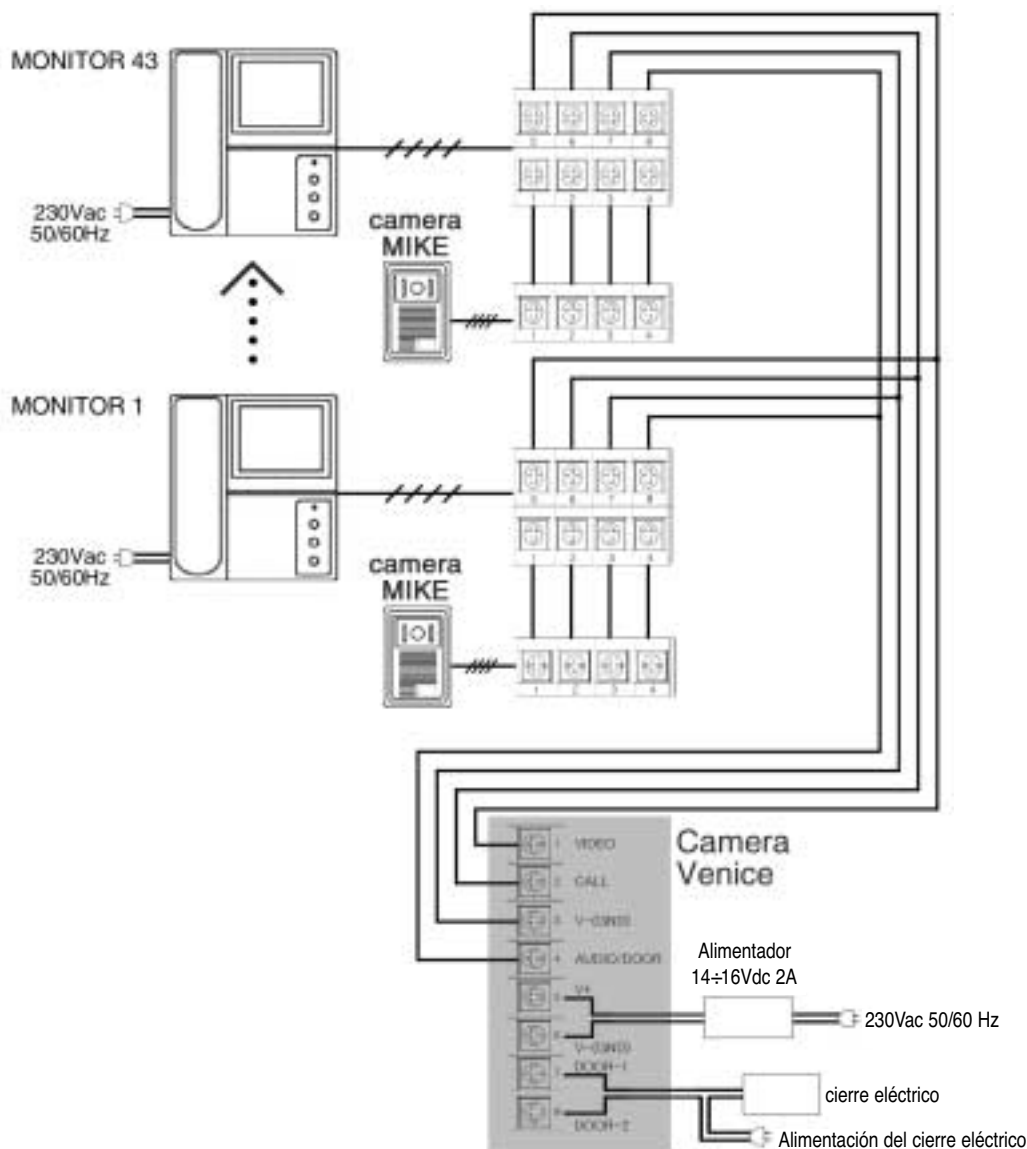

Para controlar una puerta automática RIB, los bornes 7 y 8 de la cámara Venice tienen que conectarse con los bornes 8 y 9 u 8 y K que hay en las centralitas RIB.

4 CODIFICACIÓN

4.1 CODIFICACIÓN DE LOS MÓDULOS SUPLEMENTARIOS DE 6 BOTONES

Con el sistema Venice se pueden conectar:

- una cámara con 1 botón y 7 módulos suplementarios de 6 botones cada uno, y así para la cámara Venice habrá 43 botones en total (incluyendo el de la cámara).
- una cámara con 3 botones y 2 módulos suplementarios de 6 botones cada uno, con lo que habrá un total de 15 botones para la cámara Venice (incluyendo los tres suyos).

Cada módulo suplementario tiene que ser identificado, así que se codifica. Para ello sólo hay que mover los microinterruptores que están en el circuito impreso del módulo, como se indica en la tabla.

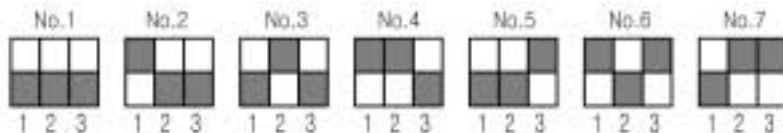

4.2 CODIFICACIÓN DEL MONITOR CON CAMERA DE 1 BOTÓN

Cuando se instalan de 1 a 7 módulos suplementarios hay que codificar los monitores como se indica.

Cada botón de la cámara y de los módulos suplementarios se puede codificar para uno o varios monitores.

ATENCIÓN: Cada botón tiene una codificación diferente en los monitores.

En la tabla se muestra cómo hay que ajustar los microinterruptores de cada uno de los monitores.

A cada monitor le tiene que corresponder el botón de la cámara o del módulo suplementario que lo va a controlar.

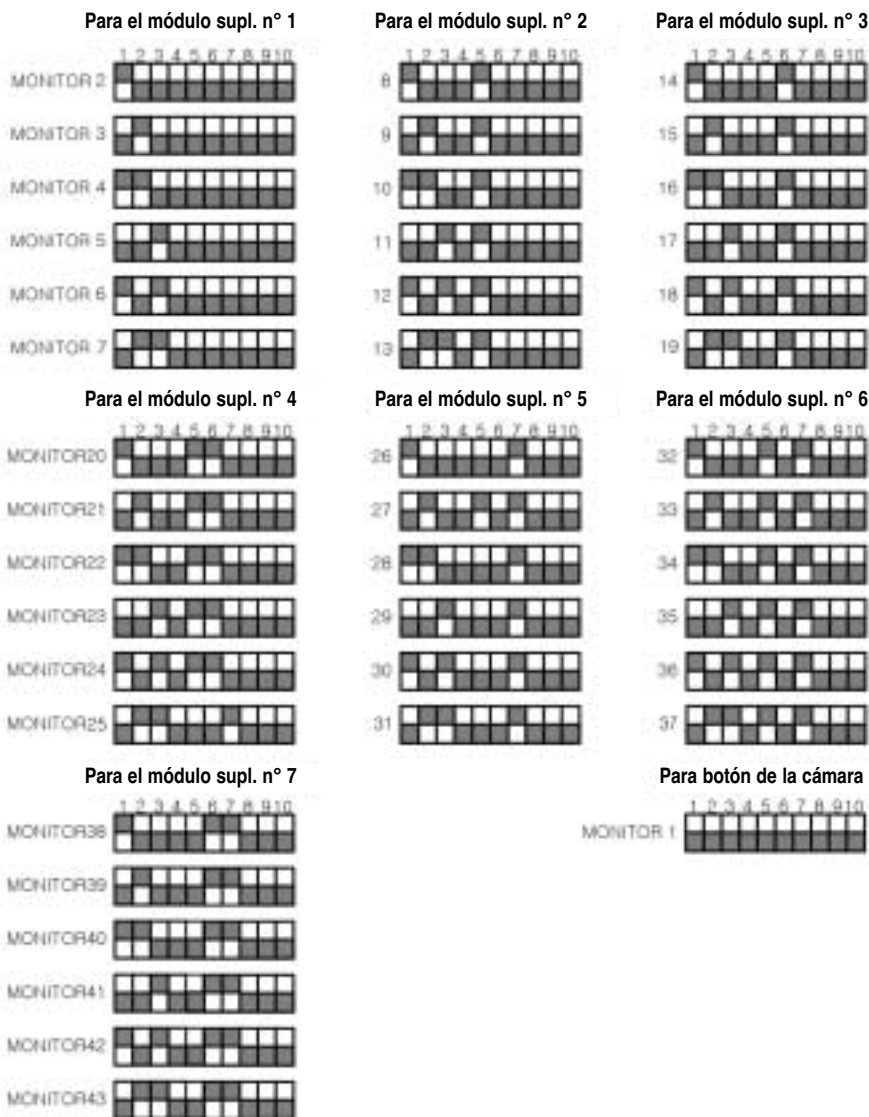

EJEMPLOS

- La tabla muestra algunos ejemplos para ajustar los diferentes monitores.
- Los microinterruptores de 1 a 4 en el monitor se refieren a la codificación elegida para el botón de llamada.
- Los microinterruptores de 5 a 7 en el monitor se refieren a la codificación elegida para el módulo suplementario
- Los microinterruptores de 8 a 9 del monitor no deben tocarse.
- El microinterruptor 10 sólo se acciona en el último monitor de la cadena, para mejorar la señal de vídeo.

- El primer ejemplo indica el quinto botón del primer módulo suplementario (MONITOR 6).
- El 2 ejemplo indica el tercer botón del segundo módulo suplementario (MONITOR 10).

ej. 1

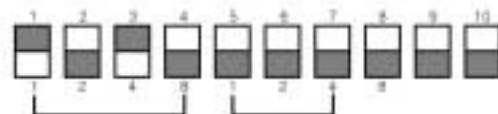

ej. 2



4.2 CODIFICACIÓN DEL MONITOR CON CAMERA DE 3 BOTONES

Cuando se instalan de 1 a 2 módulos suplementarios hay que codificar los monitores como se indica.

Cada botón de la cámara y de los módulos suplementarios se puede codificar para uno o varios monitores.

ATENCIÓN: Cada botón tiene una codificación diferente en los monitores.

En la tabla se muestra cómo hay que ajustar los microinterruptores de cada uno de los monitores.

A cada monitor le tiene que corresponder el botón de la cámara o del módulo suplementario que lo va a controlar.

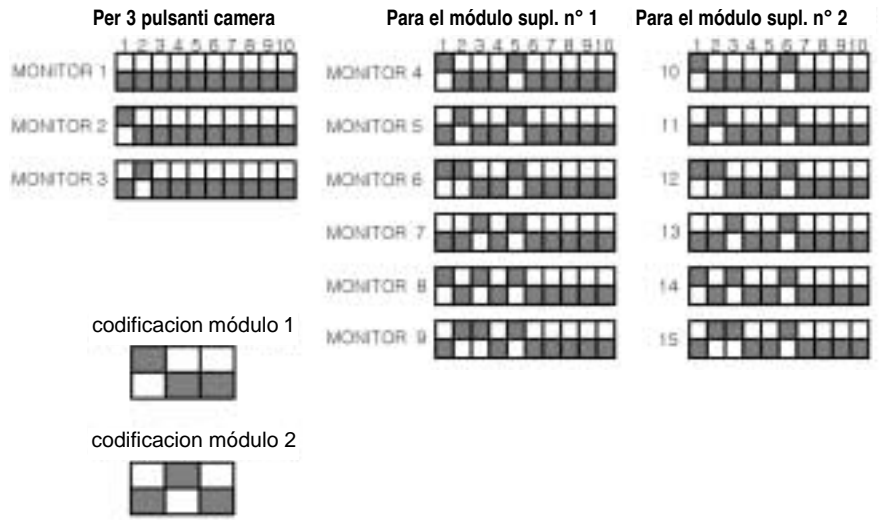

El esquema muestra el conexionado de la cámara Venice de 3 botones.

ATENCIÓN: el microinterruptor 10 del monitor 3 tiene que estar en ON.

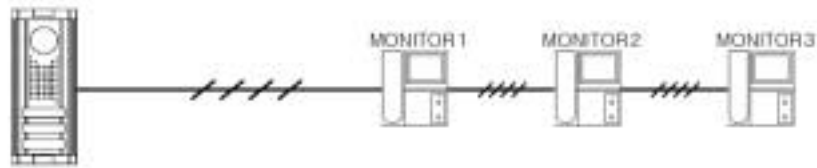

En este esquema aparece un ejemplo de conexionado de la cámara Venice de 1 botón con 2 módulos suplementarios.

ATENCIÓN: el microinterruptor 10 de los monitores 6 y 13 tiene que estar en ON.

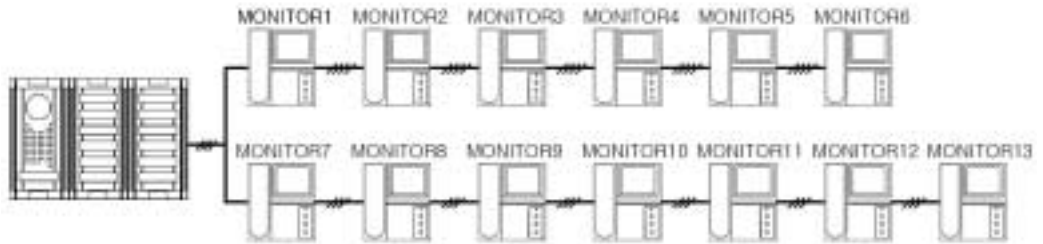

5. RESOLUCIÓN DE PROBLEMAS

Problema	Solución
la unidad no funciona	- Si el cable eléctrico está enchufado correctamente en la toma de corriente y si ésta recibe corriente. - Que los cables entre el monitor y la cámara de vídeo no se han cortado, desconectado ni están mal conectados los polos. - Que los cables del equipo conan lejos de otros cables.
la imagen no es nítida	- están limpias las lentes de la cámara de vídeo y la pantalla del monitor?
el interfono no funciona	- si el cable del auricular está conectado al monitor.

**¡¡IMPORTANTE!!
GUARDE ESTAS INSTRUCCIONES CON CUIDADO**

- 1º Mantenga el videoportero lejos de grandes fuerzas magnéticas como la TV o el vídeo (se corre el riesgo de empeorar la imagen en pantalla).
 - 2º Los cables de esta instalación deben instalarse lejos de otros cables.
 - 3º No rociar agua directamente en el videoportero (puede producir daños).
 - 4º Proteja el videoportero de golpes externos.
 - 5º No instale el videoportero directamente al sol o de manera que reciba el reflejo del sol.
 - 6º En caso de que no se utilice el videoportero durante mucho tiempo, desenchufe el adaptador de la toma de corriente.
 - 7º No conecte demasiados aparatos en un mismo enchufe.
 - 8º No instale la cámara de vídeo cerca de amoníaco, sustancias ácidas o gases venenosos.
 - 9º El sistema conduce alto voltaje: tome precauciones al desmontarla.
- LA EMPRESA ATEL NO ACEPTA NINGUNA RESPONSABILIDAD por eventuales daños provocados por una instalación contraria a las normas de seguridad y las leyes actualmente en vigor.

- Declare under our responsibility that the product is conform to the following standards:

EN50081-1	1997
EN50082-1	1992
EN60065	1994
EN 55022	1995
EN 61000-4-5	1995
EN 61000-4-11	1994
EN 61000-4-2	1995
EN 61000-4-4	1995
EN 61000-3-2	1993
EN 61000-3-3	1994
EN61000-4-3	1996
EN61000-4-6	1997

As requested by the following Directives

EC 89/336
EC 92/31
EC 93/68
EC 73/23

6. MANTENIMIENTO

Limpie regularmente el equipo con un paño seco.
No utilice productos químicos como benceno para realizar la limpieza.

SOMMAIRE

1 CARACTÉRISTIQUES	
1.1 CARACTÉRISTIQUES PARTICULIÈRES	page 19
1.2 MONITEUR INTÉRIEUR	page 19
1.3 CAMÉRA VIDÉO EXTÉRIEURE SUR ACCÈS COMMUN	page 19
1.4 CAMÉRA VIDÉO EXTÉRIEURE SUR ACCÈS PRIVÉ	page 20
1.5 VUE ARRIÈRE TERMINAUX CAMÉRA ET MODULE	page 20
1.6 COMPOSANTS	page 20
1.7 CARACTÉRISTIQUES TECHNIQUES	page 20
2 FONCTIONNEMENT	page 20
3 INSTALLATION	page 20
3.1 FIXATION DU MONITEUR INTÉRIEUR	page 20
3.2 FIXATION CAMÉRA VIDÉO EXTÉRIEURE SUR ACCÈS PUBLIC	page 21
3.3 FIXATION CAMÉRA VIDÉO EXTÉRIEURE SUR ACCÈS PRIVÉ	page 21
3.4 CONNEXION CÂBLE PLAT ENTRE CAMÉRA ET MODULES SUPPL.	page 21
3.5 CONFIGURATIONS MAXIMALES CAMÉRA AVEC MODULES	page 21
3.6 BRANCHEMENTS ÉLECTRIQUES	page 22
4 CODIFICATION	page 23
4.1 CODIFICATION DES MODULES SUPPLÉMENTAIRES À 6 BOUTONS	page 23
4.2 CODIFICATION MONITEURS	page 23
5 COMMENT RÉSOUDRE LES PROBLÈMES	page 24
6 ENTRETIEN	page 24

1. CARACTÉRISTIQUES

1.1 CARACTÉRISTIQUES PARTICULIÈRES

- Venice est un système modulaire particulier de portiers vidéo, basé sur une **technologie BUS**.
- Venice est particulièrement adapté aux copropriétés et aux résidences (mais aussi aux villas de particuliers). Il évite la multiplication classique de fils et de distributeurs de signal à mesure que le nombre d'habitations à connecter augmente.
- Le système Venice se base en effet sur un signal précodé pour chaque bouton d'appel et décodé au moyen d'un interrupteur DIP sur chaque moniteur. L'installation est ainsi plus simple et plus rapide.
- Avec une caméra et 7 modules supplémentaires à 6 boutons, il est possible de connecter jusqu'à 43 habitations aux boutons d'appel respectifs. Chaque habitation peut être dotée de 2 moniteurs, même si elle n'est connectée qu'à un seul bouton d'appel.
- A chaque moniteur peut être reliée une autre caméra avec bouton d'appel (type Mike) pour le contrôle de l'accès privé. L'utilisateur peut ainsi contrôler aussi bien l'entrée commune que l'entrée privée de son habitation, en appuyant sur le bouton relatif.
- Chaque bouton d'appel est aussi un porte-nom pratique qui s'éclaire automatiquement quand la lumière baisse grâce à un capteur crépusculaire incorporé dans la caméra.
- Aucun éclairage n'est nécessaire pour voir dans l'obscurité la personne qui appelle. 6 DEL infrarouges sur la caméra vidéo détectent la luminosité extérieure pour identifier le visiteur, quelle que soit l'aire dans laquelle il se trouve, même de nuit, sans source de lumière.
- Lorsqu'une deuxième caméra personnelle est installée en-dehors de l'habitation, le moniteur montre le visiteur en fonction de la caméra dont l'appel provient.
- Même sans aucun appel, il suffit d'appuyer, sur le moniteur, sur le bouton d'activation d'une des 2 caméras pour activer l'écran.
- Identification automatique du visiteur : Quand un visiteur appuie sur le bouton d'appel sur la caméra vidéo, le moniteur intérieur s'active automatiquement. Si nécessaire, il est possible d'observer la zone de la caméra vidéo sans parler.
- Ce portier vidéo est un système visuel d'interphone/portier avec un moniteur incorporé de 4 pouces et une ou deux caméras vidéo extérieures séparées.
- Venice et ses modules ont une largeur de 99 mm seulement. Ils peuvent donc aussi être fixés sur de petites colonnes standard.
- La caméra extérieure et les modules supplémentaires sont anti-pluie et n'ont pas besoin d'être couvertes au moyens de vilains toits de protection. Chaque bouton d'appel est couvert par une visière antigoutte.
- Depuis chaque moniteur, il est possible d'ouvrir le portillon piétonnier ou, comme alternative, le portail automatique.

1.2 MONITEUR INTÉRIEUR

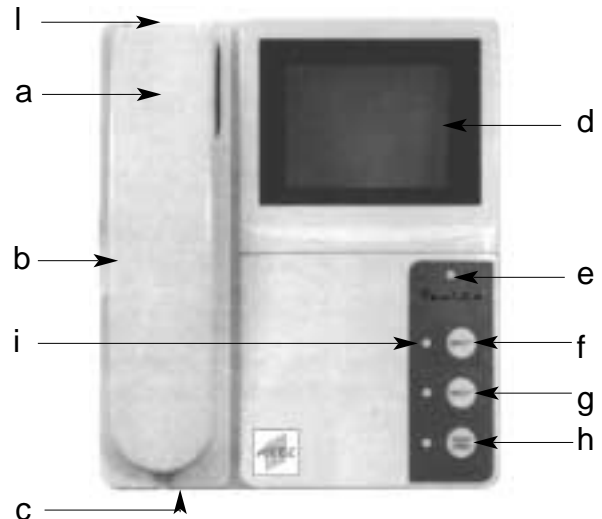

- a - Combiné
- b - Microphone pour la sonnerie et l'alarme anti-effraction
- c - Interrupteur général
- d - Écran
- e - Voyant indiquant que l'installation est allumée
- f - Bouton du moniteur accès commun : Cette touche permet de voir à travers la caméra Venice sans décrocher le combiné.
- g - Bouton du moniteur accès privé : Cette touche permet de voir à travers la caméra MIKE sans décrocher le combiné.
- g - Bouton d'ouverture de la porte: appuyez sur cette touche pour débloquer la porte (en cas d'installation d'une serrure électrique) ou pour ouvrir la grille.
- i - DEL de signalisation de la caméra extérieure activée.
- l - Potentiomètre de réglage du volume de la sonnerie.

1.3 CAMÉRA VIDÉO EXTÉRIEURE SUR ACCÈS COMMUN

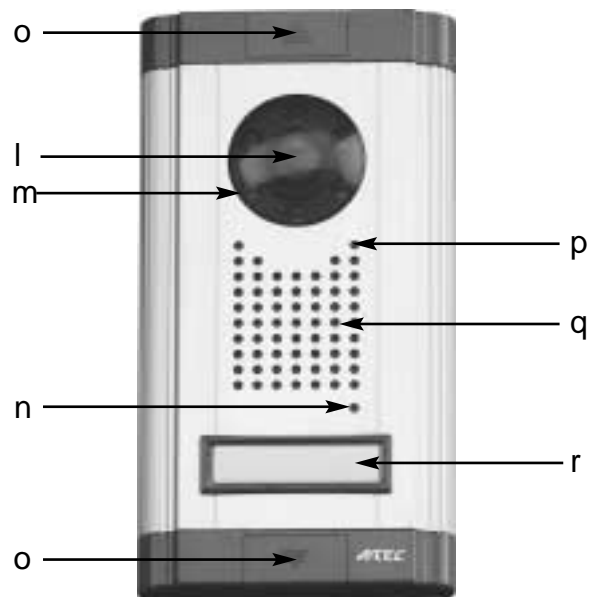

- l - Lentille CCD de la caméra vidéo: transmet l'image du visiteur sur le moniteur.
- m - LED à l'infrarouge: éclairent le visiteur si la zone est peu éclairée.
- n - Microphone: permet de parler avec le moniteur intérieur.
- o - Vis de fixation de la caméra vidéo: permet de fixer correctement la caméra au mur.
- p - Capteur crépusculaire pour activation éclairage touche d'appel.
- q - Haut-parleur: permet de communiquer à double sens entre moniteur et caméra.
- r - Touche d'appel: dès que le visiteur appuie sur cette touche, il apparaît automatiquement sur le moniteur intérieur et une sonnerie signale sa présence.

1.4 CAMÉRA VIDÉO SUR ACCÈS PRIVÉE

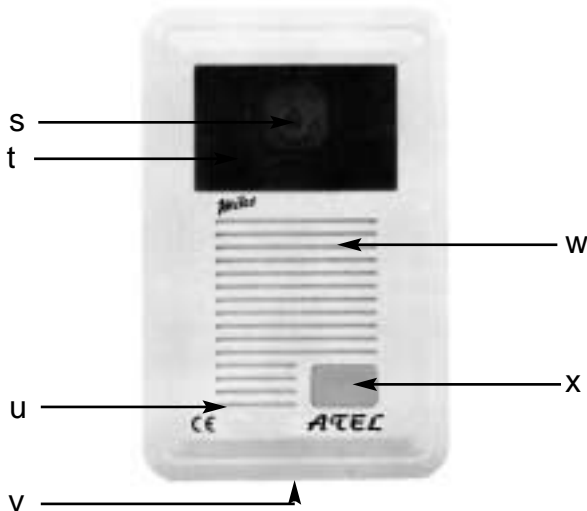

- s - Lentille CCD de la caméra vidéo: transmet l'image du visiteur sur le moniteur.
- t - LED à l'infrarouge: éclairent le visiteur si la zone est peu éclairée.
- u - Microphone: permet de parler avec le moniteur intérieur.
- v - Vis de fixation de la caméra vidéo: permet de fixer correctement la caméra au mur.
- w - Haut-parleur: permet de communiquer à double sens entre moniteur et caméra.
- x - Touche d'appel: dès que le visiteur appuie sur cette touche, il apparaît automatiquement sur le moniteur intérieur et une sonnerie signale sa présence.

1.5 VUE ARRIÈRE TERMINAUX CAMÉRA ET MODULE VENICE

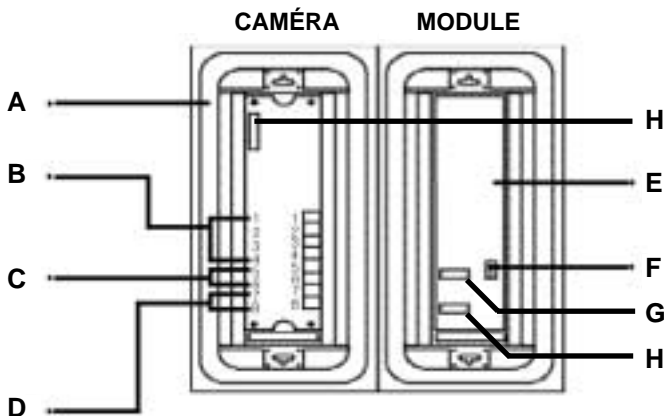

- A - Joint de protection contre l'eau
- B - Terminaux à relier aux moniteurs
- C - Terminaux à relier à l'alimentation (5+ / 6-)
- D - Terminaux à relier à la serrure électrique ou aux terminaux de commande ouverture de tableau de contrôle du portail automatique
- E - Module supplémentaire à 6 boutons
- F - Codification module supplémentaire
- G - Entrée câble de communication
- H - Sortie câble de communication

1.6 COMPOSANTS GAMME

- A - code ACV1004 - Caméra Venice 1 bouton (pouvant être reliée à 7 modules suppl.)
- B - code ACV1006 - Caméra Venice 3 boutons (pouvant être reliée à 2 modules suppl.)
- C - code ACV1002 - Module supplémentaire à 6 boutons
- D - code ACV1003 - Moniteur Venice
- E - code ACV1005 - Caméra MIKE (pouvant être reliée au Moniteur Venice pour le contrôle de l'accès privé)
- F - code ACV1007 - Alimentation 230/16Vcc 1A (pour caméra et 1 module)
- G - code ACV1008 - Alimentation 230/16Vcc 2A (pour caméra et plus d'1 module)

1.7 CARACTÉRISTIQUES TECHNIQUES MONITEUR Venice

Alimentation:	85÷260Vac (avec alimentateur intérieur)
Consommation:	10W allumé - 0,5W au repos
Système de communication:	Double combiné téléphonique de conversation
écran CRT du moniteur	4 pouces
Temps de conversation:	Arrêt automatique au bout de 20 secondes
Fils:	4 fils polarisés (voix, image, puissance, GND)
Distance maxi. entre moniteur et caméra:	4 x 0,65mm ² = 50 m, Câble coaxial 5C- 2V=80m
Distance maxi. entre moniteur et moniteur:	4 x 0,65mm ² = 30 m, Câble coaxial 5C- 2V=50m
Balayage de fréquence:	Horizontale=15,73KHz - Vertical=60Hz
Température de service:	0÷40°C
Dimensions:	196x228x50mm
Poids:	1.130g

CARACTÉRISTIQUES TECHNIQUES CAMÉRA Venice

Alimentation:	14÷16Vdc (fournis par alimentateur)
Consommation:	3W allumée
Captur image:	CCD 1/3 pouce, 310.000 pixels
Prise d'image:	Horizontale=71,5° - Verticale=52°
Éclairage minimum:	0,1Lux à 30 cm env.
Éclairage:	LED à l'infrarouge
Nombre de boutons :	1 ou 3 (selon la version demandée)
Nombre max. de boutons d'appel :	43 (avec caméra à un bouton et 7 modules) 15 (avec caméra à 3 boutons et 2 modules)
Température de service:	-10÷+50°C
Dimensions:	99x186x55mm
Peso:	210g
Alimentation camera et 1 module	14÷16Vdc 1A
Alimentation camera et plus de 1 module	14÷16Vdc 2A

2 LE FONCTIONNEMENT

- Si un visiteur appuie sur la touche CALL de la caméra Venice ou de un bouton du module, une sonnerie retentit et le visiteur apparaît automatiquement sur le moniteur.
- Après avoir vu le visiteur, soulevez le combiné et parlez-lui comme s'il s'agissait d'un téléphone normal (en parlant, combiné dans la main, l'écran du moniteur s'éteint automatiquement au bout de 20 secondes).
- L'opération est terminée lorsque vous raccrochez le combiné. Pour faire entrer le visiteur, appuyez sur la touche DOOR RELEASE (déblocage de la porte) qui se trouve sur le moniteur : la porte s'ouvre automatiquement.

POUR N'UTILISER QUE L'IMAGE

- 1 - Appuyez sur le bouton CAMÉRA I sans décrocher le combiné.
- 2 - L'image de l'accès public apparaîtra et restera pendant 20 secondes.
- 1 - Appuyez sur le bouton CAMÉRA II sans décrocher le combiné.
- 2 - L'image de l'accès privé apparaîtra et restera pendant 20 secondes.

POUR UTILISER L'IMAGE ET LE SON

En soulevant le combiné, il est possible de contrôler la situation à l'extérieur. Si vous utilisez le combiné, vous pouvez également parler avec l'interlocuteur qui se trouve dehors.

3 COMMENT INSTALLER L'APPAREIL

3.1 -INSTALLATION DU MONITEUR INTERIEUR

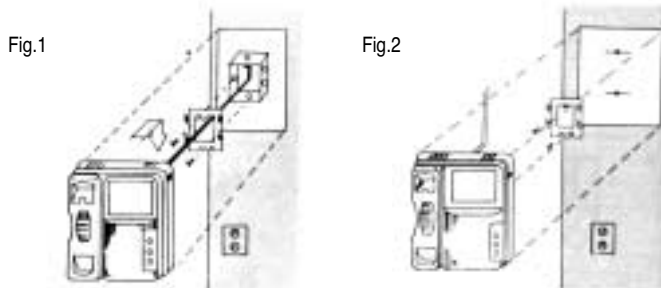
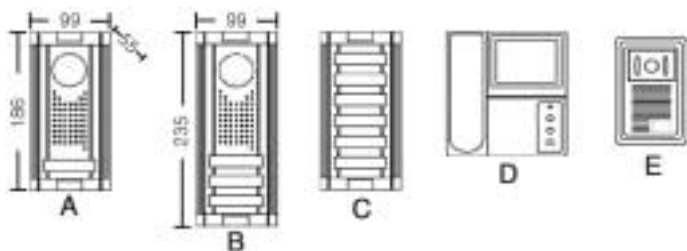

Utilisation avec un boîtier carré (Fig.1) - Monté sur une surface en bois (Fig.2)

Pour obtenir la hauteur idéale pour installer le moniteur, son tube cathodique doit se trouver à 145 cm du sol.

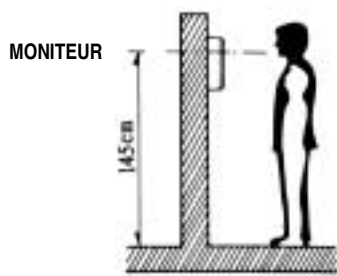

3.2 - INSTALLATION DE LA CAMÉRA VIDÉO EXTÉRIEURE SUR ACCÈS PUBLIQUE

Installation murale

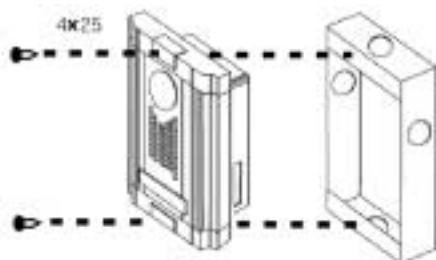

EMPLACEMENT

y - Hauteur standard de la caméra vidéo
z - Point de vue horizontal

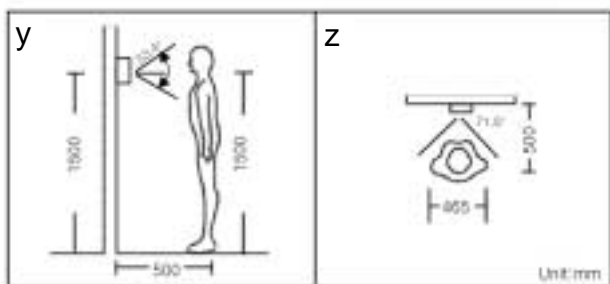

OÙ INSTALLER L'APPAREIL?

- Évitez les endroits où la lentille de la caméra pourrait être exposée directement à la lumière du soleil.
- Si, la nuit, l'arrière du visiteur est éclairé par des réverbères ou autres, installez une autre source d'éclairage pour améliorer la qualité visuelle.

3.3 - INSTALLATION DE LA CAMÉRA VIDÉO EXTÉRIEURE SU ACCESSO PRIVATO

Installation murale

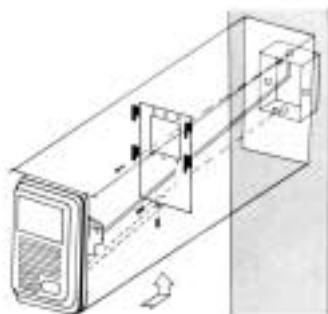

3.4 - CONNEXION CÂBLE PLAT ENTRE CAMÉRA 1 BOUTON ET MODULES SUPPLÉMENTAIRES

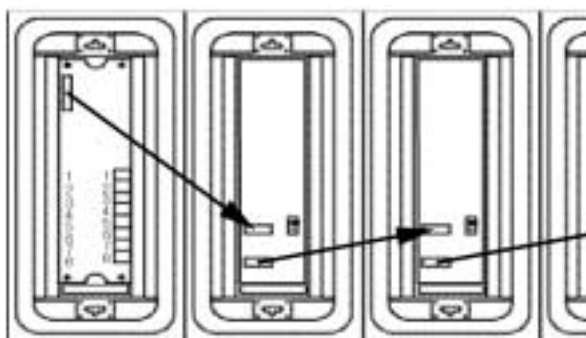

ENTRE CAMÉRA 3 BOUTONS ET MODULES SUPPLÉMENTAIRES



3.5 - CONFIGURATIONS MAXIMALES CAMÉRA AVEC MODULES

Caméra à 1 bouton avec 7 modules supplémentaires

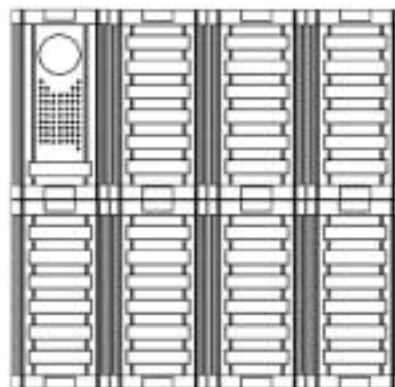

Caméra à 3 boutons avec 2 modules supplémentaires



3.6 BRANCHEMENTS ÉLECTRIQUES

La caméra doit être reliée au moniteur par 4 fils.

Les terminaux n° 1, 2, 3, 4 sur l'arrière de la caméra (pour utilisation sur accès privé) doivent être reliés aux terminaux n° 5, 6, 7, 8 du moniteur.

Si un seul module supplémentaire à 6 boutons est relié à la caméra Venice, celle-ci peut être alimentée par un transformateur de 14 Vcc 1A. S'il y a plus d'un module supplémentaire, la caméra Venice doit être alimentée par un transformateur de 14 Vcc 2A.

Le schéma illustre le branchement pour l'activation d'une serrure électrique (door release). Pour activer un portail automatique, il suffit de raccorder les terminaux 7 et 8 au commun et à la commande d'ouverture du tableau de contrôle du portail.

REMARQUES :

- 1 - Si l'unité est installée dans une zone présentant des interférences, utilisez le câble coaxial avec des tubes en métal.
- 2 - Raccordez le moniteur avec la caméra après avoir éteint l'interrupteur général. Remettez sous tension uniquement après avoir terminé les raccordements.

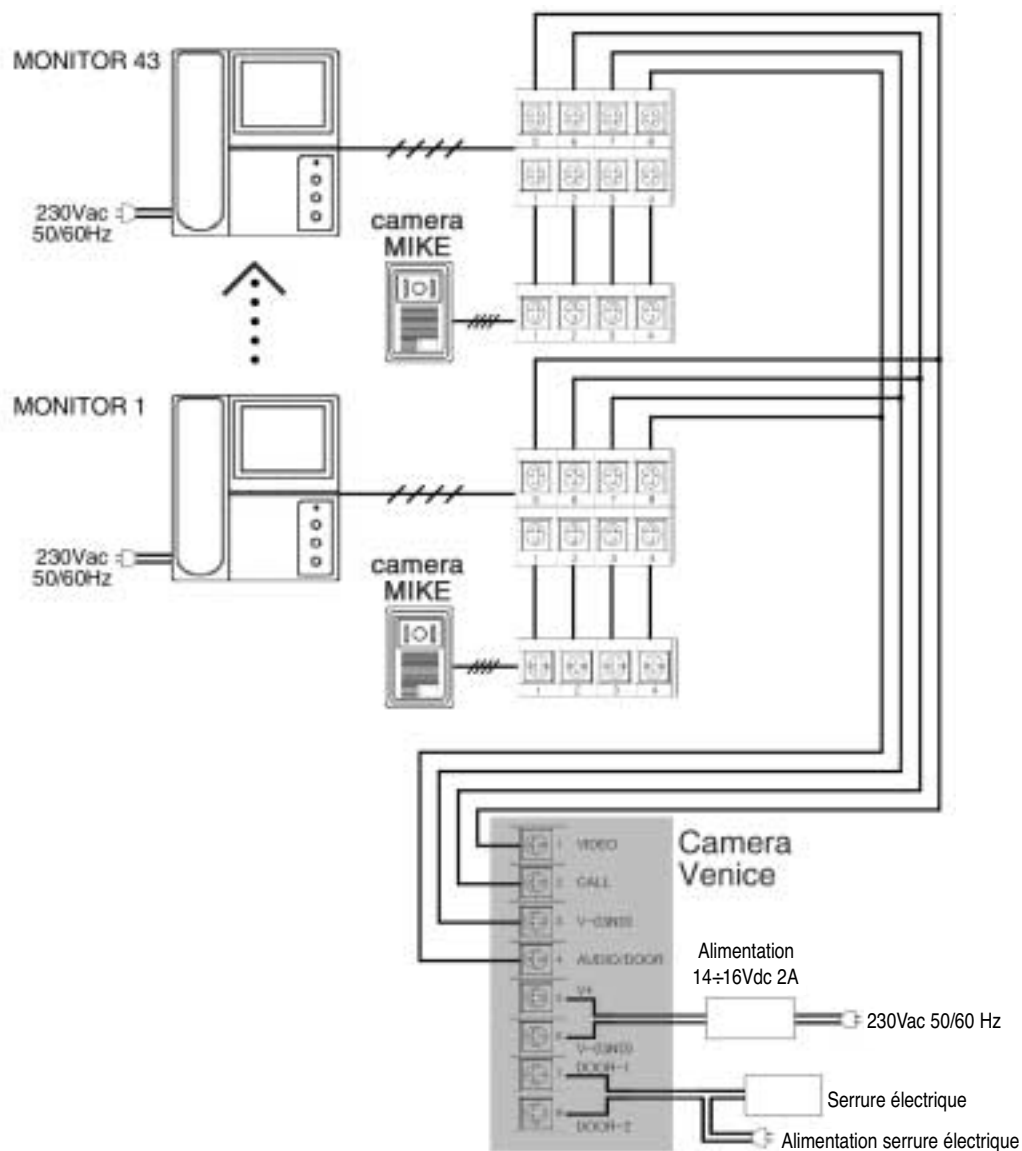

Pour la commande d'un portail automatique RIB, les bornes 7-8 de la caméra Venice doivent être reliées aux bornes 8-9 ou 8-K présentes sur les centrales RIB.

4 CODIFICATION

4.1 CODIFICATION DES MODULES SUPPLÉMENTAIRES À 6 BOUTONS

Avec le système Venice, il est possible de relier :

- à une caméra à 1 bouton, 7 modules supplémentaires à 6 boutons l'un, pour un total de 43 boutons (y compris le bouton sur la caméra) à la caméra Venice.
- à une caméra à 3 boutons, 2 modules supplémentaires à 6 boutons l'un, pour un total de 15 boutons (y compris les boutons sur la caméra) à la caméra Venice.

Naturellement, chaque module supplémentaire doit être identifié par un code.

Pour le codifier, il suffit de déplacer les DIP présents sur le circuit imprimé du module, comme indiqué dans le tableau ci-contre.

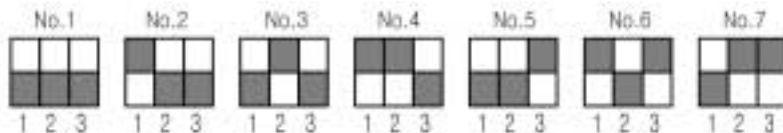

4.2 CODIFICATION MONITEURS AVEC CAMÉRA À 1 TOUCHE

Si de 1 à 7 modules supplémentaires sont installés, il est nécessaire de codifier les moniteurs de la façon indiquée ci-contre.

Chaque bouton sur la caméra et sur les modules supplémentaires peut être codifié pour un ou plusieurs moniteurs.

ATTENTION : A chaque bouton doit correspondre une codification différente des moniteurs.

Le tableau ci-contre indique le réglage des microinterrupteurs à effectuer sur les différents moniteurs.

A chaque moniteur doit correspondre le bouton de la caméra ou du module supplémentaire qui doit le commander.

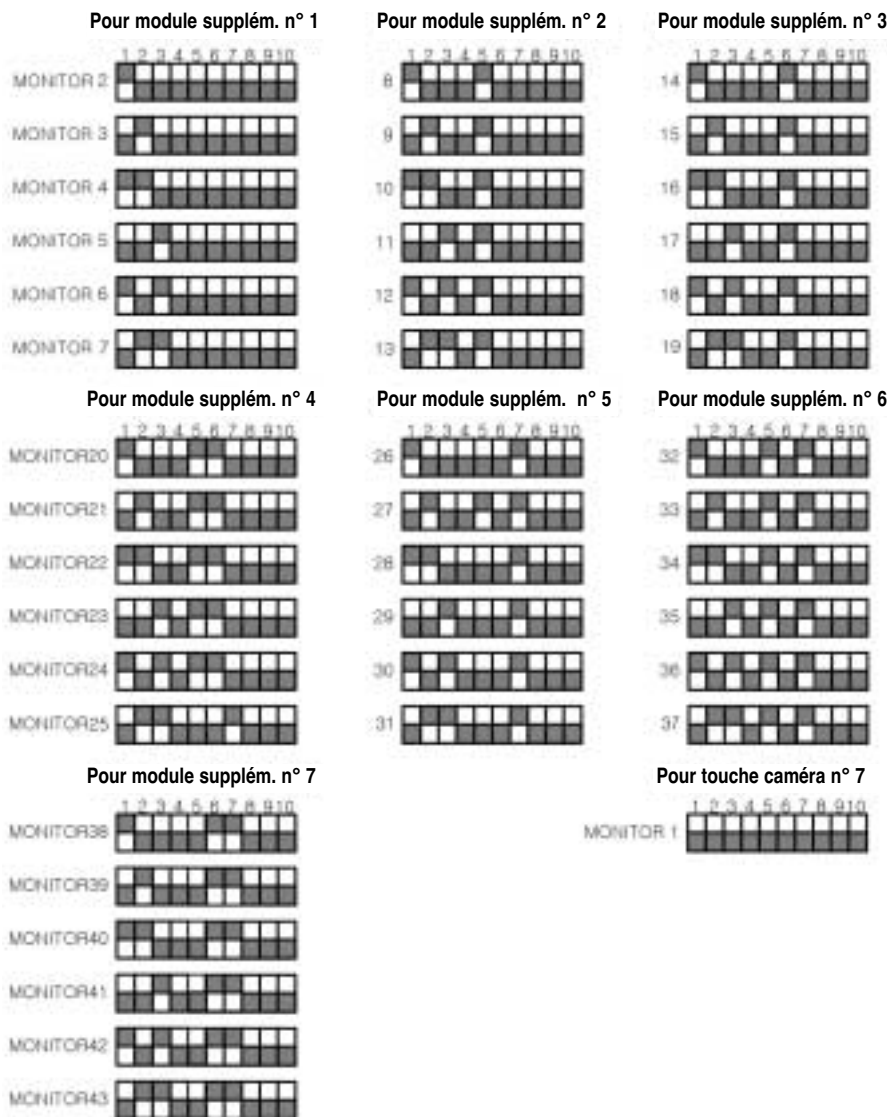

EXEMPLES

Le tableau ci-contre fournit plusieurs exemples qui permettent de comprendre comment programmer les différents moniteurs.

Les DIP de 1 à 4 sur le moniteur se réfèrent à la codification choisie du bouton d'appel. Les DIP de 5 à 7 sur le moniteur se réfèrent à la codification choisie du module supplémentaire.

Ne pas toucher les DIP de 8 à 9 sur le moniteur.

Le DIP 10 ne doit être actionné que sur le dernier moniteur de la chaîne pour améliorer le signal vidéo.

L'exemple 1 indique le cinquième bouton sur le premier module supplémentaire (MONITOR 6).

L'exemple 2 indique le troisième bouton sur le deuxième module supplémentaire (MONITOR 10).

ex. 1

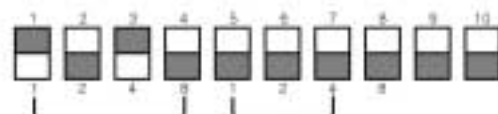

ex. 2



4.2 CODIFICATION MONITEURS AVEC CAMÉRA À 3 BOUTONS

Si de 1 à 2 modules supplémentaires sont installés, il est nécessaire de codifier les moniteurs de la façon indiquée ci-contre.

Chaque bouton sur la caméra et sur les modules supplémentaires peut être codifié pour un ou plusieurs moniteurs.

ATTENTION : A chaque bouton doit correspondre une codification différente des moniteurs.

Le tableau ci-contre indique le réglage des microinterrupteurs à effectuer sur les différents moniteurs.

A chaque moniteur doit correspondre le bouton de la caméra ou du module supplémentaire qui doit le commander.

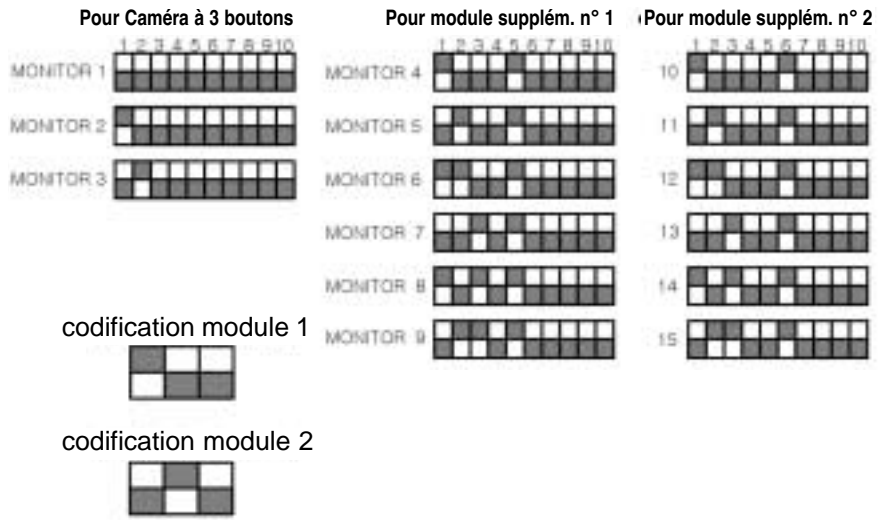

Le schéma ci-contre illustre le branchement de la caméra Venice à 3 boutons.

ATTENTION: le DIP 10 sur le moniteur 3 doit être en position ON.

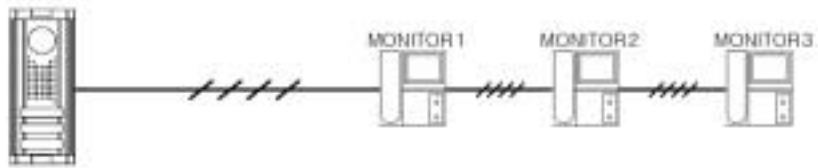

Le schéma ci-contre illustre comme exemple le branchement de la caméra Venice à 1 bouton jointe à 2 modules supplémentaires.

ATTENTION: les DIP 10 sur les moniteurs 6 et 13 doivent tous deux être sur la position ON.

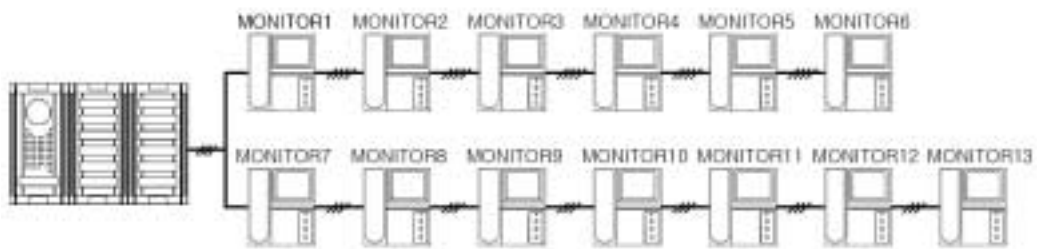

5. EN CAS DE PROBLÈME

Problème	Vérifiez
l'installation ne fonctionne pas	- le câble électrique; il n'est peut-être pas branché correctement dans la prise ou la prise n'est pas alimentée. - les fils entre le moniteur et la caméra sont coupés, débranchés ou branchés sur le mauvais pôle. - les fils de l'installation doivent se trouver à l'écart des autres câbles.
l'image n'est pas nette	- si les lentilles de la caméra et l'écran du moniteur sont propres.
l'interphone ne fonctionne pas	- si le câble du combiné est branché.

!! IMPORTANT !!

CONSERVEZ CE MODE D'EMPLOI

- 1 - Installez le vidéo-interphone à l'écart des grandes forces magnétiques telles que TV ou magnétoscopes (l'image sur l'écran pourrait être moins nette).
- 2 - Les fils de l'installation doivent être à l'écart des autres câbles.
- 3 - Ne vaporisez pas d'eau directement sur le vidéo-interphone (vous risquez d'endommager l'appareil).
- 4 - Protégez le vidéo-interphone contre les chocs.
- 5 - N'installez pas le vidéo-interphone sous l'action directe des rayons solaires ou dans un endroit à forte réverbération.
- 6 - Si vous n'utilisez pas le vidéo-interphone pendant une longue période, débranchez l'adaptateur de la prise de courant.
- 7 - Ne branchez pas trop d'appareils sur une seule prise.
- 8 - N'installez pas le vidéo-interphone près de bouteilles d'ammoniac, de matériaux acides ou de gaz toxiques.
- 9 - Le système présente un haut voltage : soyez extrêmement prudent si vous devez démonter l'unité.

- Cet appareil se conforme aux normes suivantes:

EN50081-1	1997
EN50082-1	1992
EN60065	1994
EN 55022	1995
EN 61000-4-5	1995
EN 61000-4-11	1994
EN 61000-4-2	1995
EN 61000-4-4	1995
EN 61000-3-2	1993
EN 61000-3-3	1994
EN61000-4-3	1996
EN61000-4-6	1997

Comme demandé par les suivantes Directives

EC 89/336
EC 92/31
EC 93/68
EC 73/23

ATEL DÉGAGE TOUTE RESPONSABILITÉ pour tout dommage dû au non-respect des normes de sécurité et des lois actuellement en vigueur lors de l'installation de l'unité.

6. ENTRETIEN

Nettoyez régulièrement les appareils avec un chiffon sec. N'utilisez pas de produits chimiques tel que le benzène pour nettoyer l'appareil.

ÍNDICE

1 CARACTERÍSTICAS	
1.1 CARACTERÍSTICAS ESPECIAIS	pág.25
1.2 MONITOR INTERNO	pág.25
1.3 CMARA DE VÍDEO EXTERNA NO ACESSO COMUM	pág.25
1.4 CMARA DE VÍDEO EXTERNA NO ACESSO PRIVADO	pág.26
1.5 VISTA POSTERIOR DOS TERMINAIS DA CMARA E MÓDULO	pág.26
1.6 COMPONENTES	pág.26
1.7 CARACTERÍSTICAS TÉCNICAS	pág.26
2 FUNCIONAMENTO	pág.26
3 INSTALAÇÃO	pág.26
3.1 FIXAÇÃO DO MONITOR INTERNO	pág.26
3.2 FIXAÇÃO DA CMARA DE VÍDEO EXTERNA NO ACESSO PÚBLICO	pág.27
3.3 FIXAÇÃO CMARA DE VÍDEO EXTERNA NO ACESSO PRIVADO	pág.27
3.4 CONEXÃO DO CABO FLAT ENTRE CMARA E MÓDULOS ADICIONAIS	pág.27
3.5 CONFIGURAÇÕES MÁXIMAS DA CMARA COM MÓDULOS	pág.27
3.4 LIGAÇÕES ELÉCTRICAS	pág.28
4 CODIFICAÇÃO	pág.29
4.1 CODIFICAÇÃO DOS MÓDULOS ADICIONAIS COM 6 BOTÕES	pág.29
4.2 CODIFICAÇÃO DO MONITOR	pág.29
5 COMO RESOLVER OS PROBLEMAS	pág.30
6 MANUTENÇÃO	pág.30

1. CARACTERÍSTICAS

1.1 CARACTERÍSTICAS ESPECIAIS

- Venice é um sistema especial de vídeo-intercomunicador modular baseado na **tecnologia BUS**.
- Venice é adequado principalmente para condomínios e para residenciais (mas também para mansões) e evita o clássico multiplicar-se de fios e de distribuidores de sinal com o aumentar das casas da ligar.
- O sistema Venice se baseia de facto em um sinal pré-codificado para cada botão de chamada e decodificado através de um dip-switch em cada monitor. Neste modo, a instalação torna-se mais simples e rápida.
- Com uma câmara e 7 módulos adicionais com 6 botões é possível ligar até 43 casas aos respectivos botões de chamada. Cada residência pode ser dotada de 2 monitores mesmo se for ligada a um único botão de chamada.
- A cada monitor pode-se ligar mais uma câmara com botão de chamada (tipo Mike) para o controlo do acesso privado. O utente pode neste modo, controlar seja a entrada comum, que aquela privada da própria residência, carregando no respectivo botão.
- Cada botão de chamada também é um prático porta-nome que se ilumina automaticamente com o diminuir da luz graças a um sensor crepuscular incorporado na câmara.
- Para ver no escuro quem chama não é necessário nenhuma iluminação. 6 LED infravermelhos na câmara de vídeo detectam a luminosidade externa para identificar o visitante em qualquer área mesmo de noite sem fontes de luz.
- Quando é instalada uma segunda câmara pessoal fora da própria moradia, o monitor mostra o visitante dependendo da câmara de qual efectua-se a chamada.
- Também sem que chamem, basta carregar no monitor o botão de activação de uma das 2 câmaras para activar o ecrã.
- Identificação automática do visitante: Quando um visitante carrega o botão de chamada na câmara de vídeo, o monitor interno é activado automaticamente. Se necessário, é possível observar a zona da câmara de vídeo sem falar.
- Este vídeo-intercomunicador é um sistema visual de interfone/intercomunicador com um monitor incorporado de 4 polegadas e uma ou duas câmara de vídeos externas separadas.
- Venice e os seus módulos são largos só 99mm por isso também podem ser fixados em pequenas colunas standard.
- A câmara externa e os módulos adicionais são impermeáveis e não necessitam de anti-estéticos tectos de protecção. Cada botão de chamada está coberto por uma viseira quebra-gôta.
- De cada monitor é possível abrir o portãozinho para pedestres ou, em alternativa, o portão automático.

1.2 MONITOR INTERNO

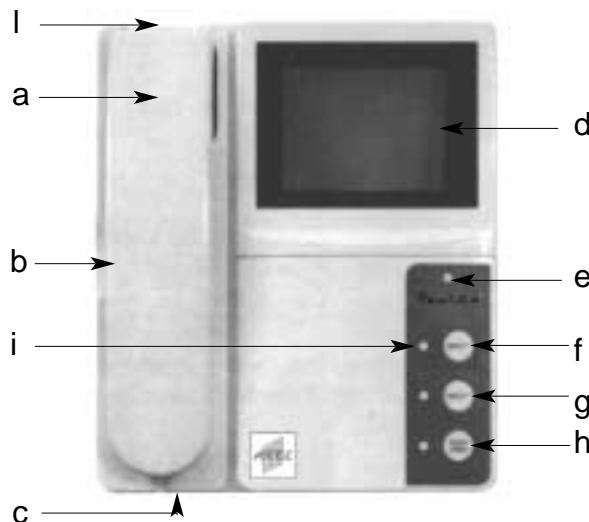

- a - Receptor
- b - Microfone para o som da campainha e do alarme contra arrombamentos
- c - Interruptor geral
- d - Visor
- e - Luz piloto de sinalização - equipamento ativo
- f - Botão do monitor de acesso comum: Esta tecla permite a visualização através da câmara Venice sem levantar a corneta.
- g - Botão do monitor acesso privado: Esta tecla permite a visualização através da câmara MIKE sem levantar a corneta.
- h - Tecla de abertura da porta: esta tecla abre a porta (no caso em que estiver instalada uma fechadura elétrica)
- i - Led de sinalização da câmara externa activada
- l - Trimmer de regulação do volume de la soneria.

1.3 VIDEOCÂMARA EXTERNA NO ACESSO COMUM

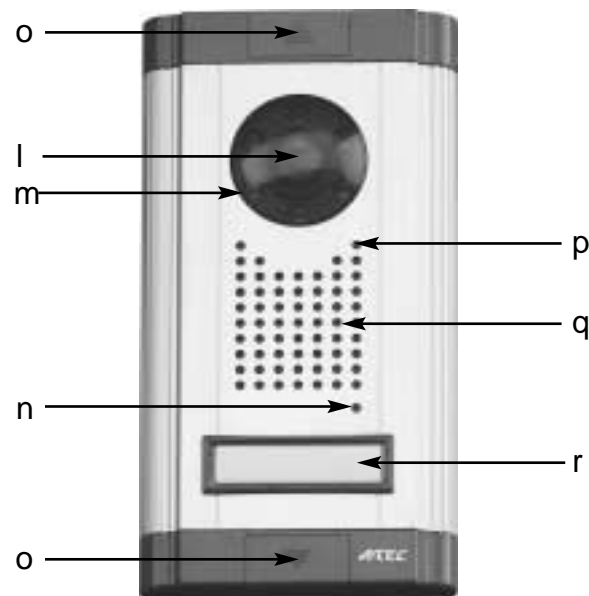

- l - Lente CCD da videocâmara: transmite a imagem do visitante ao monitor
- m - Leds infravermelhos: iluminam o visitante em caso de zonas pouco iluminadas
- n - Microfone: para falar com o monitor interno
- o - Parafuso de fixação da videocâmara: para fixar firmemente a mesma à parede
- p - Sensor crepuscular para a activação da iluminação da tecla de chamada.
- q - Alto-falante: para a comunicação entre o monitor e a videocâmara (e vice-versa)
- r - Tecla de chamada: no momento em que o visitante pressiona-a, o mesmo é exibido automaticamente no monitor e uma campainha avisa a sua presença.

1.4 VIDEOCÂMARA EXTERNA NO ACESSO PRIVADO



- s - Lente CCD da videocâmara: transmite a imagem do visitante ao monitor
 t - Leds infravermelhos: iluminam o visitante em caso de zonas pouco iluminadas
 u - Microfone: para falar com o monitor interno
 v - Parafuso de fixação da videocâmara: para fixar firmemente a mesma à parede
 w - Alto-falante: para a comunicação entre o monitor e a videocâmara (e vice-versa)
 x - Tecla de chamada: no momento em que o visitante pressiona-a, o mesmo é exibido automaticamente no monitor e uma campainha avisa a sua presença.

1.5 VISTA POSTERIOR DOS TERMINAIS DA CÂMARA E MÓDULO VENICE

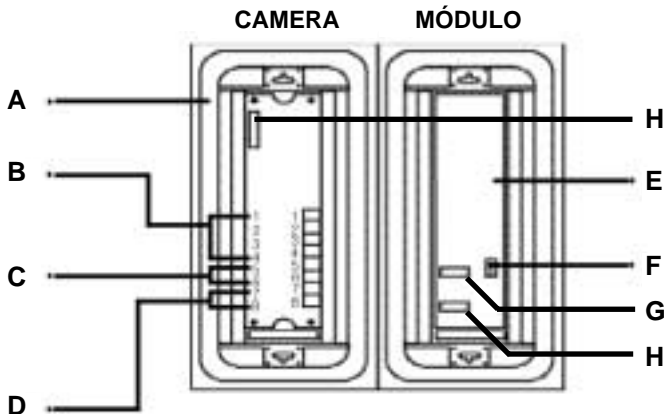

- A - Guarnição de protecção contra água
 B - Terminais a ligar nos monitores
 C - Terminais a ligar no alimentador (5+ / 6-)
 D - Terminais a ligar na fechadura eléctrica ou nos terminais de comando de abertura do painel de comando do portão automático
 E - Módulo adicional com 6 botões
 F - Codificação do módulo adicional
 G - Entrada do cabo de comunicação
 H - Saída do cabo de comunicação

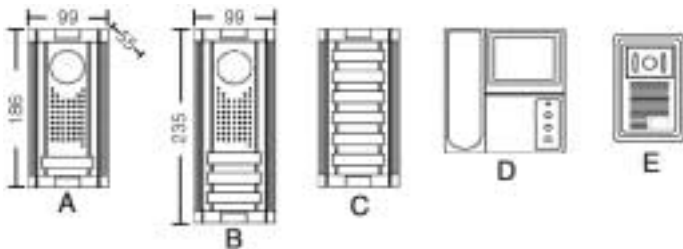

1.6 COMPONENTES DA GAMA

- A - cod.AC1004 - Câmara Venice com 1 botão (ligável em 7 módulos adicionais)
 B - cod.AC1006 - Câmara Venice com 3 botões (ligável em 2 módulos adicionais)
 C - cod.AC1002 - Módulo adicional com 6 botões
 D - cod.AC1003 - Monitor Venice
 E - cod.AC1005 - Câmara MIKE (ligável em Monitor Venice para o controlo do acesso privado)
 F - cod.AC1007 - Alimentador 230/16Vdc 1A (para câmara e 1 módulo)
 G - cod.AC1008 - Alimentador 230/16Vdc 2A (para câmara e mais de 1 módulo)

1.7 CARACTERÍSTICAS TÉCNICAS
MONITOR Venice

Alimentação:	85÷260Vac (com alimentador incorporado)
Consumo:	10 W se ativo - 0,5W em repouso
Sistema de comunicação:	Duplo receptor telefónico de conversação
Monitor com visor CRT de:	4 polegadas
Tempo de conversação:	Desligamento automático após 20 segundos
Fios:	4 fios polarizados (voz, imagem, potência, terra)
Distância máxima entre monitor e câmara:	4x0,65mm ² =50m, Cabo coaxial 5C-2V=80m
Distância máxima entre monitor e monitor:	4x0,65mm ² =30m, Cabo coaxial 5C-2V=50m
Escanção de frequência:	Horizontal = 15,73 KHz - Vertical = 60 Hz
Temperatura de trabalho:	0/40° C.
Dimensões:	196x228x50mm
Peso:	1.130g

CARACTERÍSTICAS TÉCNICAS
CÂMARA Venice

Alimentação:	14÷16Vdc (fornecidos pelo alimentador)
Consumo:	3W se ativo
Sensor de imagem:	CCD de 1/3 polegada, 310.000 pixels
Ângulo de imagem:	Horizontal = 71,5° - Vertical=52°
Iluminação mínima:	0,1 lux a aproximadamente 30 cm. de distância
Iluminação:	Leds infravermelhos
Número de botões:	1 o 3 (dependendo da versão pedida)
Número máx. de botões de chamada:	43 (com câmara com um botão e 7 módulos) 15 (com câmara com 2 botões e 2 módulos)
Temperatura di esercizio:	-10÷+50°C
Dimensões:	99x186x55mm
Peso:	210g
Alimentador para Câmara e 1 módulo	14÷16Vdc 1A
Alimentador para Câmara e mais de um módulo	14÷16Vdc 2A

2 O FUNCIONAMENTO

- Se um visitante pressiona a tecla "CALL" da videocâmara, emite-se um som e o visitante é exibido automaticamente no monitor.
- Após ter visto o visitante, levante o receptor, fale com o mesmo como se estivesse falando em um telefone (ao falar com o visitante com o receptor na mão o visor desliga-se automaticamente após 20 segundos).
- Ao reposicionar o receptor, a operação conclui-se. Se desejar que o visitante entre, pressione a tecla "DOOR RELEASE" (desbloqueio da porta) no monitor; a porta abre-se automaticamente.

SE DESEJAR UTILIZAR APENAS A IMAGEM

- 1 - Carregar o botão CÂMARA I sem levantar a corneta.
- 2 - A imagem do acesso público aparecerá e permanecerá por 20 segundos.
- 1 - Carregar o botão CÂMARA II sem levantar a corneta.
- 2 - A imagem do acesso privado aparecerá e permanecerá por 20 segundos.

SE DESEJAR UTILIZAR A IMAGEM E O SOM

Ao levantar o receptor é possível ver externamente. Se desejar falar com o visitante, utilize o receptor.

3 COMO INSTALAR

3.1 - INSTALAÇÃO DO MONITOR EXTERNO

Com uma caixa esquadrada (Fig.1) - Montado em uma superfície de madeira (Fig.2)

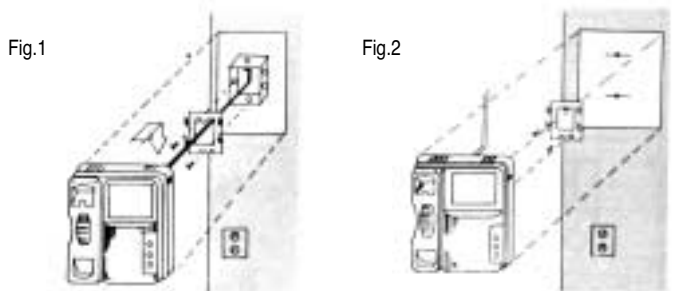

A altura ideal para instalar o monitor está subordinada ao fato que o tubo catódico deve estar a 145 cm. do solo.

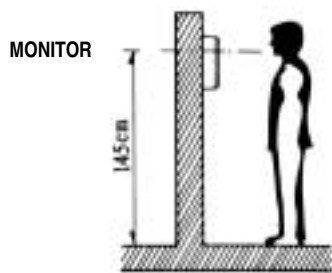

3.2 - INSTALAÇÃO DA VIDEOCÂMARA EXTERNA SU ACESSO PUBLICICO

Para instalá-la em uma parede

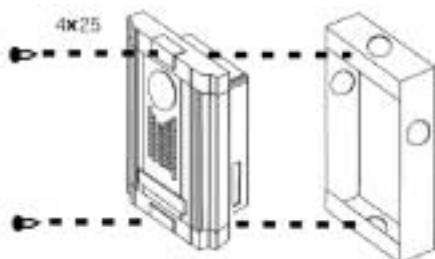

POSIÇÃO DA INSTALAÇÃO

y - Altura padrão da videocâmara
z - Angulação horizontal

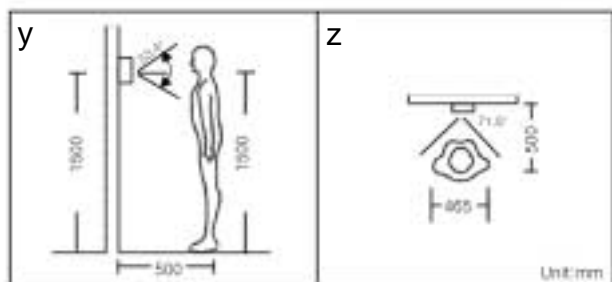

LOCAL DE INSTALAÇÃO

- Evite instalar o aparelho em um local onde a lente da videocâmara fique exposta à luz direta dos raios solares.
- No caso em que à noite, as costas do visitante seja iluminada pela iluminação pública da rua ou afim, é preciso instalar uma outra fonte de iluminação para melhorar a qualidade visiva.

3.3 - INSTALAÇÃO DA VIDEOCÂMARA EXTERNA SU ACESSO PRIVATO

Para instalá-la em uma parede

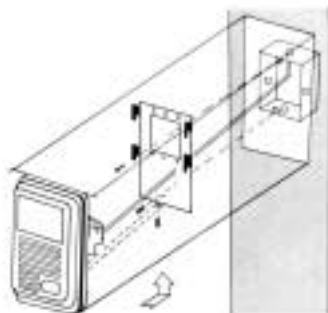

3.4 - CONEXÃO DO CABO FLAT ENTRE A CÂMARA COM 1 BOTÃO E OS MÓDULOS ADICIONAIS

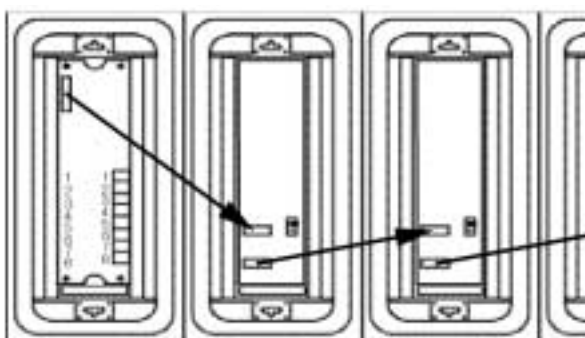

ENTRE A CÂMARA COM 1 BOTÃO E OS MÓDULOS ADICIONAIS

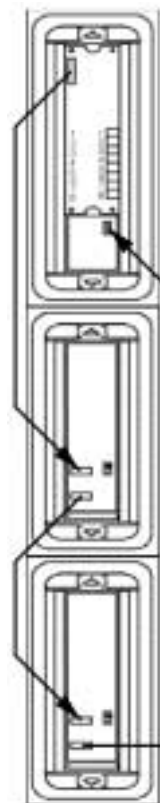

3.5 - CONFIGURAÇÕES MÁXIMAS DA CÂMARA COM MÓDULOS

Câmara com 1 botão com 7 módulos adicionais

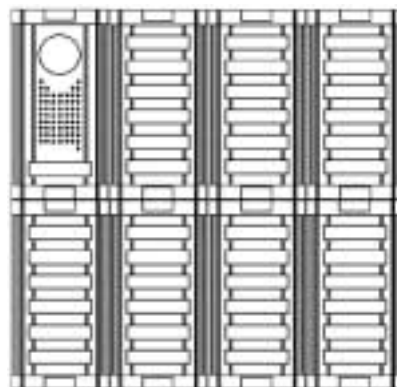

Câmara com 3 botões com 2 módulos adicionais



3.6 LIGAÇÕES ELÉCTRICAS

A câmara deve ser ligada ao monitor com 4 fios.

Os terminais nº1, 2, 3, 4 detrás da câmara (para uso no acesso privado) devem estar ligados aos terminais nº 5, 6, 7, 8 do monitor.

Se na câmara Venice for ligado um único módulo adicional com 6 botões Então pode ser alimentada por um transformador de 14÷16Vdc 1A.
Se os módulos adicionais são mais de um, então a câmara Venice deve ser alimentada por um transformador de 14÷16Vdc 2A.

O esquema mostra a ligação para a activação de uma fechadura eléctrica (door release). Para activar um portão automático é suficiente ligar os terminais 7 e ao comum e ao comando de abertura do painel de comando do portão.

Notas:

- 1 - em caso de instalação do aparelho em uma zona sujeita à interferências, utilize um cabo coaxial com tubulações de metal.
- 2 - A ligação do monitor com a videocâmara deve ser efetuada com o interruptor geral desligado. Ligue o aparelho à corrente eléctrica somente após ter completado as ligações.

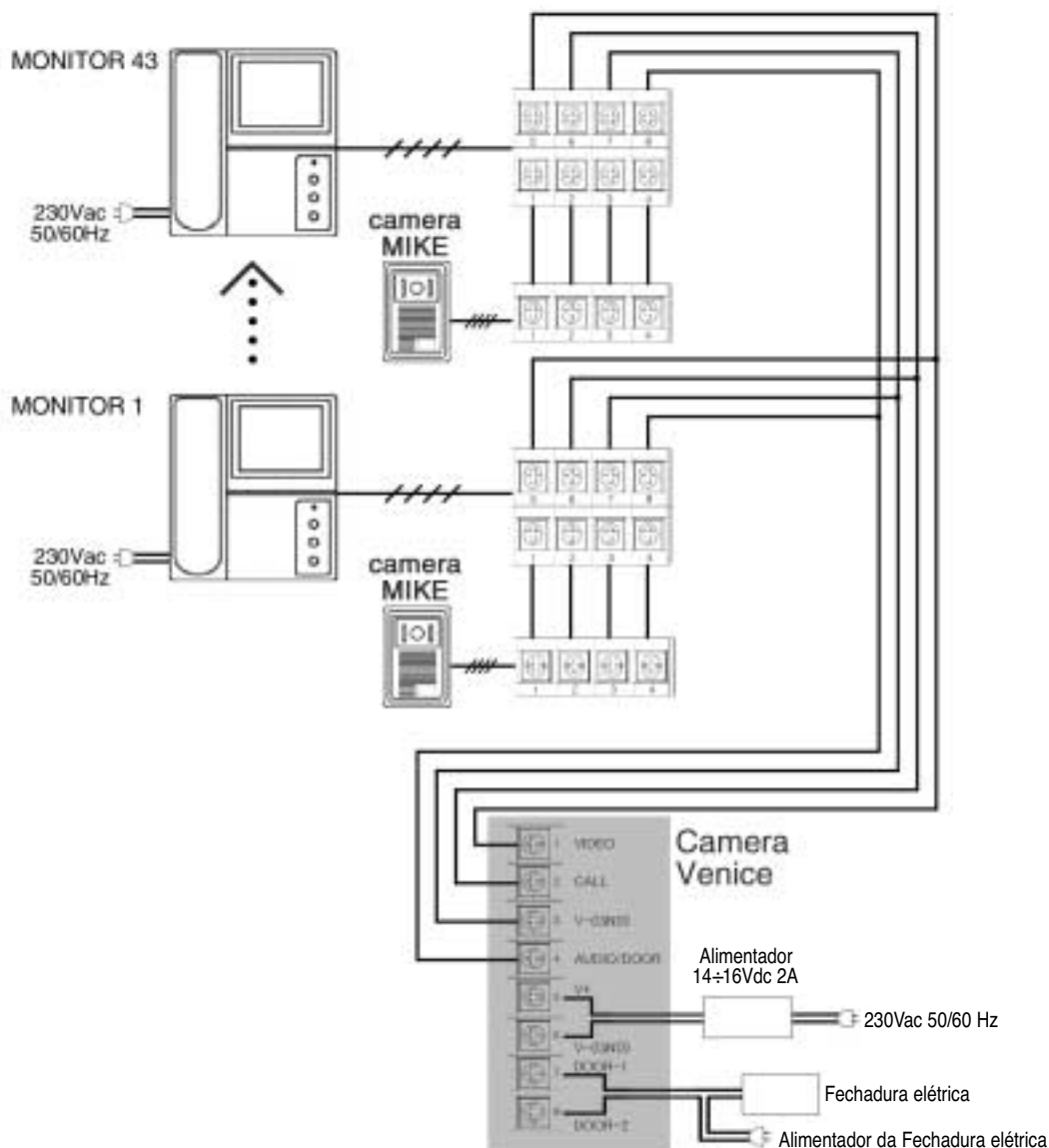

Para o comando de um portão automático RIB, os bornes 7-8 da câmara Venice devem estar ligados aos bornes 8-9 ou 8-K presentes nas unidades RIB

4 CODIFICAÇÃO

4.1 CODIFICAÇÃO DOS MÓDULOS ADICIONAIS COM 6 BOTÕES

Com o sistema Venice é possível ligar:

- à uma câmara com 1 botão, 7 módulos adicionais com 6 botões cada um, por um total de 43 botões (incluindo o botão na câmara) na câmara Venice.
- à uma câmara com 3 botões, 2 módulos adicionais com 6 botões cada um, por um total de 15 botões (incluindo os botões na câmara) na câmara Venice.

Naturalmente cada módulo adicional deve ser identificado codificando-o.

Para fazer isto, é suficiente mover os dip presentes no circuito gravado do módulo como indicado pela tabela ao lado.

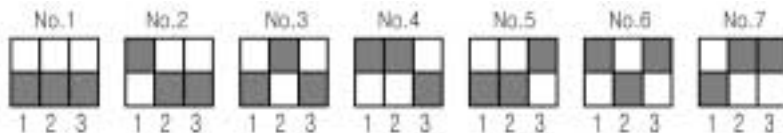

4.2 CODIFICAÇÃO DO MONITOR COM CÂMARA COM 1 BOTÃO

Se forem instalados de 1 a 7 módulos adicionais, é necessário codificar os monitores como indicado ao lado.

Cada botão na câmara e nos módulos adicionais pode ser codificado para um ou mais monitor.

ATENÇÃO: A cada botão deve corresponder uma diferente codificação dos monitores.

A tabela aqui ao lado, mostra a configuração dos micro interruptores a serem programados nos vários monitores.

A cada monitor deve corresponder o botão da câmara ou do módulo adicional que o deve comandar.

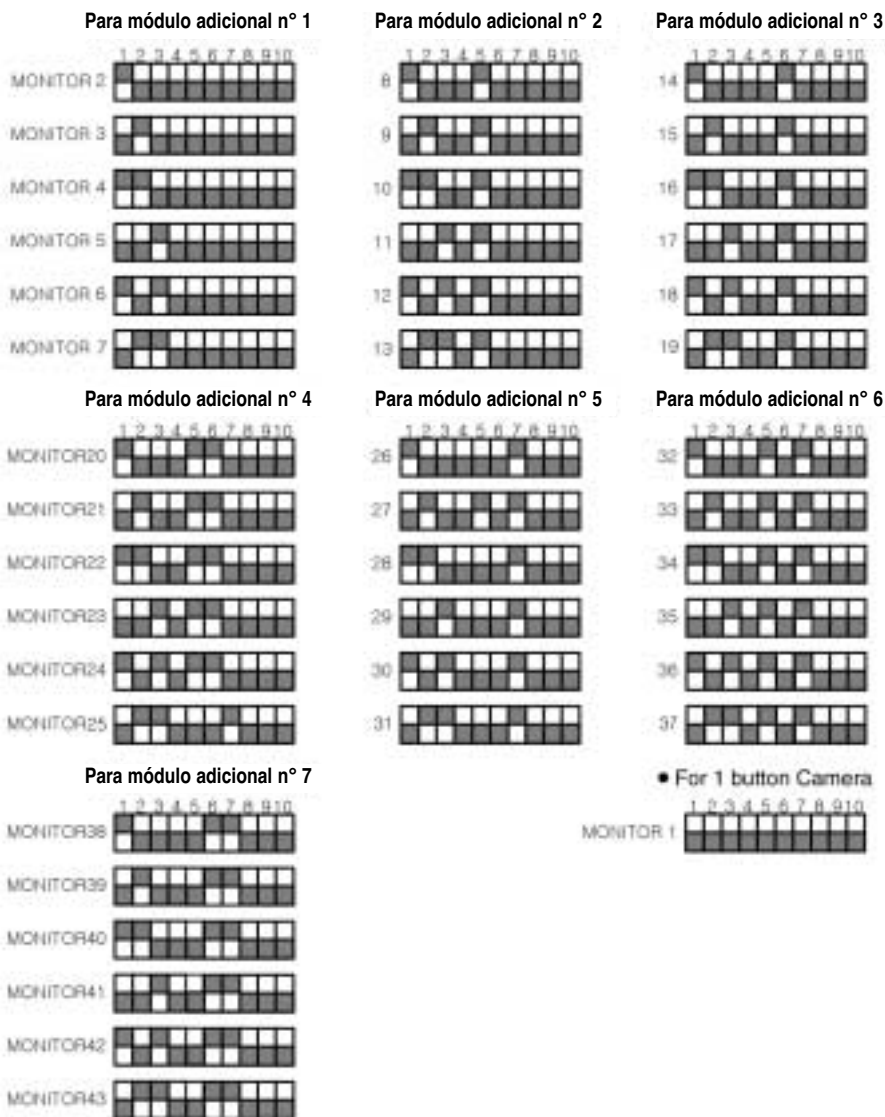

EXEMPLOS

A tabela aqui ao lado mostra alguns exemplos esclarecedores sobre como programar os vários monitores.

Os dip de 1 a 4 no monitor concernem a codificação escolhida do botão de chamada.

Os dip de 5 a 7 no monitor concernem a codificação escolhida do módulo adicional

Os dip de 8 a 9 no monitor não devem ser tocados.

O dip 10 deve ser accionado só no último monitor da corrente para melhorar o sinal vídeo.

O exemplo 1 indica o quinto botão no primeiro módulo adicional.

O exemplo 2 indica o terceiro botão no segundo módulo adicional.

ex. 1

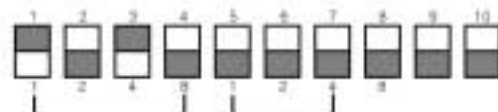

ex. 2



4.2 CODIFICAÇÃO DO MONITOR COM CÂMARA COM 3 BOTÕES

Se forem instalados de 1 a 2 módulos adicionais, é necessário codificar os monitores como indicado ao lado.

Cada botão na câmara e nos módulos adicionais pode ser codificado para um ou mais monitor.

ATENÇÃO: A cada botão deve corresponder uma diferente codificação dos monitores.

A tabela aqui ao lado, mostra a configuração dos micro interruptores a serem programados nos vários monitores.

A cada monitor deve corresponder o botão da câmara ou do módulo adicional que o deve comandar.

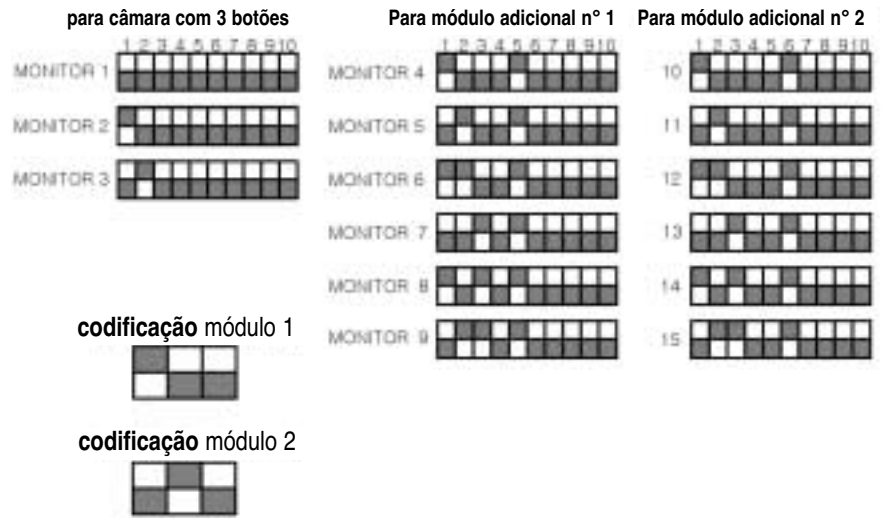

O esquema aqui ao lado mostra a ligação da câmara Venice com 3 teclas.

ATENÇÃO: o dip 10 no monitor 3 deve estar na posição ON.

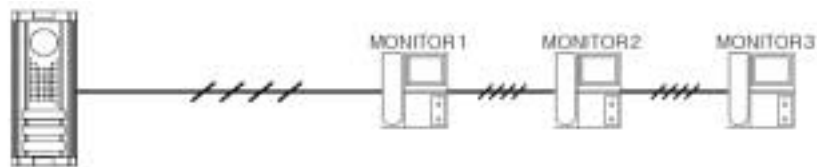

O esquema aqui ao lado mostra como exemplo a ligação da câmara Venice com 1 tecla combinada com 2 módulos adicionais.

ATENÇÃO: os dip 10 nos monitores 6 e 13 ambos devem estar na posição ON.

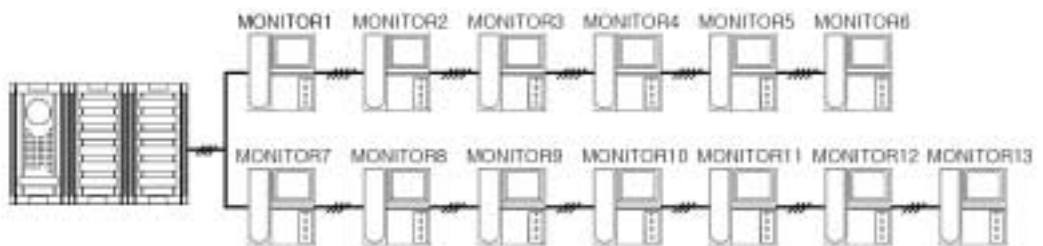

5. RESOLUÇÃO DE AVARIAS

Problema	Soluzione
O aparelho não funciona.	- se o cabo elétrico está bem inserido na tomada e se a mesma funciona. - se os fios da ligação entre o monitor e a videocâmara estão danificados, desligados; controle também a polaridade. - o percurso dos fios do aparelho devem estar separados dos outros cabos
A imagem não está bem definida	- as lentes da videocâmara e do visor estão limpas?
O interfone não funciona	- O cabo do receptor está desligado do monitor?

!! IMPORTANTE !!

CONSERVE-AS COM CUIDADO

1. Mantenha o videofone afastado de forças magnéticas potentes como a TV ou video (a imagem do visor pode piorar).
2. o percurso dos fios do aparelho devem estar separados dos outros cabos
3. Não borrife água diretamente no aparelho (pode danificá-lo).
4. Proteja o aparelho de embates.
5. Não instale o aparelho sob a ação direta dos raios solares (ou de reflexos solares intensos).
6. Em caso de inatividade prolongada, desligue o adaptador da tomada.
7. Não coligue muitos aparelhos em uma única tomada.
8. Não instale o aparelho próximo a gases de amoníaco, venenosos e de materiais ácidos.
9. A voltagem do aparelho é alta; tome cuidado ao desmontá-lo.

ATEL DECLINA QUAISQUER RESPONSABILIDADES, por eventuais danos provocados pela inobservância das normas de segurança e das leis em vigor durante a instalação.

- Declare under our responsibility that the product is conform to the following standards:

EN50081-1 1997
EN50082-1 1992
EN60065 1994

EN 55022 1995
EN 61000-4-5 1995
EN 61000-4-11 1994
EN 61000-4-2 1995
EN 61000-4-4 1995
EN 61000-3-2 1993
EN 61000-3-3 1994
EN61000-4-3 1996
EN61000-4-6 1997

As requested by the following Directives

EC 89/336
EC 92/31
EC 93/68
EC 73/23

6. MANUTENÇÃO

Limpe periodicamente o aparelho com um pano limpo. Não utilize produtos químicos (como benzeno por exemplo) para limpá-lo.

INHALT

1 MERKMALE	
1.1 SONDERMERKMALE	S.31
1.2 INTERNER MONITOR	S.31
1.3 EXTERNE KAMERA AUF ÖFFENTLICHEN ZUGANG	S.31
1.4 EXTERNE KAMERA AUF PRIVATEN ZUGANG	S.32
1.5 RÜCKANSICHT ENDVERSCHLÜSSE KAMERA UND MODUL	S.32
1.6 BESTANDTEILE	S.32
1.7 TECHNISCHE DATEN	S.32
2 BETRIEBSWEISE	S.32
3 INSTALLATION	S.32
3.1 BEFESTIGUNG INTERNER MONITOR	S.32
3.2 BEFESTIGUNG EXTERNE KAMERA AUF ÖFFENTLICHEN ZUGANG	S.33
3.3 BEFESTIGUNG EXTERNE KAMERA AUF PRIVATEN ZUGANG	S.33
3.4 FLACHKABELANSCHLUSS ZWISCHEN KAMERA UND ZUSATZMODULEN	S.33
3.5 MAXIMALKONFIGURATIONEN KAMERA-MODULE	S.33
3.4 ELEKTRISCHE ANSCHLÜSSE	S.34
4 KODIERUNG	S.35
4.1 KODIERUNG ZUSATZMODULE MIT 6 TASTERN	S.35
4.2 KODIERUNG MONITOR	S.35
5 PROBLEMBEHEBUNG	S.36
6 WARTUNG	S.36

1. MERKMALE

1.1 SONDERMERKMALE

- Venice ist eine modulare Video-Sprechanlage mit **BUS-Technologie**.
- Venice eignet sich besonders für Mehrfamilienhäuser und Wohnsiedlungen (aber auch für Einzelvillen), da die Nachrüstung im Falle neu anzuschließender Wohnungen ohne zusätzliche Drähte und Verteilerkästen ausgeführt werden kann.
- Das Venice-System basiert auf einem vorkodierten Signal für jeden Ruftaster, das über einen Dip-Schalter auf den einzelnen Monitoren dekodiert wird. Dies vereinfacht und verkürzt die Installation.
- Bei einer Kamera und 7 Zusatzmodulen mit 6 Tasten können bis zu 43 Wohnungen an den entsprechenden Ruftastern angeschlossen werden. Jede Wohnung kann mit 2 Monitoren ausgestattet werden, auch wenn sie an nur einen Ruftaster angeschlossen ist.
- An jeden Monitor lässt sich eine weitere Kamera mit Ruftaster (Typ Mike) für die Überwachung des Privateingangs anschließen. Der Benutzer kann somit durch Drücken des entsprechenden Tasters sowohl den öffentlichen als auch den privaten Eingang zu seiner Wohnung überwachen.
- Jeder Ruftaster ist auch ein funktionelles Namensschild, das sich dank eines in der Kamera eingebauten Dämmerungssensors automatisch bei zunehmender Dunkelheit einschaltet.
- Um den Besucher im Dunkeln zu sehen, ist keine Beleuchtung nötig. 6 Infrarot-LEDS auf der Videokamera erfassen die Helligkeit im Außenbereich und zeigen den Besucher in jedem Bereich, auch nachts ohne Lichtquellen.
- Wenn eine zweite Privatkamera außerhalb der eigenen Wohnung installiert ist, zeigt der Bildschirm den Besucher von der Kamera-Überwachungsstelle aus, von welcher der Ruf erfolgt.
- Auch ohne Ruf kann man den Bildschirm einschalten, wenn der Taster zur Aktivierung einer der beiden Kameras gedrückt wird.
- Automatische Besucheridentifikation: Wenn ein Besucher den Ruftaster auf der Kamera drückt, wird der Monitor der Innensprechstelle automatisch aktiviert. Notfalls kann der Aufnahmebereich der Kamera beobachtet werden, ohne zu sprechen.
- Diese Video-Sprechanlage ist ein visuelles Gegensprech-/Sprechstellensystem mit einem 4-Zoll-Monitor und einer bzw. zwei getrennten Kameras im Außenbereich.
- Venice und die dazugehörigen Module sind nur 99mm breit und können deshalb auch an kleinen Standardsäulen befestigt werden
- Die externe Kamera und die Zusatzmodule sind regengeschützt und benötigen keine unschönen Schutzdächer. Jeder Ruftaster ist mit einer tropfenabweisenden Schutzblende ausgestattet.
- Von jedem Monitor aus kann die Passantentür oder das automatische Tor geöffnet werden.

1.2 MONITOR INNENBEREICH

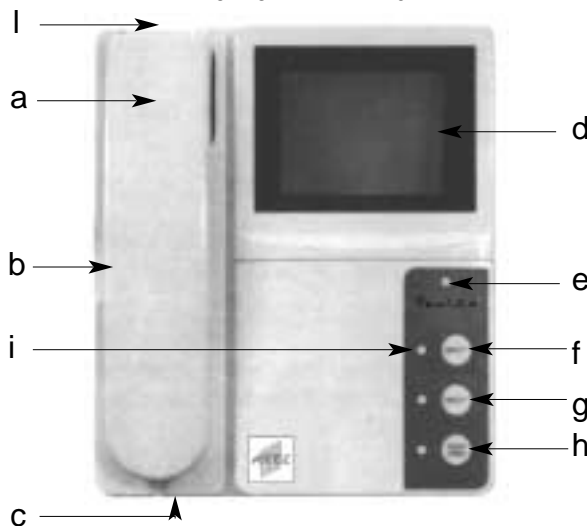

- a - Hörer
- b - Mikrofon für Klingelzeichen und Einbruchalarm
- c - Hauptschalter
- d - Bildschirm
- e - Led für aktiven Betriebszustand der Anlage
- f - Taster Monitor öffentlicher Zugang: Dieser Taster zeigt den Besucher über die Venice-Kamera, ohne den Hörer abzunehmen.
- g - Taster Monitor privater Zugang: Dieser Taster zeigt den Besucher über die MIKE-Kamera, ohne den Hörer abzunehmen.
- h - Taste zum Öffnen der Tür: Durch Eindrücken dieser Taste wird die Tür entriegelt (falls elektrisches Türschloß vorhanden)
- i - Anzeigelcd der einschalteten Kamera im Außenbereich
- l - Einstellbarer Schalter (Trimmer) zur Regulierung der Klingellautstärke

1.3 EXTERNE KAMERA AUF ÖFFENTLICHEN ZUGANG

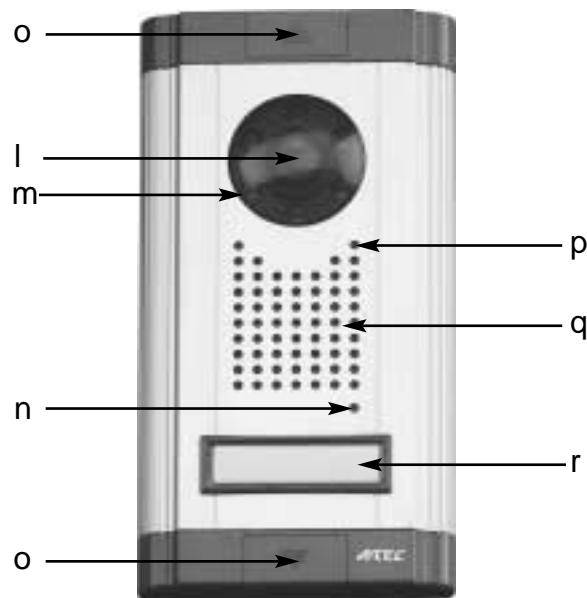

- l - das CCD-Objektiv der Videokamera überträgt das Bild des Besuchers auf den Monitor
- m - Infrarot-LED: beleuchten den Besucher bei Lichtmangel
- n - Mikrofon: wird verwendet, um mit dem Bildschirm im Innenbereich zu sprechen
- o - Fixierschraube, um die Videokamera an der Wand zu befestigen
- p - Dämmerungssensor zur Einschaltung der Ruftasterbeleuchtung.
- q - Lautsprecher: zum Wechselsprechen von Bildschirm zu Videokamera und umgekehrt
- r - Ruftaste: sobald der Besucher diese Taste eindrückt, erscheint sein Bild auf dem Monitor, während seine Anwesenheit von einem Tonzeichen gemeldet wird.

1.4 VIDEOKAMERA AUSSENBEREICH SU ACCESSO PRIVATO



- s - das CCD-Objektiv der Videokamera überträgt das Bild des Besuchers auf den Monitor
- t - Infrarot-LED: beleuchten den Besucher bei Lichtmangel
- u - Mikrofon: wird verwendet, um mit dem Bildschirm im Innenbereich zu sprechen
- v - Fixierschraube, um die Videokamera an der Wand zu befestigen
- w - Lautsprecher: zum Wechselsprechen von Bildschirm zu Videokamera und umgekehrt
- x - Ruftaste: sobald der Besucher diese Taste eindrückt, erscheint sein Bild auf dem Monitor, während seine Anwesenheit von einem Tonzeichen gemeldet wird.

1.5 RÜCKANSICHT ENDVERSCHLÜSSE VENICE-KAMERA UND -MODUL

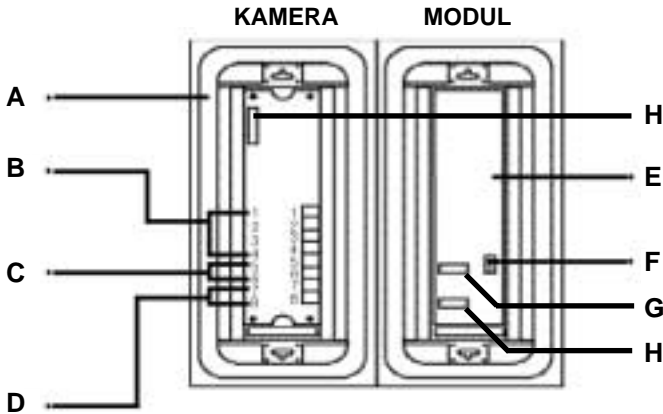

- A - Wasserschutzdichtung
- B - Endverschlüsse für den Anschluss an den Monitor
- C - Endverschlüsse für den Anschluss an das Netzteil (5+ / 6-)
- D - Endverschlüsse für den Anschluss an den elektrischen Türöffner oder an die Endverschlüsse des Schaltkastens zur Öffnung des automatischen Tors
- E - Zusatzmodul mit 6 Tastern
- F - Kodierung Zusatzmodul
- G - Eingang Datenübertragungskabel
- H - Ausgang Datenübertragungskabel

1.6 BESTANDTEILE

- A - Art.-Nr.AC.V1004 - Venice-Kamera mit 1 Taster (an 7 Zusatzmodule anschließbar)
- B - Art.-Nr.AC.V1006 - Venice-Kamera mit 3 Tastern (an 2 Zusatzmodulen anschließbar)
- C - Art.-Nr.AC.V1002 - Zusatzmodul mit 6 Tastern
- D - Art.-Nr.AC.V1003 - Venice-Monitor
- E - Art.-Nr.AC.V1005 - MIKE-Kamera (an Venice-Monitor zur Überwachung des Privatzugangs anschließbar)
- F - Art.-Nr.AC.V1007 - Netzteil 230/16Vdc 1A (für Kamera und 1 Modul)
- G - Art.-Nr.AC.V1008 - Netzteil 230/16Vdc 2A (für Kamera und mehr als 1 Modul)

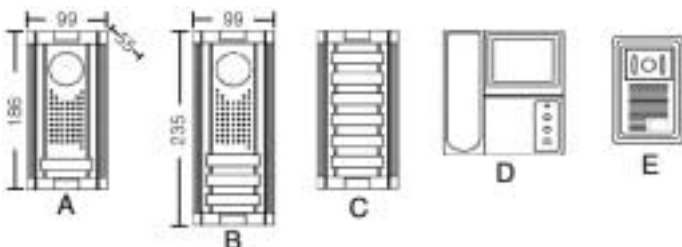

1.7 TECHNISCHE KENNDATEN MONITOR Venice

Speisung:	85÷260Vac (Speisegerät mitgeliefert)
Verbrauch:	10 W bei aktivem Betrieb - 0,5 W Stand-by
Kommunikationssystem:	doppelter Telefonhörer mit Sprechfunktion
CCD-Videokamera und des:	4-Zoll-CRT-Bildschirms
Gesprächszeit:	schaltet nach 20 Sekunden automatisch aus
Kabel:	4 polarisierte Kabel (Stimme, Bild, Leistung, GND)
Maximaler Abstand zwischen Monitor-Kamera:	4x0,65mm ² =50m, Koaxialkabel 5C-2V=80m
Maximaler Abstand zwischen Monitor-Monitor:	4x0,65mm ² =30m, Koaxialkabel 5C-2V=50m
Frequenzabstufung:	horizontal=15,73 KHz - vertikal=60 Hz
Betriebstemperatur:	0÷40°C
Abmessungen:	196x228x50 mm
Gewicht:	1.130 g

TECHNISCHE KENNDATEN VIDEOKAMERA Venice

Alimentazione:	14÷16Vdc auf Wunsch mit Adapter)
Verbrauch:	3 W bei aktivem Betrieb
Bildsensor:	1/3 Zoll-CCD, 310.000 pixels
Bildwinkel:	horizontal=71,5° - vertikal=52°
Minimalbeleuchtung:	0,1 Lux bei ca. 30 cm Abstand
Beleuchtung:	Infrarot-LED
Anzahl Taster	1 oder 3 (je nach gewünschter Ausführung)
Max. Anzahl Ruftaster	43 (Kamera mit einer Taste, 7 Module) 15 (Kamera mit 3 Taste, 2 Module)
Temperatura di esercizio:	-10÷+50°C
Abmessungen:	99x186x55mm
Gewicht:	210g
Netzteil Kamera und 1 Modul	14÷16Vdc 1A
Netzteil Kamera und mehr als 1 Modul	14÷16Vdc 2A

2 DER BETRIEB

- Betätigt ein Besucher die Taste CALL auf der Videokamera, ist ein Tonzeichen zu vernehmen, und der Besucher erscheint automatisch auf dem Bildschirm.
- Danach Hörer abnehmen und mit dem Besucher wie über ein normales Telefon sprechen (wird beim Gespräch der Hörer in der Hand gehalten, schaltet sich der Bildschirm nach ca. 20 Sekunden Gesprächszeit automatisch aus).
- Bei Auflegen des Hörers wird der Vorgang abgeschlossen. Soll der Besucher zugelassen werden, Taste DOOR RELEASE (Türenriegelung) des Monitors drücken. Die Tür wird somit automatisch entsperrt.

BETRIEB NUR MIT BILD

- 1 - Taster KAMERA I drücken, ohne den Hörer zu heben.
- 2 - Der öffentliche Zugang wird für 20 Sekunden gezeigt.
- 1 - Taster KAMERA II drücken, ohne den Hörer zu heben.
- 2 - Der private Zugang wird für 20 Sekunden gezeigt.

BETRIEB MIT BILD UND AUDIO

Bei Abheben des Hörers kann die Außenansicht kontrolliert werden. Wird der Hörer benutzt, ist auch die Sprechverbindung zum Besucher im Außenbereich aktiv.

3 INSTALLATIONSANLEITUNGEN

3.1 -INSTALLATION DES MONITORS FÜR DEN INNENBEREICH

Zur Verwendung mit einem rechteckigen (Fig.1) - Schaltkasten auf Holzunterlage (Fig.2)

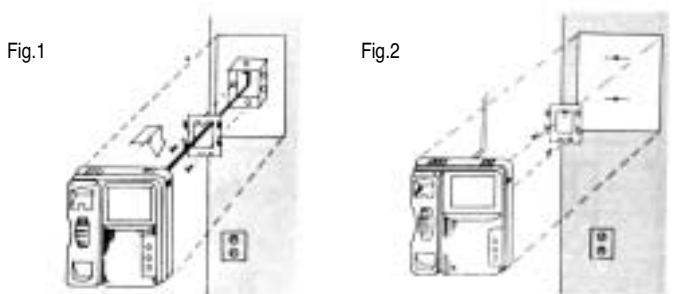

Die ideale Installationshöhe des Monitors ist gegeben, wenn sich seine Kathodenröhre in 145 cm Höhe über dem Erdboden befindet .

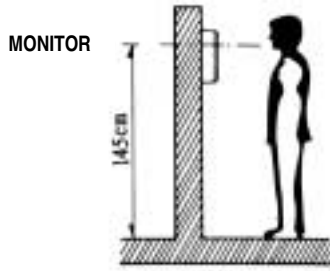

ZWISCHEN KAMERA UND ZUSATZMODULEN

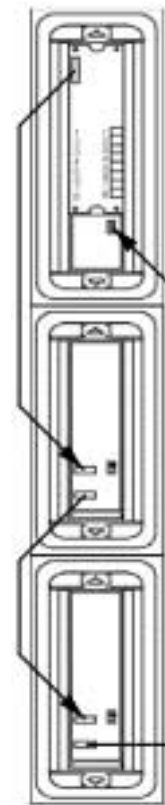

3.2 - INSTALLATION DER VIDEO-KAMERA FÜR DEN AUSSENBEREICH
Wandmontage

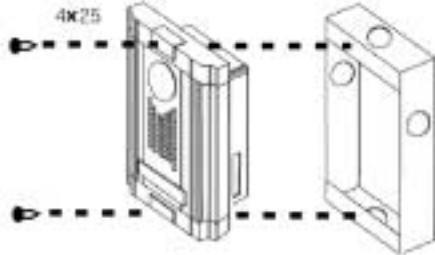

INSTALLATIONSPOSITION

y - Standardhöhe der Videokamera
z - horizontal angewinkelt

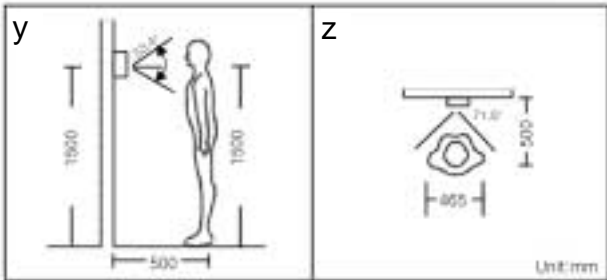

INSTALLATIONSORT

- Vermeiden, daß das Objektiv der Videokamera direktem Sonnenlicht ausgesetzt ist.
- Wird der Besucher bei Dunkelheit von Straßenlaternen o.a. im Hintergrund beleuchtet, zwecks besserer Sicht noch eine weitere Lichtquelle vorsehen.

3.3 - INSTALLATION DER VIDEO-KAMERA FÜR DEN PRIVATBEREICH
Wandmontage

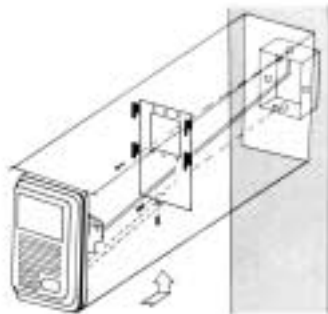

3.4 - FLACHKABELANSCHLUSS
ZWISCHEN KAMERA UND ZUSATZMODULEN

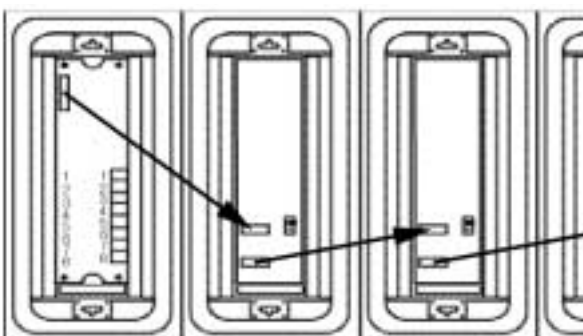

3.5 - MAXIMALKONFIGURATIONEN KAMERA-MODULE

Kamera mit 1 Taster, 7 Zusatzmodule

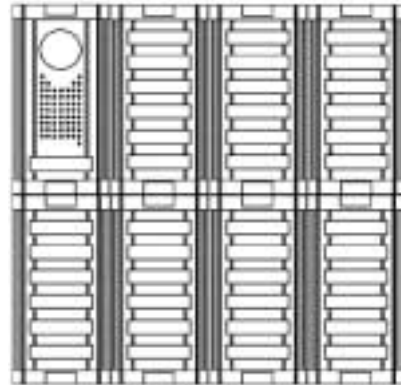

Kamera mit 3 Tastern, 2 Zusatzmodule



3.6 ELEKTRISCHE ANSCHLÜSSE

Die Kamera muss mit 4 Drähten an den Monitor angeschlossen werden.

Die Endverschlüsse Nr. 1, 2, 3 und 4 an der Kamerarückseite (für Privatzugang) müssen mit den Endverschlüssen Nr. 5, 6, 7 und 8 des Monitors verbunden werden.

Wird ein einziges Zusatzmodul mit 6 Tasten an der Venice-Kamera angeschlossen, kann die Versorgung über einen Trafo mit 14÷16Vdc 1A erfolgen. Bei Anschluss von mehr als einem Zusatzmodul muss die Venice-Kamera über einen Trafo mit 14÷16Vdc 2A versorgt werden.

Das Schema zeigt den Anschluss zur Aktivierung einer elektrischen Türöffnung (door release). Für eine automatische Toröffnung genügt es, die Endverschlüsse 7 und 8 mit dem gemeinsamen Kontakt und dem Öffnungssteueranschluss des Torschaltkastens zu verbinden..

NOTE:

- 1 - Zur Installation der Einheit in störungsgefährdeten Zonen Koaxialkabel in Metalleitung verwenden.
- 2 - Anschluß des Monitors an die Videokamera bei ausgeschaltetem Hauptschalter vornehmen. Anlage erst wieder unter Spannung setzen, nachdem die Anschlüsse erfolgt sind.

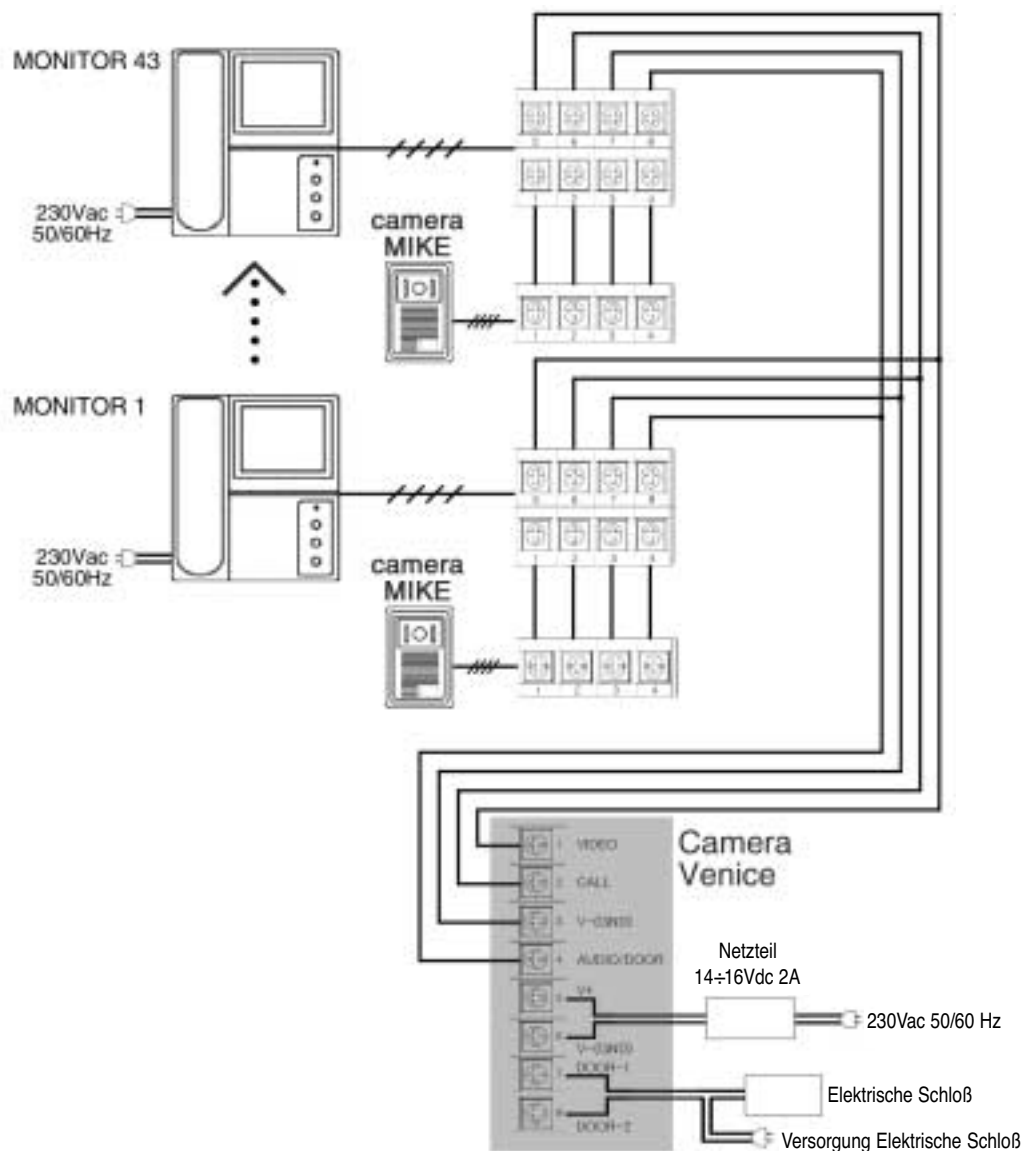

Zur Steuerung einer RIB-Torautomatik, müssen die Klemmen 7-8 der Venice-Kamera mit den Klemmen 8-9 oder 8-K auf der RIB-Steuerzentrale verbunden werden.

4 KODIERUNG

4.1 KODIERUNG ZUSATZMODULE MIT 6 TASTERN

Mit dem Venice-System ist es möglich,

- an eine Kamera mit 1 Taster 7 Zusatzmodule mit jeweils 6 Tasten, also insgesamt 43 Taster (einschließlich des Tasters auf der Kamera) an der Venice-Kamera anzuschließen;
- an eine Kamera mit 3 Tastern 2 Zusatzmodule mit jeweils 6 Tastern, also insgesamt 15 Taster (einschließlich der Taster auf der Kamera) an der Venice-Kamera anzuschließen.

Natürlich muss jedes Zusatzmodul kodiert werden.

Dazu genügt es, die Dip-Schalter auf der gedruckten Schaltung des Moduls gemäß den Angaben der nebenstehenden Tabelle zu verstellen.

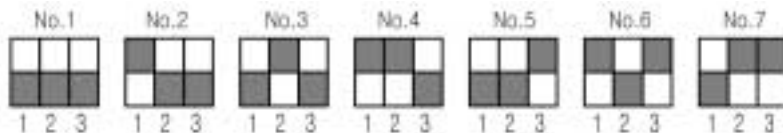

4.2 KODIERUNG MONITOR MIT KAMERA MIT 1 TASTER

Bei einer Installation von 1 bis 7 Zusatzmodulen muss der Monitor wie nebenstehend kodiert werden.

Jeder Taster auf der Kamera und auf den Zusatzmodulen kann für einen oder mehrere Monitore kodiert werden.

ACHTUNG: Jedem Taster muss eine andere Monitorkodierung entsprechen.

Die nebenstehende Tabelle zeigt die Einstellung der Mikroschalter auf den einzelnen Bildschirmen.

Jedem Bildschirm muss der jeweilige Steuertaster der Kamera oder des Zusatzmoduls entsprechen.

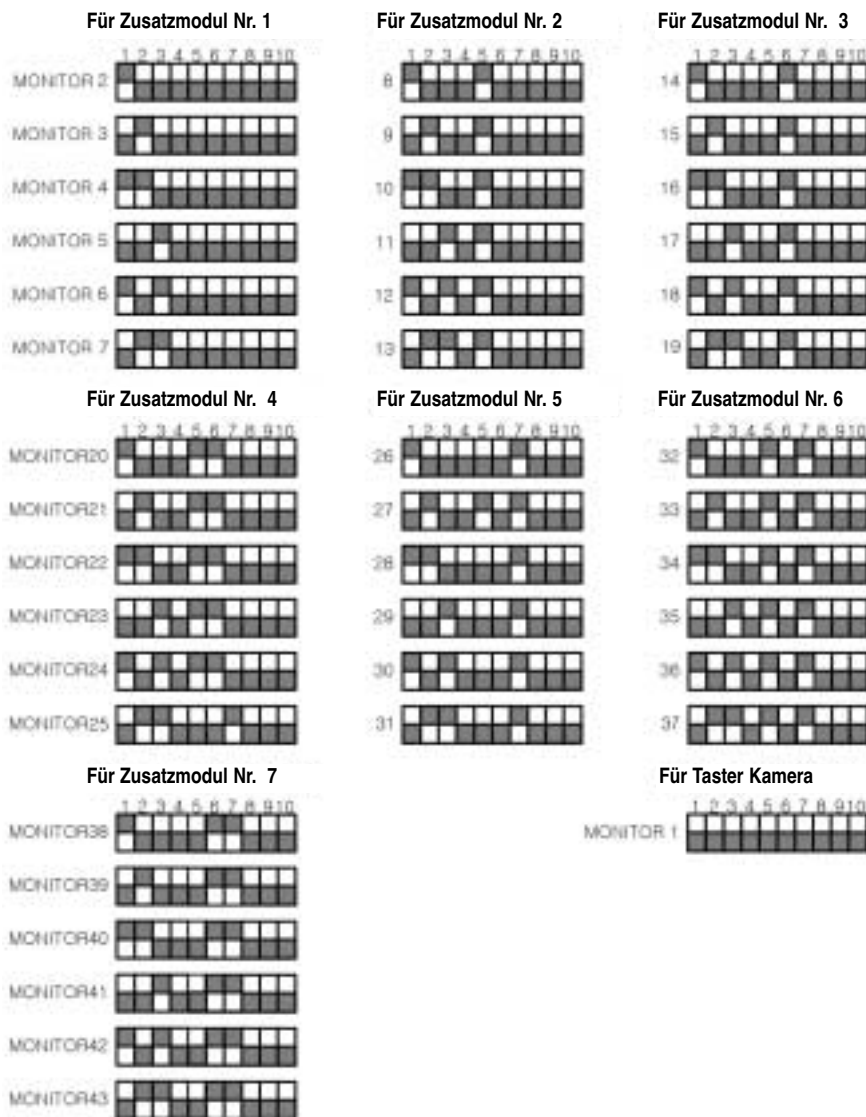

BEISPIELE

Die nebenstehende Tabelle zeigt einige Erläuterungsbeispiele hinsichtlich der Einstellung der verschiedenen Monitore.

Die Dip-Schalter 1 bis 4 auf dem Monitor beziehen sich auf die gewählte Kodierung des Ruftasters.

Die Dip-Schalter 5 bis 7 auf dem Monitor beziehen sich auf die gewählte Kodierung des Zusatzmoduls.

Die Dip-Schalter 8 bis 9 auf dem Monitor dürfen nicht verstellt werden.

Dip-Schalter 10 darf nur auf dem letzten Monitor der Kette zur Verbesserung des Videosignals betätigt werden.

Beispiel 1

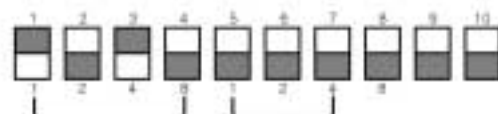

Beispiel 2



Beispiel 1 zeigt den fünften Taster auf dem ersten Zusatzmodul (MONITOR 6).

Beispiel 2 zeigt den dritten Taster auf dem zweiten Zusatzmodul (MONITOR 10).

4.2 KODIERUNG MONITOR MIT KAMERA MIT 3 TASTERN

Bei einer Installation von 1 bis 2 Zusatzmodulen muss der Monitor wie nebenstehend kodiert werden.

Jeder Taster auf der Kamera und auf den Zusatzmodulen kann für einen oder mehrere Monitore kodiert werden.

ACHTUNG: Jedem Taster muss eine andere Monitorkodierung entsprechen.

Die nebenstehende Tabelle zeigt die Einstellung der Mikroschalter auf den einzelnen Bildschirmen.

Jedem Bildschirm muss der jeweilige Steuertaster der Kamera oder des Zusatzmoduls entsprechen.

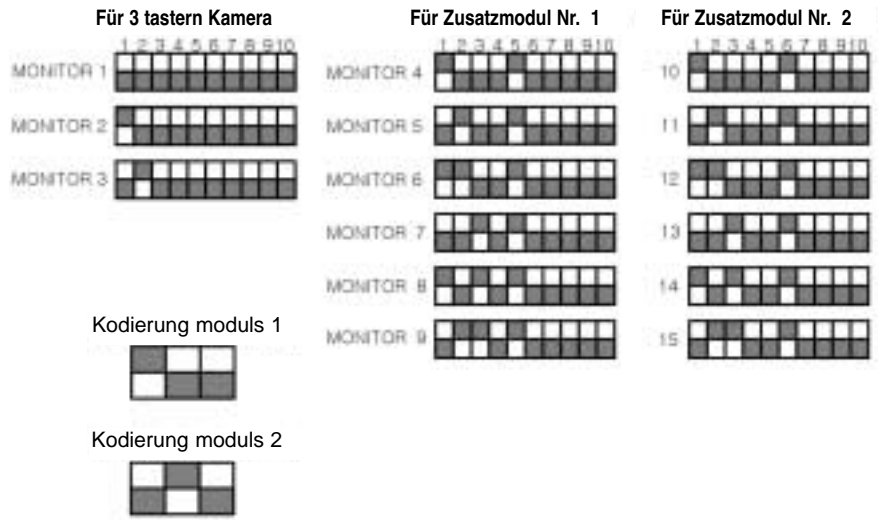

Das nebenstehende Schema zeigt den Anschluss der Venice-Kamera mit 3 Tastern.

ACHTUNG: Dip-Schalter 10 auf Monitor 3 muss auf ON stehen.

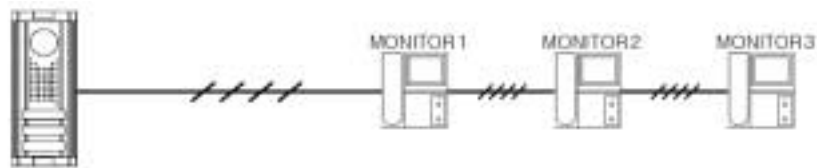

Das nebenstehende Schema zeigt als Beispiel den Anschluss der Venice-Kamera mit 1 Taster in Kombination mit 2 Zusatzmodulen.

ACHTUNG: Die Dip-Schalter 10 auf den Monitoren 6 und 13 müssen beide auf ON stehen.

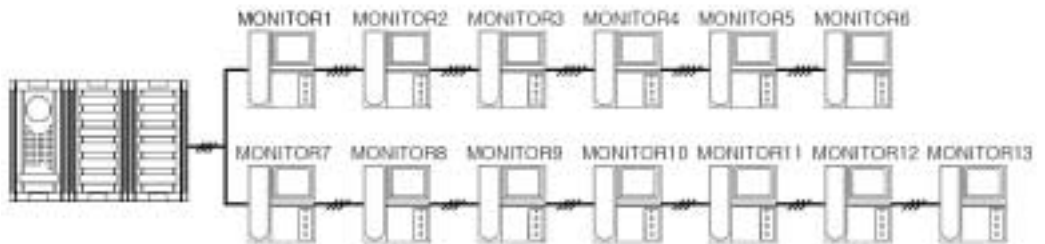

5. ABHILFE BEI PREBLEMEN

Probleme	Lösung
Anlage funktioniert nicht.	<ul style="list-style-type: none"> - ob das Stromkabel korrekt in der Steckdose sitzt oder ob diese mit Strom versorgt wird; - Kabel zwischen Monitor und Videokamera sind zertrennt, unterbrochen oder falsch verbunden. - Kabel der Anlage im Abstand zu anderen Kabeln verlegen.
Bild ist nicht scharf genug	<ul style="list-style-type: none"> - Reinlichkeit der Kameralinsen und des Bildschirms
Wechselsprechanlage funktioniert nicht	<ul style="list-style-type: none"> - korrekter Anschluß des Hörers an den Monitor.

WICHTIGE SICHERHEITSHINWEISE ANLEITUNG SORGFÄLTIG AUFBEWAHREN

- 1) Video-Gegensprechanlage fern von starken Magnetfeldern wie TV oder Videorecorder installieren (Bildqualität würde beeinträchtigt).
- 2) Kabel der Anlage im Abstand zu anderen Kabeln verlegen.
- 3) Video-Gegensprechanlage nicht direkt mit Wasser besprühen (Anlage könnte beschädigt werden).
- 4) Video-Gegensprechanlage vor Schlägen von außen schützen.
- 5) Video-Gegensprechanlage nicht direkter Sonneneinstrahlung oder stark reflektierenden Strahlen aussetzen.
- 6) Bei längerem Stillstand der Video-Gegensprechanlage, Adapter aus der Steckdose herausnehmen.
- 7) Nicht zu viele Geräte an die gleiche Steckdose anschließen.
- 8) Video-Gegensprechanlage nicht in unmittelbarer Nähe von Ammoniak, Säuren oder schädlichen Gasstoffen installieren.
- 9) Das System weist hohe Spannungswerte auf; die Anlage deshalb nicht leichtfertig und unbesonnen auseinandernehmen.

DIE HERSTELLERFIRMA HAFTET NICHT FÜR SCHÄDEN, die bei der Installation durch das Nichtbefolgen der Sicherheitsvorschriften und der einschlägigen gesetzlichen Bestimmungen verursacht werden sollten.

- Dieses Gerät entspricht den folgenden Normen:

EN50081-1	1997
EN50082-1	1992
EN60065	1994
EN 55022	1995
EN 61000-4-5	1995
EN 61000-4-11	1994
EN 61000-4-2	1995
EN 61000-4-4	1995
EN 61000-3-2	1993
EN 61000-3-3	1994
EN61000-4-3	1996
EN61000-4-6	1997

Gemäß den folgenden Richtlinien

EC 89/336
EC 92/31
EC 93/68
EC 73/23

6. WARTUNG

Anlage in regelmäßigen Zeitabständen mit einem trockenen Tuch säubern.

Dazu keine chemischen Produkte, wie ggf. Benzol verwenden.

