

INSTRUCTIONS POUR L'UTILISATION ET L'INSTALLATION
INSTRUCCIONES PARA EL USO Y LA INSTALACIÓN
INSTRUÇÕES PARA A UTILIZAÇÃO E A INSTALAÇÃO
OPERATING AND INSTALLATION INSTRUCTIONS
BETRIEBS- UND INSTALLATIONSANWEISUNGEN

Opérateur pour portes coulissantes à montage mural
Dispositivo operador para puertas correderas con montaje en la pared
Dispositivo operador para portas corrediças para montagem na parede
Actuator for Sliding Doors
Antrieb für Schiebetüren mit Wandinstallation

Mod. **WIND**



RIB[®]
automatismi per cancelli
automatic entry systems



INSTRUCTIONS IMPORTANTES POUR LA SÉCURITÉ

**POUR LA SÉCURITÉ DES PERSONNES,
IL EST IMPORTANT DE SUIVRE ATTENTIVEMENT TOUTES LES INSTRUCTIONS.
CONSERVER CE MODE D'EMPLOI**

- 1° - Gardez les commandes de l'automatisme (boutons poussoirs, télécommande etc.) hors de la portée des enfants. Les commandes doivent être placées au minimum à 1,5 m du sol, et hors de rayon d'action des pièces mobiles.
 - 2° - Il faut donner les commandes d'un lieu, où on peut voir la porte.
 - 3° - Il faut utiliser les émetteurs seulement si on voit la porte.
 - 4° - Avertissements: Sur les autres mesures de Protection contre les risques relatifs à l'installation ou l'utilisation du Produit, voir, à titre de complément de ce livret d'instructions, les Avertissements RIB ci-jointes. Dans le cas où celles-ci ne vous seraient pas parvenues, en demander l'envoi immédiat au Bureau d'Exportation de RIB.
- L'ENTREPRISE R.I.B. N'ACCEPTE AUCUNE RESPONSABILITÉ pour des dommages éventuels provoqués par le manque d'observation lors de l'installation des normes de sécurité et lois actuellement en vigueur.

IMPORTANT! MODE D'EMPLOI**POUR UNE INSTALLATION EN TOUTE SÉCURITÉ**

**ATTENTION - UNE INSTALLATION INCORRECTE PEUT CAUSER DE GRANDS DOMMAGES
SUIVRE TOUTES INSTRUCTIONS POUR UNE CORRECTE INSTALLATION**

- 1° - Ce manuel d'instruction est adressé seulement au personnel spécialisé qui a une connaissance des critères de construction et des dispositifs de protection contre les accidents en ce qui concerne les portails, les portes et les portes cochères motorisées (suivre les normes et les lois en vigueur).
- 2° - A fin de procéder à l'entretien des parties électriques, connecter à l'installation un disjoncteur différentiel magnéto thermique (qui disconnait toutes les branchements de la ligne avec ouverture min. des branchements de 3 mm) et qui soit conforme aux normes internationales.
- 3° - Pour la section et le type des câbles à installer nous vous conseillons d'utiliser un câble <HAR> avec une section min de 1,5 mm² en respectant quand même la norme IEC 364 et les normes nationales d'installation.

CONTRÔLE DES CONDITIONS DE LA PORTE

- 1 - Vérifiez les dimensions de l'opérateur et du bâti de la porte en aluminium en vous assurant qu'ils correspondent bien aux données de projet et au bulletin de commande.
- 2 - Vérifiez si le sol est nivelé correctement.
- 3 - Vérifiez que la tension d'alimentation correspond à celle qui est indiquée pour l'entrée de l'opérateur.
- 4 - Assurez-vous que la structure de soutien de l'opérateur est assez solide pour soutenir le poids de la traverse et des vantaux et qu'elle a été fixée et bloquée correctement.
- 5 - Vérifiez la hauteur de l'ouverture des deux côtés.
- 6 - Mesurez la largeur totale de l'ouverture.
- 7 - Mesurez la largeur de la porte.
- 8 - Mesurez la hauteur de la porte.

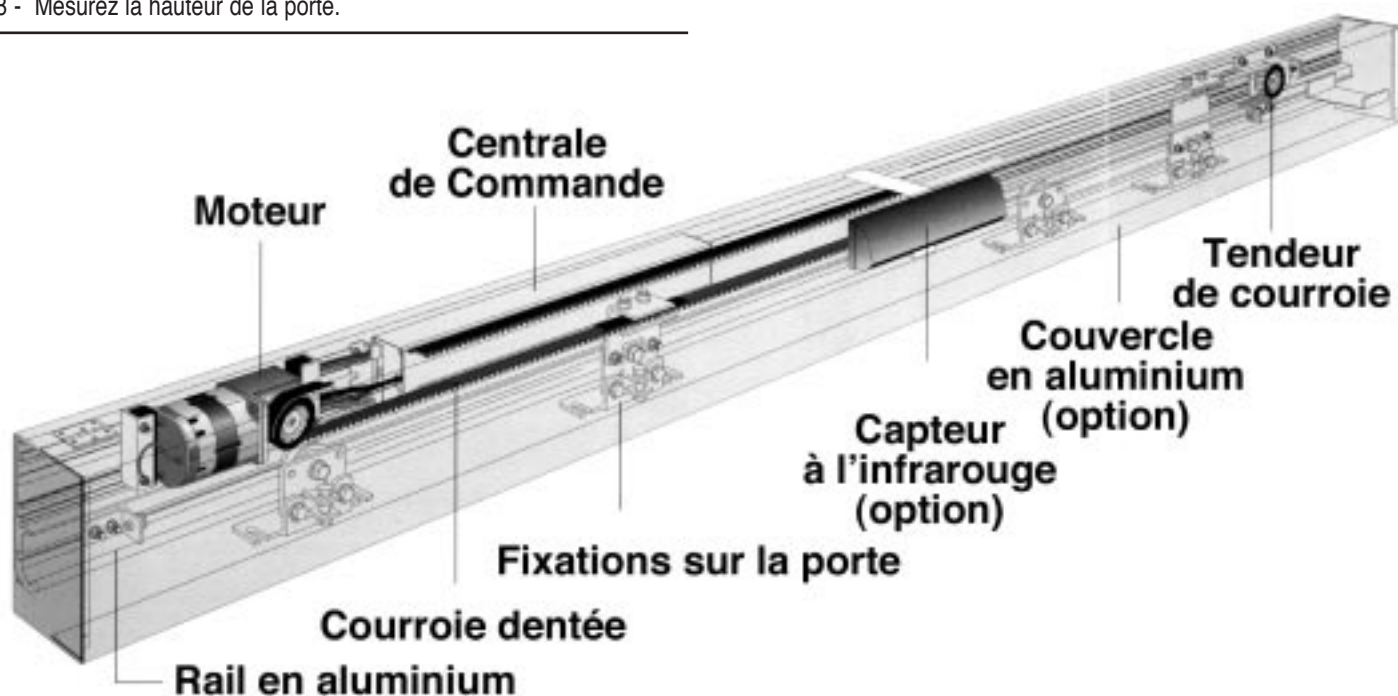

INSTALLATION DU RAIL SUR LA TRAVERSE

- 1 - Vissez les deux panneaux en aluminium sur les côtés du rail (en option) à l'aide des vis fournies (VTFGR 4,9x15)
- 2 - Débranchez les connecteurs de la centrale de commande.
- 3 - Démontez la courroie, la fixation de la porte sur la courroie, l'autre fixation de la porte, la centrale de commande, le moteur, le tendeur de poulie du rail (en ayant soin de repérer AVANT la position de ces composants avec un feutre). Prenez soin de ne pas endommager les câbles électriques lorsque vous démontez la centrale de commande.
- 4 - Percez des trous de 7,5 mm \varnothing (si vous utilisez des vis de 8 mm) à l'aide d'une perceuse électrique aux points indiqués fig. 3. La distance entre chaque trou ne doit pas dépasser 30 cm, comme le montre la fig. 4. Retirez les copeaux pour qu'ils n'entrent pas en contact avec les appareils électriques qui seront remontés sur le rail (plus la porte est lourde, plus il faudra de vis de fixation). Utilisez des vis dont la tête ne gênera ni le passage des roues sur le rail ni la position des composants.
- 5 - Percez un trou de 16 mm \varnothing au-dessus du rail, à 10 cm d'une des extrémités pour monter un passe-câble PG9 et permettre le passage du fil de l'alimentation. Si vous souhaitez faire passer les fils du sélecteur de commande dans ce même orifice, prévoyez un trou plus grand (\varnothing 22 mm) et utilisez un passe-tube \varnothing 20.
- 6 - Vérifiez que le dos du caisson est perpendiculaire au sol et qu'il n'est pas déformé par la paroi dans le sens longitudinal. Si la paroi n'est pas droite et lisse, placez des cales et fixez le rail sur celles-ci.
- 7 - Percez trois trous de 5,5 mm \varnothing (pour vis autotaraudeuses \varnothing 6) à 25 mm au-dessus du bord inférieur de la traverse, à droite, au milieu et à gauche de cette dernière pour y fixer trois vis qui soutiendront le rail de façon provisoire lors de la mise en place.
- 8 - Contrôlez à l'aide d'un niveau à bulle que le rail est parfaitement horizontal avant de le fixer sur la traverse (à travers les orifices préalablement percés dans le rail).

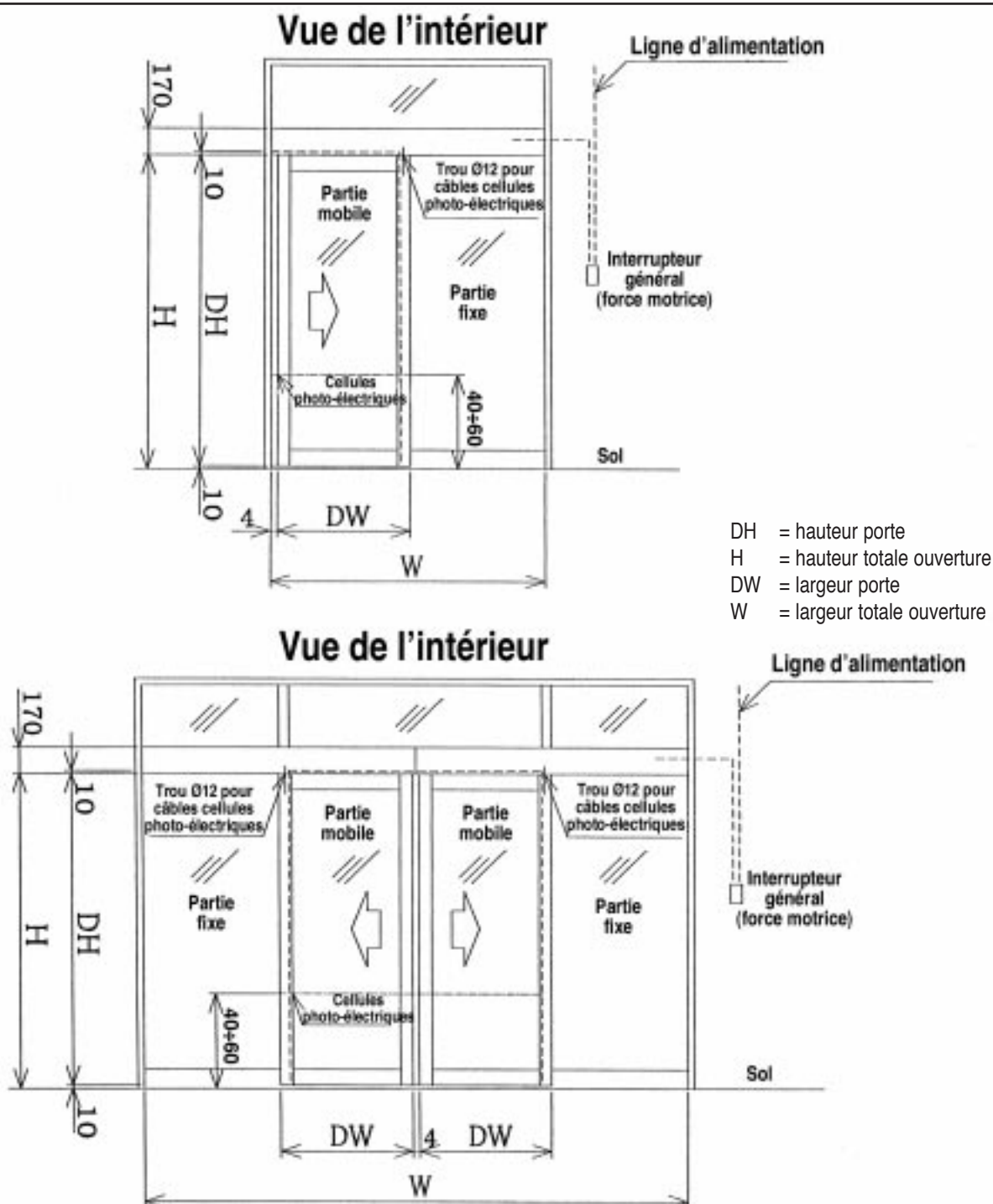
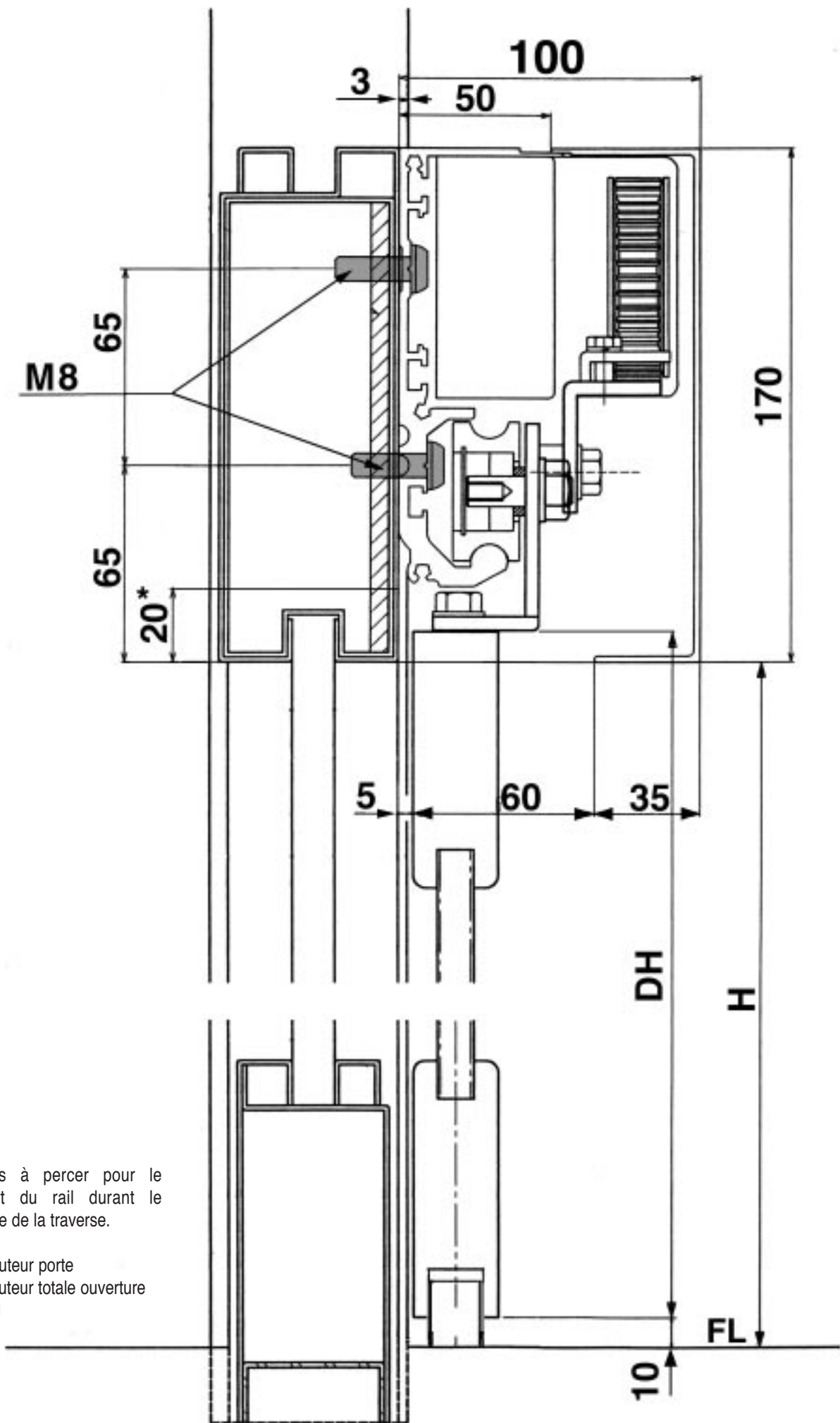

Fig.2



* Orifices à percer pour le support du rail durant le perçage de la traverse.

DH = hauteur porte
H = hauteur totale ouverture
FL = sol

Fig.3

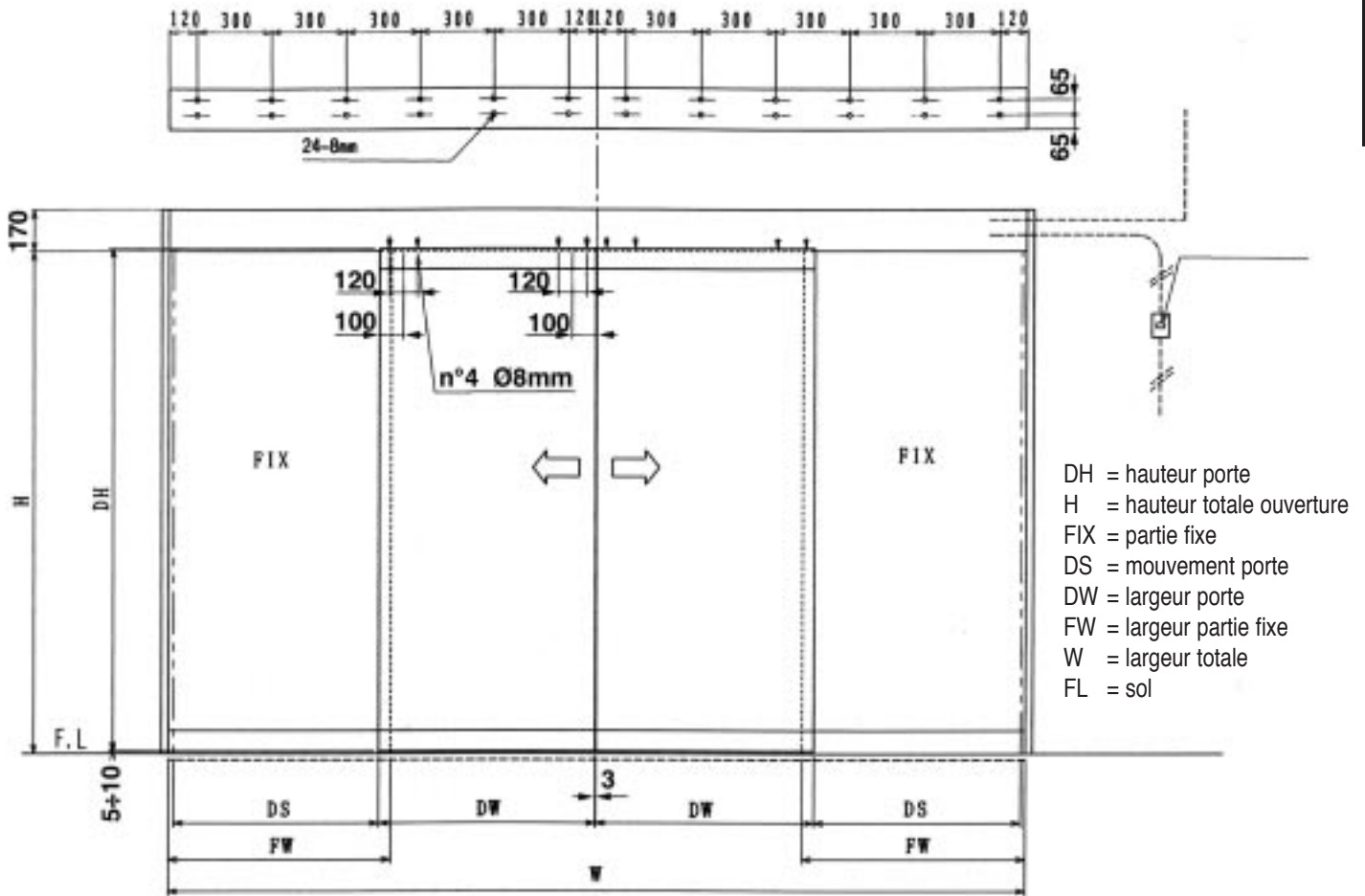

Fig.4

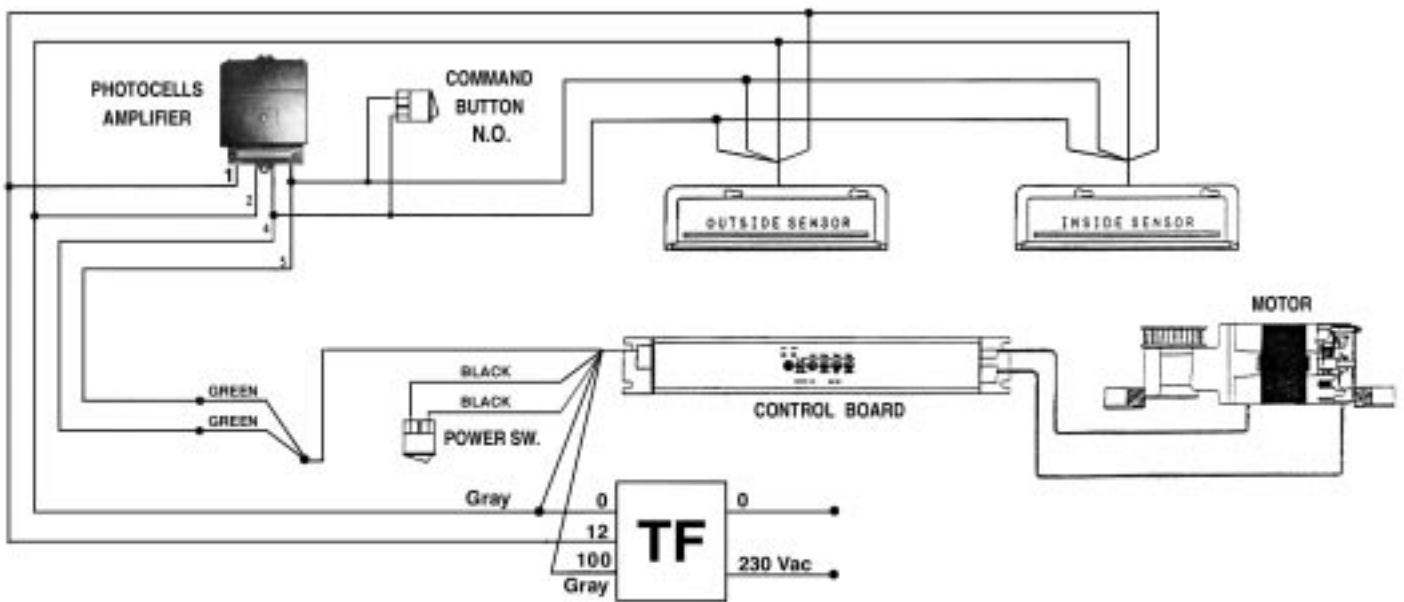

Fig.5

CONNEXIONS POUR PORTE AUTOMATIQUE

ALIMENTATION CELLULES PHOTO-ÉLECTRIQUES

- Depuis le transformateur - Tension disponible 12 Vca



INSTALLATION DES CELLULES PHOTO-ÉLECTRIQUES ET DES CONNEXIONS ÉLECTRIQUES (Fig. 7 - 8)

- 1- Mesurez 40 à 60 cm à partir du sol, sur les deux côtés de l'ouverture et marquez un repère sur les colonnes à 10 cm maximum de la partie mobile (fig. 2).
- 2- Percez un trou sur les repères de 11 mm Ø comme le montre le feuillet illustratif qui accompagne l'accessoire (retirez les copeaux).
- 3- Percez deux trous Ø 12 sur le rail en face des colonnes de soutien (fig. 2) pour pouvoir effectuer les connexions électriques entre les cellules photo-électriques et leur amplificateur (retirez les copeaux).
- 4- Introduisez une chaînette dans le trou Ø 12 préparé sur un côté et faites-la descendre jusqu'au trou Ø 11 sur la colonne.
- 5- Faites-la passer par le trou de la colonne et accrochez-y le câble de la cellule photo-électrique.
- 6- Tirez sur la chaînette et conduisez le câble jusqu'à l'intérieur du rail en ayant soin de ne pas l'endommager.
- 7- Répétez cette opération de l'autre côté.
- 8- Emboîtez les cellules photo-électriques sur les colonnes.
- 9- Fixez l'amplificateur des cellules photo-électriques dans un espace libre du rail à travers deux orifices 3 mm Ø et à l'aide de deux vis VTFCR 3,5x16 (assurez-vous que les autres composants de la porte automatique n'occupent pas cet espace).
- 10- Reliez les cellules photo-électriques à l'amplificateur en suivant les instructions.
- 11- Branchez le câble d'alimentation de l'amplificateur aux bornes 0-12 Vca du transformateur.

INSTALLATION DES CAPTEURS À L'INFRAROUGE, INTÉRIEUR ET EXTÉRIEUR (Fig. 9 - 10)

MONTAGE DU CAPTEUR EXTÉRIEUR

- 1- Mesurez le milieu sur l'axe horizontal de la traverse et marquez le milieu sur l'axe vertical de la traverse pour déterminer la base de fixation de l'étiquette adhésive d'installation du capteur.
- 2- Utilisez l'étiquette qui accompagne le capteur pour définir les points à percer pour la fixation de ce dernier et pour le passage de ses câbles.
- 3- Après avoir percé les orifices, retirez l'étiquette et faites passer le câble électrique par l'extérieur à travers la traverse jusqu'à ce qu'il apparaisse dans le rail.
- 4- Fixez le capteur et branchez le câble électrique comme le montre la fig. 5.

MONTAGE DU CAPTEUR INTÉRIEUR

Procédez comme pour le capteur extérieur en perçant les trous sur le couvercle du rail.

INSTALLATION DE LA CENTRALE DE COMMANDE (Fig. 5)

- 1- Fixez la centrale de commande sur le rail.
- 2- Les câbles des capteurs et des cellules photo-électriques doivent passer sous la centrale de commande et sous les autres composants pour ne pas toucher les parties en mouvement (utilisez les dispositifs d'arrêt autocollants fournis). Procédez aux connexions comme le montre la fig. 5.
- 3- Fixez le moteur et raccordez-le à la centrale de commande à l'aide des connecteurs prévus à cet effet.
- 4- Reliez la prise de terre du moteur à la centrale de commande.
- 5- Branchez le connecteur à 8 fils sur la centrale de commande.
- 6- Vérifiez que les câbles ne sont pas trop tendus.

ASSEMBLAGE FINAL DES COMPOSANTS ÉLECTRIQUES (Fig. 5)

- 1- Montez le tendeur de courroie.
- 2- Branchez le câble d'alimentation au transformateur.
- 3- Bloquez les câbles par des dispositifs d'arrêt autocollants (fournis) pour éviter qu'ils ne bougent puis contrôlez qu'ils ne sont pas écrasés par les composants que vous avez fixés sur le rail.

MONTAGE DE LA PORTE SUR LE RAIL

- 1- Utilisez des chiffons pour soutenir la porte et pour la manipuler sans risquer de la salir ou de l'endommager pendant le montage.
- 2- Fixez les pattes de fer (option) au-dessus de la porte pour permettre la fixation des attaches supérieures (Fig. 4).
- 3- Les guides au sol doivent être en matériau anti-friction : PVC, Nylon, Téflon, Acier inoxydable.

Attention: Assurez-vous que les vantaux coulissant sans problème en poussant avec un dynamomètre la porte coulissante pour tout le parcours. Le valeur maximum acceptable est 0,5 Kg. Ce valeur doit être le même pour les deux sens de la marche. Si il n'est pas le même, le rail n'est pas parfaitement horizontal.



- 4- Démontez l'attache fixée à la courroie.
- 5- Montez la courroie entre le moteur et le tendeur. Déplacez la porte en sorte que l'extrémité de l'attache de la porte est à 1 mt. de la poulie du moteur. **Réglez la tension de la courroie en vérifiant que, avec une force de 1 Kg. vers le bas à 50 cm du moteur, elle ne fléchit pas de plus de 15÷25 mm.**
- 6- Serrez les vis des pattes au-dessus de la porte et accrochez-les aux attaches du rail.
- 7- Réglez la hauteur de la porte par rapport au sol à l'aide des vis de réglage des attaches (5-10 mm entre la porte et le sol).
- 8- Bloquez l'attache de la courroie sur une des attaches de soutien de la porte afin d'accrocher la porte au système de déplacement.
- 9- Fixez les dispositifs mécaniques d'arrêt au rail. **Fixez le dispositif mécanique qui bloque l'ouverture en maintenant une distance de 5 mm ou plus pour empêcher que la porte ne tape contre le dispositif.** Ce dispositif sert généralement de réglage mais il fait office de dispositif d'arrêt en cas d'ouverture manuelle ou en cas d'urgence. Fixez les dispositifs d'arrêt en vissant les écrous et en tirant la partie supérieure vers vous. **Pour fixer correctement les dispositifs d'arrêt sur le guide, vous trouverez une rondelle supplémentaire à l'intérieur avec laquelle vous pourrez fixer une vis supplémentaire.**

DERNIERS CONTRÔLES

- 1- Vérifiez l'espace entre la porte mobile et les colonnes et entre la porte et le sol en vérifiant qu'aucun obstacle ne gêne l'ouverture avant de brancher l'opérateur.
- 2- Ouvrez et fermez la porte manuellement pour vérifier qu'il n'y a aucun obstacle gênant.
- 3- Branchez l'opérateur en appuyant sur l'interrupteur prévu à cet effet. Lorsque la porte est à mi-course, elle doit s'ouvrir. Si elle se ferme, coupez le courant et déplacez le micro-interrupteur "left-right" qui se trouve sur le tableau de commande à côté des voyants rouge/vert. Remettez sous tension.
- 4- Vérifiez si les capteurs interviennent correctement (le voyant vert s'allume) et si les boutons de commande répondent.
- 5- Réglez les trimmer en fonction de vos exigences :
 - a- temps d'attente avant d'obtenir la fermeture automatique (0 à 10 s)
 - b- réglage de la vitesse d'ouverture
 - c- réglage de la vitesse de fermeture
 - d- réglage de la vitesse pendant la phase d'ouverture et de fermeture lente.
- 6- Fixez les étiquettes autocollantes qui indiquent que la porte est automatique et appliquez le couvercle avant (option).
- 7- Donnez le mode d'emploi de la porte à l'utilisateur.



Fig6

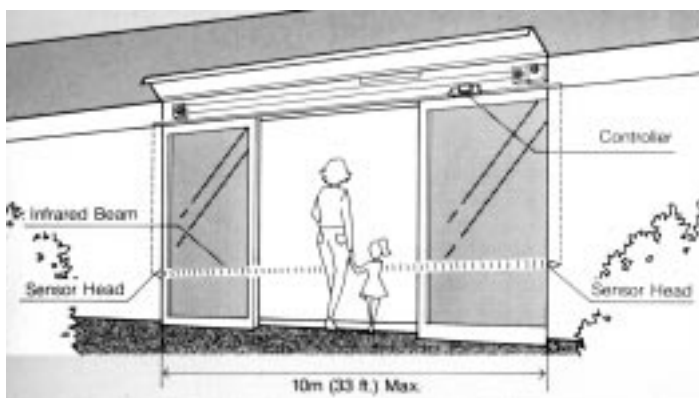
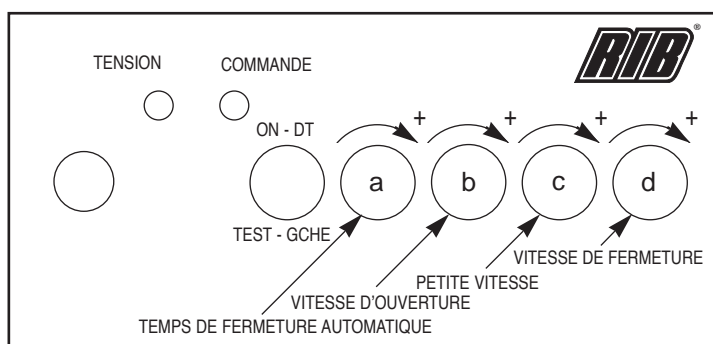

Fig7



Fig.9

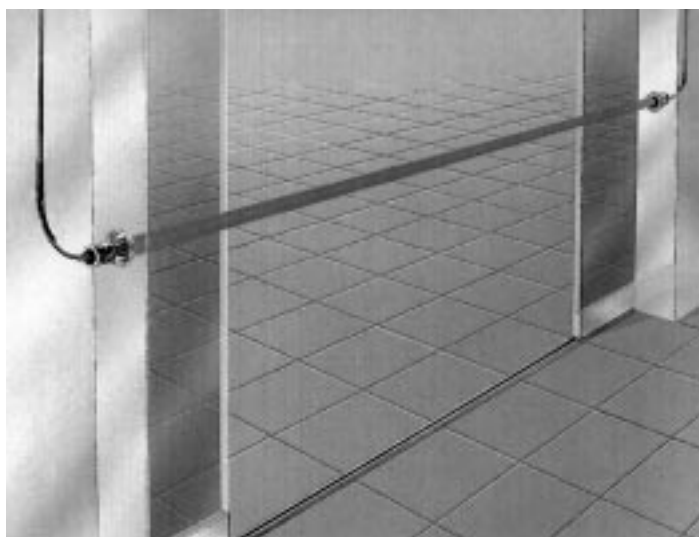

Fig.8

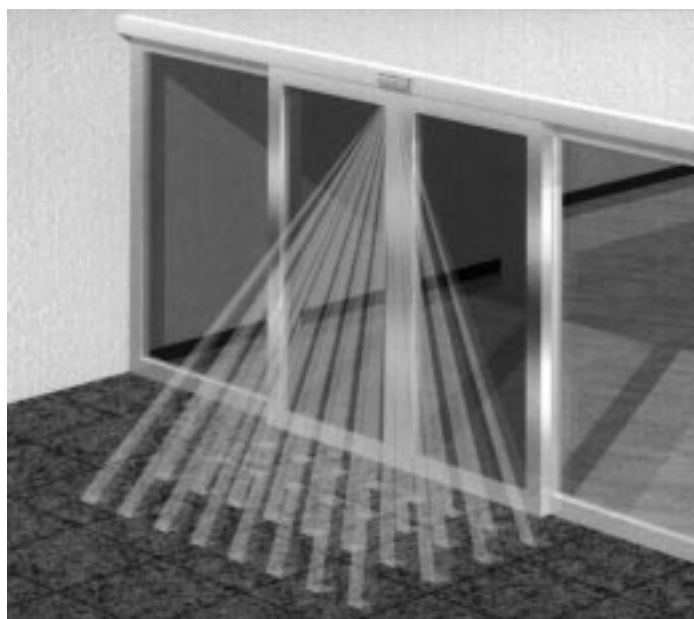

Fig.10

MODE D'EMPLOI

AVANT DE METTRE LA PORTE EN MARCHÉ :

Débloquez la porte et mettez le système sous tension. L'ordinateur s'allume en mesurant l'ouverture.
Assurez-vous que la porte s'ouvre/se ferme sans aucun problème.
La porte s'ouvre et se ferme une fois complètement.

COMMENT LAISSER LA PORTE OUVERTE :

Coupez le courant au système et ouvrez la porte manuellement.
AVERTISSEMENT : Ne coupez pas le courant lorsque la porte est en train de s'ouvrir ou de se fermer.

EN CAS DE COUPURE DE COURANT:

Vous pouvez ouvrir/fermer la porte manuellement. Dès que le courant est rétabli, la porte recommence automatiquement à fonctionner normalement.

CONSEILS D'ENTRETIEN ET CONSIGNES DE SÉCURITÉ

COMMENT ÉVITER LES ACCIDENTS :

Il est extrêmement dangereux de passer la porte en entrant latéralement car le capteur ne vous verrait pas. Nous vous conseillons de placer une pancarte ou un obstacle pour éviter ce genre d'accident. Si quelqu'un devait rester coincé dans la porte, celle-ci inverserait automatiquement le mouvement et s'ouvrirait complètement. Après un temps d'attente programmé par le trimmer de réglage du temps de fermeture de la porte, le capteur recommencera à fonctionner et la porte se fermera automatiquement.

Les cellules photo-électriques doivent être fixées sur les côtés de la porte de sorte à protéger l'aire d'ouverture de cette dernière.
Les cellules photo-électriques rouvrent la porte et la laissent ouverte tout le temps qu'un obstacle interrompra leur rayon à l'infrarouge.

POUR UTILISER CORRECTEMENT LA PORTE AUTOMATIQUE :

Toute vibration violente ou coup sur la porte alors que celle-ci est en train de s'ouvrir ou de se fermer peut engendrer des problèmes. NE PUSSEZ PAS ET NE BLOQUEZ PAS la porte en forçant.

Avant de passer la porte avec des engins encombrants ou avant de la nettoyer, coupez le courant et ouvrez-la manuellement.
AVERTISSEMENT : faites bien attention de ne pas vous pincer les mains ou les doigts lorsque vous actionnez la porte manuellement.
Assurez-vous que le capteur, les cellules photo-électriques ou le boîtier de l'opérateur ne sont jamais mouillés lorsque vous nettoyez la porte.

NETTOYEZ RÉGULIÈREMENT LE GUIDE SOUS LA PORTE

La porte ne coulisse pas correctement lorsque le guide au sol est recouvert de poussière. Nettoyez régulièrement le guide au sol et retirez les petits cailloux ainsi que les feuilles dès que vous les voyez..

COMMENT RÉSOUDRE CERTAINS PROBLÈMES

Si vous rencontrez quelques problèmes, suivez les instructions suivantes avant de faire appel au service d'assistance.

PROBLÈME	CAUSE	REMÈDE
A) La porte ne s'ouvre pas.	A) La porte est fermée à clé. La porte ne peut pas être ouverte manuellement si elle est fermée à clé. Il n'y a pas de courant. Le capteur ne fonctionne pas et l'indicateur est éteint.	A) Débloquez la porte. Rétablissez le courant. Consultez le mode d'emploi du capteur
B) La porte ne se ferme pas.	B) Le capteur ou les cellules photo-électriques ne fonctionnent pas à cause de la poussière ou de l'humidité.	B) Consultez le mode d'emploi (essuyez le capteur et les cellules photo-électriques à l'aide d'un chiffon).
C) Le guide fait un bruit métallique	C) Il y a de la boue, de la poussière, des cailloux à l'intérieur ou au-dessus du guide au sol.	C) Nettoyez avec un aspirateur ou vaporisez de l'huile sur le guide au sol.

Dès qu'un problème se présente, coupez et rétablissez le courant.

Si le problème persiste après avoir effectué un contrôle, coupez le courant et contactez votre installateur RIB. Par exemple : la porte fait du bruit lorsqu'elle s'ouvre/se ferme ou se déplace avec difficulté. N'ESSAYEZ PAS DE RÉPARER LE SYSTÈME ÉLECTRONIQUE TOUT SEUL.

CARACTÉRISTIQUES TECHNIQUES

Service	CONTINU
Alimentation	230 V~ 50/60 Hz
Poids maxi de la porte	1 vantail (30 à 150 kg) 2 vantaux (30 à 110 kg chacun)
Ouverture maxi de la porte	30 cm à 3 m
Vitesse d'ouverture de la porte	100 mm/s à 440 mm/s par vantail
Vitesse de fermeture de la porte	100 mm/s à 440 mm/s par vantail
Temps d'attente de la fermeture automatique	0,5 à 10 s
Force manuelle (inférieure à 110N) à appliquer à la porte pour l'ouvrir en cas de coupure de courant	3 kg ou moins (si la porte pèse 70 kg) 5 kg ou moins (s'il y a deux portes pesant chacune 70 kg)
Micro-ordinateur	incorporé
Système d'entraînement	moteur électrique accouplé à un engrenage de réduction
Chocs	logiciel incorporé pour absorber les chocs contre la porte (avec inversion de manoeuvre)
Type de montage	mural
Matériau du rail	6n°1.T5
Matériau de la courroie de transmission	courroie haute résistance SUPER TORQUE 120S8M R8K 009
Attaches réglables	standard

AUTRES FONCTIONS

Système de sécurité permettant d'obtenir l'inversion du mouvement.
Pause avant d'obtenir la fermeture automatique réglable.

AUTRES OPTIONS

ACG8013	CELLULES PHOTO-ÉLECTRIQUES MINIATURISÉES AVEC AMPLIFICATEUR
ACG8014	COUPLE SUPPLÉMENTAIRE DE CELLULES PHOTO-ÉLECTRIQUES
ACG4610	CAPTEUR À L'INFRAROUGE ACTIF
ACG4618	COUVERCLE COLORIS ARGENT L = 1,6 à 2,4 m
ACG4620	COUVERCLE COLORIS ARGENT L = 2,4 à 3 m
ACG4622	COUVERCLE COLORIS ARGENT L = 3 à 4,2 m
ACG4624	COUVERCLE COLORIS ARGENT L = 4,2 à 6 m
ACG4626	PATTES DE FIXATION EN FER ENTRE ATTACHES ET PORTE
ACG4628	GUIDE AU SOL RÉGLABLE NORMAL (pour porte avec profil 28,5 à 43 mm d'épaisseur)
ACG4630	GUIDE AU SOL RÉGLABLE LARGE (pour porte avec profil 42 à 59 mm d'épaisseur).

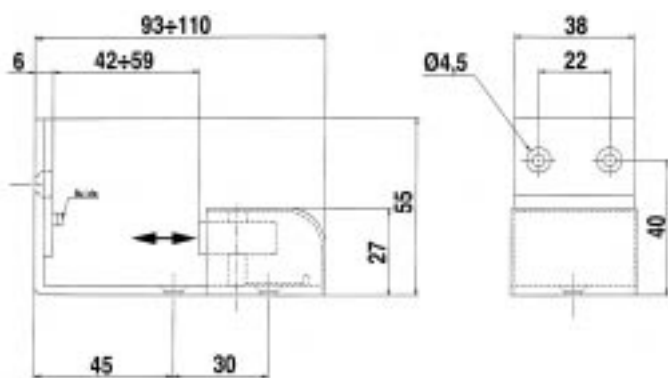

Cod.ACG4630

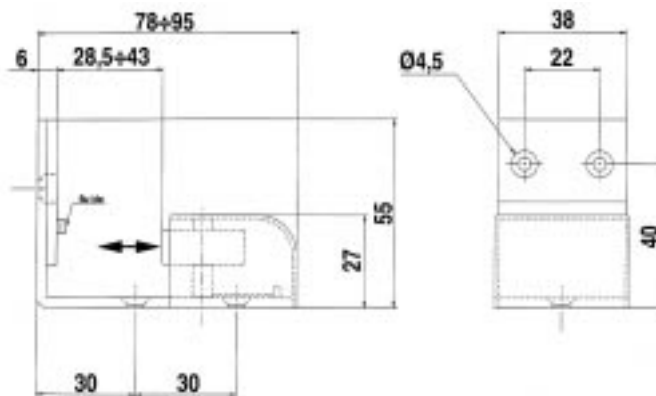

Cod.ACG4628

IMPORTANTES INSTRUCCIONES PARA LA SEGURIDADE

ATENCIÓN - ES IMPORTANTE PARA LA SEGURIDAD DE LAS PERSONAS QUE SEAN RESPETADAS TODAS LAS INSTRUCCIONES CONSERVAR CUIDADOSAMENTE ESTAS INSTRUCCIONES

- 1º. Mantener los mandos de la automatización (botonera, telemando, etc.) fuera del alcance de los niños. Los mandos tienen que ser colocados a una altura mínima de 1,5 m del suelo y fuera del radio de acción de las partes móviles.
- 2º. Efectuar las operaciones de mando desde puntos en los que la automatización sea visible.
- 3º. Utilizar los telemandos sólo cuando la automatización sea visible.
- 4º. Advertencias: Sobre otras medidas de protección contra riesgos que se refieren a la instalación o utilización del producto véase, para integrar este manual de instrucciones, las advertencias RIB adjuntas. En caso de que éstas no hayan sido entregadas, pedir su inmediato envío a la Oficina Comercial RIB.

LA EMPRESA RIB NO ACEPTA NINGUNA RESPONSABILIDAD por eventuales daños derivados de falta de observancia durante la instalación de las normas de seguridad y de las leyes actualmente vigentes.

IMPORTANTES INSTRUCCIONES DE SEGURIDAD PARA LA INSTALACIÓN

ATENCIÓN - UNA INCORRECTA INSTALACIÓN PUEDE CAUSAR GRAVES DAÑOS.

SE DEBEN APLICAR INTEGRALMENTE TODAS LAS INSTRUCCIONES PARA UNA CORRECTA INSTALACIÓN

- 1º - Este MANUAL de instrucciones está dirigido exclusivamente a personal especializado que tenga conocimiento de los criterios constructivos y de los dispositivos de protección contra accidentes en las cancelas, barreras, puertas y portones motorizados (atenerse a las normas y leyes vigentes).
- 2º - Si no está incluido en la centralita eléctrica, instalar en posición previa a ésta un interruptor de tipo magnetotérmico (omnipolar con una apertura mínima de contactos correspondiente a 3 mm) que lleve un sello de conformidad con las normas internacionales.
- 3º - Para la sección y el tipo de cables, RIB sugiere utilizar un cable de tipo NP107VVF con sección mínima de 1,5 mm² y de todas maneras atenerse a las normas IEC 364 y a las normas de instalación vigentes en el propio país.

CONTROL DE LAS CONDICIONES DE LA PUERTA

- 1 - Verificar las dimensiones del dispositivo operador y del contramarco de aluminio controlando que correspondan a los datos del proyecto y del orden.
- 2 - Controlar la nivelación del pavimento.
- 3 - Verificar que la tensión de alimentación corresponda a la indicada como tensión de entrada del dispositivo operador.
- 4 - Verificar que la estructura del soporte del dispositivo operador sea suficientemente sólida para sostener el peso de la traviesa y de las hojas; además debe estar fija y firmemente bloqueada.
- 5 - Verificar la altura de la abertura en ambos lados.
- 6 - Medir el ancho total de la abertura.
- 7 - Medir el ancho de la puerta.
- 8 - Medir la altura de la puerta.

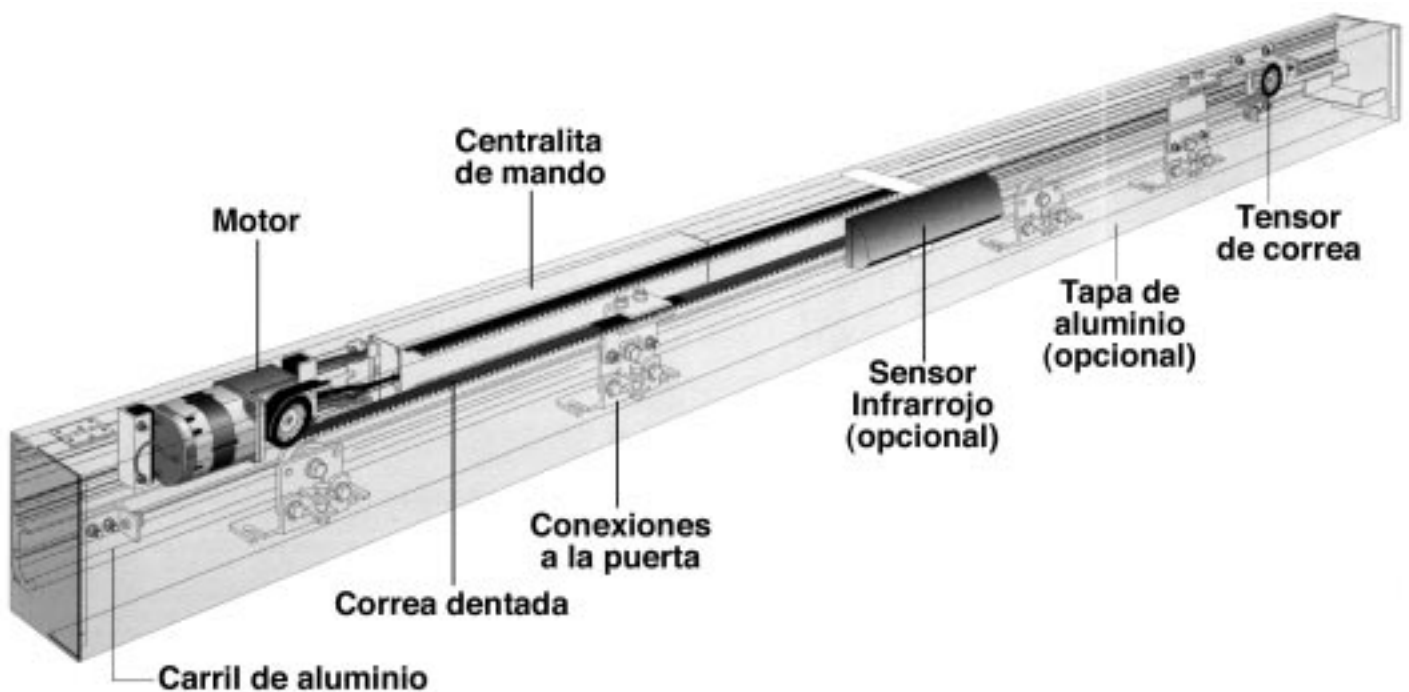

INSTALACIÓN DEL CARRIL EN LA TRAVIESA



- 1 - Atornillar los dos paneles de aluminio en los costados del carril (opcionales) con los tornillos adjuntos (VTSCR4,9x15).
- 2 - Desenchufar los conectores de la centralita de mando.
- 3 - Desmontar del carril (marcando PREVIAMENTE con un rotulador los puntos para la fijación de los siguientes componentes): la correa, el enganche de la puerta fijado en ella, el otro enganche de la puerta, la centralita de mando, el motor y el tensor de polea. Proceder atentamente para que los cables eléctricos no sufran daños al retirar la centralita de mando.
- 4 - Realizar con un taladro eléctrico orificios de $\varnothing 7,5$ mm (si se usan tornillos de 8 mm) en los puntos indicados en la fig. 3. Los orificios deben ser realizados a una distancia no superior a 30 cm entre ellos, tal como aparece indicado en fig. 4. Quitar cuidadosamente las escorias de modo que no entren en contacto con los aparatos eléctricos que luego serán reinstalados en el carril (cuanto más pesada sea la puerta, más tornillos se requerirán para su fijación). Usar tornillos de fijación cuya cabeza no obstaculice el desplazamiento de las ruedas sobre el carril y la colocación de los componentes.
- 5 - Practicar en el carril un orificio de $\varnothing 16$ mm, a 10 cm. de distancia de uno de los extremos, para instalar un pasacable PG9 y permitir el paso del cable de alimentación. Si se desea hacer pasar por el mismo orificio también los cables del selector de mando, se debe practicar un orificio más grande, de $\varnothing 22$ mm, y utilizar un pasatubo de $\varnothing 20$ mm.
- 6 - Verificar que el dorso del cajón quede en posición perpendicular al pavimento y no sea deformado en sentido longitudinal por la forma de la pared. Si la pared no está derecha y plana, se deben agregar espesores, sobre los cuales se deberá fijar el carril.
- 7 - Realizar tres orificios de $\varnothing 5,5$ (para tornillos autorroscantes de $\varnothing 6$) a 25 mm sobre el borde inferior de la traviesa, en los extremos derecho e izquierdo y en el centro de la misma, para enroscar tres tornillos que servirán de soporte cuando se enganchará provisionalmente el carril a la traviesa.
- 8 - Controlar con un nivel que el carril esté perfectamente horizontal antes de proceder a la fijación en la traviesa (utilizando los orificio realizados anteriormente en el carril)

VISTA DESDE EL INTERIOR



DH = altura puerta
 H = altura total de la abertura
 DW = ancho de la puerta
 W = ancho total de la abertura

VISTA DESDE EL INTERIOR



Fig.2

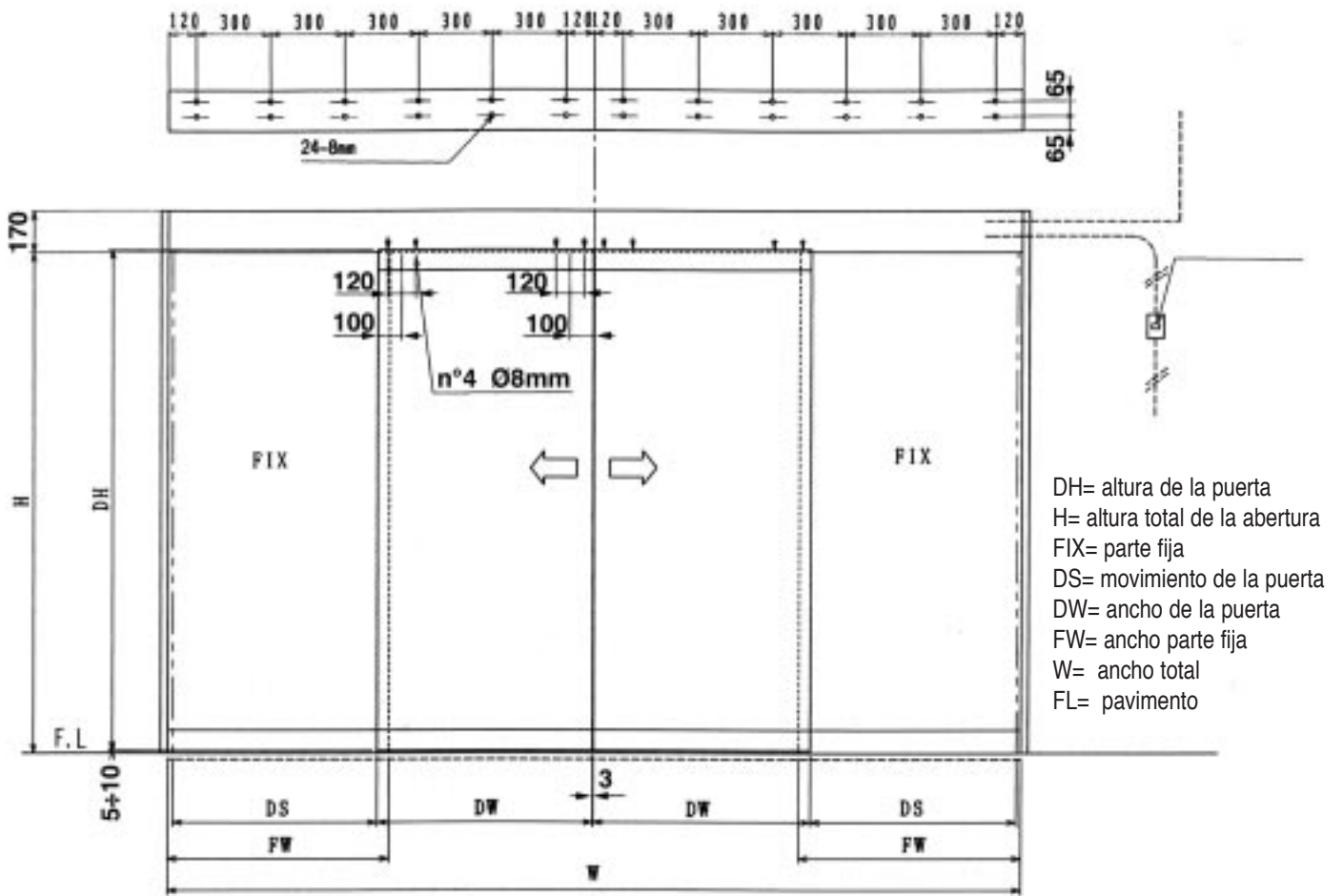

Fig.4

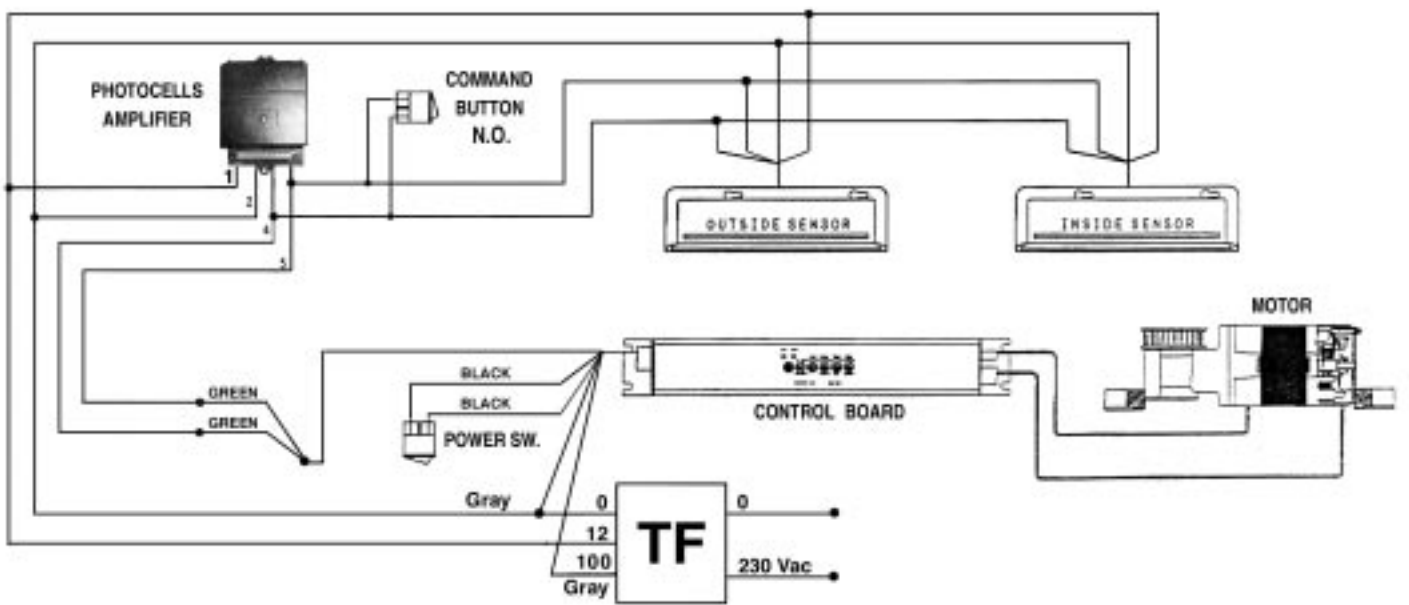

Fig.5

CONEXIONES PUERTA AUTOMÁTICA

ALIMENTACIÓN FOTOCÉLULAS - Conector CN3 hilos 1 marrón 2 rojo - tensión disponible 12 Vac



INSTALACIÓN DE LAS FOTOCÉLULAS Y DE LAS CONEXIONES ELÉCTRICAS (FIG.7-8)

- 1 - Medir 40÷60 cm a partir del suelo sobre ambos lados de la abertura y predisponer la perforación de las columnas a 10 cm de distancia máxima de la parte móvil (fig.2).
- 2 - Perforar hasta obtener un orificio de Ø11 mm tal como se indica en la hoja de instrucciones adjunta al accesorio (quitar las escorias).
- 3 - Practicar dos orificios de Ø 12 en el carril que corresponde a las columnas de soporte (fig.2) para poder efectuar las conexiones eléctricas entre las fotocélulas y el amplificador correspondiente (quitar las escorias).
- 4 - Introducir una cadenilla en el orificio de Ø12 preparado a un costado y hacerla bajar de manera que quede en correspondencia con el orificio de Ø11 en la columna.
- 5 - Extraerla por el orificio de la columna y engancharle el cable de la célula fotoeléctrica.
- 6 - A continuación tirar la cadenilla y arrastrar el cable hasta el interior del carril, procediendo con gran cuidado a fin de no dañarlo.
- 7 - Repetir la operación por el otro costado.
- 8 - Encajar las dos fotocélulas en las columnas.
- 9 - Fijar el amplificador de las fotocélulas en un espacio libre del carril (no ocupado por otros componentes de la puerta automática), practicando dos orificios de Ø 3 mm y usando dos tornillos VTSCR 3,5x16 .
- 10 - Conectar las fotocélulas al amplificador según las instrucciones.
- 11 - Conectar el amplificador al cuadro de contactos.

INSTALACIÓN DE LOS SENSORES INFRARROJOS INTERNO Y EXTERNO (Fig. 9-10)

MONTAJE SENSOR EXTERNO

- 1 - Medir el centro horizontal de la traviesa y marcar el centro vertical de la misma para definir la base de fijación del adhesivo para la instalación del sensor.
- 2 - Utilizar el adhesivo adjunto al sensor a fin de definir las perforaciones para la fijación del mismo y el paso de sus cables.
- 3 - Una vez realizadas las perforaciones quitar el adhesivo y hacer pasar el cable eléctrico desde el exterior a través de la traviesa hasta que aparezca en el carril.
- 4 - Fijar el sensor y conectar el cable eléctrico según las instrucciones.

MONTAJE SENSOR INTERNO

Proceder de la misma manera que para el sensor externo en la tapa del carril.

INSTALACIÓN CENTRALITA DE MANDO (Fig. 5)

- 1 - Fijar la centralita de mando al carril.
- 2 - Los cables de los sensores y de las fotocélulas deberán pasar por debajo de la centralita de mando y de los otros componentes para no tocar partes móviles (utilizar los fijadores adhesivos adjuntos). Conectar los cables de los sensores al cuadro de contactos.
- 3 - Fijar el motor y conectarlo a la centralita de mando utilizando los conectores.
- 4 - Conectar la tierra del motor a la centralita de mando.
- 5 - Insertar el conector de 8 hilos en la centralita de mando.
- 6 - Verificar que los cables no estén sometidos a tensión.

CONCLUSIÓN DEL ENSAMBLAJE DE LOS COMPONENTES ELÉCTRICOS (Fig.5)

- 1 - Montar el tensor de la correa
- 2 - Conectar la alimentación al transformador.
- 3 - Bloquear los cables con los fijadores adhesivos adjuntos para evitar que se muevan; además controlar que no sean aplastados por los componentes que han sido fijados al carril.

MONTAJE DE LA PUERTA EN EL CARRIL

- 1 - Usar paños para la protección de la puerta cuando será apoyada y durante su manipulación en el montaje, a fin de evitar marcas o raspaduras.

- 2 - Fijar los platos de hierro (opcional) sobre la puerta para permitir la fijación de las conexiones superiores (Fig.4).
- 3 - Las guías del pavimento deben ser de material anti-fricción, del tipo PVC, Nylon, Teflón o Acero inoxidable.

N.B: Controlar y reglar el deslizamiento de las hojas. Para hacer esto, mover la puerta deslizando con un dinamómetro para toda la cursa. El valor máximo aceptable debe ser de 0,5Kg. Este valor debe ser lo mismo en los dos sentidos de marcha. Si es diferente la correa no está horizontal.

- 4 - Desmontar la conexión que está fijada en la correa.
- 5 - Montar la correa entre el motor y el tensor. **Poner la puerta de modo que la extremidad de la conexión de la puerta se pone a 1m desde la polea del motor. Regular la tensión de la correa verificando que a 50 cm desde la polea del motor, 1 kg de peso produzca una flexión máxima de 15÷25 mm con la puerta colocada a 1 m de distancia del motor.**
- 6 - Enroscar los tornillos en los platos colocados sobre la puerta y engancharlos en las conexiones del carril.
- 7 - A continuación regular la altura de la puerta respecto del suelo usando los tornillos de registro de las conexiones (entre pavimento y puerta 5÷10 mm).
- 8 - Bloquear la conexión de la correa en una de las conexiones del soporte de la puerta a fin de engancharla al sistema de movimiento.
- 9 - Fijar los topes mecánicos de movimiento en el carril. **Fijar el tope mecánico que detiene la apertura manteniendo una distancia de 5 mm o más, a fin de evitar que la puerta se golpee en el perno.** Normalmente el tope es utilizado para las regulaciones pero, en caso de apertura manual o de emergencia, se utiliza solamente como perno de seguridad. Fijar los topes enroscando las tuercas mientras se tira la parte superior



hacia sí mismo. Para una perfecta fijación de los topes en la guía se usa una arandela extra en la parte interna del tope a fin de fijar el tornillo extra.

CONTROLES FINALES

- 1 - Verificar el espacio entre la puerta móvil y las columnas y entre la puerta y el pavimento. Controlar posible presencia de obstáculos para el movimiento antes de aplicar tensión.
- 2 - Mover la puerta con las manos para verificar que se desplace sin roce.
- 3 - Dar tensión utilizando el respectivo botón. Cuando la puerta se encuentre a mitad de carrera, deberá abrirse. En caso de que, por el contrario, la puerta se cierre, quitar la tensión y desplazar el microinterruptor situado a un costado del cuadro de mando (Fig. 5). Conectar nuevamente la tensión.
- 4 - Controlar que los sensores intervengan correctamente.
- 5 - Regular los trimmers según propios requerimientos:
 - a - Tiempo de espera para obtener el cierre automático (0,5 s / 10 s)
 - b - Regulación de la velocidad de apertura
 - c - Regulación de la velocidad de cierre
 - d - Regulación de la velocidad durante la fase de apertura y cierre lento.
- 6 - Fijar los adhesivos que indican que la puerta es automática y aplicar la tapa frontal (opcional).
- 7 - Entregar el manual de instrucciones de la puerta al usuario.



Fig6

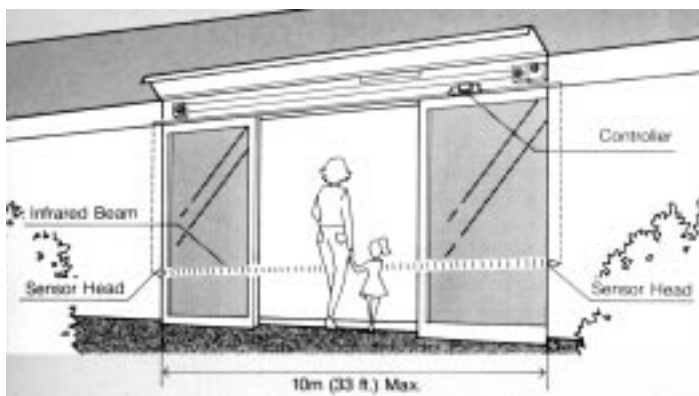
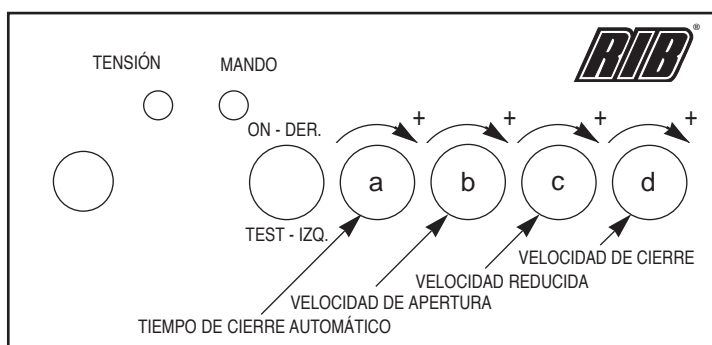

Fig7



Fig.9

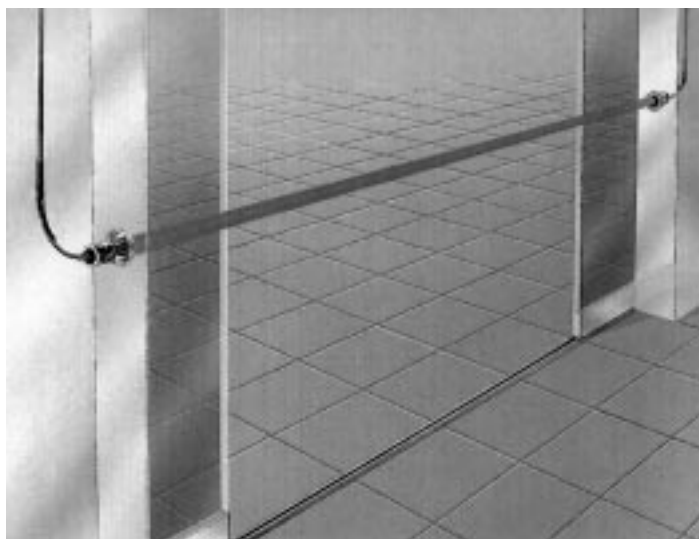

Fig.8

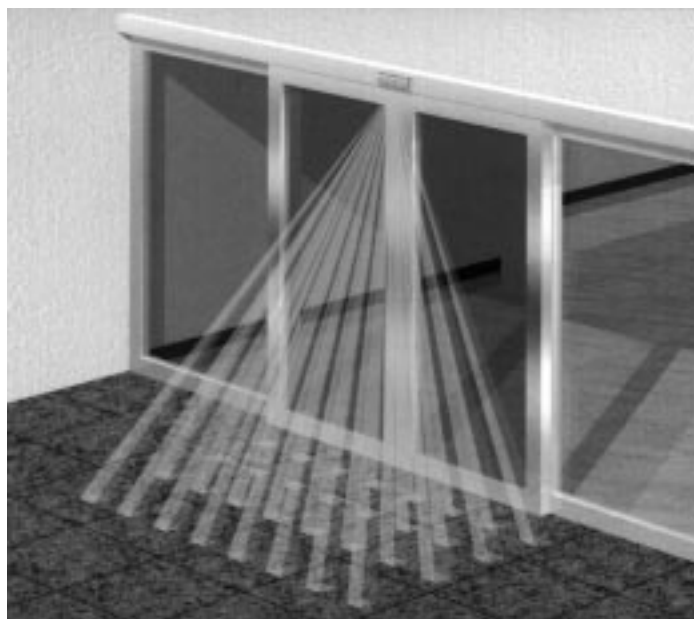

Fig.10

MANUAL DEL USUARIO

ANTES DE USAR EL PRODUCTO:

Desbloquear la puerta y dar tensión a la instalación. El ordenador parte midiendo la amplitud de la apertura.

Desde el momento en que se ha dado tensión a la instalación, el calentamiento demora aproximadamente 10 segundos. El/los sensor/es comienza/n a operar. Es importante controlar que la/s puerta/s se abra/n y cierre/n normalmente.

La/s puerta/s se abre/n una vez y se cierra/n completamente.

Es importante controlar que haya sido desactivada la tensión en la instalación cuando se cierra/n con llave la/s puerta/s durante la noche o días festivos.

CÓMO MANTENER LA PUERTA ABIERTA

Quitar la tensión a la instalación y abrir la/s puerta/s manualmente.

ADVERTENCIA: No quitar tensión a la instalación cuando la puerta está en movimiento.

EN CASO DE FALTA DE CORRIENTE

Se puede proceder a la apertura y cierre de la/s puerta/s manualmente. Apenas retorna la corriente, la/s puerta/s recupera/n automáticamente su operatividad normal.

En caso de que se haya instalado un pestillo eléctrico con desbloqueo manual, intervenir en el cable de desbloqueo del mismo antes de mover la puerta.

INFORMACIONES ACERCA DEL MANTENIMIENTO Y NORMAS DE SEGURIDAD

CÓMO EVITAR ACCIDENTES:

Es extremadamente peligroso atravesar la puerta en posición lateral ya que el sensor no opera en estas áreas. Se aconseja la colocación de un aviso o de un obstáculo para evitar accidentes. En caso de que alguien quede atrapado en la/s puerta/s, ésta/s invierte/n automáticamente su movimiento, abriéndose nuevamente por completo. Dos segundos después el sensor parte nuevamente y la/s puerta/s se cierra/n automáticamente.

Las fotocélulas deben ser fijadas en los lados de la puerta a fin de proteger el área de apertura.

Las fotocélulas abren nuevamente la puerta y la mantienen abierta durante todo el tiempo en que un obstáculo interrumpe su rayo infrarrojo.

UTILIZAR CORRECTAMENTE LA PUERTA AUTOMÁTICA

Cualquier vibración fuerte o golpe aplicado a la/s puerta/s mientras se encuentre/n en movimiento puede provocar problemas. No "DETENER" ni "EMPUJAR" la/s puerta/s forzándola/s.

Antes de efectuar transporte de mercancía a través de la/s puerta/s o antes de proceder a su limpieza, quitar tensión a la instalación y abrir la/s puerta/s manualmente.

ADVERTENCIA. Se debe proceder con gran prudencia al accionar manualmente la puerta para evitar el riesgo de aplastamiento de manos o dedos entre las hojas.

Controlar durante la limpieza que no entre agua en los sensores, en las fotocélulas o en el cuerpo del dispositivo operador.

LIMPIAR PERIÓDICAMENTE LA GUÍA DEBAJO DE LA/S PUERTA/S

Cuando se junta polvo en la guía del pavimento, la/s puerta/s no opera/n con facilidad. Por lo tanto se deberá limpiar la guía con frecuencia y quitar de inmediato guijarros u hojas que allí se depositen

RESOLUCIÓN DE LOS PROBLEMAS

Si durante el uso del dispositivo operador se presenta un problema se deberán aplicar las siguientes instrucciones antes de recurrir a la asistencia.

SÍNTOMA	CAUSA	ACCIÓN CORRECTIVA
A) La/s puerta/s no se abre/n.	A) La/s puerta/s está/n cerrada/s con llave. No es posible abrir la/s puerta/s manualmente, si está/n cerrada/s con llave. No hay corriente. El sensor no funciona y el indicador está apagado.	A) Desbloqueo de la/s puerta/s. Dar nuevamente tensión a la instalación Véanse las instrucciones adjuntas al sensor.
B) La/s puerta/s no se cierra/n.	B) Los sensores o las fotocélulas no funcionan por acumulación interna de polvo o humedad.	B) Véanse las instrucciones adjuntas (secar los sensores y las fotocélulas con un paño).
C) La guía emite ruido metálico.	C) Presencia de lodo, polvo o guijarros dentro o sobre la guía de pavimento.	C) Eliminar con un aspirador el polvo y retirar los guijarros o aplicar aceite en la guía de pavimento.

Quando trovate un problema, prima di tutto per favore togliete e ridate corrente.

Se il problema persiste dopo che avete controllato, togliete corrente e chiamate il vostro installatore RIB di fiducia. Per esempio: Una porta che fa un rumore anormale durante il movimento o che non lavora perfettamente. NON TENTATE DI RIPARARE L'ELETTRONICA DA SOLI.

CARATTERISTICHE TECNICHE

Servizio	Continuo
Alimentación	230V~ 50/60Hz
Peso máximo de la puerta	si es de una hoja (30 ÷ 150 kg) si es de dos hojas (30 kg ÷ 110 kg cada uno)
Apertura máxima de la puerta	30 cm ÷ 3 m
Velocidad de la puerta en apertura	100 mm/s ÷ 440 mm/s por hoja
Velocidad de la puerta en cierre	100 mm/s ÷ 440 mm/s por hoja
Tiempo de espera del cierre automático	entre 0,5 s y 10 s
Fuerza manual (inferior a 110 N) que se debe aplicar a la puerta para abrirla en caso de falta de corriente	3 kg o menos (si la puerta pesa 70 kg) 5 kg o menos (si las puertas son dos y pesan 70 kg cada una.)
Potencia motor	50W (con función de impulso en aceleración conectada)
Microordenador	Incorporado
Sistema de movimiento	Motor eléctrico acoplado a un engranaje de reducción
Golpes	Software incorporado para absorber los golpes contra la puerta (con inversión de maniobra)
Tipo de montaje	En la pared
Material del carril	6 n°1.T5
Material de la correa de transmisión	Correa de alta resistencia SUPER TORQUE 120S8M R8K 009
Conexiones regulables	Estas conexiones son estándar.

OTRAS FUNCIONES

Sistema de seguridad para obtener la inversión del movimiento
Pausa antes de obtener el cierre automático regulable

OTRAS OPCIONES

cód.ACG8013	Fotocélulas con Amplificador
cód.ACG8014	Fotocélulas
cód.ACG4610	Sensores de infrarrojo
cód.ACG4614	Cerradura eléctrica con desbloqueo automático por falta de corriente
cód.ACG8016	Cerradura eléctrica con cable de desbloqueo
cód.ACG8018	Tapa color plateado L= 1,6 ÷ 2,4mt
cód.ACG8020	Tapa color plateado L= 2,4 ÷ 3mt
cód.ACG8022	Tapa color plateado L= 3 ÷ 4,2mt
cód.ACG8024	Tapa color plateado L= 4,2 ÷ 6mt
cód.ACG4626	Platos de fijación entre conexiones y puerta de hierro
cód.ACG4628	Guía normal regulable de pavimento
cód.ACG4630	Guía large regulable de pavimento

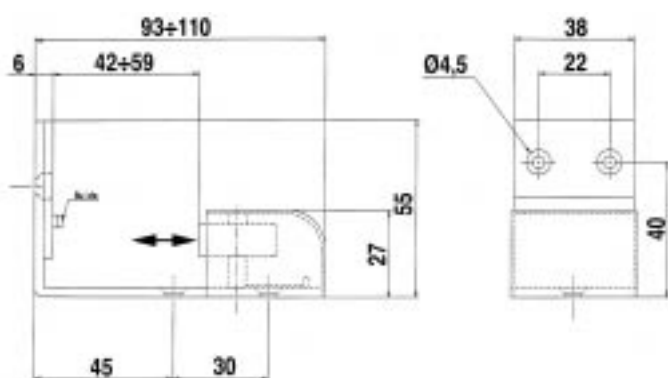

Cod.ACG4630

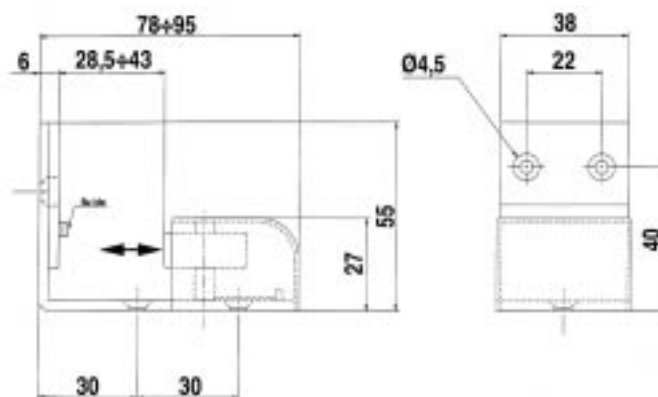

Cod.ACG4628

INSTRUÇÕES IMPORTANTES PARA A SEGURANÇA PARA A SEGURANÇA DAS PESSOAS, É IMPORTANTE RESPEITAR ESCRUPULOSAMENTE TODAS AS INSTRUÇÕES E O MODO DE UTILIZAÇÃO

1º Mantenha os comandos do dispositivo automático (botões, botões elétricos, controles remotos, etc.) fora do alcance das crianças. Os comandos devem ser colocados no mínimo a 1,5 m do solo e fora do raio de ação de peças móveis.

2º É necessário atribuir aos comandos um lugar onde se possa ver a porta.

3º É necessário utilizar os emissores apenas se ver a porta.

4º Advertências: No que concerne às outras medidas de Proteção contra os riscos relativos à instalação ou à utilização do Produto, ver, para completar este manual de instruções, as Advertências RIB, fornecidas em anexo. Caso estas não lhe sejam fornecidas, solicite o envio imediato através dos Serviços de Exportação RIB.

A EMPRESA RIB NÃO SE RESPONSABILIZA por quaisquer danos causados pela inobservância das normas de segurança e das leis atualmente em vigor aquando da instalação do aparelho.

IMPORTANTE MODO DE UTILIZAÇÃO DE SEGURANÇA PARA A INSTALAÇÃO

ATENÇÃO – UMA INSTALAÇÃO INCORRETA PODE CAUSAR GRANDES DANOS
RESPEITE TODAS AS INSTRUÇÕES POR FORMA A OBTER UMA CORRETA INSTALAÇÃO

1º Este manual de instruções destina-se exclusivamente ao pessoal especializado que tem um conhecimento dos critérios de construção e dos dispositivos de proteção contra acidentes relativamente aos portais, às portas e às portas-cocheiras motorizadas (respeite as normas e as leis em vigor).

2º Para proceder à manutenção das peças elétricas, ligue à instalação um disjuntor diferencial magnético-térmico que desliga todos as ligações da linha, com a abertura min. das ligações de 3 mm.) e certifique-se de que esteja conforme às normas internacionais.

3º Para a seção e o tipo dos cabos a instalar, aconselhamos a utilizar um cabo «HAR» com uma seção min. de 1,5 mm², respeitando as normas ICE 364 e as normas nacionais de instalação

CONTROLO DAS CONDIÇÕES DA PORTA

- 1 – Verifique as dimensões do operador e do caixilho de alumínio, controlando se correspondem aos dados do projeto e da encomenda.
- 2 – Controle o nivelamento do solo.
- 3 – Verifique se a tensão de alimentação corresponde àquela indicada como tensão de entrada do operador.
- 4 – Certifique-se de que a estrutura de suporte do operador esteja suficientemente sólida para suportar o peso da trave e das portas e que esteja estavelmente fixa e bloqueada.
- 5 – Verifique a altura da abertura em ambos os lados.
- 6 – Meça a largura total da abertura.
- 7 – Meça a largura da porta.
- 8 – Meça a altura da porta.

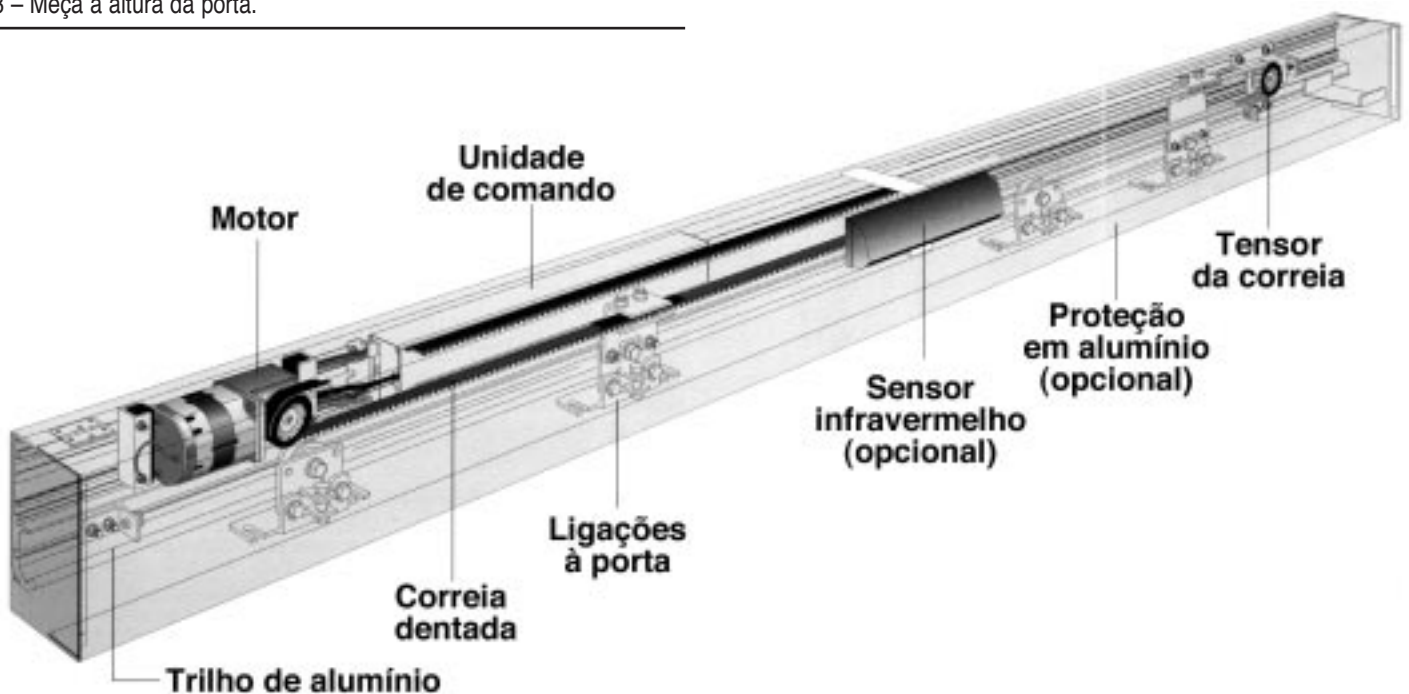

INSTALAÇÃO DO TRILHO NA TRAVE

- 1 – Aperte os dois painéis em alumínio nas laterais do trilho (opcionais) com os parafusos fornecidos (VTSCR4,9x15).
- 2 – Desligue os conectores da unidade de comando.
- 3 – Desmonte do trilho (marcando PRIMEIRO a posição de fixação destes componentes com um marcador): a correia, a união/porta fixada à correia, a outra união/porta, a unidade de comando, o motor, o tensor de polias. Preste atenção para que os cabos elétricos não sejam danificados quando remover a unidade de comando.
- 4 – Efetue com uma furadeira elétrica furos com diâmetro de 7,5 mm (caso utilize parafusos de 8 mm) nos pontos indicados pela Fig. 3. Os furos devem ser efetuados a uma distância não superior a 30 cm entre si, conforme indicado na Fig. 4. Retire com atenção as escórias de modo a que estas não entrem em contato com os aparelhos elétricos que serão montados novamente no trilho (quanto mais pesada for a porta, mais necessários são os parafusos de fixação). Utilize parafusos de fixação cuja cabeça não possa impedir o deslize das rodas sobre o trilho e o posicionamento dos componentes.
- 5 – Efetue um furo com diâmetro de 16 mm acima do trilho, a 10 cm de distância de uma das extremidades, para montar um passa-cabo PG9 e permitir a passagem do fio da alimentação. Se pretender fazer passar no mesmo furo também os fios do seletor de comando, é necessário fazer um furo maior com diâmetro de 22 mm e utilizar um passa-tubo com diâmetro de 20 mm.
- 6 – Verifique se o dorso da caixa está perpendicular ao solo e não está deformado no sentido longitudinal relativamente à forma da parede. Se a parede não for reta e lisa, nivele-a mediante separadores e, então, fixe o trilho nos mesmos.
- 7 – Efetue três furos, com diâmetro de 5,5 (para parafusos auto-roscentes com diâmetro de 6), 25 mm sobre o bordo inferior da trave, à direita, ao centro e à esquerda da mesma para apertar os três parafusos que servirão de suporte quando engatar provisoriamente o trilho à trave.
- 8 – Controle com o nível de bolha de ar se o trilho está perfeitamente horizontal antes de fixá-lo à trave (utilizando os furos feitos precedentemente no trilho).

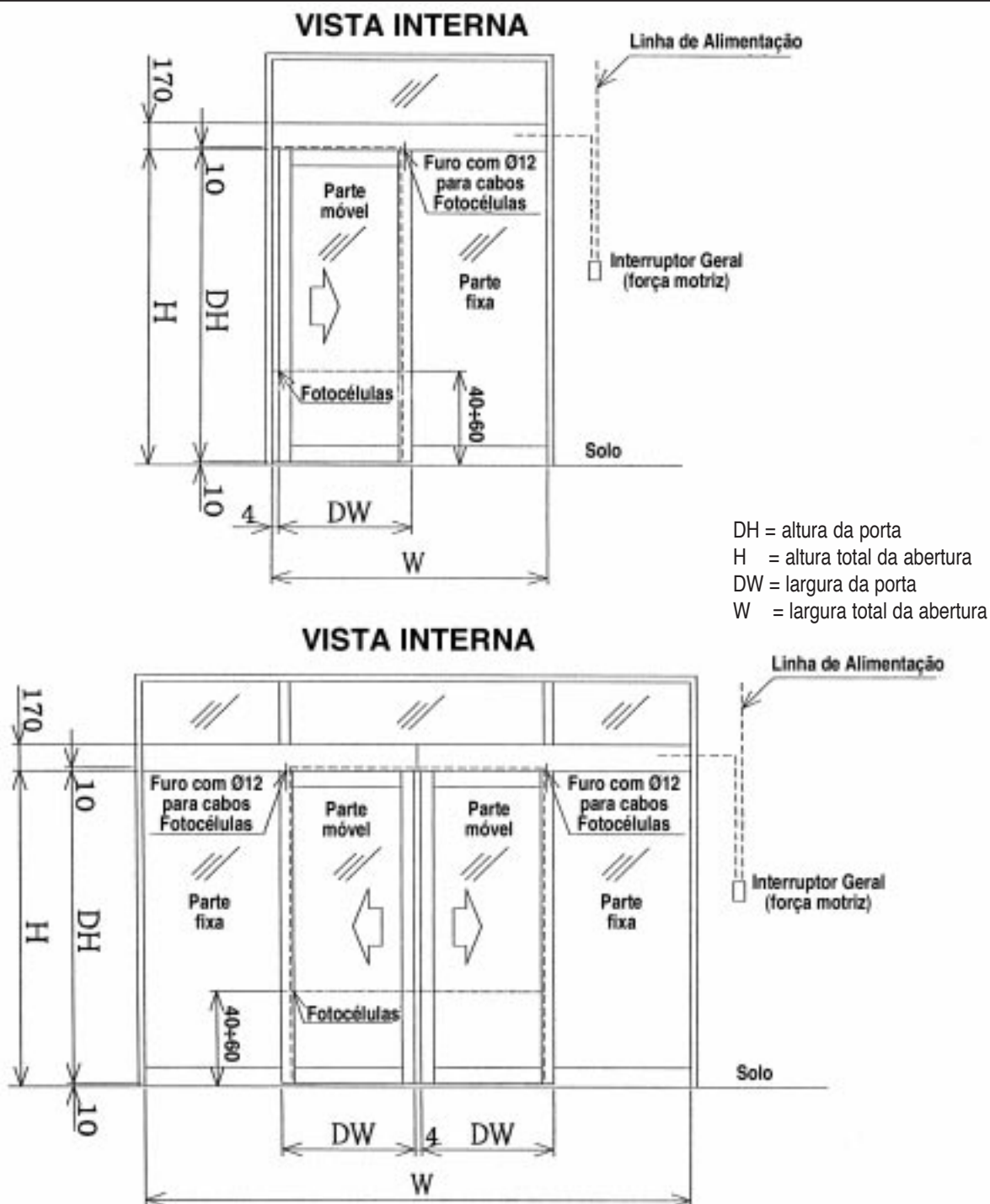
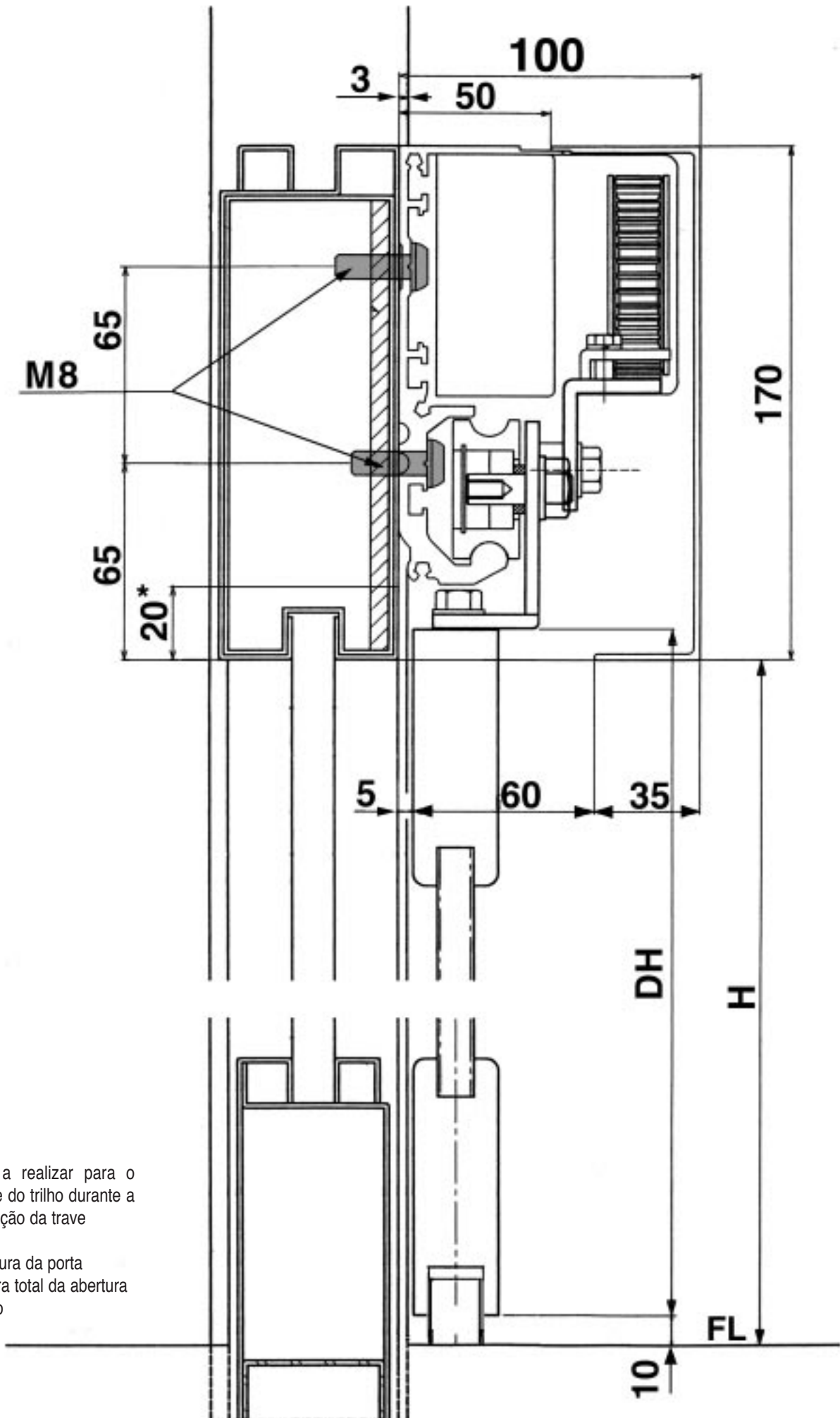

Fig.2



* Furos a realizar para o suporte do trilho durante a perfuração da trave

DH = Altura da porta
H = Altura total da abertura
FL= Solo

Fig.3

LIGAÇÕES DA PORTA AUTOMÁTICA

ALIMENTAÇÃO DAS FOTOCÉLULAS

- Do transformador - Tensão disponível 12 Vac



INSTALAÇÃO DAS FOTOCÉLULAS E DAS LIGAÇÕES ELÉTRICAS (Fig. 7-8)

- 1 – Meça 40*60 cm a partir do solo nos dois lados da abertura e prepare a perfuração da colunas a 10 cm de distância, no máximo, da parte móvel (Fig. 2).
- 2 – Perfure até obter um furo de Ø11 mm, conforme às instruções anexas com o acessório (retire as escórias).
- 3 – Efetue dois furos com Ø12 no trilho correspondendo às duas colunas de suporte (Fig. 2) para poder efetuar as ligações elétricas entre as fotocélulas e o seu amplificador (retire as escórias).
- 4 – Insira uma corrente no furo com Ø12 feito num lado e faça-a descer em correspondência com o furo com *11 na coluna.
- 5 – Extraia-a do furo na coluna e coligue-a o cabo da fotocélula.
- 6 – Puxe, então, a corrente e desloque o cabo para dentro do trilho, prestando atenção para não danificá-lo.
- 7 – Repita a operação para o outro lado.
- 8 – Encaixe as duas fotocélulas nas colunas.
- 9 – Fixe o amplificador das fotocélulas num espaço livre do trilho efetuando dois furos com *3 mm e usando dois parafusos VTSCR3,5x16 (espaço não ocupado por outros componentes da porta automática).
- 10 – Ligue as fotocélulas ao amplificador conforme às instruções.
- 11 – Ligue a alimentação do amplificador aos terminais 0-12 Vac do transformador.

INSTALAÇÃO DOS SENSORES INFRAVERMELHOS INTERNO E EXTERNO (Fig. 9-10)

MONTAGEM DO SENSOR EXTERNO

- 1- Meça o centro horizontal da trave e assinale o centro vertical da mesma para definir a base de fixação do adesivo de instalação do sensor.
- 2- Utilize o adesivo anexado ao sensor para definir os furos para a fixação do mesmo e para a passagem dos seus cabos.
- 3- Efetuados os furos, retire o adesivo e passe o cabo elétrico por fora ao longo da trave até aparecer no trilho.
- 4- Fixe o sensor e ligue o cabo elétrico, conforme à Fig. 5.

MONTAGEM DO SENSOR INTERNO

Efetue o mesmo procedimento de perfuração do sensor externo na proteção do trilho.

INSTALAÇÃO UNIDADE DE COMANDO (Fig. 5)

- 1 – Fixe a unidade de comando ao trilho.
- 2 – Os cabos dos sensores e das fotocélulas devem passar sob a unidade de comando e os outros componentes para não tocar nas peças em movimento (utilize os bloqueios adesivos fornecidos). Efetue as ligações conforme à Fig. 5.
- 3 – Fixe o motor e ligue-o à unidade de comando utilizando os conectores.
- 4 – Ligue o fio de terra do motor à unidade de comando.
- 5 – Insira o conector com 8 fios na unidade de comando.
- 6 – Certifique-se de que os cabos não estejam esticados.

OPERAÇÕES FINAIS DO ACOPLAMENTO DOS COMPONENTES ELÉTRICOS (Fig. 5)

- 1 – Monte o tensor da correia.
- 2 – Ligue a alimentação ao transformador.
- 3 – Bloqueie os cabos com os bloqueios adesivos fornecidos para evitar que se movam e certifique-se igualmente de que estes não sejam esmagados pelos componentes fixados ao trilho.

MONTAGEM DA PORTA NO TRILHO

- 1 – Use panos quer como apoio à porta, quer para manejá-la para evitar de riscá-la durante a montagem.
- 2 – Fixe os pratos de ferro (Opcional) sobre à porta para permite a fixação das uniões superiores (Fig. 4).
- 3 – As guias no piso devem ser de material anti-fricção, como PVC, Nylon, Teflon o aço inoxidável.

OBS: O deslizamento das bandas da porta deve ser com esforço uniforme. Para controlar isso ten que empurar a porta com um aparelho dinamometro para todo o percurso e o valor aceitavel de esforço massimo deve ser superior de 0,5Kg. O valor deve ser igual tamben no outro sentido. Se diferente sinhifica que a trave do motor não è perfettamente horizontal.

- 4 – Desmonte a ligação fixada à correia.
- 5 – Monte a correia entre o motor e o tensor. **Empurar a porta até que fique 1 metro max de corrente antre a pulia do motor e a fixação da porta. Regule a tensão da correia na maneira que: Aplicando uma força de 1 Kg para baixo a cerca de 50cm de distancia da pulia do motor. Nesta situação a corrente deverá ter uma flexão max de 15÷25mm max.**
- 6 – Aperte os parafusos aos pratos sobre a porta e engate as uniões do trilho.
- 7 – Regule a altura da porta do solo usando os parafusos de regulação das uniões (5÷10 mm entre solo e porta).
- 8 – Bloqueie a união da correia a uma das uniões de suporte da porta de modo a engatar a porta ao sistema de movimento.
- 9 – Fixe os bloqueios mecânicos de movimento ao trilho. **Fixe o bloqueio mecânico que pára a abertura mantendo-a a uma distância de 5 mm ou mais para evitar a colisão da porta com o mesmo.** O bloqueio é normalmente usado para as regulações e apenas como bloqueio de segurança em caso de abertura manual ou de emergência. Fixe os bloqueios apertando as porcas enquanto puxa a parte superior para si. **Para fixar perfectamente os bloqueios na guia, utilize uma arruela extra no lado interno do bloqueio para fixar o parafuso extra.**



CONTROLES FINAIS

- 1 – Verifique o espaço entre a porta móvel e as colunas e entre a porta e o solo, controlando eventuais obstáculos que impeçam o movimento, antes de ligar a tensão.
- 2 – Mova manualmente a porta para comprovar a falta de atritos.
- 3 – Com a porta na metade do curso, ligue a tensão utilizando o interruptor adequado: a porta deve abrir. Se não abre, mas fecha, desligue tensão e desloque o microinterruptor “left-right”, posicionado no quadro de controlo, próximo ao led vermelho verde. Volte a ligar a tensão.
- 4 – Controle a correta intervenção do sensores (o led verde acende-se) e dos botões de comando.
- 5 – Regule os temporizadores segundo às suas exigências:
 - a – Tempo de espera antes de obter o fechamento automático (0s*10s)
 - b – Regulação da velocidade na abertura
 - c – Regulação da velocidade no fechamento
 - d – Regulação da velocidade durante a fase de abertura e fechamento lento.
- 6 – Fixe os adesivos que indicam que a porta é automática e aplique a proteção frontal (opcional).
- 7 – Entregue o manual da porta ao utente.



Fig6

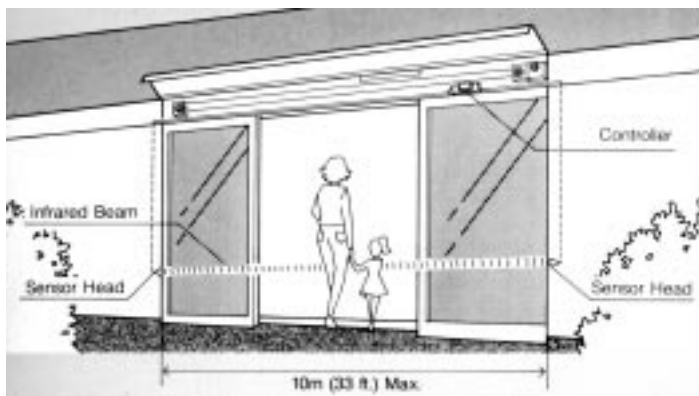
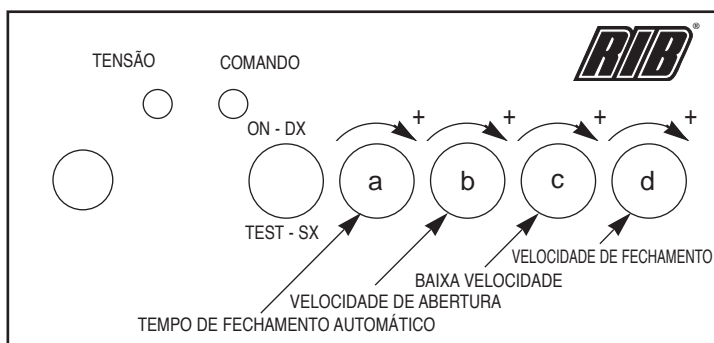

Fig7



Fig.9

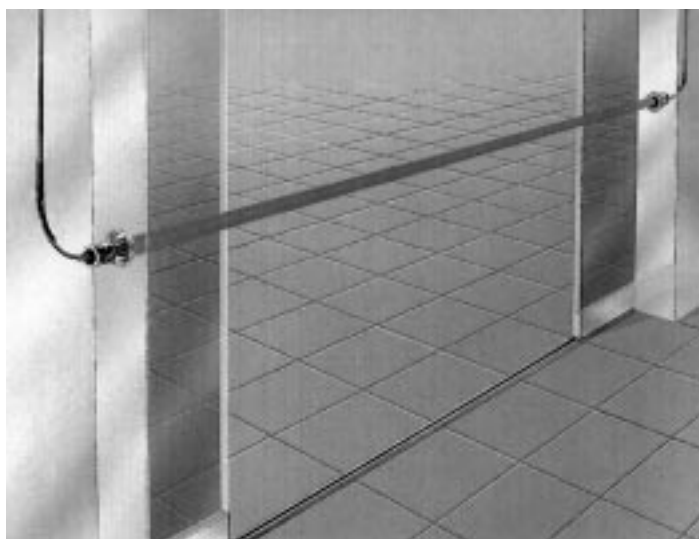

Fig.8

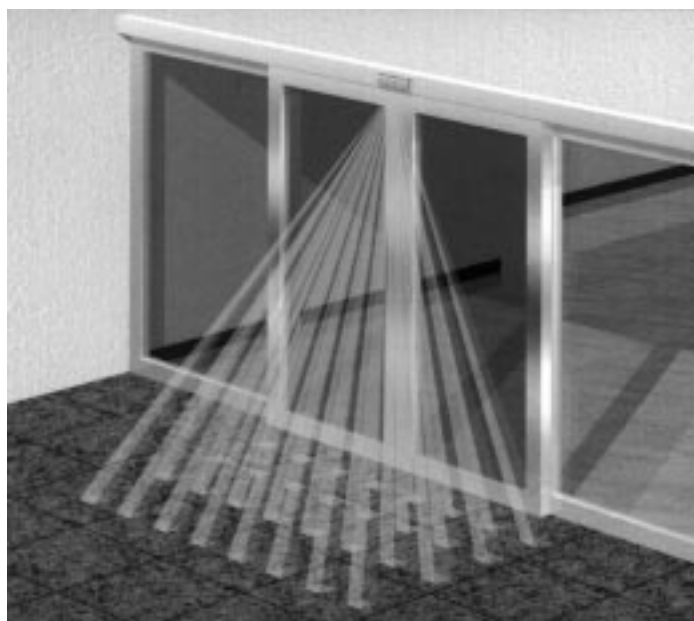

Fig.10

MANUAL DO UTENTE

ANTES DE UTILIZAR O PRODUTO:

Desbloqueie a porta e ligue o equipamento. O computador parte medindo a amplitude da abertura.
Certifique-se de que a(s) porta(s) se abre(m) e fecha(m) normalmente.
A(s) porta(s) se abre(m) uma vez e fecha(m) completamente.

COMO MANTER A PORTA ABERTA:

Desligue a tensão ao equipamento e abra a(s) porta(s) manualmente.
ADVERTÊNCIA: não desligue a tensão ao equipamento com a porta em movimento.

NO CASO DE CORTE DE ENERGIA:

A(s) porta(s) pode(m) ser aberta(s) e fechada(s) manualmente. Logo que a corrente regressa, a(s) porta(s) recupera(m) automaticamente o seu funcionamento normal.

INFORMAÇÕES SOBRE A MANUTENÇÃO E PRECAUÇÕES DE SEGURANÇA

COMO EVITAR ACIDENTES:

É extremamente perigoso atravessar a porta entrando lateralmente porque o sensor não detecta estas áreas. Aconselhamos colocar um aviso ou um obstáculo para evitar acidentes. No caso de alguma pessoa ficar presa na(s) porta(s), a(s) porta(s) inverte(m) automaticamente o movimento abrindo-se completamente. Depois de ter esperado o tempo programado, através do temporizador de regulação de espera do fechamento automático, o sensor é acionado novamente e a(s) porta(s) fecha(m) automaticamente.

As fotocélulas devem ser fixadas nas laterais da porta de modo a proteger a área de abertura da porta.
As fotocélulas reabrem a porta e mantêm-na aberta durante o tempo que um obstáculo interrompe o seu raio de infravermelho.

UTILIZE A PORTA AUTOMÁTICA CORRETAMENTE:

Qualquer forte vibração ou golpe na(s) porta(s) enquanto esta(s) se encontra(m) em movimento pode causar problemas. Não "PARE" ou "EMPURRE" a(s) porta(s) forçando-a(s). Antes de transportar mercadorias através da(s) porta(s) ou antes de limpá-la(s), desligue a tensão do equipamento e abra a(s) porta(s) manualmente.
ADVERTÊNCIA: preste atenção para que as suas mãos e os seus dedos não sejam esmagados pelos batentes quando acionar a porta manualmente.
Certifique-se de que a água não entre no(s) sensor(es), nas fotocélulas ou no corpo operador durante a limpeza.

LIMPE REGULARMENTE A GUIA DEBAIXO DA(S) PORTA(S)

A(s) porta(s) não funcionam facilmente quando a poeira se acumula na guia do solo. Limpe a guia do solo regularmente e remova as pedras e as folhas assim que tome conhecimento dos mesmos.

RESOLUÇÕES DOS PROBLEMAS

Caso se depare com um problema usando o operador, utilize as seguintes instruções para resolvê-lo antes de contactar a Assistência.

PROBLEMA	CAUSA	SOLUÇÃO
A) A porta não se abre.	A) A porta está fechada à chave. A porta não pode ser aberta manualmente se estiver fechada à chave. Falta tem corrente. O sensor não funciona e o indicador está apagado.	A) Desbloqueie a porta. Ligue o equipamento. Respeite as instruções anexadas ao sensor
B) A porta não fecha.	B) O(s) sensor(es) ou as fotocélulas não funcionam por causa da poeira ou da umidade interna.	B) Consulte as instruções anexas (Seque o(s) sensor(es) e as fotocélulas com um pano).
C) A guia emite um ruído metálico.	C) Lama, poeira, pedras dentro ou sobre a guia do solo.	C) Limpe com um aspirador a poeira e as pedras ou borrifé óleo na guia do solo.

Quando se depara com um problema, antes de mais, desligue a tensão e volte a ligá-la.

Após o controlo realizado, se o problema persistir, desligue-a novamente e contacte o seu instalador RIB de confiança, por exemplo: uma porta emite um ruído anormal durante o movimento ou não funciona perfeitamente.

NÃO TENHA REPARAR A PARTE ELETRÓNICA SOZINHO.

CARACTERÍSTICAS TÉCNICAS

Funcionamento	CONTÍNUO
Alimentação	230V~50/60Hzs
Peso máximo da porta	no caso de um batente (30Kg÷150Kg) no caso de dois batentes (30Kg÷110Kg cada um)
Abertura máxima da porta	30 cm ÷ 3 m.
Velocidade da porta ao abrir	100 mm/s ÷ 440 mm/s por batente
Velocidade da porta ao fechar	100 mm/s ÷ 440 mm/s por batente
Tempo de espera do fechamento automático	0,5s ÷ 10s
Força manual (inferior a 110N) a aplicar à porta para abri-la em caso de corte de corrente	3 kg ou menos (caso a porta pese 70 kg) 5 kg ou menos (caso as portas sejam duas e pesem 70 kg cada uma)
Microcomputador	Incorporado
Sistema de movimento	Motor elétrico acoplado com uma engrenagem de redução
Colisões	Software incorporado para absorver as colisões contra a porta (com inversão de manobra)
Tipos de montagem	À parede
Material do trilho	6n°1.T5
Material da correia de transmissão	Correia com alta resistência SUPER TORQUE 120S8M R8K 009
União reguláveis	Estas uniões são padrão.

OUTRAS FUNÇÕES

Sistema de segurança para obter a inversão do movimento
Pausa antes de obter o fechamento automático regulável

OUTRAS OPÇÕES

ACG8013	FOTOCÉLULAS MINIATURADAS COM AMPLIFICADOR
ACG8014	PAR ADICIONAL DE FOTOCÉLULAS
ACG4610	SENSOR COM INFRAVERMELHO ATIVO
ACG4618	PROTEÇÃO EXTERIOR: COR PRATEADA L=1,6 ÷ 2,4 m
ACG4620	PROTEÇÃO EXTERIOR: COR PRATEADA L=2,4 ÷ 3 m
ACG4622	PROTEÇÃO EXTERIOR: COR PRATEADA L=3 ÷ 4,2 m
ACG4624	PROTEÇÃO EXTERIOR: COR PRATEADA L=4,2 ÷ 6 m
ACG4626	PRATOS DE FIXAÇÃO EM FERRO ENTRE UNIÕES E A PORTA
ACG4628	GUIA NO SOLO REGULÁVEL NORMAL (para porta com perfil, espessura 28,5 ÷ 43 mm)
ACG4630	GUIA NO SOLO REGULÁVEL GRANDE (para porta com perfil, espessura 42 ÷ 59 mm).

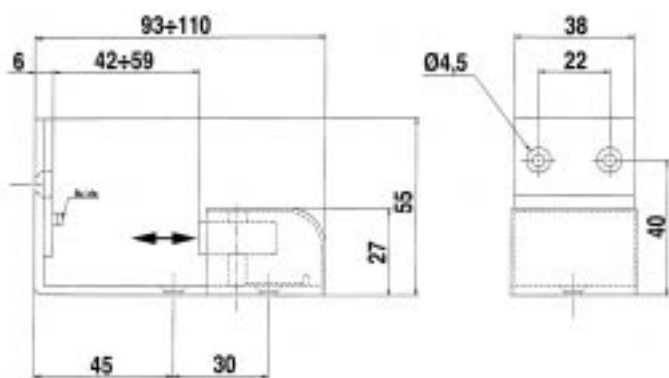

Cod.ACG4630

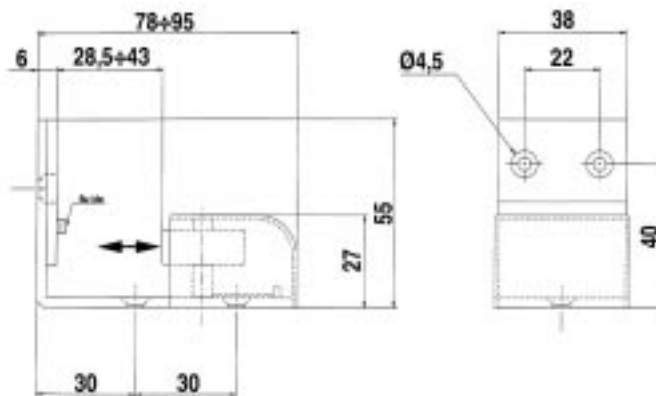

Cod.ACG4628

IMPORTANT SAFETY INSTRUCTIONS

**WARNING - IT IS IMPORTANT FOR THE SAFETY OF PERSONS
TO FOLLOW ALL INSTRUCTIONS
SAVE THESE INSTRUCTIONS**

- 1° - Keep the automatic control (push-button, remote control, etc) out of the reach of children. The control systems must be installed at a minimum height of 1.5m from the ground surface and not interfere with the mobile parts.
 - 2° - Command pulses must be given from sites, where you can see the gate.
 - 3° - Use transmitters only if you can see the gate.
 - 4° - Warnings: when you have finished reading this instruction booklet, please refer to the RIB instructions attached for the other precautionary measures against risks connected with the installation or use of the product. If you have not received these, ask RIB Export Office to send them immediately.
- R.I.B. IS NOT LIABLE for any damage caused by not following the safety regulations and laws at present in force not being observed during installation.

**IMPORTANT SAFETY INSTRUCTION
FOR INSTALLATION**

**WARNING - INCORRECT INSTALLATION CAN LEAD TO SEVERE INJURY
FOLLOW ALL INSTALLATION INSTRUCTIONS**

- 1° - **This instruction booklet is exclusively dedicated to specialized staff** who are aware of the construction criteria and of the accident prevention protection devices for motorized gates and doors (according to the current regulations and laws).
- 2° - To maintain electrical parts safely it is advisable to equip the installation with a differential thermal magnetic switch (onnipolar with a minimum opening of the contacts of 3mm) and must comply with the international rules.
- 3° - As for electric cable type and section RIB suggests cable type <HAR> with minimum section of 1,5mm² and however respect IEC 364 rule and general national security regulations.

DOOR INSPECTION

- 1) Check the dimensions of the actuator and aluminium frame and that data corresponds to order data.
- 2) Ensure that the floor is completely level
- 3) Check that the mains power supply corresponds to specifications for the actuator input voltage
- 4) Ensure that the actuator support structure is sufficiently solid to withstand the weight of the track and door and that it is securely fixed into position.
- 5) Check the opening height on both sides of the door
- 6) Measure the total opening width.
- 7) Measure the width of the door
- 8) Measure the height of the door

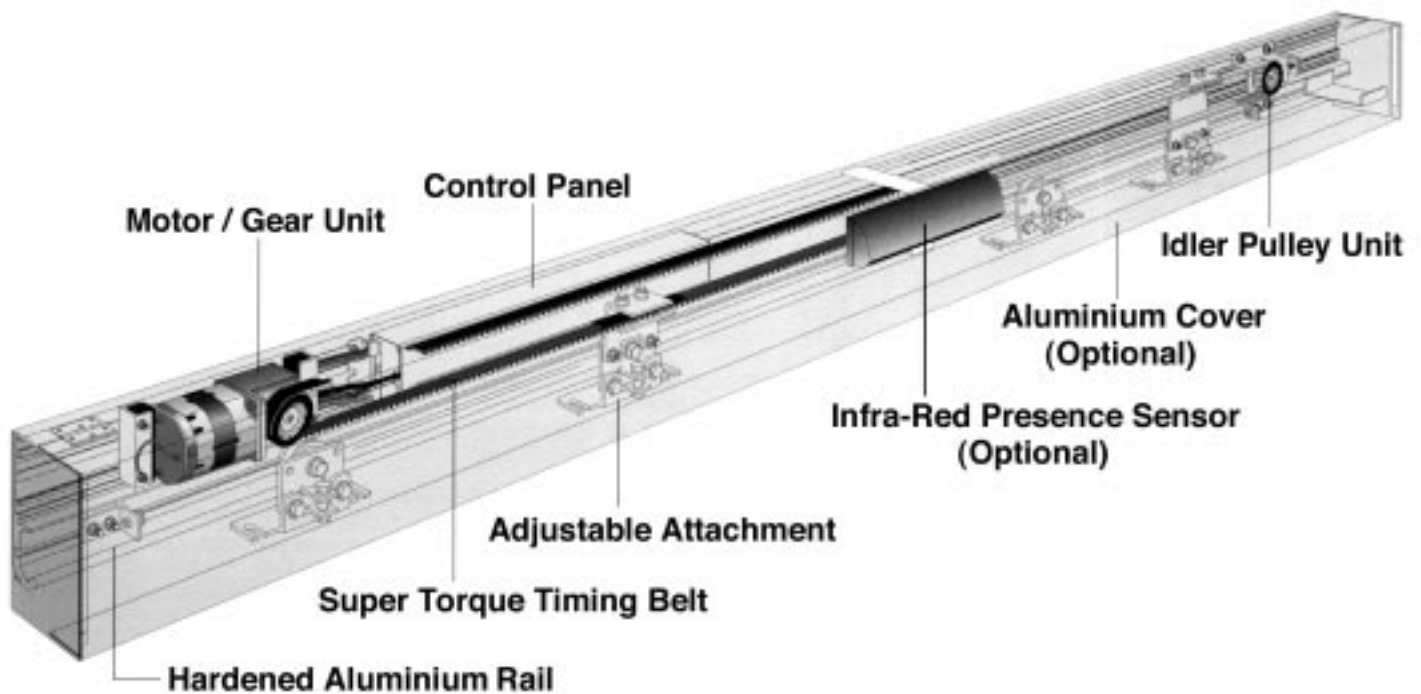

FITTING THE TRACK ON THE BEAM



- 1) Fit the two aluminium caps at the ends of the track (accessory) by means of the screws supplied (VTSCR4.9X15).
- 2) Remove the connectors from the control unit.
- 3) Remove the following from the track: (before removing, mark the component fixing points with a pen) belt, the two door attachments, the control unit, the motor and belt tensioner. Take care that the electrical cables are not damaged when removed from the electrical enclosure.
- 4) Drill $\varnothing 7.5$ mm holes (if using 8 mm screws) at the points shown in Fig. 3. Holes must be drilled at least 30 cm from one another, as shown in figure 4. Remove waste taking care to prevent it coming into contact with electrical equipment to be reassembled on the track (the heavier the door, the more screws are needed). Using fixing screws with heads that do not obstruct wheel travel on the track or component positioning.
- 5) Above the track, drill a $\varnothing 16$ mm hole at the top of the track, 10 cm from one of the ends to mount the PG9 cable gland and enable transfer of power cables. If control switch cables are also passed through the latter a larger hole ($\varnothing 22$ mm) is required with a cable gland of $\varnothing 20$ mm.
- 6) Check that the rear of the track is at right angles to the floor and completely aligned with the wall. If the wall is not flat and smooth, fit shims onto which to fix the track.
- 7) Drill three $\varnothing 5.5$ mm holes (for $\varnothing 6$ self-tapping screws) 25 mm above the lower edge of the beam on the right, centre and left of the beam to enable fixture of three screws used as supports when connecting the track temporarily to the beam.
- 8) Use a spirit level to check that the track is perfectly level before fixing it to the beam (use the pre-drilled holes on the track).

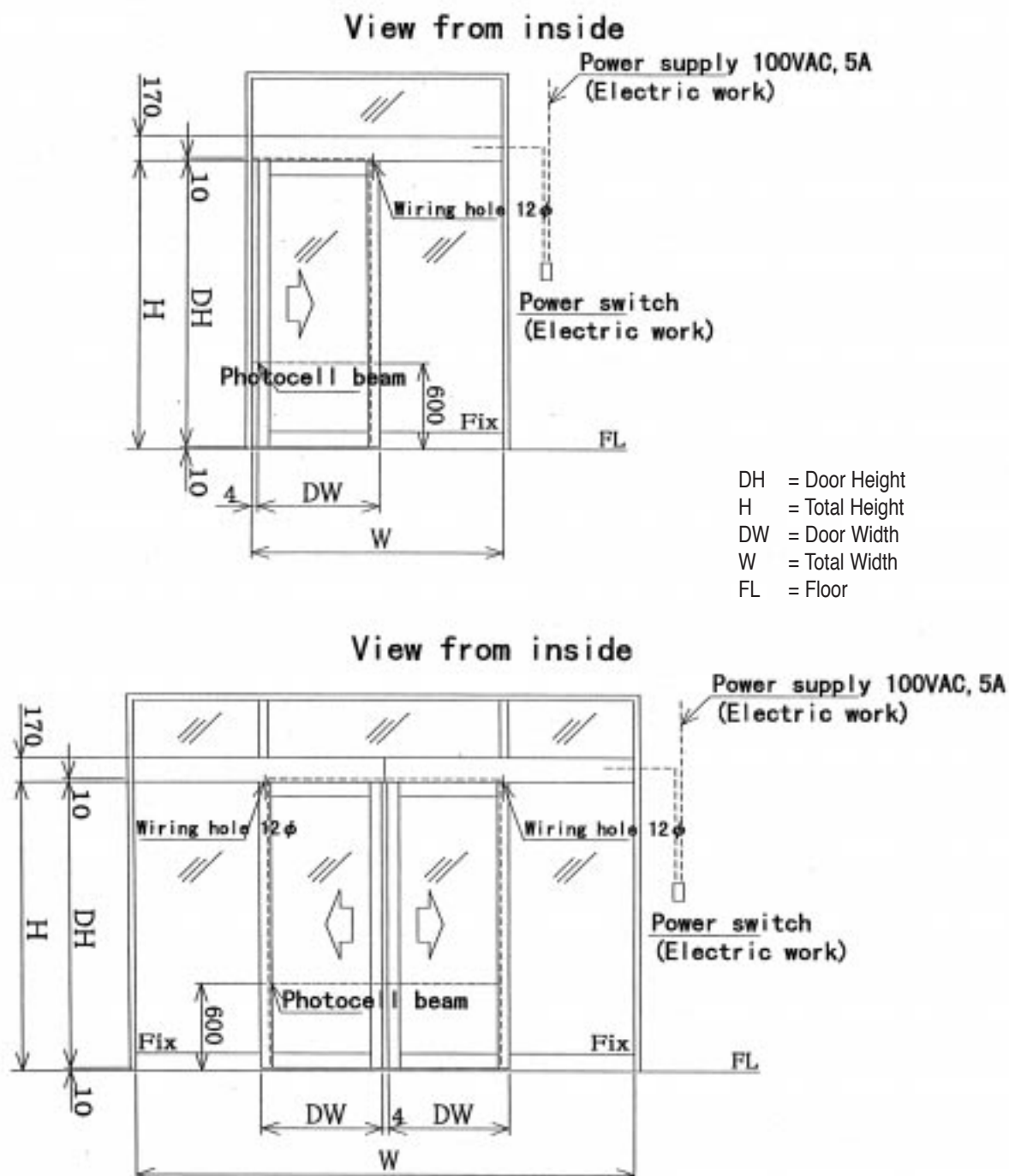
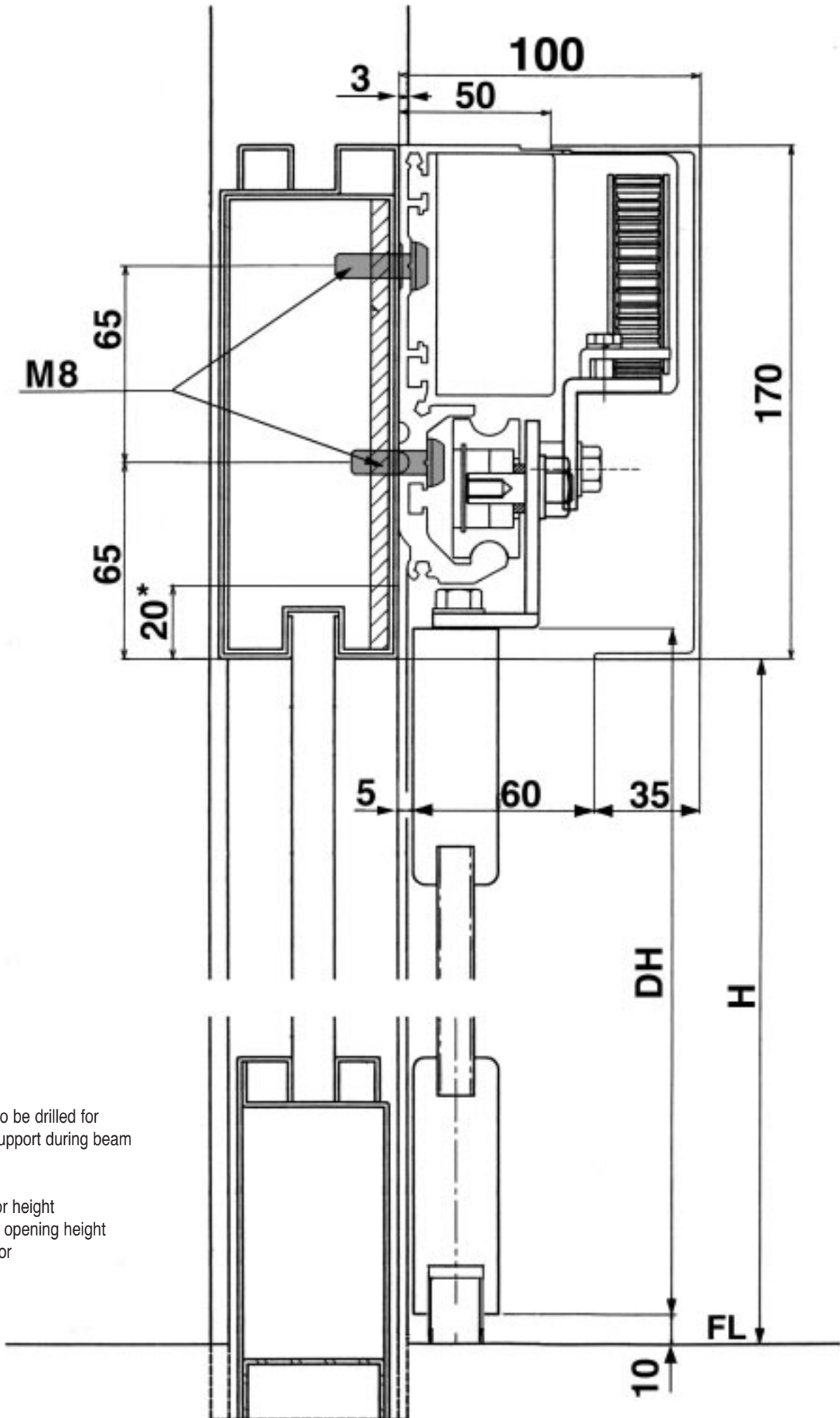

Fig.2



* Holes to be drilled for track support during beam drilling

DH =door height
H = total opening height
FL = Floor

Fig.3

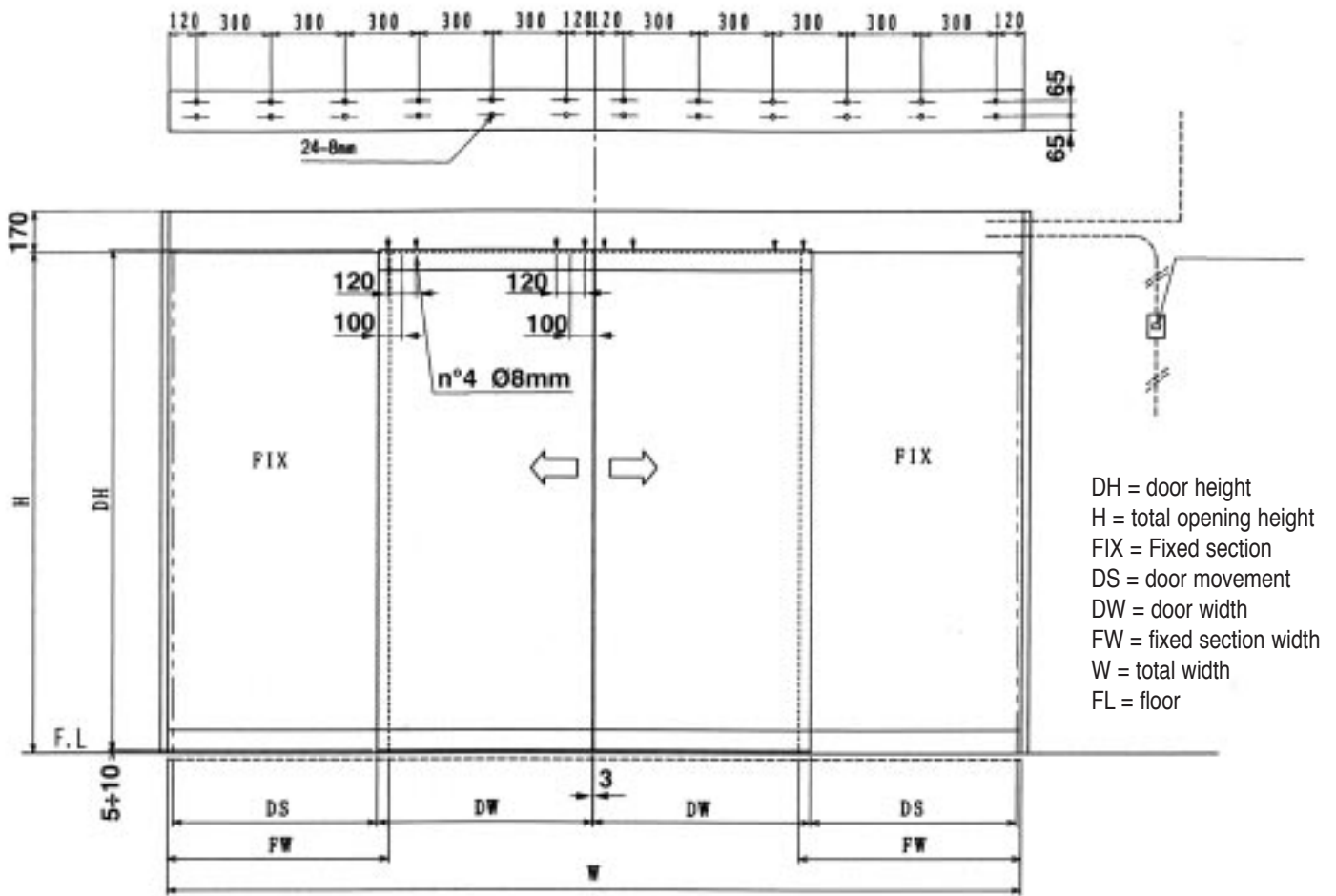

Fig.4

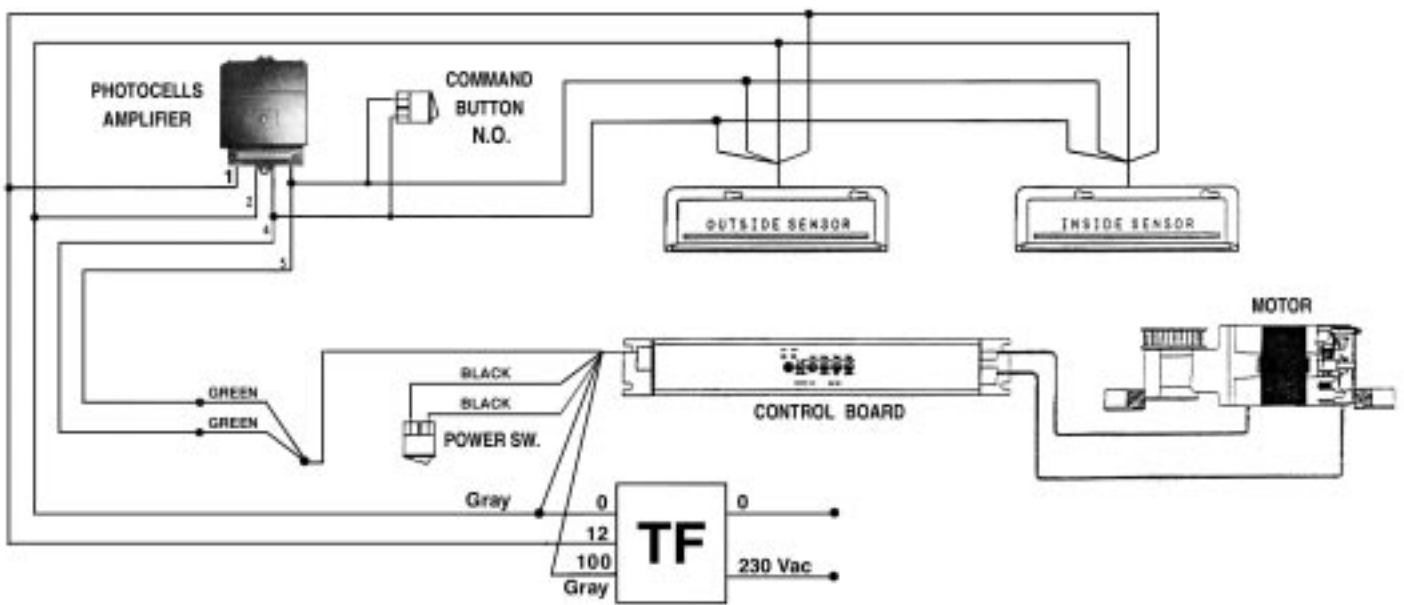

Fig.5

AUTOMATIC DOOR CONNECTIONS



PHOTOCELL POWER SUPPLY: CN3 connector – wire 1 (brown), wire 2 (red) – 12 Vac voltage supply

INSTALLATION OF PHOTOCELLS AND ELECTRICAL CONNECTIONS (Fig. 7-8)

- 1) Measure 40-60 cm from the ground on the two opening sides and pre-drill for the photocell columns at max. 10 cm from the mobile section (fig.2)
- 2) Drill a Ø11 cm hole as shown in the instruction sheet supplied with the accessory (remove all residue)
- 3) Drill two Ø12 mm holes on the track in alignment with the support columns (fig.2) to enable electrical connections between photocells and the amplifier (remove all residue).
- 4) Insert a chain the Ø 12 mm hole drilled on one side and lower into the Ø11 cm hole on the column.
- 5) Remove the chain from the hole on the column and connect to the photocell connection cable.
- 6) Pull the chain to pass the photocell cable inside the track taking care not to damage it.
- 7) Repeat the same operation on the other side.
- 8) Fit the photocells onto the columns.
- 9) Fix the photocell amplifier onto a free space on the track by means of two Ø 3 mm holes (not already used by other automatic door components) and two VTSCR 3.5X16 screws.
- 10) Connect the photocells to the amplifier as shown in the instructions.
- 11) Connect the amplifier to the circuit board.

INSTALLATION OF INTERNAL AND EXTERNAL INFRARED SENSORS (Fig. 9-10)

EXTERNAL SENSOR INSTALLATION

- 1) Measure the horizontal centre of the beam and mark the vertical centre of the beam to define the fixing base for the sensor installation adhesive.
- 2) Use the adhesive attached to the sensor to locate the sensor fixing and cable transfer holes.
- 3) After drilling the holes remove the adhesive label and pass the electric cable from the outside through the beam until it reaches the track.
- 4) Fix the sensor and connect to the electric cable as shown in the instructions.

INTERNAL SENSOR INSTALLATION

Carry out the same drilling procedure as above on the track cover.

CONTROL UNIT INSTALLATION (fig. 5)

- 1) Fix the control unit to the track.
- 2) The photocell and sensor cables must pass below the control unit and other components to avoid contact with moving parts (use the adhesive stops supplied). Connect the sensor wires to the circuit board by means of terminals boards CN4 and CN5.
- 3) Fix the motor and connect to the control unit by means of connector CON6.
- 4) Connect the motor earthing cable to the control unit
- 5) Insert the 9-core connector in the control unit.
- 6) Put the cover on the control unit and secure by means of the screws.
- 7) Check that wires are not excessively taut.

FINAL ASSEMBLY OF ELECTRICAL COMPONENTS (fig.5)

- 1) Mount the belt tensioner.
- 2) Connect the power supply to the transformer.
- 3) Secure the cables with adhesive strips supplied to prevent movement and ensure that they are not crushed by components fixed to the track.

FITTING THE DOOR ON THE TRACK

- 1) Use pieces of cloth to handle and support the door to avoid marking during assembly.
- 2) Fix the steel plates (optional) above the door to enable fixture to the top attachments (fig. 4).
- 3) The floor guides must be in anti-friction material such as PVC, Nylon, Teflon or Stainless Steel.

NOTE: Ensure that the doors slide smoothly. To do this, push the sliding door along all the race with a push-pull gage. The maximum value acceptable is 0,5Kg. This value must be the same in both directions. If it is different this means that the rail is not perfectly horizontal.



- 4) Remove the attachment fixed to the belt.
- 5) Mount the belt between motor and tensioner. **Adjust the door position in a way that the adjustable attack extremity is 1mt far from the motor pulley. Adjust belt tension so that 1 kg applied at 50 cm from the motor pulley causes a maximum deflection of 15÷25 mm.**
- 6) Tighten the screws on the plates above the door and connect to the track attachments.
- 7) Adjust the height of the door from the ground by means of the attachment adjustment screws (5÷10 mm between door and floor).
- 8) Secure the belt attachment to one of the door support attachments to connect the door to the drive system.
- 9) Fix the mechanical stops to the track. **When fixing the mechanical stop for opening, maintain a distance of at least 5 mm for impact of the door with the stop.** The stop is normally used for adjustments, and only as a safety stop in the event of an emergency or manual opening. Secure the stops by tightening the nuts while pulling the upper section towards you. To ensure correct fixture of the stops, use the extra washer on the inside of the stop to secure the extra screw.

FINAL CHECKS

- 1) Check the space between the mobile door and column, and between the door and floor, and ensure that no obstacles are present before switching on the system.
- 2) Switch on the system by means of the thermal cutout switch pushbutton. With the door in the mid-travel position, after waiting approx. ten seconds the door should open. However if it closes, switch off the system and move the microswitch on the side to the control panel near the red/green leds to the side of the 9-core connector (fig. 5) and switch on the system again.
- 3) Move the door manually to ensure there is no friction.
- 4) Ensure correct activation of the sensors.
- 5) Adjust the Trimmers according to your requirements:
 - a - Pause time before automatic closing is completed (0.5s±10s)
 - b - Adjustment of opening speed
 - c - Adjustment of closing speed
 - d - Adjustment of speed during the slow opening and closing phase
- 6) Attach adhesive labels indicating that the door is automatic and fit the front cover (optional).
- 7) Give the door manual to the user.

Fig6

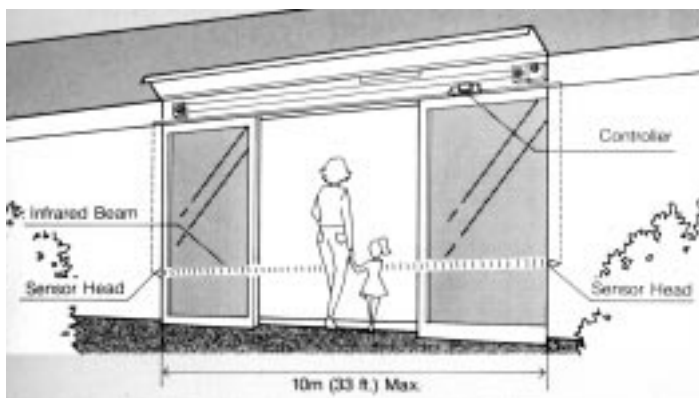
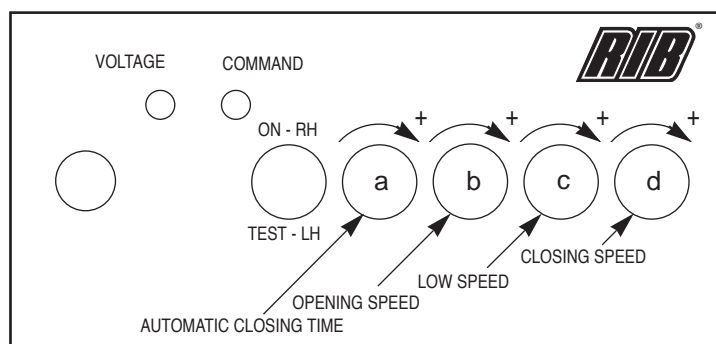

Fig7



Fig.9

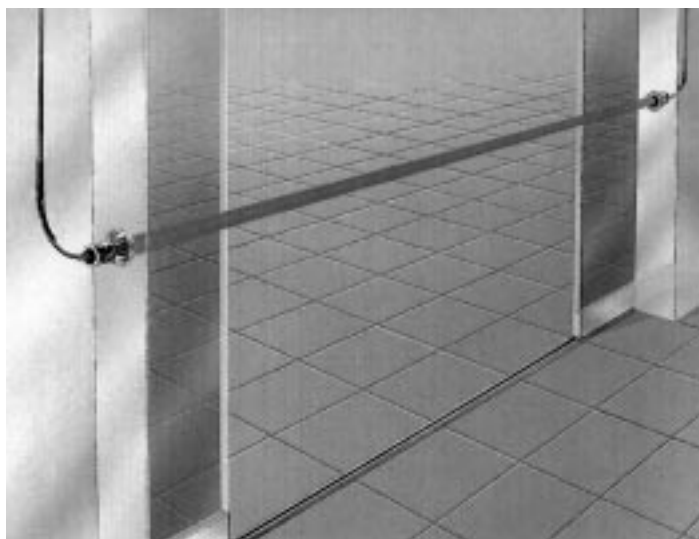

Fig.8

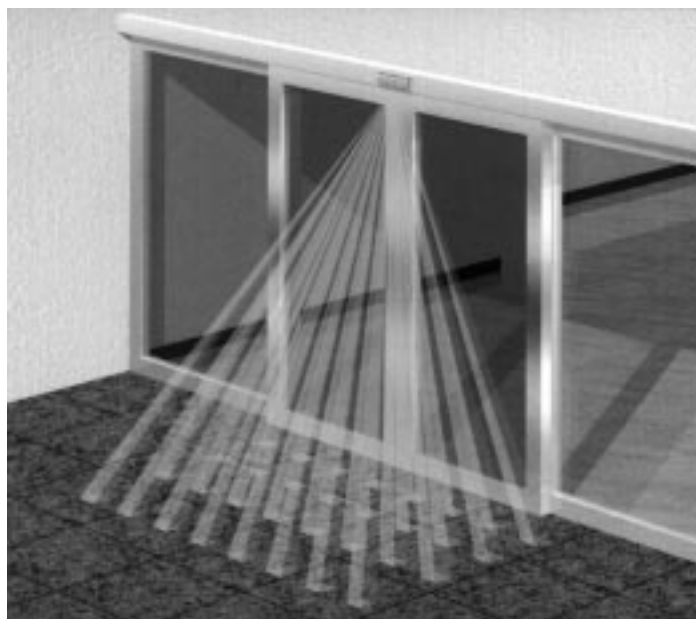

Fig.10

USER MANUAL

BEFORE USING THE PRODUCT

Release the door and switch on the system. The computer starts up and measures the opening width.

Wait approx. ten seconds for the system to warm up, after which the sensors start functioning. Ensure that the door opens and closes correctly.

KEEPING THE DOOR OPEN

Switch off the system and open the door/s manually.

WARNING: Do not switch the system off while the door is moving.

IN THE EVENT OF A POWER FAILURE

The door/s must be open and closed manually. Once the power is restored, the door/s automatically resume normal operation.

If an electric lock is installed with manual release, activate the release cable before moving the door.

MAINTENANCE AND SAFETY PRECAUTIONS

ACCIDENT PREVENTION

Never pass through the entrance from the side as the sensors do not operate in this area. We recommend putting a notice or obstacle to prevent accidents. If a person comes into contact with the door/s the latter automatically inverts the direction of movement and opens completely. After 2 seconds the sensor is re-activated and the door/s close automatically.

Photocells must be fixed to the sides of the door to protect the door opening area.

Photocells re-open the door and keep it open for the time that an obstacle engages the infrared range.

CORRECT USE OF THE AUTOMATIC DOOR

Any strong vibration or impact with the door/s during movement can cause malfunctions. Never STOP or PUSH the door intentionally.

Before transferring goods through the doorway or before cleaning the door, switch off the system and open the door/s manually.

WARNING: Take care when opening the door/s manually to avoid crushing hands/fingers.



Check that no water penetrates sensors, photocells or the actuator during cleaning.

CLEAN THE FLOOR GUIDE REGULARLY

The door/s will not slide smoothly if dirt builds up in the floor guide. Clean regularly and remove any stones/leaves when found.

TROUBLESHOOTING

In the event of a problem, refer to the following table before contacting technical assistance.

PROBLEM		CAUSE	REMEDY	
A) The door/s does not open		A) The door/s has been locked. The door cannot be opened manually if locked. No power supply. The sensor is not working and the indicator is switched off.	A) Release the door/s. Switch on the system. Refer to the instructions supplied with the sensor.	
B) The door/s does not close		B) Sensor/s or photocells do not work due to dust or internal humidity	B) Refer to the instructions supplied (dry the sensor/s or photocells with a cloth)	
C) The guide makes a metallic noise		C) Dirt, dust, or stones are in or on the floor guide	C) Clean the guide with a vacuum cleaner and apply oil to the guide.	

In the event of any problem, always switch off the system before maintenance and switch on after eliminating the problem.

If the problem persists following checks, switch off the system and call your authorised RIB dealer. Abnormal noise during operation indicates incorrect door operation. **DO NOT ATTEMPT ELECTRONIC REPAIRS ALONE.**

TECHNICAL SPECIFICATIONS

Service	Continuous
Power supply	230V ~ 50/60 Hz
Max. door weight	Single leaf: 30÷150 kg Double leaf: 30÷150 kg per leaf
Max. door opening	30 cm ÷ 3 m
Door opening speed	100 mm/s ÷ 440 mm/s per leaf
Door closing speed	100 mm/s ÷ 440 mm/s per leaf
Wait time on automatic closing	0.5 s to 10 s
Manual force (less than 110 N) applied to open door in event of power failure	3 kg or less (door weight 70 kg) 5 kg or less (double leaf, 70 kg per leaf) 50 W (with starting torque engaged on acceleration)
Motor output	built-in
Microcomputer	electric motor coupled to reduction gear
Drive system	built-in software to absorb impact of door (with inversion of travel)
Impact	wall-mounted
Assembly type	6n°1.T5
Track material	high resistance belt: SUPER TORQUE 120S8M R8K 009
Drive belt material	Standard models
Adjustable attachments	

OTHER FUNCTIONS

Safety system to reverse direction of movement

Adjustable wait time before automatic closing

OTHER OPTIONS

ACG8013	PHOTOELECTRIC CELLS WITH AMPLIFIER
ACG8014	PHOTOELECTRIC CELLS
ACG4610	ACTIVE INFRARED SENSOR
ACG4618	COVER L=1,6 ÷ 2,4mt (SILVER COLOR)
ACG4620	COVER L=2,4 ÷ 3mt (SILVER COLOR)
ACG4622	COVER L=3 ÷ 4,2mt (SILVER COLOR)
ACG4624	COVER L=4,2 ÷ 6mt (SILVER COLOR)
ACG4626	IRON FIXING PLATES APPLIED BETWEEN THE ATTACHMENTS AND THE LEAF
ACG4628	NORMAL ADJUSTABLE FLOOR RAIL (door thickness 28,5 ÷ 43mm)
ACG4630	LARGE ADJUSTABLE FLOOR RAIL (door thickness 42 ÷ 59mm)

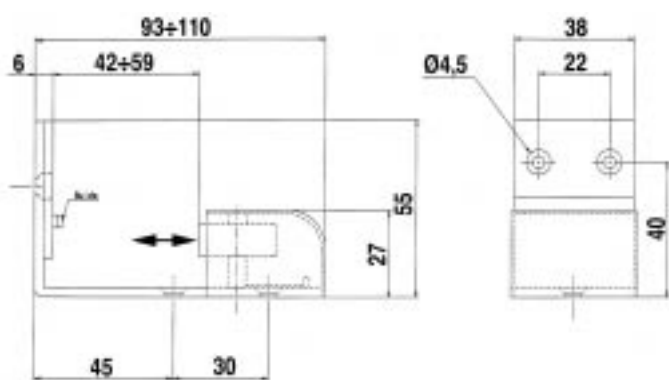

Cod.ACG4630

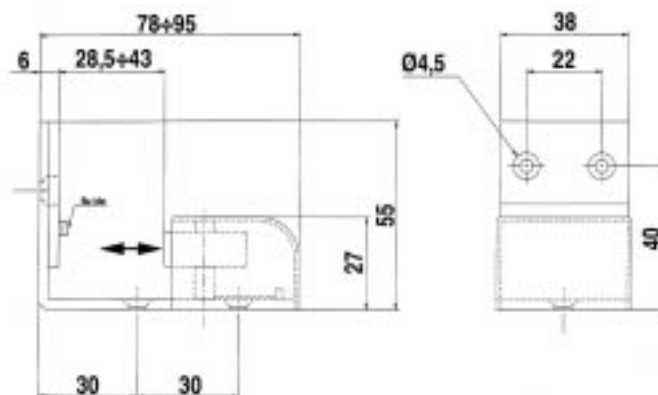

Cod.ACG4628

WICHTIGE ANWEISUNGEN FÜR DIE SICHERHEIT

ACHTUNG - UM DIE SICHERHEIT VON PERSONEN VOLLKOMMEN GARANTIEREN ZU KÖNNEN, IST ES WICHTIG, DASS ALLE INSTALLATIONSVORSCHRIFTEN BEACHTET WERDEN

1° - Bewahren Sie die Geräte für die automatische Bedienung (Drucktaster, Funksender, u.s.w.) an einem für Kinder unzugänglichen Platz auf. Die Steuerungen müssen auf einer Mindesthöhe von 1,5 m angebracht werden und sich ausserhalb der Raumes der bewegenden Teile befinden.

2° - Die automatische Steuerung darf nur bedient werden, wenn das Tor sichtbar ist.

3° - Die Funksender nur benützen, wenn das Tor sichtbar ist.

4° - Achtung: Für weitere Schutzmaßnahmen im Rahmen der Installation und Anwendung der Produkte siehe die beiliegenden RIB-Sicherheitshinweise, die diese Gebrauchsanleitung ergänzen. Sollten Sie diese nicht erhalten haben, fordern Sie sie bitte sofort bei der RIB Exportabteilung an.

R.I.B. HAFTET NICHT für eventuelle Schäden, die bei der Installation durch Nichtbeachtung der jeweils gültigen Sicherheitsvorschriften entstehen.

WICHTIGE SICHERHEITSVORSCHRIFTEN FÜR DIE INSTALLATION

ACHTUNG - EINE FALSCH E INSTALLATION KANN ZU BEDEUTENDEN SCHÄDEN FÜHREN FÜR EINE KORREKTE ANLAGE ALLE ANWEISUNGEN BEFOLGEN

1° - Diese Montageanweisung ist ausschließlich für geschultes Fachpersonal bestimmt, das mit den Montagevorschriften und den Schutzvorrichtungen zur Verhinderung von Unfällen bei motorisierten Toren vertraut ist (nach den aktuellen Normen und Gesetzen).

2° - Für die Wartung der elektrischen Teile ist es ratsam, zwischen der Anlage und dem Netzanschluß einen magnetisch-thermischen Differenzialschalter (mit Mindestöffnung aller Kontakte von 3 mm) zu montieren, der allen internationalen Normen entspricht.

3° - Für den Kabelquerschnitt und die Kabeltypen halten Sie sich an den Normen IEC 364 (Mindest-Kabelquerschnitt von 1,5 mm² mit der Bezeichnung <HAR>) und für die Montage an die Normen des jeweiligen Landes.

KONTROLLE DER TÜR

- 1 - Die Abmessungen des Antriebs und des Aluminiumrahmens prüfen und mit den Projekt- und Bestellmaßen vergleichen.
- 2 - Die Nivellierung des Bodens prüfen.
- 3 - Die Versorgungsspannung vor Ort muß der vorgegebenen Eingangsspannung des Antriebs entsprechen.
- 4 - Sicherstellen, daß die Struktur, an welcher der Antrieb befestigt wird, ausreichend fest und stabil ist, um das Gewicht von Schiene und Türflügeln zu tragen.
- 5 - Die lichte Höhe auf beiden Seiten prüfen.
- 6 - Den Gesamtlauf der Tür messen.
- 7 - Die Breite der Tür messen.
- 8 - Die Höhe der Tür messen.

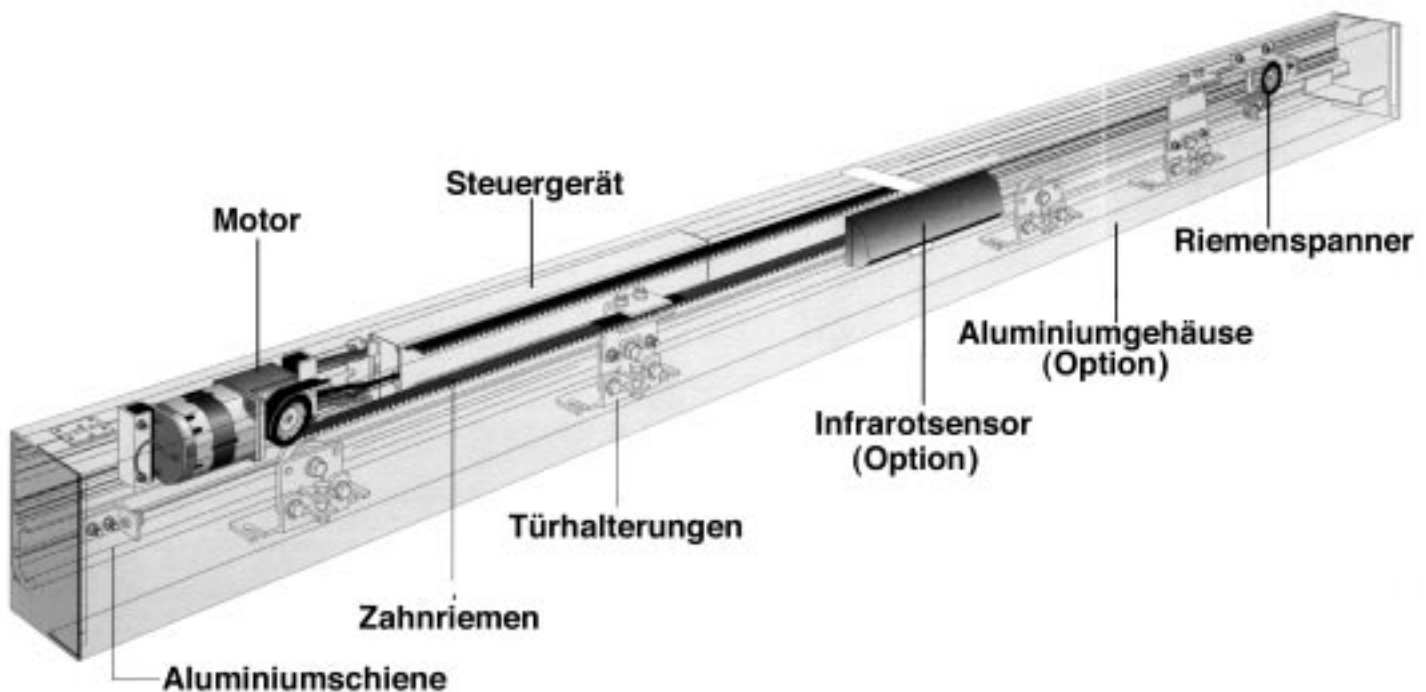

INSTALLATION DER SCHIENE AUF DEN TRÄGER

- Die beiden Aluminiumabdeckungen (Optionen) anhand der mitgelieferten Schrauben (VTSCR4,9x15) an den beiden Schienenenden befestigen.
- Die Verbinder von Steuergerät abtrennen.
- Folgende Bauteile von der Schiene demontieren (ZUVOR ihre Befestigungspositionen markieren): den Riemen, die daran montierte Türhalterung, die andere Türhalterung, das Steuergerät, den Motor, den Riemenspanner. Beim Abtrennen des Steuergeräts dürfen auf keinen Fall die Stromkabel beschädigt werden.
- Die Schiene in den in Abb. 3 angegebenen Punkten ausbohren (Durchmesser 7,5 mm für 8 mm-Schrauben). Der Abstand zwischen den Bohrungen darf höchstens 30 cm betragen (vgl. Abb. 4). Sämtliche Bohrrückstände sorgfältig entfernen, damit sie nicht mit den anschließend auf die Schiene zu montierenden elektrischen Bauteilen in Kontakt kommen. Die Anzahl der Befestigungsschrauben nimmt mit dem Gewicht der Tür zu. Die Schraubenköpfe dürfen weder die Räder auf der Schiene noch die Montage der Komponenten beeinträchtigen.
- Im oberen Teil der Schiene eine Bohrung des Durchmessers 16 mm ausführen (10 cm von einem der Enden) und hierdurch die Führung PG9 des Versorgungskabels verlegen. Sollen durch diese Bohrung auch die Steuerkabel verlaufen, müssen die Durchmesser von Bohrung und Kabelführung 22 mm bzw. 20 mm betragen.
- Die Rückseite der Schiene muß senkrecht zum Boden ausgerichtet sein und auf der gesamten Länge an der Wand anliegen. Unebenheiten der Wand müssen durch entsprechende Unterlagen ausgeglichen werden.
- 25 mm über der unteren Trägerkante drei 5,5 mm-Bohrungen (rechts, in der Mittel und links) für drei selbstschneidende Schrauben (± 6 mm) ausführen, die als Halterung für die provisorische Befestigung der Schiene an den Träger dienen.
- Die Schiene mit einer Wasserwaage horizontal nivellieren und anhand der zuvor gefertigten Bohrungen (vgl. Punkt 4) an den Träger befestigen.



Ansicht von Innen



DH = Höhe der Tür
 H = Lichte Höhe
 DW = Türbreite
 W = Gesamtlauflänge der Tür

Ansicht von Innen



Fig.2

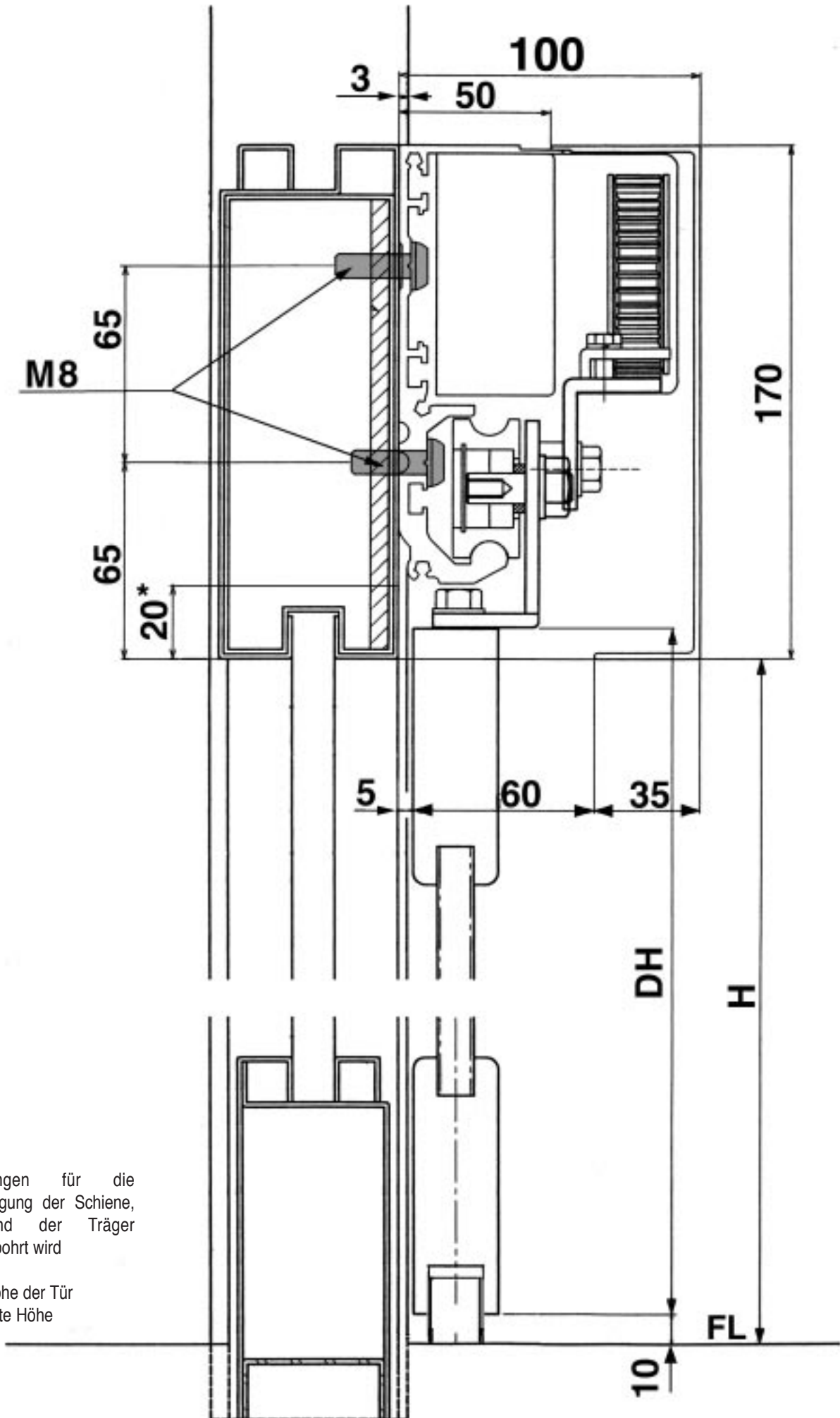

Fig.3

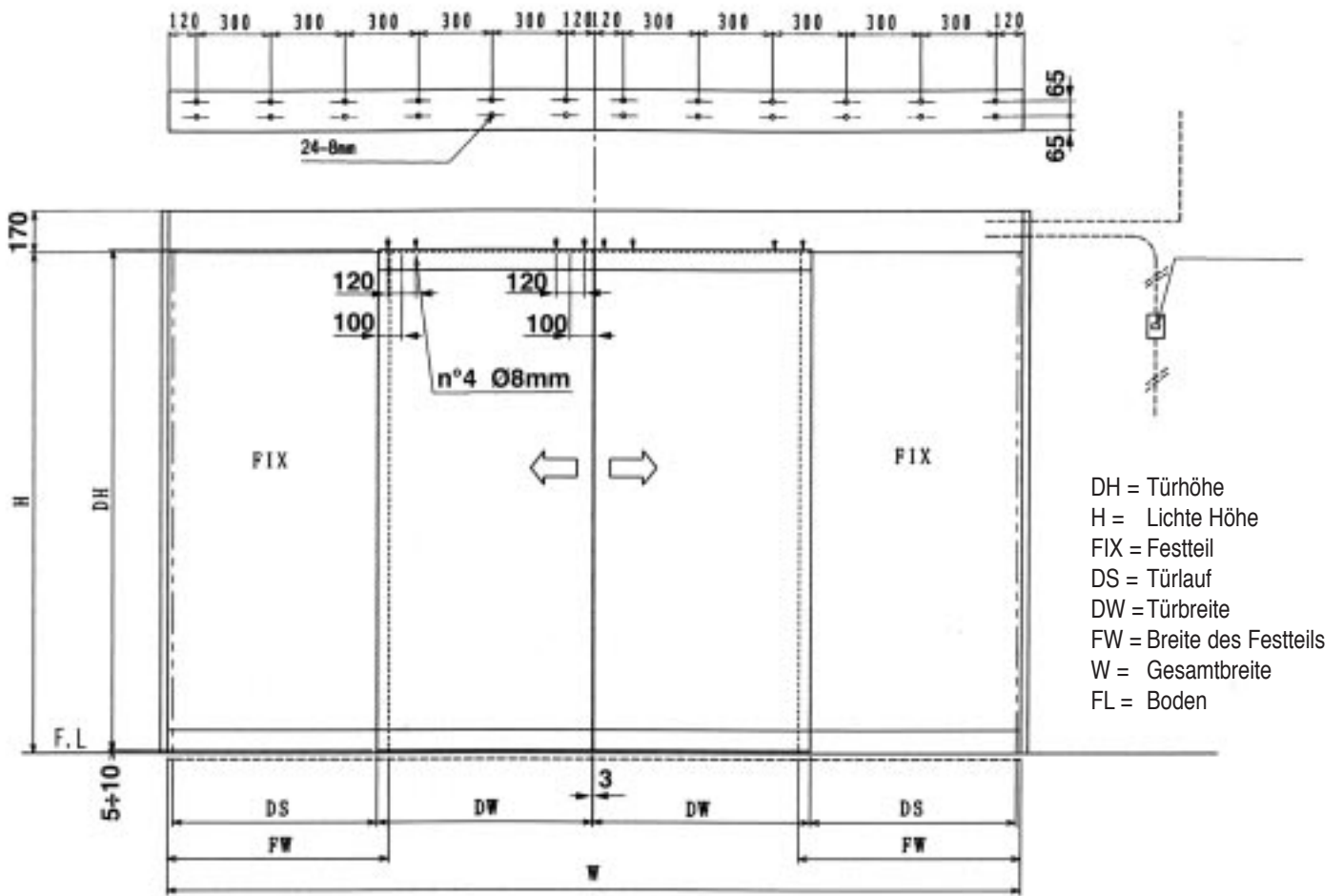

Fig.4

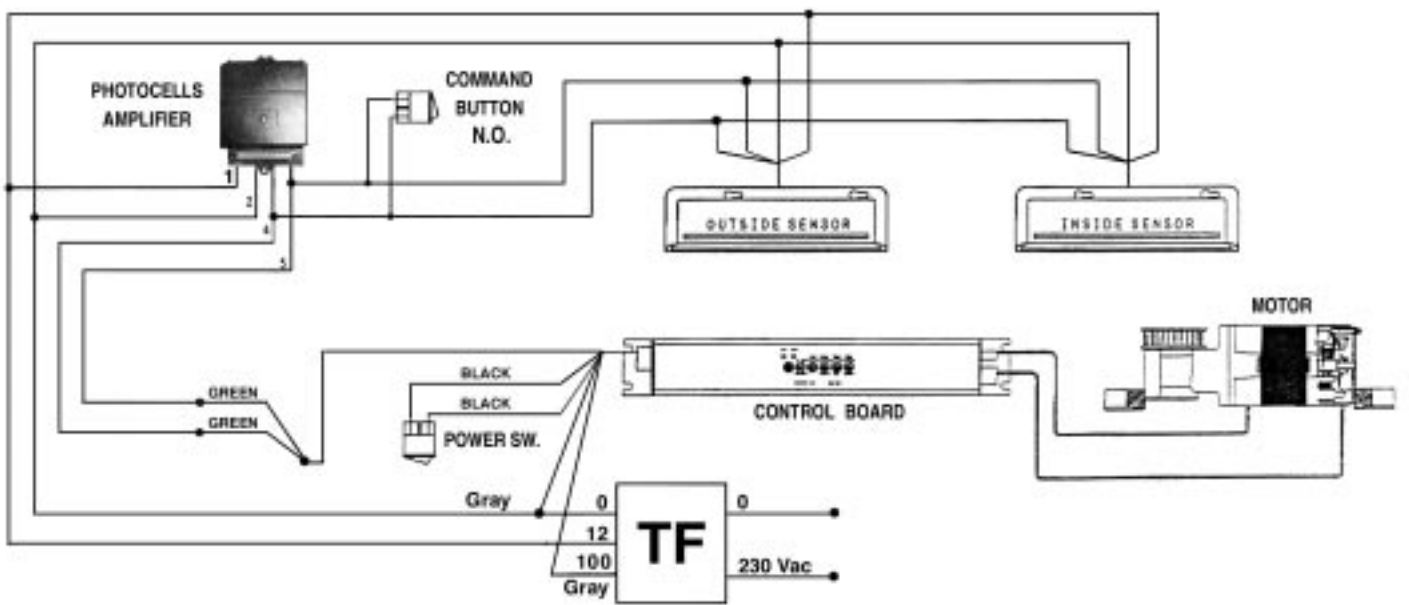

Fig.5

ANSCHLÜSSE DER AUTOMATIK-TÜR

VERSORGUNGSSPANNUNG DER LICHTSCHRANKEN - CN3-Verbinder Leiter 1 braun, 2 rot - Spannungswerte 12 Vac



INSTALLATION DER LICHTSCHRANKEN UND STROMANSCHLÜSSE (Abb. 7 - 8)

1. Die Türpfosten auf beidseitig 40-60 cm über dem Boden ausbohren, wobei der Abstand zum Schiebeflügel maximal 10 cm betragen darf (Abb. 2).
2. Der Durchmesser der Bohrung muß 11 mm betragen (vgl. beiliegende Anleitungen des Zubehörteils); sämtliche Bohrspäne entfernen.
3. Für die Stromanschlüsse zwischen Lichtschraken und Verstärker über den Pfosten zwei Bohrungen (\div 12 mm) in der Schiene (Abb. 2) ausführen und sämtliche Rückstände entfernen.
4. Eine Kette durch eine der 12 mm-Bohrungen einführen und bis zu der darunterliegenden 11 mm-Bohrung im Türpfosten herunter lassen.
5. Die Kette aus der Bohrung im Türpfosten herausziehen und daran das Lichtschrakenkabel befestigen.
6. Nun die Kette nach oben ziehen, um das Kabel vorsichtig in die Schiene einzuführen.
7. Den Vorgang auf der anderen Türseite wiederholen.
8. Die beiden Lichtschraken in die Pfosten montieren.
9. Für die Montage des Lichtschrakenverstärkers zwei Bohrungen des Durchmessers 3 mm an einer freien (nicht bereits für andere Bauteile verwendeten) Stelle der Schiene ausführen, und erstere mit zwei Schrauben VTSCR3,5x16 befestigen.
10. Lichtschraken und Verstärker anleitungsgemäß miteinander verbinden.
11. Den Verstärker an den Anschlußkasten anschließen.

INSTALLATION DES INTERNEN UND EXTERNEN INFRAROTSENSORS (Abb. 9 - 10)

MONTAGE DES EXTERNEN SENSORS

1. Die mitgelieferte Schablone für die Installation des Sensors mit der Unterseite auf den waagrechten und vertikalen Mittelpunkt des Trägers aufkleben.
2. Anhand der Schablone die Bohrungen für die Montage des Sensors und die Kabelverlegung ausführen.
3. Anschließend die Schablone entfernen und das Stromkabel von außen durch den Träger bis in die Schiene führen.
4. Den Sensor montieren und das Stromkabel gemäß Anleitungen anschließen.

MONTAGE DES INTERNEN SENSORS

Der interne Sensor wird auf die oben angegebene Weise auf das Schienengehäuse montiert.

INSTALLATION DES STEUERGERÄTS (Abb. 5)

1. Das Steuergerät an der Schiene befestigen.
2. Die Kabel von Sensoren und Lichtschraken müssen unter dem Steuergerät und den anderen Komponenten verlaufen, um nicht mit den Bewegungsteilen in Kontakt zu kommen (die mitgelieferten Kabelbefestigungen verwenden).
3. Die Erdung des Motors an das Steuergerät anschließen.
4. Den 8poligen Verbinder in das Steuergerät einführen.
5. Das Gehäuse des Steuergeräts mit den entsprechenden Schrauben befestigen.
6. Die Kabel dürfen nicht gespannt sein.

ABSCHLIESSENDE ARBEITEN ZUR MONTAGE DER ELEKTRISCHEN BAUTEILE (Abb. 5)

1. Den Riemenspanner montieren.
2. Die Stromanschlüsse **zwischen Schutzschalter, Filter, Netzgerät und Steuergerät** herstellen.
3. Die Kabel anhand der mitgelieferten Kabelbefestigungen fixieren, ohne daß sie durch die auf die Schiene montierten Bauteile eingeklemmt werden.

MONTAGE DER TÜR AN DIE SCHIENE

1. Die Tür während der Montagearbeiten durch Tücher vor Beschädigung schützen.
 2. Vor der Montage der oberen Halterungen die Eisenplatten (Option) über der Tür befestigen (Abb. 4).
 3. Die bodenseitigen Führungen müssen zum Schutz vor Reibungen aus PVC, Nylon, Teflon usw. sein.
- Achtung: Die Türblätter müssen einwandfrei gleiten. Dazu die Schiebetür durch einen Kräftemesser bis Ende laufen lassen. Höchstens kann eine Wert von 0,5 kg hingenommen werden. Diese Wert muß in beiden Richtungen identisch sein, sonst ist die Schiene nicht vollkommen waagrecht.**
4. Die am Riemen befestigte Halterung demontieren.
 5. Den Riemen zwischen Motor und Spanner montieren. Die Tür so stellen, daß sich das Ende der Halterung **1 m von der Rolle des Motors befindet und die Riemenspannung so regulieren, daß er durch ein Gewicht von 1 kg (Abstand zum Riemenspanner 50 cm) um höchstens 15÷25 mm deformiert wird.**
 6. Die Schrauben der Platten über der Tür festziehen und letztere in die Schienenthalterungen einhängen.
 7. Den Abstand zwischen Tür und Boden anhand der Regelschrauben der Halterungen auf 5÷10 mm einstellen.
 8. Die Riemenbefestigung an eine der Türhalterungen montieren und die Tür so mit dem Bewegungssystem verbinden.
 9. Den Anschlag zur Begrenzung der Öffnungsbewegung auf die Schiene montieren. **Hierbei einen Sicherheitsabstand von 5 mm belassen, um ein Anstoßen der Tür gegen den Anschlag zu vermeiden.** Im allgemeinen wird er für Regulierungen benutzt und dient nur bei manueller Öffnung oder in Notfällen als eigentlicher Anschlag. Die Befestigungsmuttern der Anschläge arretieren und gleichzeitig den oberen Teil ziehen.



Auf der Innenseite jedes Anschlags befindet sich eine Schraube mit Unterlegscheibe zur sicheren Befestigung der Anschläge an die Schiene.

ABSCHLIESSENDE KONTROLLEN

1. Vor dem Anschluß an das Stromnetz die Zwischenräume zwischen Türflügeln und Pfosten, zwischen Tür und Boden kontrollieren und prüfen, ob sich die Tür ungehindert bewegt.
2. Die Anlage anhand des entsprechenden Schutzschalters unter Spannung setzen. Die halboffene Tür muß sich nach ca. 10 Sekunden Wartezeit öffnen. Falls sie sich dagegen schließt, die Stromzufuhr unterbrechen und den Mikroschalter von der Seite des Anschlußkastens bei der roten und grünen Led neben den 9poligen Verbinder versetzen (Abb. 5). Die Anlage erneut unter Spannung setzen.
3. Die Tür von Hand bewegen und sicherstellen, daß bei der Bewegung keine Reibungen auftreten.
4. Korrektes Ansprechen der Sensoren prüfen.
5. Stellen Sie die Trimmer je nach Ihrem Bedarf ein:
 - a - Wartezeit vor der automatischen Schließung (0,5s÷10s)
 - b - Einstellung der Geschwindigkeit bei der Öffnung
 - c - Einstellung der Geschwindigkeit bei der Schließung
 - d - Einstellung der Geschwindigkeit bei der langsamen Öffnung und Schließung.
6. Die Aufkleber, die auf die automatische Tür hinweisen, anbringen und die vordere Abdeckung (Option) montieren.
7. Dem Kunden das Bedienungshandbuch der Tür aushändigen.

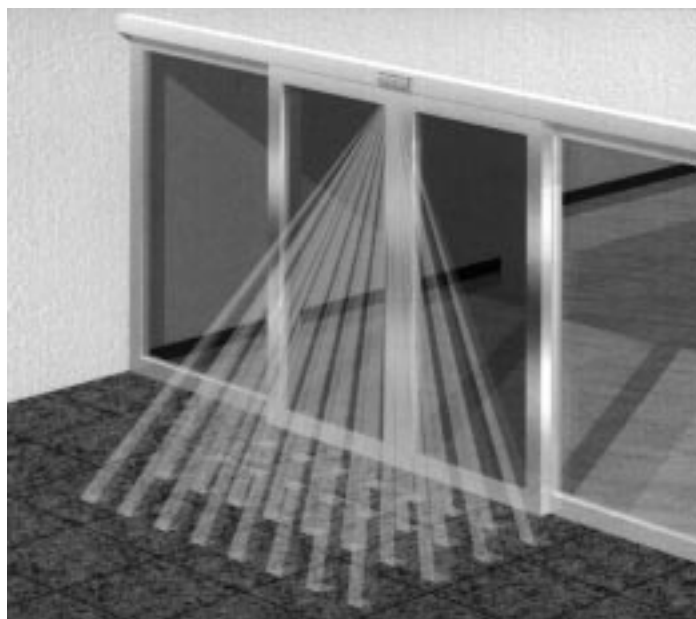
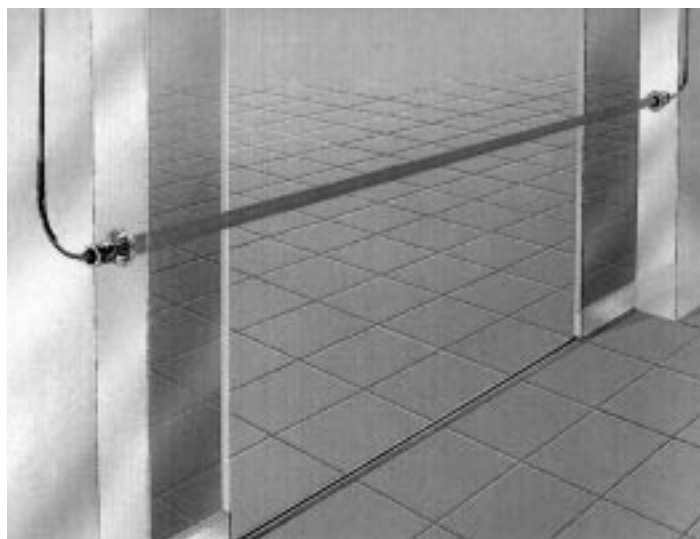
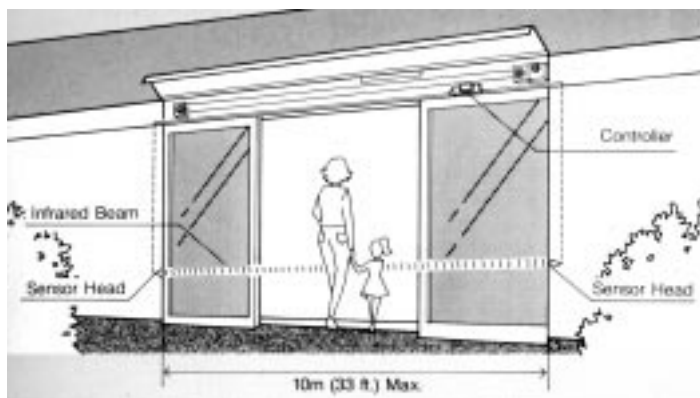
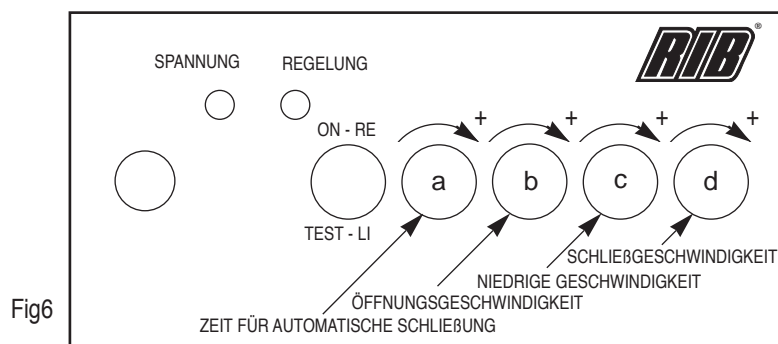

BENUTZERHANDBUCH

VOR DEM EINSATZ DES PRODUKTS

Die Tür entsperren und die Anlage unter Spannung setzen. Der Computer startet und mißt den Türlauf (Öffnungsbreite).

Das System wird nach dem Einschalten etwa 10 Sekunden lang aufgeheizt. Anschließend sind die Sensoren betriebsbereit. Die Tür muß sich einwandfrei öffnen und schließen.

Die Tür öffnet und schließt sich einmal vollständig.

Wird die Tür nachts oder an Sonn- und Feiertagen mit dem Schlüssel verschlossen, die Stromzufuhr unterbrechen.

TÜR SOLL OFFEN STEHEN:

Die Stromzufuhr unterbrechen und die Tür/en von Hand öffnen.

ACHTUNG: Die Stromzufuhr nur unterbrechen, wenn die Tür steht.

STROMAUSFALL

Die Tür/en kann (können) von Hand geöffnet und geschlossen werden. Bei erneuter Stromzufuhr nimmt (nehmen) die Tür/en automatisch ihren normalen Betrieb auf.

Wurde ein Elektroschlosses mit manueller Entsperrung installiert, dieses vor dem Öffnen der Tür entriegeln.

INFORMATIONEN ZUR INSTANDHALTUNG UND SICHERHEITSMASSNAHMEN

UNFALLSCHUTZ

Es ist äußerst gefährlich, die Tür seitlich zu durchqueren, da der Sensor in diese Bereich nicht anspricht. Es empfiehlt sich, einen diesbezüglichen Hinweis zu installieren oder den seitlichen Zugang zur Tür zu verstellen. Wird eine Person, ein Tier oder Gegenstand zwischen den Türflügeln eingeklemmt, erfolgt eine unmittelbare Umkehr der Bewegung und die Tür/en öffnet(en) sich vollständig. Nach zwei Sekunden löst der Sensor automatisch die Schließbewegung der Tür/en aus.

Um den Öffnungsbereich vollständig abzudecken, müssen die Lichtschranken auf beiden Seiten der Tür/en installiert werden.

Im Falle einer Unterbrechung des Infrarotstrahls wird (werden) die Tür/en geöffnet und bleibt(en) offen stehen, so lange die Unterbrechung fort dauert.

KORREKTER EINSATZ DER AUTOMATISCHEN SCHIEBETÜR

Starke Vibrationen oder Stöße während der Bewegungen können den Türbetrieb beeinträchtigen. Die Tür darf weder mit Kraft "GESTOPPT" noch "GEDRÜCKT" werden.

Vor dem Transport von Lasten oder der Reinigung, die Stromzufuhr unterbrechen und die Tür von Hand öffnen.

ACHTUNG: Beim manuellen Bewegen der Tür die Finger nicht zwischen den Flügeln einklemmen.



Bei der Reinigung darf kein Wasser in den Sensor, den Antrieb oder die Lichtschranken eindringen.

REGELMÄSSIGE REINIGUNG DER BODENSEITIGEN FÜHRUNGEN

Der normale Türbetrieb wird durch Staub oder Schmutz in den Bodenführungen beeinträchtigt. Diese regelmäßig reinigen, Steine oder Blätter usw. sofort entfernen.

STÖRUNGSSUCHE

Störungen des Antriebs können häufig anhand der nachstehenden Übersicht behoben werden. Anderenfalls den Kundendienst verständigen.

STÖRUNG		URSACHE	ABHILFE	
A) Die Tür/en öffnet(n) sich nicht		A) Die Tür/en ist (sind) mit dem Schlüssel verschlossen. In diesem Fall kann (können) sie nicht von Hand geöffnet werden. Die Stromzufuhr ist unterbrochen. Der Sensor funktioniert nicht, der Anzeiger ist erloschen	A) Die Tür entsperren. Die Anlage erneut unter Spannung setzen. Die Betriebsanleitungen des Sensors einsehen	
B) Die Tür/en schließt(en) sich nicht.		B) Sensor/en oder Lichtschranken sind durch Staub oder Feuchtigkeit blockiert	B) Die Anleitungen einsehen, Sensor/en und Lichtschranken mit einem Tuch reinigen bzw. trocknen	
C) Die Führung gibt ein metallartiges Geräusch ab.		C) Schmutz, Staub oder Steine in bzw. auf der bodenseitigen Führung	C) Die Führung mit eine Staubsauger reinigen und Öl auf die Bodenführung spritzen	

Im Fall von Störungen zunächst die Stromzufuhr unterbrechen und erneut einschalten.

Falls die Störung auch nach einer Kontrolle der Anlage weiterhin besteht, die Stromzufuhr unterbrechen und einen RIB-Installateur verständigen. Beispielsweise im Fall einer Tür, die während der Bewegung ein anomales Geräusch abgibt oder nicht einwandfrei funktioniert. EINGRIFFE AN DER ELEKTRONISCHEN ANLAGE DÜRFEN NUR VON EINEM FACHMANN AUSGEFÜHRT WERDEN.

TECHNISCHE EIGENSCHAFTEN

Benutzungsfrequenz	DAUERBETRIEB.
Versorgungsspannung	230 V~ 50/60Hz
Höchstgewicht der Tür	30 ÷ 150 kg (ein Flügel), 30 ÷ 110 kg pro Flügel (zwei Flügel).
Max. Öffnung der Tür	30 cm ÷ 3 m.
Öffnungsgeschwindigkeit	100 mm/s ÷ 440 mm/s pro Flügel.
Schließgeschwindigkeit	100 mm/s ÷ 440 mm/s pro Flügel.
Pause vor der automatischen Schließung	0,5 ÷ 10 Sekunden.
Kraftaufwand (unter 110 N), um die Tür bei Stromausfall von Hand zu öffnen	Max. 3 kg (Türgewicht 70 kg), max. 5 kg (zwei Türen von je 70 kg).
Motorleistung	50 W (Anlaßbeschleunigung eingeschaltet).
Mikrocomputer	Eingebaut.
Bewegungssystem	Elektromotor gekoppelt mit Untersetzungsgetriebe.
Stöße	Integrierte Software zur Dämpfung von Stößen gegen die Tür (und Bewegungsumkehr).
Montage	Wandinstallation.
Schienenmaterial	6 Nr. 1. T5.
Material des Antriebsriemens	Hochfester Riemen SUPER TORQUE 120S8M R8K 009.
Einstellbare Befestigungen	Standardbefestigungen.

WEITERE FUNKTIONEN

Sicherheitssystem Bewegungsumkehr.
Pause vor automatischer und regulierbarer Schließung.

WEITERE OPTIONEN

ACG8013	LICHTSCHRANKEN MIT AMPLIFICATOREN
ACG8014	LICHTSCHRANKEN
ACG4610	INFRAROTSENSOREN
ACG4618	SILBERFARBIGE ABDECKUNG L=1,6 ÷ 2,4mt
ACG4620	SILBERFARBIGE ABDECKUNG L=2,4 ÷ 3mt
ACG4622	SILBERFARBIGE ABDECKUNG L=3 ÷ 4,2mt
ACG4624	SILBERFARBIGE ABDECKUNG L=4,2 ÷ 6mt
ACG4626	EISENHALTERUNGEN ZWISCHEN BEFESTIGUNGEN UND TÜR
ACG4628	EINSTELLBARE BODENFÜHRUNG NORMAL
ACG4630	LEINSTELLBARE BODENFÜHRUNG BREIT

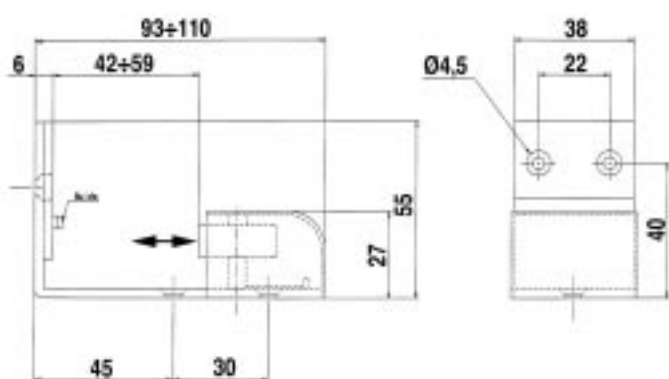

Cod.ACG4630

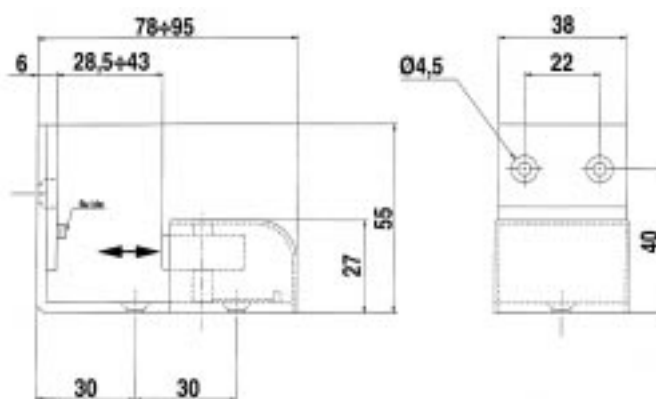

Cod.ACG4628



automatismi per cancelli
automatic entry systems

25014 CASTENEDOLO (BS)-ITALY

Via Matteotti, 162

Telefono 030.2135811

Telefax 030.21358279-21358278

<http://www.ribind.it> - email: ribind@ribind.it

La presente macchina non può funzionare in modo indipendente ed è destinata ad essere incorporata in un impianto costituito da ulteriori elementi. Rientra perciò nell'Art. 4 paragrafo 2 della Direttiva 89/392/CEE (Macchine) e successive modifiche, per cui segnaliamo il divieto di messa in servizio prima che l'impianto sia stato dichiarato conforme alle disposizioni della Direttiva

Il Presidente